

MU-X

THE NEXT PEAK

2.2/3.0 ddi
MAXFORCE

**คู่มือการใช้รถ
และการรับประกัน**
OWNER'S MANUAL & WARRANTY



EURO 5



ข้อควรระวัง

ก่อนทำการเชื่อมไฟฟ้าทุกครั้ง ต้องปฏิบัติตามนี้

- ถอดขั้วแบตเตอรี่ บวก และ ลบ
- ถอดปลั๊กที่กล่องควบคุม ECM

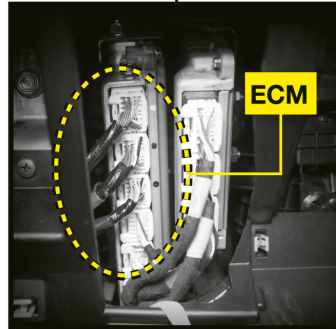
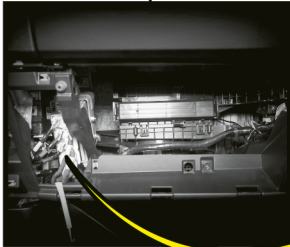

คำเตือน

ต้องพ่วงสายแบตเตอรี่ให้ถูกต้อง มิฉะนั้นอาจทำให้แบตเตอรี่ระเบิด ตัวของท่านอาจได้รับอันตรายจากน้ำกรดแบตเตอรี่หรือถูกไฟลวก นอกจากนี้ยังทำให้อุปกรณ์อิเล็กทรอนิกส์ในรถเสียหายด้วย

- อย่าต่อขั้วบวก (+) เข้ากับขั้วลบ (-)
- ห้ามถอดสายแบตเตอรี่ของรถในขณะที่เครื่องยนต์กำลังทำงานอยู่ เพราะจะทำให้เกิดปัญหาในระบบไฟฟ้า
- เพื่อป้องกันปัญหากล่องควบคุม ECM ทำงานผิดปกติ ให้ถอดขั้วแบตเตอรี่หลังจากบิดสวิตช์กุญแจไปที่ตำแหน่ง “LOCK” (รุ่นที่ไม่มีระบบกุญแจ ISUZU GENIUS ENTRY) หรือกดปุ่มสตาร์ทเครื่องยนต์ไปที่โหมด “OFF” (รุ่นที่มีระบบกุญแจ ISUZU GENIUS ENTRY) อย่างน้อย 3 นาที

*ระบบกุญแจนิรภัย IMMOBILIZER เป็นอุปกรณ์เสริมเพื่อเพิ่มการป้องกัน และลดโอกาสการถูกโจรกรรมรถยนต์เท่านั้น

ข้อควรปฏิบัติในการบำรุงรักษา

นำรถเข้ารับการบำรุงรักษาตามระยะที่กำหนด ทุกๆ 6 เดือน หรือ ทุกๆ 10,000 กิโลเมตร แล้วแต่อย่างใดอย่างหนึ่งจะถึงก่อน

สงวนลิขสิทธิ์

ลิขสิทธิ์เป็นของ บริษัท ตรีเพชรอีซูซุเซลส์ จำกัด

การรับประกัน

เงื่อนไขการรับประกัน

1. สิทธิการรับประกัน

- บริษัท ตรีเพชรอีซูซุเซลส์ จำกัด รับประกันรถที่ผลิตหรือจำหน่ายโดย บริษัท ตรีเพชรอีซูซุเซลส์ จำกัด หรือผู้จำหน่ายที่ได้รับการแต่งตั้งเท่านั้น

2. ระยะเวลาการรับประกัน

- นับจากวันส่งมอบรถยนต์ให้กับลูกค้ารายแรกโดยมีระยะเวลาการรับประกันกำหนด 3 ปี หรือระยะทางที่รถวิ่ง 100,000 กิโลเมตรแรก แล้วแต่อย่างใดอย่างหนึ่งถึงก่อน

3. ขอบเขตการรับประกัน

- บริษัทฯ จะจัดหา หรือซ่อมแซมส่วนประกอบของรถยนต์เฉพาะส่วนที่บริษัทฯ ด้ยอมรับในความบกพร่องของวัสดุ หรือฝีมือการประกอบเท่านั้น
- เมื่อบริษัทฯ ด้ยอมรับความชำรุดบกพร่องของวัสดุหรือฝีมือการประกอบในรายการใด บริษัทฯ จะทำการซ่อมแซม ปรับแต่ง หรือเปลี่ยนชิ้นส่วนประกอบของรถยนต์ที่ชำรุดบกพร่องนั้นให้ โดยไม่คิดราคา รวมทั้งไม่คิดค่าบริการในการเปลี่ยนชิ้นส่วนประกอบนั้นด้วย

4. ข้อปฏิบัติเพื่อรักษาสัทธิการรับประกัน

- กรุณานำรถของท่านเข้ารับการตรวจเช็คตามระยะทุกๆ 10,000 กม. หรือทุกๆ 6 เดือน แล้วแต่อย่างใดอย่างหนึ่งถึงก่อน ณ ศูนย์บริการมาตรฐานอีซูซุ ตลอดระยะเวลา 3 ปีหรือ 100,000 กม. แล้วแต่อย่างใดอย่างหนึ่งถึงก่อน ตามระยะการรับประกันโดยนับจากวันที่ส่งมอบรถ

รายการนอกเหนือการรับประกันตัวรถ

- แบตเตอรี่ รับประกัน 1 ปี หรือ 20,000 กิโลเมตร แล้วแต่อย่างใดอย่างหนึ่งถึงก่อนตามเงื่อนไขของบริษัทผู้ผลิต
- ยางรถยนต์ รับประกัน 2 ปี หรือ 50,000 กิโลเมตร แล้วแต่อย่างใดอย่างหนึ่งถึงก่อนตามเงื่อนไขของบริษัทผู้ผลิต โดยบริษัทฯ จะเป็นผู้ตรวจสอบและชดเชยโดยคำนวณตามเปอร์เซ็นต์การสึกหรอของดอกยาง

ข้อยกเว้นการรับประกัน

1. รถยนต์ที่ไม่ได้เข้ารับการตรวจเช็คจากศูนย์บริการมาตรฐานอีซูซุ เมื่อถึงกำหนดการตรวจเช็คตามระยะที่บริษัทฯ ได้ระบุไว้ในคู่มือการใช้รถอีซูซุตลอดระยะเวลาการรับประกัน
2. ความเสียหายในกรณีที่มีการซ่อมรถยนต์โดยบุคคลอื่น ซึ่งไม่ใช่พนักงานซ่อมรถยนต์ของศูนย์บริการมาตรฐานอีซูซุ
3. ความเสียหายในกรณีที่มีการดัดแปลง เปลี่ยนแปลง หรือต่อเติมรถยนต์หลังจากรับมอบจากบริษัทฯ โดยมีได้รับอนุญาตเป็นลายลักษณ์อักษรจากบริษัทฯ
4. ความเสียหายในกรณีมีการไม่ใช่อะไหล่แท้อีซูซุ ซึ่งจัดจำหน่ายโดยบริษัทฯ และผู้จำหน่ายของอีซูซุ ยกเว้นอะไหล่ที่บริษัทฯ กำหนดให้ใช้ได้
5. ความเสียหายในกรณีมีการใช้น้ำมันเชื้อเพลิง น้ำมันหล่อลื่นหรือสารเคมีที่ผิดไปจากข้อกำหนดในคู่มือการใช้รถอีซูซุ
6. ความเสียหายในกรณีมีการปฏิบัติไม่ถูกต้องตามคำแนะนำที่ให้ไว้ในคู่มือการใช้รถอีซูซุ
7. ความเสียหายในกรณีมีการใช้ความเร็ว หรือใช้บรรทุกน้ำหนักเกินกว่าที่กฎหมาย หรือระเบียบข้อบังคับที่ได้กำหนดไว้
8. ความเสียหายในกรณีมีการขับรถยนต์ในสถานที่ ซึ่งโดยปกติไม่ใช่เป็นที่ขับรถยนต์
9. การเสื่อมสภาพของรถยนต์ที่เกิดจากการล่วงไปของเวลา ซึ่งโดยปกติไม่ถือว่าเป็นการเสื่อมสภาพที่เกิดจากความชำรุดบกพร่องของวัสดุหรือฝีมือการประกอบ เช่น รถที่จอดทิ้งไว้เป็นระยะเวลานานโดยขาดการบำรุงรักษา เป็นต้น
10. ความเสียหายของส่วนประกอบของชิ้นส่วน หรืออุปกรณ์รถยนต์ที่เสื่อมสภาพจากการใช้งาน และค่าใช้จ่ายในการบำรุงรักษาซ่อมแซมชิ้นส่วน หรืออุปกรณ์ดังกล่าว เช่น ค่าใช้จ่ายในการเปลี่ยนหัวฉีดน้ำมันเชื้อเพลิง ลูกปืน หลอดไฟ พิวส์ แปร่งถ่านของมอเตอร์สตาร์ท และออลเตอร์เนเตอร์ ไล้กรองต่างๆ ผ้าเบรก แผ่นคลัตช์ โช้กอ๊พ ชิ้นส่วนตัวถังภายนอกและภายใน ชิ้นส่วนประกอบที่ทำด้วยยางหรือสารสังเคราะห์ เช่น ปะเก็น (ยกเว้นปะเก็นฝาสูบ) ใบบัดน้ำฝน ท่อยาง สายพานต่างๆ และบูชต่างๆ น้ำยาหม้อน้ำ สารหล่อลื่น การปรับตั้งศูนย์ล้อ และการถ่วงล้อ เป็นต้น
11. ความเสียหายของส่วนประกอบที่เป็นกระจก เช่น กระจกบังลมหน้า กระจกบังลมหลัง และกระจกหน้าต่าง เป็นต้น
12. เสียงดัง การสั่นสะเทือนตามปกติ ซึ่งไม่มีผลกระทบต่อคุณภาพ และสมรรถนะของรถยนต์
13. ตราประทับ (หมายเลขเครื่องยนต์ และ/หรือ หมายเลขตัวถัง) ซึ่งได้ประทับไว้ก่อนส่งมอบรถยนต์ถูกทำลาย หรือโยกย้ายไป

14. ความเสียหายที่เกิดแก่รถยนต์ ในกรณีมีอุบัติเหตุ หรือการโจรกรรม
15. ความเสียหายซึ่งเกิดจากภัยธรรมชาติ ควัน สารเคมี มูลนก เกลือ น้ำยางต้นไม้ ฯลฯ
16. รถยนต์ที่มีการเปลี่ยนแปลงเลขกิโลเมตรบนหน้าปัดของมิเตอร์ระยะทาง สายมิเตอร์ ความเร็วถูกถอดออก หรือขาด
17. ค่าใช้จ่ายต่างๆ เช่น ค่าที่พัก ค่าโทรศัพท์ ค่าน้ำมันเชื้อเพลิง ค่าเสียเวลา ค่าลากจูง รวมทั้งค่าเสียหายเนื่องจากขาดความสะดวก หรือธุรกิจเสียหาย

บททั่วไป

หากท่านมีข้อสงสัยเกี่ยวกับเงื่อนไขการรับประกัน และข้อยกเว้นการรับประกัน โปรดติดต่อ บริษัทฯ หรือผู้จำหน่ายรถยนต์อิชูซุได้ทุกแห่ง

เงื่อนไขการเข้ารับบริการตรวจเช็คและบำรุงรักษาตามระยะ

1. นำรถเข้ารับการตรวจเช็คและบำรุงรักษาตามระยะที่ศูนย์บริการมาตรฐานอิสูซุเท่านั้น
2. นำรถเข้ารับการตรวจเช็คและบำรุงรักษาอย่างถูกต้องตามระยะทางหรือระยะเวลาที่กำหนด ทุก 6 เดือน หรือ 10,000 กม. แล้วแต่อย่างใดอย่างหนึ่งถึงก่อน
3. บริษัทฯ มอบคู่มือส่วนลด สำหรับใช้ในการเข้ารับการตรวจเช็คและบำรุงรักษาตามระยะตามเงื่อนไขที่บริษัทฯ กำหนด โดยสามารถศึกษารายละเอียดเพิ่มเติมได้จากเว็บแอปพลิเคชัน "my-ISUZU"
4. การใช้ส่วนลดการเข้ารับบริการเพื่อตรวจเช็คตามระยะ จำกัดอยู่ภายในระยะทางหรือระยะเวลาที่กำหนด แล้วแต่อย่างใดอย่างหนึ่งถึงก่อน

แบบฟอร์มก่อนส่งมอบรถใหม่ Pre-Delivery Service (PDS)

หมายเลขรถอ้างอิง / INTERNAL VEHICLE No.

แบบรุ่นรถ / VEHICLE MODEL

หมายเลขเครื่อง / ENGINE No.

หมายเลขแชสซีส์ / CHASSIS No.

ชื่อผู้จำหน่าย / DEALER'S NAME

สำหรับติด - สติกเกอร์บาร์โค้ด

PDS / ผู้จำหน่าย

รถยนต์อีซูซุคันนี้ ผู้จำหน่ายได้ทำการตรวจสอบความสมบูรณ์ของรถยนต์ ตามรายการตรวจสอบสภาพรถก่อนส่งมอบรถใหม่ของบริษัทฯ ดังที่ได้มีการบันทึกลงในสมุดนี้เป็นที่เรียบร้อยแล้ว

ถ้าพบข้อบกพร่องที่ไม่เป็นไปตามรายการตรวจสอบสภาพรถก่อนส่งมอบรถใหม่ของบริษัทฯ โปรดแจ้งผู้จำหน่าย เพื่อทำการแก้ไขข้อบกพร่องนั้นก่อนที่จะส่งมอบรถทันที

สำหรับกับริการขาย

- 1. ตรวจสอบความสะอาด, ความเรียบร้อยของตัวรถ และอุปกรณ์ติดตั้งเพิ่มเติม (ถ้ามี)
- 2. จัดเตรียม, ตรวจสอบชุดกุญแจ, เครื่องมือ และอุปกรณ์ที่ติดมากับรถ
- 3. จัดเตรียม และตรวจสอบความเรียบร้อยของเอกสารต่างๆ ที่ต้องใช้ในวันส่งมอบรถ
- 4. จัดเตรียมคู่มือการใช้รถ และคู่มือการใช้วิทยุ
- 5. จัดเตรียมคำแนะนำการใช้อุปกรณ์ตกแต่ง หรือ อุปกรณ์เสริม (ถ้ามี)
- 6. กรอกข้อมูลในแบบสอบถามข้อมูลการใช้รถ (CVIP)

สำหรับลูกค้า

- 1. ได้รับมอบรถที่สะอาดทั้งภายนอก และภายในพร้อมอุปกรณ์ติดตั้งตรงตามข้อตกลงในใบจอง/ใบสั่งซื้อรถ
- 2. ได้รับมอบคู่มือการใช้รถพร้อมการอธิบายการใช้งานของอุปกรณ์ต่างๆ ที่สำคัญ
- 3. ได้รับคำแนะนำพร้อมการอธิบายเงื่อนไขการรับประกัน/สิทธิประโยชน์ที่ลูกค้าพึงได้รับ, ระยะเวลาตรวจเช็ค และตารางการบำรุงรักษารถยนต์
- 4. ได้รับคำแนะนำพร้อมการอธิบายการใช้งานและข้อควรระวังของระบบต่างๆ ของตัวรถ รวมถึงระบบช่วยเหลือผู้ขับขี่ (ADAS), การเลือกใช้ และการติดตั้งฟิล์มกรองแสงที่กระຈบงล้มหน้า (ถ้ามี)
- 5. ได้รับคำแนะนำพร้อมการอธิบายการใช้อุปกรณ์ตกแต่งหรืออุปกรณ์เสริม (ถ้ามี)
- 6. ได้รับมอบแบบฟอร์มการตรวจสอบสภาพรถก่อนส่งมอบรถใหม่ (PDS)

หมายเหตุ ห้ามดัดแปลงวงจรและอุปกรณ์ระบบไฟฟ้ารวมถึงไฟตัดหมอก หรือเปลี่ยนหลอดไฟ หรืออุปกรณ์ไฟฟ้าใดๆ ที่มีกำลังไฟฟ้าเกินกว่าค่าที่กำหนดไว้ในคู่มือรถ

เพื่อความพึงพอใจสูงสุดของท่าน รถยนต์อีซูซุคันนี้ได้รับการตรวจสอบความเรียบร้อยสมบูรณ์ตามหัวข้อข้างต้น และที่ระบุไว้ในรายการตรวจสอบสภาพรถก่อนส่งมอบรถใหม่ โดยรถได้รับสิทธิ์ในการรับประกันตามเงื่อนไขที่บริษัทกำหนด

ลงชื่อ
ที่ปรึกษาการขาย
(ตัวบรรจง)
รหัสที่ปรึกษาการขาย.....
วันที่.....

ลงชื่อ
พนักงานผู้ตรวจสอบ.....
(ตัวบรรจง)
ลายมือหรือประทับตราชื่อผู้จำหน่าย.....
วันที่.....

ลงชื่อ
ลูกค้า/ผู้รับมอบ.....
(ตัวบรรจง)
วันที่.....

แบบฟอร์มก่อนส่งมอบรถใหม่ Pre-Delivery Service (PDS)

หมายเลขรถอ้างอิง / INTERNAL VEHICLE No.

แบบรุ่นรถ / VEHICLE MODEL

หมายเลขเครื่อง / ENGINE No.

หมายเลขแชสซีส์ / CHASSIS No.

ชื่อผู้จำหน่าย / DEALER'S NAME

สำหรับติด - สติกเกอร์บาร์โค้ด
PDS / ลูกค้า

รถยนต์อีซูซุคันนี้ ผู้จำหน่ายได้ทำการตรวจสอบความสมบูรณ์ของรถยนต์ ตามรายการตรวจสอบสภาพรถก่อนส่งมอบรถใหม่ของบริษัทฯ ดังที่ได้มีการบันทึกลงในสมุดนี้เป็นที่เรียบร้อยแล้ว

ถ้าพบข้อบกพร่องที่ไม่เป็นไปตามรายการตรวจสอบสภาพรถก่อนส่งมอบรถใหม่ของบริษัทฯ โปรดแจ้งผู้จำหน่าย เพื่อทำการแก้ไขข้อบกพร่องนั้นก่อนที่จะส่งมอบรถทันที

สำหรับกับริการขาย

- 1. ตรวจสอบความสะอาด, ความเรียบร้อยของตัวรถ และอุปกรณ์ติดตั้งเพิ่มเติม (ถ้ามี)
- 2. จัดเตรียม, ตรวจสอบชุดกุญแจ, เครื่องมือ และอุปกรณ์ที่ติดมากับรถ
- 3. จัดเตรียม และตรวจสอบความเรียบร้อยของเอกสารต่างๆ ที่ต้องใช้ในวันส่งมอบรถ
- 4. จัดเตรียมคู่มือการใช้รถ และคู่มือการใช้วิทยุ
- 5. จัดเตรียมคำแนะนำการใช้อุปกรณ์ตกแต่ง หรือ อุปกรณ์เสริม (ถ้ามี)
- 6. กรอกข้อมูลในแบบสอบถามข้อมูลการใช้รถ (CVIP)

สำหรับลูกค้า

- 1. ได้รับมอบรถที่สะอาดทั้งภายนอก และภายในพร้อมอุปกรณ์ติดตั้งตรงตามข้อตกลงในใบจอง/ใบสั่งซื้อรถ
- 2. ได้รับมอบคู่มือการใช้รถพร้อมการอธิบายการใช้งานของอุปกรณ์ต่างๆ ที่สำคัญ
- 3. ได้รับคำแนะนำพร้อมการอธิบายเงื่อนไขการรับประกัน/สิทธิประโยชน์ที่ลูกค้าพึงได้รับ, ระยะเวลาตรวจเช็ค และตารางการบำรุงรักษารถยนต์
- 4. ได้รับคำแนะนำพร้อมการอธิบายการใช้งานและข้อควรระวังของระบบต่างๆ ของตัวรถ รวมถึงระบบช่วยเหลือผู้ขับขี่ (ADAS), การเลือกใช้ และการติดตั้งฟิล์มกรองแสงที่กระຈบงล้มหน้า (ถ้ามี)
- 5. ได้รับคำแนะนำพร้อมการอธิบายการใช้อุปกรณ์ตกแต่งหรืออุปกรณ์เสริม (ถ้ามี)
- 6. ได้รับมอบแบบฟอร์มการตรวจสอบสภาพรถก่อนส่งมอบรถใหม่ (PDS)

หมายเหตุ ห้ามดัดแปลงวงจรและอุปกรณ์ระบบไฟฟ้ารวมถึงไฟตัดหมอก หรือเปลี่ยนหลอดไฟ หรืออุปกรณ์ไฟฟ้าใดๆ ที่มีกำลังไฟฟ้าเกินกว่าค่าที่กำหนดไว้ในคู่มือรถ

เพื่อความพึงพอใจสูงสุดของท่าน รถยนต์อีซูซุคันนี้ได้รับการตรวจสอบความเรียบร้อยสมบูรณ์ตามหัวข้อข้างต้น และที่ระบุไว้ในรายการตรวจสอบสภาพรถก่อนส่งมอบรถใหม่ โดยรถได้รับสิทธิ์ในการรับประกันตามเงื่อนไขที่บริษัทกำหนด

ลงชื่อ
ที่ปรึกษาการขาย
(ตัวบรรจง)
รหัสที่ปรึกษาการขาย.....
วันที่

ลงชื่อ
พนักงานผู้ตรวจสอบ.....
(ตัวบรรจง)
ลายมือหรือประทับตราชื่อผู้จำหน่าย.....
วันที่

ลงชื่อ
ลูกค้า/ผู้รับมอบ.....
(ตัวบรรจง)
วันที่

รายการตรวจสอบสภาพก่อนส่งมอบรถใหม่

1. ตรวจสอบภายนอกตัวรถ

- 1.1 พลาสติกกันรอย
- 1.2 กระจกบังลมหน้า
- 1.3 ชุดกัน ไขปัดน้ำฝน และหัวฉีดน้ำล้างกระจกหน้า
- 1.4 ฝากระโปรง กระจกเงา และกล้องมองภาพด้านหน้า (ถ้ามี)
- 1.5 กันชนและเซนเซอร์ด้านหน้ารถ (ถ้ามี)
- 1.6 ชุดโคมไฟหน้า ด้านขวาและด้านซ้าย
- 1.7 ไฟตัดหมอกหน้า ด้านขวาและด้านซ้าย
- 1.8 แก้มหน้าด้านขวา ชุดกระจกมองข้าง และกล้องมองภาพด้านข้าง (ถ้ามี)
- 1.9 คิ้วและจุดยึดตราหลังคา ด้านขวา (เฉพาะรุ่นที่ติดตั้ง)
- 1.10 ประตูและกระจก หน้า-หลัง และกระจกตอน 3 ด้านขวา
- 1.11 มือจับประตู หน้า-หลัง ด้านขวา
- 1.12 ชุดบังโคลน ด้านขวา
- 1.13 กระจกหลัง ยางและความดันลมยาง ด้านขวา
- 1.14 ชุดบันไดข้าง ด้านขวา
- 1.15 เสืออากาศวิทยุ
- 1.16 กระจกด้านหลังและไฟเบรกดวงที่ 3
- 1.17 ชุดกันไขปัดน้ำฝนหลัง และหัวฉีดน้ำล้างกระจกหลัง
- 1.18 กล้องมองภาพด้านหลังและไฟส่องป้ายทะเบียน
- 1.19 ประตูท้าย
- 1.20 ชุดไฟท้าย ด้านขวาและด้านซ้าย
- 1.21 ชุดกันชนหลังและเซนเซอร์ด้านหลังรถ (ถ้ามี)

- 1.22 ยางอะไหล่และแท่นยึดยางอะไหล่
- 1.23 ฝาปิดช่องเติมน้ำมันเชื้อเพลิง
- 1.24 ชุดบันไดข้าง ด้านซ้าย
- 1.25 กระจกหลัง ยางและความดันลมยาง ด้านขวา
- 1.26 ชุดบังโคลน ด้านซ้าย
- 1.27 มือจับประตู หน้า-หลัง ด้านซ้าย
- 1.28 ประตูและกระจก หน้า-หลัง และกระจกตอน 3 ด้านซ้าย
- 1.29 คิ้วและจุดยึดตราหลังคา ด้านซ้าย (เฉพาะรุ่นที่ติดตั้ง)
- 1.30 แก้มหน้าด้านซ้าย ชุดกระจกมองข้าง และกล้องมองภาพด้านข้าง (ถ้ามี)
- 1.31 โลโก้และสติ๊กเกอร์รอบตัวรถ (ถ้ามี)

2. ตรวจสอบภายในห้องเครื่องยนต์

- 2.1 ป้ายข้อมูลรถ
- 2.2 ระดับน้ำมันพวงมาลัยเพาเวอร์ (ถ้ามี)
- 2.3 ระดับน้ำหล่อเย็นในหม้อน้ำและฝาปิดหม้อน้ำ
- 2.4 ระดับน้ำหล่อเย็นในถังพักน้ำสำรอง
- 2.5 ท่ออากาศเข้าเครื่องปรับอากาศ
- 2.6 ระดับน้ำมันเบรกและน้ำมันคลัตช์ (ถ้ามี)
- 2.7 ระดับน้ำมันเครื่อง
- 2.8 ฟิวส์และรีเลย์ที่กล่องฟิวส์ในห้องเครื่องยนต์
- 2.9 ระดับน้ำล้างกระจก
- 2.10 แบตเตอรี่
- 2.11 สายพานขับต่างๆ
- 2.12 การเสียดสีของสายไฟและท่อต่างๆ
- 2.13 การรั่วซึมของน้ำและน้ำมันระบบต่างๆ

รายการตรวจสอบสภาพก่อนส่งมอบรถใหม่

3. ตรวจสอบภายในตัวรถ

- 3.1 ECO สตาร์ทเกอร์และใบแสดงข้อมูลรถ
- 3.2 แผงประตู หน้า-หลัง ด้านขวา
- 3.3 ฝาครอบบันไดห้องโดยสาร หน้า-หลัง ด้านขวา
- 3.4 การล็อกคอปวงมาลัย
- 3.5 ระยะเวลาและการปรับระดับของพวงมาลัย
- 3.6 ชุดแผงหน้าปัดและคอนโซลหน้า
- 3.7 ไฟเตือนการชนด้านหน้า (ถ้ามี)
- 3.8 การทำงานของคันปลดล็อกเปิดฝากระปริงหน้า
- 3.9 ที่นั่งเดดพริอุมกระจกและไฟส่องสว่าง (ถ้ามี)
- 3.10 กระจกมองหลังและฝาครอบกล้องหน้าคู่ (ถ้ามี)
- 3.11 ไฟอ่านแผนที่และช่องเก็บของเหนือศีรษะ
- 3.12 ช่องเก็บของทั้งหมด
- 3.13 การปรับเบาะนั่ง พนักพิงหลัง และพนักพิงศีรษะ สำหรับเบาะนั่งหน้า (แบบธรรมดาหรือไฟฟ้า)
- 3.14 การปรับหรือพับเบาะนั่ง พนักพิงหลัง และพนักพิงศีรษะ สำหรับเบาะนั่งตอนที่ 2
- 3.15 การปรับหรือพับเบาะนั่ง พนักพิงหลัง และพนักพิงศีรษะ สำหรับเบาะนั่งตอนที่ 3
- 3.16 การทำงาน การล็อก และการปรับระดับความสูงของเข็มขัดนิรภัย (ทุกจุด)
- 3.17 มือจับยึด (ทุกจุด)
- 3.18 แผงประตูท้าย
- 3.19 ฝาครอบบันไดห้องโดยสาร หน้า-หลัง ด้านซ้าย
- 3.20 แผงประตู หน้า-หลัง ด้านซ้าย
- 3.21 พรอมและฝ้ายางปูพื้น
- 3.22 เครื่องมือประจำรถและอุปกรณ์ที่ไม่มากับรถ

4. ตรวจสอบการทำงานของระบบและอุปกรณ์ไฟฟ้า

- 4.1 ไฟเตือนและมาตรวัดต่างๆ บนแผงหน้าปัด
- 4.2 ไฟเตือนระบบปรับระดับไฟฟ้าอัตโนมัติ (ถ้ามี)
- 4.3 ไฟเดย์ไลท์ (ถ้ามี)
- 4.4 ไฟหรี
- 4.5 ไฟหน้า
- 4.6 ไฟตัดหมอกหน้า (ถ้ามี)
- 4.7 ไฟเลี้ยวและไฟฉุกเฉิน
- 4.8 ไฟท้ายและไฟส่องป้ายทะเบียน
- 4.9 ไฟเบรกและไฟเบรกดวงที่ 3
- 4.10 ไฟถอยหลัง
- 4.11 การทำงานของประตูท้าย/ประตูท้ายไฟฟ้า พร้อมสวิตช์ควบคุม
- 4.12 สวิตช์ DPD
- 4.13 สวิตช์ปรับระดับไฟหน้า (ถ้ามี)
- 4.14 สวิตช์ระบบปรับอากาศด้านหลัง
- 4.15 การรับและการพับเก็บกระจกมองข้างไฟฟ้า
- 4.16 กระจกประตูไฟฟ้าและระบบกันกระจกหนีบด้านคนขับ (ถ้ามี)
- 4.17 การเปลี่ยนเกียร์โดยใช้สวิตช์เปลี่ยนเกียร์ที่พวงมาลัยและ Rev tronic (ถ้ามี)
- 4.18 ระบบปิดน้ำฝนและฉีดน้ำล้างกระจก
- 4.19 แตร
- 4.20 สวิตช์หลักระบบควบคุมความเร็วอัตโนมัติ (ถ้ามี)
- 4.21 การตั้งค่าระบบแจ้งเตือนการตรวจเช็คตามระยะ
- 4.22 การใช้งานและการตั้งค่าแผงหน้าปัดแบบ MID (ถ้ามี)
- 4.23 เครื่องเล่นวิทยุ จอแสดงผล ลำโพง รีโมทควบคุมบนพวงมาลัย และระบบหน้าจอจอมองภาพรอบคัน (ถ้ามี)
- 4.24 การทำงานของระบบตัดแสงอัตโนมัติที่กระจกมองหลัง (ถ้ามี)
- 4.25 กล้องมองภาพด้านหลัง และกล้องมองภาพรอบคัน 360 องศา (ถ้ามี)
- 4.26 ระบบปรับอากาศแบบแมนนวลหรือแบบอัตโนมัติ (ถ้ามี)
- 4.27 ระบบไล่ฝ้าด้านหน้าและด้านหลัง (ถ้ามี)
- 4.28 สวิตช์ปิด ESC และ TCS (ถ้ามี)
- 4.29 สวิตช์ปิดระบบดับเครื่องยนต์อัตโนมัติ (ISS) (ถ้ามี)
- 4.30 สวิตช์และระบบเซนเซอร์ช่วยจอดรถยนต์ (Parking Aid System) (ถ้ามี)
- 4.31 สวิตช์ระบบควบคุมความเร็วขณะลงทางลาดชัน (HDC) (ถ้ามี)
- 4.32 ระบบเบรคมือไฟฟ้าและระบบ Auto Brake Hold
- 4.33 สวิตช์ขับเคลื่อน 4 ล้อ และสวิตช์โหมด Rough Terrain (ถ้ามี)
- 4.34 ช่องจ่ายไฟอุปกรณ์เสริมและช่องจ่ายไฟ USB
- 4.35 สวิตช์เปิด-ปิดถุงลม SRS ด้านผู้โดยสาร (ถ้ามี)
- 4.36 ระบบไฟส่องสว่างภายในห้องโดยสารและไฟแอมเบียนต์ไลท์ (ถ้ามี)
- 4.37 ระบบล็อก-ปลดล็อกประตูและรีโมท (ถ้ามี)
- 4.38 การทำงานของฝาปิดช่องเติมน้ำมันเชื้อเพลิง
- 4.39 ระบบสตาร์ทเครื่องยนต์
- 4.40 รอบเดินเบาและการเร่งรอบเครื่องยนต์
- 4.41 พิวล์และรีเลย์ที่กล่องฟิวส์คอนโซลหน้าด้านขวา

รายการตรวจสอบก่อนส่งมอบรถใหม่

5. การตรวจสอบใต้ท้องรถ และกรณีอื่น

- 5.1 เครื่องยนต์
- 5.2 ระบบพวงมาลัยเพาเวอร์
- 5.3 ระบบหล่อเย็นเครื่องยนต์
- 5.4 เกียร์อัตโนมัติและเกียร์สไลด์ (ถ้ามี)
- 5.5 เพ็องท้ายลูกหลังและลูกหน้า (ถ้ามี)
- 5.6 การยึดแน่นของท่อไอเสีย
- 5.7 ระบบน้ำมันเชื้อเพลิง
- 5.8 ระบบเบรก
- 5.9 การเสียดสีของสายไฟและท่อทางต่างๆ
- 5.10 ความเสียหาย การหลวมคลอน หรือการคลายตัวของโบลต์ และนอตต่างๆ

- 6.1 ตัวถังรถ
- 6.2 ห้องเครื่องยนต์
- 6.3 ล้อและยาง
- 6.4 แผงคอนโซล
- 6.5 เบาะนั่ง
- 6.6 แผงด้านข้าง หลังคาและประตูท้าย
- 6.7 พื้นห้องโดยสาร

6. ความสะอาดโดยทั่วไป

ข้าพเจ้าขอรับรองว่ารายการด้านบนได้รับการตรวจสอบความถูกต้องของการติดตั้ง, ปรับแต่งและทดสอบการทำงานเป็นที่เรียบร้อยแล้ว

(...../...../.....)

เจ้าหน้าที่ตรวจสอบคุณภาพก่อนการส่งมอบ

ข้าพเจ้าขอรับรองว่ารถคันนี้ได้ผ่านการเตรียมการเพื่อส่งมอบลูกค้า และเอกสารทั้งหมดได้รับการจัดเตรียมเป็นที่เรียบร้อยแล้ว

(...../...../.....)

ที่ปรึกษาการขาย

สัญลักษณ์ที่ใช้ในคู่มือเล่มนี้



กรณีอันตราย

- การไม่ปฏิบัติตามคำแนะนำที่ระบุเป็นสัญลักษณ์นี้ อาจทำให้ท่านหรือบุคคลอื่นได้รับบาดเจ็บหรือเสียชีวิตได้



คำเตือน

- การไม่ปฏิบัติตามคำแนะนำที่ระบุเป็นสัญลักษณ์นี้ อาจทำให้เกิดไฟไหม้ภายในตัวรถ ซึ่งจะทำให้ท่านหรือบุคคลอื่นได้รับบาดเจ็บหรือเสียชีวิตได้



ข้อควรระวัง

- การไม่ปฏิบัติตามคำแนะนำที่ระบุเป็นสัญลักษณ์นี้ อาจทำให้เกิดการบาดเจ็บหรืออุบัติเหตุได้



คำแนะนำ

- การไม่ปฏิบัติตามคำแนะนำที่ระบุเป็นสัญลักษณ์นี้ อาจทำให้เกิดความผิดปกติหรือความเสียหายกับตัวรถได้



ข้อสังเกต

- สัญลักษณ์นี้จะระบุข้อมูลที่ท่านจำเป็นต้องรู้
- สัญลักษณ์นี้จะระบุข้อมูลที่เป็นประโยชน์สำหรับการใช้งานรถ

หมายเหตุ

- เนื่องจากความแตกต่างในข้อกำหนดของรถในแต่ละรุ่น รูปที่ใช้ในการอธิบายในคู่มือนี้ อาจไม่ตรงกับรถของท่าน
- ข้อความของคู่มือนี้อาจแตกต่างเล็กน้อยจากรถของท่าน เนื่องจากการเปลี่ยนแปลงข้อกำหนดหรือการปรับปรุงอื่นๆ ที่มีในภายหลัง
- อุปกรณ์ที่กล่าวถึงในคู่มือนี้อาจไม่ได้ติดตั้ง ขึ้นอยู่กับข้อกำหนดของรถในแต่ละรุ่น โปรดตรวจสอบอุปกรณ์ในรถของท่านและศึกษารายละเอียดจากคู่มือ

คำนำ

หนังสือคู่มือเล่มนี้ จัดพิมพ์ขึ้นเพื่อให้ท่านเข้าใจวิธีการใช้ และการตรวจบำรุงรักษารถยนต์ อีซูซุ รุ่น “ทีเอฟอาร์, TFR (4 x 2) และ ทีเอฟเอส, TFS (4 x 4)” อย่างถูกต้อง บริษัทฯ หวังว่าท่านคงปฏิบัติตามคำแนะนำที่ให้ไว้อย่างสม่ำเสมอ ทั้งเพื่อรักษารถของท่านให้มีอายุการใช้งานยืนนาน ประหยัดน้ำมันเชื้อเพลิง และประหยัดค่าใช้จ่ายในการซ่อม

เพื่อให้รถของท่านใช้งานได้ดี และไม่ต้องเสียค่าซ่อมบ่อย ๆ โปรดใช้แต่อะไหล่แท้ของ อีซูซุ เมื่อท่านต้องการบำรุงรักษารถตามระยะที่กำหนดหรือตรวจซ่อมชิ้นส่วนที่ชำรุด กรุณานำรถของท่านเข้ารับบริการที่ศูนย์บริการมาตรฐานอีซูซุ ซึ่งมีอยู่ทั่วประเทศของประเทศไทย เรายินดีบริการท่านด้วยความเต็มใจเสมอ

บริษัทฯ ขอขอบคุณที่ท่านมอบความไว้วางใจให้รถยนต์อีซูซุ ได้รับใช้ท่าน และหวังเป็นอย่างยิ่งว่า รถยนต์อีซูซุ คงจะเพิ่มพูนผลกำไรและความสะดวกสบายให้กับท่าน

อุปกรณ์พิเศษเป็นอุปกรณ์ที่มีติดตั้งไว้ในรถยนต์อีซูซุรุ่นมาตรฐาน (รุ่นแอสตันดาร์ด) ที่จำหน่ายให้แก่ท่าน หากท่านต้องการสั่งติดตั้งอุปกรณ์พิเศษต่าง ๆ โปรดติดต่อบริษัทฯ หรือศูนย์บริการมาตรฐานอีซูซุทุกแห่ง

บริษัท ตรีเพชรอีซูซุเซลส์ จำกัด

บริษัทขอสงวนสิทธิ์ในการเปลี่ยนแปลงรายละเอียดต่าง ๆ โดยไม่ต้องแจ้งให้ทราบล่วงหน้า

สารบัญ

| | |
|---|----------|
| สารบัญรูปภาพ | 0 |
| รายการไฟเตือน | 0-9 |
| ป้ายค่าเตือน/ข้อควรระวังในรถของท่าน | 0-31 |
| ข้อมูลตัวรถ | 1 |
| หมายเลขตัวถัง (VIN) และหมายเลขเครื่องยนต์ | 1-2 |
| ข้อมูลที่สำคัญ | 2 |
| ก่อนเริ่มต้นขับรถ | 2-2 |
| เข็มขัดนิรภัยแบบดึงกลับอัตโนมัติของเบาะด้านหน้าและระบบถุงลม SRS | 2-19 |
| เมื่อมีเด็กเล็กโดยสารไปด้วย | 2-24 |
| การขับรถ | 2-27 |
| การขับออฟโรด | 2-44 |
| การลากพ่วง | 2-45 |
| รุ่นเกียร์อัตโนมัติ | 2-52 |
| รุ่นขับเคลื่อน 4 ล้อ (4WD) | 2-57 |
| การหยุดและจอดรถ | 2-60 |
| ข้อควรระวังในการขับรถในภูมิภาคที่มีอากาศร้อน | 2-66 |
| การใช้อย่างปลอดภัย | 2-67 |
| มาตรการป้องกันรถเสีย | 2-70 |
| เมื่อนำรถเข้ารับบริการที่ศูนย์บริการมาตรฐานอิชูซุ | 2-74 |
| ตัวกรองอนุภาคดีเซล (DPD) | 2-77 |
| การเก็บบันทึกข้อมูลต่างๆ ของรถ | 2-79 |
| ก่อนการขับรถและการปรับตั้ง | 3 |
| กุญแจ | 3-2 |
| กุญแจแบบมีชิปส่งสัญญาณของอิโมบีไลเซอร์ | 3-4 |
| ระบบป้องกันการโจรกรรม | 3-7 |
| ระบบกุญแจรีโมท | 3-9 |
| ระบบกุญแจ ISUZU GENIUS ENTRY | 3-15 |
| ประตู | 3-24 |
| ประตูท้าย | 3-37 |
| ประตูท้ายไฟฟ้า | 3-39 |

| | |
|--|----------|
| การเข้าและออกจากตัวรถ..... | 3-61 |
| กระจุไฟฟ้า | 3-62 |
| ฝาปิดช่องเติมน้ำมันเชื้อเพลิง..... | 3-66 |
| เบาะนั่ง..... | 3-70 |
| การปรับพวงมาลัย | 3-85 |
| กระจก | 3-86 |
| เข็มขัดนิรภัย..... | 3-89 |
| ที่นั่งนิรภัยสำหรับเด็ก (CRS)..... | 3-96 |
| เข็มขัดนิรภัยแบบดึงกลับอัตโนมัติของเบาะหน้าและระบบถุงลม SRS..... | 3-113 |
| สวิทช์เปิด-ปิดระบบถุงลม SRS ด้านผู้โดยสาร..... | 3-133 |
| การควบคุมและแผงหน้าปัด | 4 |
| การสตาร์ทเครื่องยนต์..... | 4-2 |
| การดับเครื่องยนต์..... | 4-7 |
| การอ่านค่าบนแผงหน้าปัด..... | 4-9 |
| มาตรวัดรอบเครื่องยนต์..... | 4-11 |
| มาตรวัดความเร็วรถ | 4-12 |
| มาตรวัดระยะทางและมาตรวัดเดินทาง..... | 4-12 |
| เกจวัดอุณหภูมิน้ำหล่อเย็นของเครื่องยนต์..... | 4-14 |
| เกจน้ำมันเชื้อเพลิง | 4-15 |
| แผนผังไฟเตือนต่างๆ..... | 4-17 |
| การปรับความสว่างของจอแสดงผลในมาตรวัดส่วนกลาง | 4-23 |
| หน้าจอแสดงข้อมูลอเนกประสงค์ (MID) | 4-24 |
| การแจ้งเตือนเข้ารับบริการ..... | 4-25 |
| หน้าจอ LCD | 4-46 |
| การตั้งค่าหน้าจอวิทยุ | 4-56 |
| ไฟแจ้งเตือนเหนือคอนโซล..... | 4-64 |
| ไฟเตือนต่างๆ..... | 4-65 |
| เสียงเตือน..... | 4-120 |
| ปุ่มสตาร์ท/ดับเครื่องยนต์ (รุ่นที่มีระบบกุญแจ ISUZU GENIUS ENTRY)..... | 4-125 |
| สวิทช์กุญแจ (รุ่นที่ไม่มีระบบกุญแจ ISUZU GENIUS ENTRY)..... | 4-128 |
| สวิทช์ควบคุมไฟรวม..... | 4-129 |
| สวิทช์ปรับระดับไฟหน้า..... | 4-138 |
| สวิทช์ไฟตัดหมอกด้านหน้า..... | 4-139 |

| | |
|---|-------|
| ลวดซ์ไฟฉุกเฉิน..... | 4-140 |
| ลวดซ์ Rough Terrain Mode..... | 4-141 |
| ลวดซ์ที่ปิดน้ำฝนและที่ฉีดน้ำล้างกระจกหน้า/หลัง..... | 4-143 |
| ปุ่มแตร..... | 4-151 |
| ลวดซ์ปรับกระจกมองข้าง..... | 4-152 |
| ลวดซ์พับเก็บกระจกมองข้าง..... | 4-153 |
| ลวดซ์ไล่ฝ้ากระจกหลัง..... | 4-154 |
| แป้นเหยียบ..... | 4-154 |
| เบรกมือ..... | 4-156 |
| ระบบ Auto Brake Hold..... | 4-159 |
| เกียร์อัตโนมัติ..... | 4-164 |
| ระบบควบคุมความเร็วอัตโนมัติ..... | 4-173 |
| ระบบเบรกป้องกันล้อล็อก (ABS)..... | 4-178 |
| ระบบอิเล็กทรอนิกส์กระจายแรงเบรก (EBD)..... | 4-182 |
| ระบบควบคุมการทรงตัว (ESC)..... | 4-183 |
| ระบบเสริมแรงเบรก..... | 4-190 |
| สัญญาณไฟเบรกฉุกเฉิน (ESS)..... | 4-191 |
| ระบบช่วยออกตัวบนทางลาดชัน (HSA)..... | 4-192 |
| ระบบควบคุมความเร็วขณะลงทางลาดชัน (HDC)..... | 4-194 |
| การควบคุมการส่ายของส่วนพวงท้าย (TSC)..... | 4-198 |
| ระบบเบรกอัตโนมัติหลังการเกิดอุบัติเหตุ (MCB)..... | 4-200 |
| ระบบดับเครื่องยนต์อัตโนมัติ (ISS)..... | 4-201 |
| ระบบช่วยเตือนมุมอับสายตา (BSM)..... | 4-209 |
| ระบบช่วยเตือนขณะถอยรถ (RCTA)..... | 4-220 |
| ระบบเบรกฉุกเฉินอัตโนมัติขณะถอย (RCTB)..... | 4-230 |
| ระบบเซนเซอร์ช่วยจอดรถยนต์ (Parking Aid System)..... | 4-236 |
| กล้องหน้าคู่ (Stereo Camera)..... | 4-249 |
| ระบบเบรกฉุกเฉินอัตโนมัติ (AEB)..... | 4-265 |
| ไฟแจ้งเตือนก่อนการชนด้านหน้า (FCW)..... | 4-272 |
| ระบบตัดกำลังเครื่องยนต์เมื่อเหยียบคันเร่งผิดพลาด (PMM)..... | 4-279 |
| ระบบควบคุมความเร็วอัตโนมัติแบบแปรผัน (ACC)..... | 4-286 |
| ระบบตั้งค่าจำกัดความเร็วสูงสุดด้วยตัวเอง (MSL)..... | 4-312 |
| ระบบแจ้งเตือนออกนอกเลน (LDW)..... | 4-315 |

| | |
|---|----------|
| ระบบช่วยป้องกันรถออกนอกเลน (LDP)..... | 4-323 |
| ระบบช่วยป้องกันการชนขณะเปลี่ยนเลน (ELK) | 4-333 |
| ระบบช่วยควบคุมรถให้อยู่ในเลน (LKAS) | 4-343 |
| ระบบช่วยควบคุมทิศทางตามรถคันหน้า (TJA) | 4-352 |
| ระบบช่วยเตือนอาการเหนื่อยล้าขณะขับขี่..... | 4-359 |
| ระบบควบคุมไฟสูงอัตโนมัติ (AHB)..... | 4-363 |
| รุ่นขับเคลื่อน 4 ล้อ (4WD)..... | 4-368 |
| ตัวกรองอนุภาคดีเซล (DPD)..... | 4-376 |
| สิ่งอำนวยความสะดวกต่างๆ | 5 |
| ช่องปลั๊กยลลแมร์ | 5-2 |
| เครื่องปรับอากาศแบบอัตโนมัติ..... | 5-4 |
| เครื่องปรับอากาศแบบแมนนวล..... | 5-14 |
| เครื่องปรับอากาศด้านหลัง..... | 5-20 |
| ไฟภายในห้องโดยสาร..... | 5-21 |
| แผงคอนโซลเหนือศีรษะ..... | 5-30 |
| ที่บังแดด | 5-31 |
| ช่องเสียบเอกสาร..... | 5-31 |
| กระจกส่องหน้า | 5-32 |
| ช่องจ่ายไฟอุปกรณ์เสริม..... | 5-33 |
| ช่องจ่ายไฟ USB | 5-36 |
| ช่องวางของขนาดเล็ก..... | 5-38 |
| ช่องเก็บของ | 5-39 |
| ช่องวางของขนาดเล็ก (ด้านผู้ขับขี่)..... | 5-40 |
| กล่องคอนโซลกลาง..... | 5-41 |
| ที่วางแก้ว | 5-42 |
| ที่วางแก้วและช่องวางของขนาดเล็ก..... | 5-43 |
| ที่วางขวดน้ำและช่องวางของขนาดเล็ก (ประตูหน้าและหลัง)..... | 5-46 |
| ราวจับ..... | 5-47 |
| ที่แขวนเสื้อ | 5-48 |
| ตะขอ | 5-48 |
| ที่เหน็บสายเข็มขัดนิรภัย..... | 5-49 |
| หุ้ยึดลัมภาระ..... | 5-49 |

| | |
|--|----------|
| ช่องเก็บของในห้องสัมภาระ..... | 5-50 |
| เสาอากาศ..... | 5-51 |
| รีโมทควบคุมบนพวงมาลัย | 5-53 |
| กล้องมองภาพด้านหลัง..... | 5-53 |
| หน้าจอมองภาพรอบคัน (SVM)..... | 5-71 |
| การบริการและการบำรุงรักษา | 6 |
| ข้อควรระวังในการตรวจสอบและปรับตั้ง | 6-2 |
| การทิ้งชิ้นส่วน น้ำมัน และของเหลวต่างๆ..... | 6-5 |
| น้ำมันและจาระบีแท้ของฮิตาชิ..... | 6-5 |
| เครื่องมือต่างๆ | 6-6 |
| ฝากระโปรงหน้า..... | 6-8 |
| การตรวจสอบประจำวัน (การตรวจสอบก่อนใช้งาน) | 6-11 |
| การตรวจสอบชิ้นส่วนที่ทำงานผิดปกติในระหว่างการใช้งานก่อนหน้า..... | 6-13 |
| สภาพเครื่องยนต์ | 6-13 |
| น้ำมันเครื่อง..... | 6-15 |
| น้ำหล่อเย็นของเครื่องยนต์..... | 6-37 |
| การดูแลรักษาหม้อน้ำและอินเตอร์คูลเลอร์ | 6-42 |
| สายพานพัดลม / สายพานคอมเพรสเซอร์แอร์ / สายพานอุปกรณ์เพิ่มเติม..... | 6-44 |
| กรองอากาศ..... | 6-47 |
| กรองน้ำมันเชื้อเพลิง..... | 6-49 |
| ตัวกรองอนุภาคดีเซล (DPD)..... | 6-52 |
| เบรก | 6-53 |
| เบรกมือ..... | 6-58 |
| ล้อและยาง | 6-59 |
| การสลัดยาง | 6-66 |
| ยางอะไหล่..... | 6-67 |
| การขึ้นแม่แรง | 6-72 |
| การเปลี่ยนยาง | 6-77 |
| น้ำมันเกียร์อัตโนมัติ (รุ่นเกียร์อัตโนมัติ)..... | 6-87 |
| พวงมาลัย..... | 6-87 |
| น้ำมันพวงมาลัยเพาเวอร์ (รุ่นพวงมาลัยไฮดรอลิก)..... | 6-88 |
| น้ำล้างกระจกหน้า / หลัง | 6-89 |

| | |
|--|----------|
| ใบปัดน้ำฝน..... | 6-90 |
| ไฟส่องสว่าง..... | 6-98 |
| การใช้งานแบตเตอรี่..... | 6-108 |
| ระบบปรับอากาศ..... | 6-117 |
| การดูแลรักษาอุปกรณ์ภายนอก..... | 6-118 |
| การดูแลรักษาอุปกรณ์ภายในรถ..... | 6-122 |
| การตรวจสอบและการบำรุงรักษา..... | 6-127 |
| ของเหลว สารหล่อลื่น และน้ำมันดีเซลที่แนะนำ..... | 6-132 |
| ในกรณีฉุกเฉิน..... | 7 |
| การแก้ปัญหา..... | 7-2 |
| เมื่อกุญแจไฟฟ้าแบตเตอรี่ไฟอ่อน..... | 7-7 |
| การดับเครื่องยนต์ในกรณีฉุกเฉิน (รุ่นที่มีระบบกุญแจ ISUZU GENIUS ENTRY)..... | 7-9 |
| การสตาร์ทเครื่องยนต์ในกรณีฉุกเฉิน (รุ่นที่มีระบบกุญแจ ISUZU GENIUS ENTRY)..... | 7-10 |
| เมื่อรถเสียระหว่างการขับรถ..... | 7-11 |
| เมื่ออย่างแบน..... | 7-12 |
| เมื่อเครื่องยนต์ดับระหว่างการขับรถ..... | 7-13 |
| เมื่อเครื่องยนต์ดับและไม่สามารถสตาร์ทใหม่ได้..... | 7-14 |
| เมื่อเบรกไม่ทำงาน..... | 7-14 |
| เมื่อแบตเตอรี่ไฟอ่อน..... | 7-15 |
| เมื่อน้ำมันเชื้อเพลิงหมด..... | 7-17 |
| เมื่อไฟเตือนไฟชาร์จติดขึ้นมา..... | 7-19 |
| เมื่อไฟเตือนแรงดันน้ำมันเครื่องติดขึ้นมา..... | 7-19 |
| เมื่อไฟเตือนติดขึ้นมา..... | 7-20 |
| เมื่อเครื่องยนต์มีความร้อนสูงเกิน..... | 7-21 |
| เมื่อหลอดไฟไม่ติด..... | 7-23 |
| การเปลี่ยนฟิวส์และรีเลย์..... | 7-23 |
| เมื่อขับรถบนถนนที่ขรุขระ..... | 7-26 |
| การลากจูง..... | 7-27 |
| ข้อมูลและข้อกำหนดที่สำคัญ..... | 8 |
| เครื่องยนต์รุ่น 4JJ3-TCX E5..... | 8-2 |
| เครื่องยนต์รุ่น RZ4F-TC..... | 8-3 |

| | |
|--|----------|
| เกียร์อัตโนมัติรุ่น AWR6B45..... | 8-4 |
| เกียร์อัตโนมัติรุ่น L-B500..... | 8-4 |
| เกียร์สไลว์..... | 8-4 |
| รุ่น TFR41..... | 8-5 |
| รุ่น TFR40..... | 8-8 |
| รุ่น TFS40..... | 8-11 |
| รายชื่อศูนย์บริการมาตรฐานอีซูซุ | 9 |

อุปกรณ์ภายในรถ

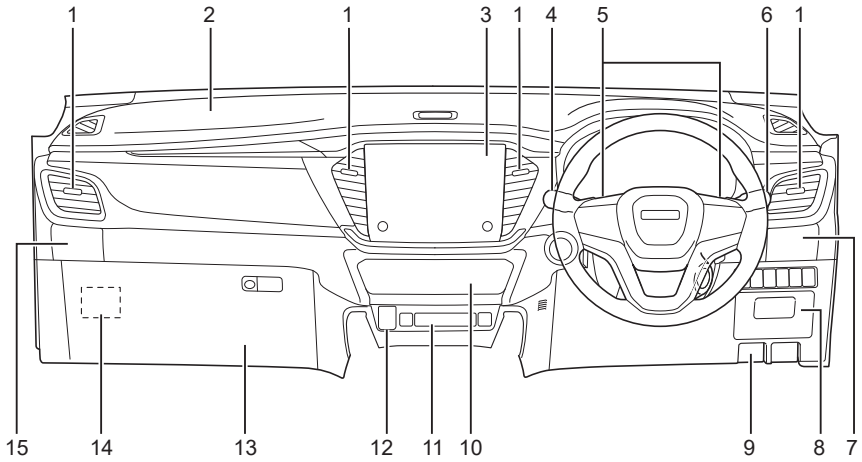

| หมายเลข | อุปกรณ์ | อ้างอิงหน้า |
|---------|---|-------------|
| 1 | แถบควบคุมทิศทางลม | 5-3 |
| 2 | ถุงลม SRS ด้านผู้โดยสาร | 3-113 |
| 3 | ชุดเครื่องเสียง | — |
| 4 | สวิตช์ที่ปิดน้ำฝนและที่ฉีดน้ำล้างกระจกหน้า | 4-143 |
| 5 | สวิตช์เปลี่ยนเกียร์ที่พวงมาลัย (ถ้ามี) | 4-165 |
| 6 | สวิตช์ควบคุมไฟรวม | 4-130 |
| 7 | ที่วางแก้วและช่องวางของขนาดเล็ก (ด้านผู้ขับขี่) | 5-43 |
| 8 | ช่องวางของขนาดเล็ก (ด้านผู้ขับขี่) | 5-40 |
| | กล่องฟิวส์ | 7-23 |

| หมายเลข | อุปกรณ์ | อ้างอิงหน้า |
|---------|---|-------------|
| 9 | คันปดล็อกฝากระโปรงหน้า | 6-8 |
| 10 | เครื่องปรับอากาศแบบอัตโนมัติ | 5-4 |
| | เครื่องปรับอากาศแบบแมนนวล | 5-14 |
| 11 | ช่องจ่ายไฟ USB | 5-36 |
| 12 | ช่องจ่ายไฟอุปกรณ์เสริม | 5-33 |
| 13 | ช่องเก็บของ | 5-39 |
| 14 | สวิตช์เปิด-ปิดถุงลม SRS ด้านผู้โดยสาร | 3-133 |
| 15 | ที่วางแก้วและช่องวางของขนาดเล็ก (ด้านผู้โดยสาร) | 5-43 |

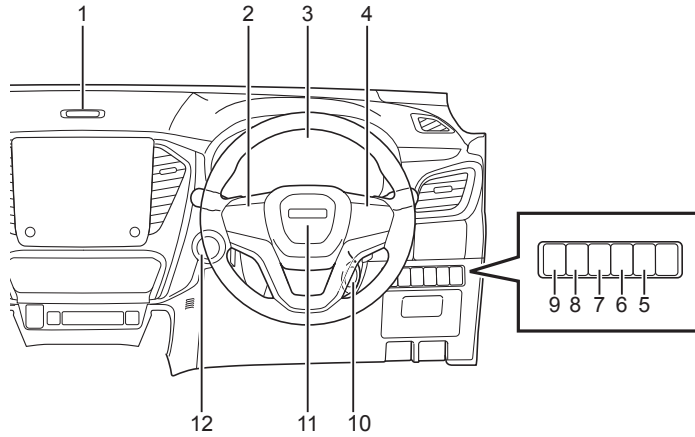

| หมายเลข | อุปกรณ์ | อ้างอิงหน้า | หมายเลข | อุปกรณ์ | อ้างอิงหน้า |
|-------------------------------|--|-------------------------|---|--|-------------|
| 1 | สวิตช์ไฟฉุกเฉิน | 4-140 | 6 | สวิตช์เครื่องปรับอากาศด้านหลัง | 5-20 |
| 2 | รีโมทควบคุมบนพวงมาลัย | 5-53 | 7 | สวิตช์ DPD | 4-380 |
| 3 | แผงหน้าปัด ไฟเตือนและไฟแจ้งเตือนการทำงาน | 4-9 4-17 | 8 | สวิตช์ประตูด้ายไฟฟ้า (ถ้ามี) | 3-48 |
| 4 | ระบบควบคุมความเร็วอัตโนมัติแบบแปรผัน (ACC) | 4-286 | 9 | สวิตช์ปิดฟังก์ชัน Step Sensor | 3-56 |
| | | 4-321 | 10 | สวิตช์กุญแจ (รุ่นที่ไม่มีระบบกุญแจ ISUZU GENIUS ENTRY) | 4-128 |
| | 4-323 | | | | |
| | 4-340 | | | | |
| | สวิตช์ระบบช่วยควบคุมรถให้อยู่ในเลน (LSS) | 4-343 | 11 | ปุ่มมาตร | 4-151 |
| | | 4-347 | | | |
| 4-352 | | ถุงลม SRS ด้านผู้ขับขี่ | 3-113 | | |
| สวิตช์ควบคุมความเร็วอัตโนมัติ | 4-173 | 12 | ปุ่มสตาร์ท/ดับเครื่องยนต์ (รุ่นที่มีระบบกุญแจ ISUZU GENIUS ENTRY) | 4-125 | |
| สวิตช์โหมด MID | 4-24 | | | | |
| 5 | สวิตช์ปรับระดับไฟหน้า (ถ้ามี) | 4-138 | | | |

คอนโซลกลาง

รุ่นขับเคลื่อน 4 ล้อ

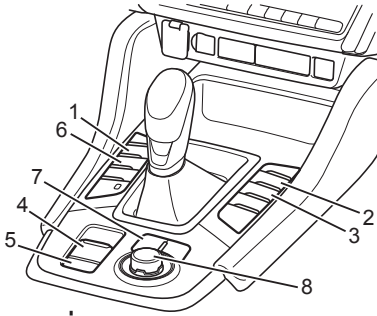

รุ่นขับเคลื่อน 2 ล้อ



| หมายเลข | อุปกรณ์ | อ้างอิงหน้า |
|---------|---|-------------|
| 1 | สวิตช์ปิดระบบเซนเซอร์ช่วยจอดรถยนต์ (Parking Aid System) | 4-248 |
| 2 | สวิตช์ปิดระบบ ESC | 4-185 |
| 3 | สวิตช์ระบบควบคุมความเร็วขณะลงทางลาดชัน (HDC) | 4-195 |
| 4 | สวิตช์เบรกมือไฟฟ้า | 4-156 |
| 5 | สวิตช์ระบบ Auto Brake Hold | 4-161 |
| 6 | สวิตช์ปิดระบบดับเครื่องยนต์อัตโนมัติ | 4-204 |
| 7 | สวิตช์โหมด Rough Terrain Mode (รุ่นขับเคลื่อน 4 ล้อ) | 4-141 |
| 8 | สวิตช์ขับเคลื่อน 4 ล้อ | 4-369 |

ประตูด้านคนขับ

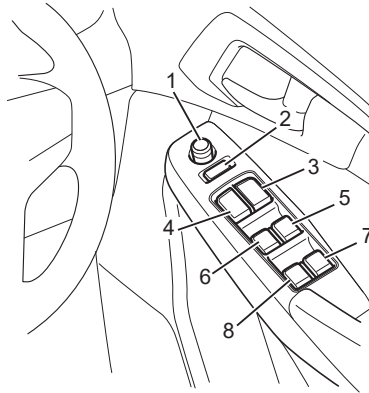

| หมายเลข | อุปกรณ์ | อ้างอิง หน้า | หมายเลข | อุปกรณ์ | อ้างอิง หน้า |
|---------|---------------------------|-----------------|---------|----------------------------------|-----------------|
| 1 | สวิตช์ปรับกระจกมองข้าง | 4-152 | 5 | สวิตช์กระจกไฟฟ้า (ด้านผู้ขับขี่) | 3-63 |
| 2 | สวิตช์พับเก็บกระจกมองข้าง | 4-153 | 6 | สวิตช์กระจกไฟฟ้า (ด้านผู้โดยสาร) | 3-63 |
| 3 | สวิตช์เซ็นทรัลล็อก | 3-30 | 7 | สวิตช์กระจกไฟฟ้า (ด้านขวาหลัง) | 3-63 |
| 4 | สวิตช์ล็อกกระจกไฟฟ้า | 3-65 | 8 | สวิตช์กระจกไฟฟ้า (ด้านซ้ายหลัง) | 3-63 |

ด้านหน้า

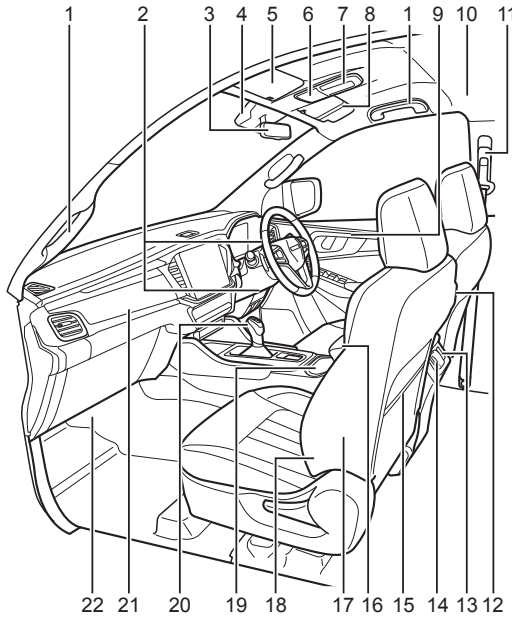

| หมายเลข | อุปกรณ์ | อ้างอิงหน้า |
|---------|---|--------------|
| 1 | ราวจับ | 3-61 5-47 |
| 2 | ที่ปรับพวงมาลัย | 3-85 |
| 3 | กระจกมองหลัง | 3-86 |
| 4 | กล่องหน้าคู้ | 4-249 |
| 5 | ที่บังแดด | 5-31 |
| 6 | แผงคอนโซลเหนือศีรษะ | 5-30 |
| 7 | ไฟอ่านแผนที่ | 5-22 |
| | ไฟแอมเบียนต์ไลท์ (ถ้ามี) | 5-28 |
| | ไฟห้องโดยสารด้านหน้า | 5-21 |
| 8 | ช่องเสียบเอกสาร | 5-31 |
| 9 | ไฟแอมเบียนต์ไลท์ (แผงประตูด้านหน้า) (ถ้ามี) | 5-28 |
| 10 | ม่านถุงลม (ถ้ามี) | 3-118 |

| หมายเลข | อุปกรณ์ | อ้างอิงหน้า |
|---------|---|-------------|
| 11 | เข็มขัดนิรภัย | 3-89 |
| 12 | ตะขอ | 5-48 |
| 13 | ช่องจ่ายไฟ USB | 5-36 |
| 14 | ช่องจ่ายไฟอุปกรณ์เสริม | 5-33 |
| | ช่องวางของขนาดเล็ก | 5-38 |
| 15 | ช่องวางของขนาดเล็ก | 5-38 |
| 16 | กล่องคอนโซลกลาง | 5-41 |
| 17 | ถุงลมด้านข้าง (ถ้ามี) | 3-118 |
| 18 | เบาะนั่ง | 3-70 |
| 19 | ที่วางแก้ว | 5-42 |
| 20 | คันเกียร์ (รุ่นเกียร์อัตโนมัติ) | 4-164 |
| 21 | ไฟแอมเบียนต์ไลท์ (แผงคอนโซลด้านผู้โดยสาร) (ถ้ามี) | 5-28 |
| 22 | ไฟส่องที่วางเท้า (ถ้ามี) | 5-27 |

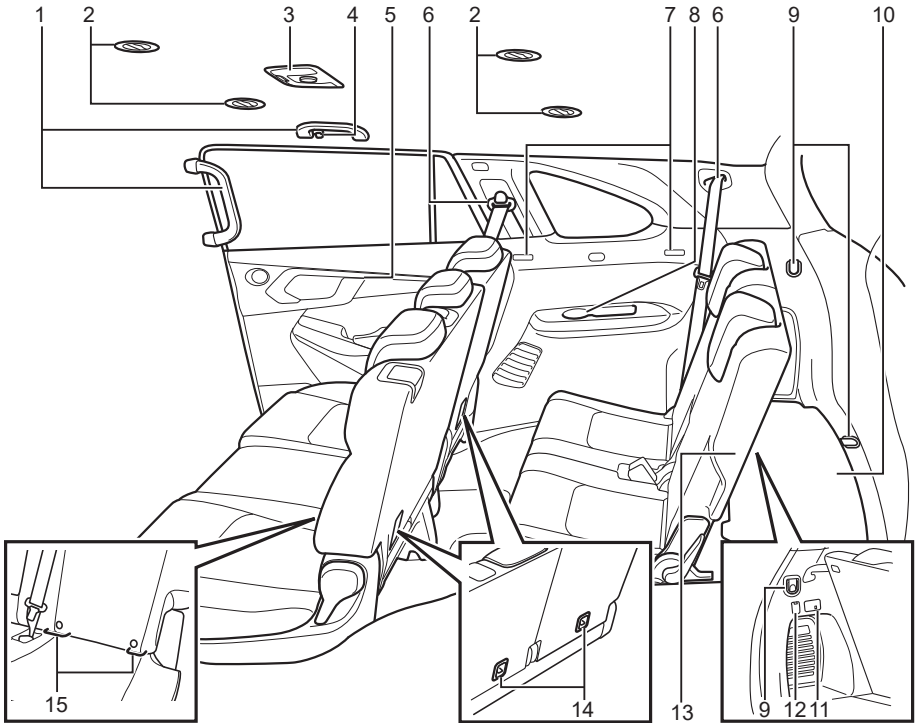

| หมายเลข | อุปกรณ์ | อ้างอิงหน้า |
|---------|---|--------------|
| 1 | ราวจับ | 3-61 5-47 |
| 2 | ช่องปล่อยลมแอร์ที่เพดาน | 5-4 |
| 3 | ปุ่มควบคุมความเร็วพัฒลมด้านหลัง | 5-20 |
| | ไฟในห้องโดยสารตรงกลาง | 5-24 |
| 4 | ตะขอแขวนเสื้อ | 5-48 |
| 5 | ไฟแอมเบียนต์ไลท์ (แผงประตูด้านหลัง) (ถ้ามี) | 5-28 |
| 6 | เข็มขัดนิรภัย | 3-89 |
| 7 | ที่เหน็บสายเข็มขัดนิรภัย | 5-49 |

| หมายเลข | อุปกรณ์ | อ้างอิงหน้า |
|---------|---|-------------|
| 8 | ที่วางแก้ว | 5-42 |
| 9 | หูยึดสัมภาระ | 5-49 |
| 10 | ช่องเก็บของในห้องสัมภาระ | 5-50 |
| 11 | ไฟห้องเก็บสัมภาระ | 5-26 |
| 12 | ช่องจ่ายไฟอุปกรณ์เสริม | 5-33 |
| 13 | เบาะนั่ง | 3-70 |
| 14 | จุดยึดส่วนบนของที่นั่งนิรภัยสำหรับเด็ก | 3-96 |
| 15 | จุดยึดครึ่งส่วนล่างของที่นั่งนิรภัยสำหรับเด็ก | 3-96 |

อุปกรณ์ภายนอก

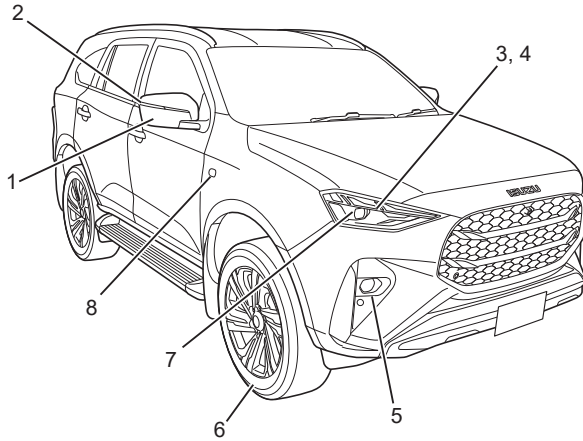













| หมายเลข | อุปกรณ์ | อ้างอิงหน้า |
|---------|--------------------------------------|-------------|
| 1 | กระจกมองข้าง | 3-88 |
| 2 | ไฟเลี้ยว (แบบติดตั้งที่กระจกมองข้าง) | 6-98 |
| 3 | ไฟหรี / ไฟเดย์ไลท์ | 6-98 |
| 4 | ไฟเลี้ยว | 6-98 |



| หมายเลข | อุปกรณ์ | อ้างอิงหน้า |
|---------|----------------------------------|-------------|
| 5 | ไฟตัดหมอกด้านหน้า | 6-98 |
| 6 | ยาง | 6-59 |
| 7 | ไฟหรี | 6-98 |
| 8 | ไฟเลี้ยว (แบบติดตั้งที่แก้มหน้า) | 6-98 |



รายการไฟเตือน

แผงหน้าปัด











ไฟเตือน

| ชื่อ | สัญลักษณ์ | สี | หน้า |
|---|---|----------|------|
| ไฟเตือนเข็มชัตนิริภัยเบาะนั่งด้านหน้า |  | สีแดง | 4-65 |
| ไฟเตือนเข็มชัตนิริภัยเบาะนั่งตอนที่ 2 (รุ่นที่มีหน้าจอ MID) |  | สีแดง | 4-66 |
| ไฟเตือนเข็มชัตนิริภัยเบาะนั่งตอนที่ 2 (รุ่นที่มีหน้าจอ LCD) |  | สีแดง | 4-66 |
| ไฟเตือนเข็มชัตนิริภัยเบาะนั่งตอนที่ 3 (รุ่นที่มีหน้าจอ MID) |  | สีแดง | 4-67 |
| ไฟเตือนเข็มชัตนิริภัยเบาะนั่งตอนที่ 3 (รุ่นที่มีหน้าจอ LCD) |  | สีแดง | 4-67 |
| ไฟเตือนถุงลม SRS |  | สีแดง | 4-68 |
| ไฟเตือนระบบเบรก |  | สีแดง | 4-69 |
| ไฟเตือนเบรกมือไฟฟ้า |  | สีแดง | 4-70 |
| ไฟเตือนระบบเบรกมือไฟฟ้าผิดปกติ |  | สีเหลือง | 4-71 |
| ไฟเตือนระบบเบรก ABS |  | สีเหลือง | 4-74 |
| ไฟเตือน ESC |  | สีเหลือง | 4-75 |
| ไฟเตือนแรงดันน้ำมันเครื่อง |  | สีแดง | 4-76 |
| ไฟเตือนน้ำมันเครื่องเสื่อมสภาพ |  | สีเหลือง | 4-77 |

| ชื่อ | สัญลักษณ์ | สี | หน้า |
|---|---|----------|------|
| ไฟเตือนเครื่องยนต์มีความร้อนสูงเกิน (รุ่นที่มีหน้าจอ LCD) |  | สีแดง | 4-77 |
| ไฟเตือนไฟชาร์จ |  | สีแดง | 4-82 |
| ไฟเตือนตรวจสอบเครื่องยนต์ (MIL) |  | สีเหลือง | 4-82 |
| ไฟเตือนนำรถเข้ารับบริการ (SVS) |  | สีเหลือง | 4-83 |
| ไฟเตือนกรองดักน้ำ |  | สีเหลือง | 4-84 |
| ไฟเตือนกรองน้ำมันเชื้อเพลิง |  | สีเหลือง | 4-84 |
| ไฟเตือนตรวจสอบระบบเกียร์ (รุ่นเกียร์อัตโนมัติ) |  | สีเหลือง | 4-85 |
| ไฟเตือนอุณหภูมิน้ำมันเกียร์อัตโนมัติ |  | สีแดง | 4-85 |
| ไฟเตือนตรวจสอบระบบขับเคลื่อน 4 ล้อ |  | สีแดง | 4-86 |
| ไฟเตือนน้ำมันเชื้อเพลิงต่ำ |  | สีเหลือง | 4-87 |
| ไฟเตือนไฟหน้าแบบ LED |  | สีเหลือง | 4-88 |
| ไฟเตือนระบบปรับระดับไฟหน้าอัตโนมัติ (ถ้ามี) |  | สีเหลือง | 4-89 |
| ไฟเตือนหลัก |  | สีเหลือง | 4-90 |
| ไฟเตือนประตูเปิดอยู่ |  | สีแดง | 4-91 |
| ไฟเตือนระบบกุญแจ ISUZU GENIUS ENTRY |  | สีแดง | 4-92 |

| ชื่อ | สัญลักษณ์ | สี | หน้า |
|-----------------------------------|---|----------|------|
| ไฟเตือนเปิดประตูท้ายไฟฟ้า (ถ้ามี) |  | สีแดง | 4-92 |
| ไฟเตือนระบบควบคุมพวงมาลัยผิดปกติ |  | สีเหลือง | 4-93 |



ไฟแจ้งเตือนการทำงาน





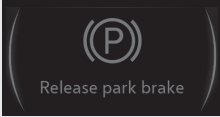
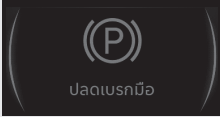
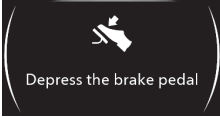

| ชื่อ | สัญลักษณ์ | สี | หน้า |
|--|---|-----------|------|
| ไฟเตือนไฟเลี้ยว - ซ้าย |  | สีเขียว | 4-94 |
| ไฟเตือนไฟเลี้ยว - ขวา |  | สีเขียว | 4-94 |
| ไฟเตือนไฟส่องสว่าง |  | สีเขียว | 4-94 |
| ไฟเตือนไฟสูง |  | สีน้ำเงิน | 4-95 |
| ไฟเตือนระบบป้องกันการโจรกรรม |  | สีแดง | 4-95 |
| ไฟเตือนไฟตัดหมอกด้านหน้า |  | สีเขียว | 4-95 |
| ไฟเตือนระบบ Auto Brake Hold |  | สีเขียว | 4-95 |
| ไฟเตือนปิดระบบ TCS |  | สีเหลือง | 4-96 |
| ไฟเตือนปิดระบบ ESC |  | สีเหลือง | 4-97 |
| ไฟเตือนปิดระบบช่วยเตือนมุมอับสายตา (BSM) |  | สีเหลือง | 4-98 |
| ไฟเตือนปิดระบบเซนเซอร์ช่วยจอดรถยนต์ |  | สีเหลือง | 4-99 |

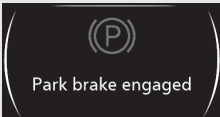
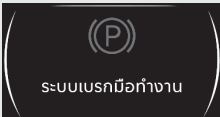
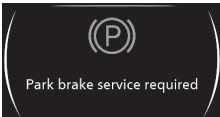
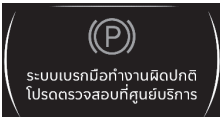

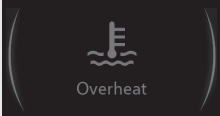
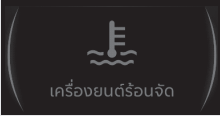
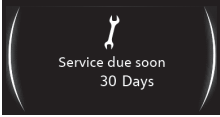

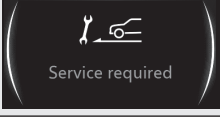
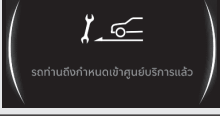

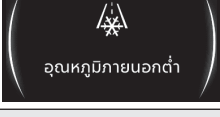

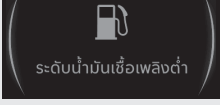
| ชื่อ | สัญลักษณ์ | สี | หน้า |
|---|---|--------------------|-------|
| ไฟเตือนระบบควบคุมความเร็วอัตโนมัติ |  | สีขาว / สีเขียว | 4-101 |
| ไฟเตือนระบบควบคุมความเร็วอัตโนมัติแบบแปรผัน (ถ้ามี) |  | สีขาว / สีเขียว | 4-101 |
| ไฟเตือนระบบจำกัดความเร็วสูงสุด (ถ้ามี) |  | สีขาว / สีเขียว | 4-102 |
| ไฟเตือนการขับเคลื่อน 4 ล้อ |  | สีเขียว | 4-102 |
| ไฟเตือนการขับเคลื่อน 4 ล้อ ความเร็วต่ำ |  | สีเขียว | 4-103 |
| ไฟเตือนระบบควบคุมความเร็วขณะลงทางลาดชัน (HDC) |  | สีเขียว | 4-103 |
| ไฟเตือนระบบดับเครื่องยนต์อัตโนมัติ (ISS) |  | สีเขียว | 4-104 |
| ไฟเตือนปิดระบบดับเครื่องยนต์อัตโนมัติ |  | สีเหลือง | 4-105 |
| ไฟเตือนไฟสูงอัตโนมัติ (ถ้ามี) |  | สีเขียว | 4-106 |
| ไฟเตือนปิดระบบเบรกฉุกเฉินอัตโนมัติ (ถ้ามี) |  | สีเหลือง | 4-106 |
| ไฟเตือนปิดระบบแจ้งเตือนออกนอกเลน (ถ้ามี) |  | สีเหลือง | 4-107 |
| ไฟเตือนปิดระบบช่วยป้องกันการชนขณะเปลี่ยนเลน |  | สีเหลือง | 4-107 |
| ไฟเตือนปิดระบบเบรกฉุกเฉินอัตโนมัติขณะถอย |  | สีเหลือง | 4-107 |
| ไฟเตือนการรีเงินเนอร์ชัน DPD |  | สีเหลือง | 4-108 |
| ไฟเตือน Rough Terrain Mode (ถ้ามี) |  | สีเขียว | 4-109 |





หน้าจอแสดงข้อมูลรถเนกประสงค์ (MID)





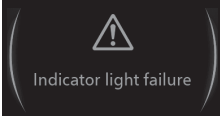
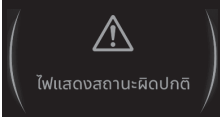

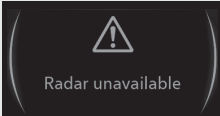
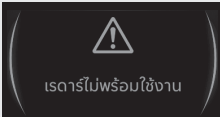
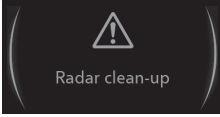

ไฟเตือน

| ข้อความ | ภาษา | หน้าจอแสดง | หน้าอ้างอิง |
|--|------------|---|-------------|
| ปลดเบรกมือ | ภาษาอังกฤษ |  | 4-72 |
| | ภาษาไทย |  | |
| กรุณาเหยียบเบรก | ภาษาอังกฤษ |  | 4-72 |
| | ภาษาไทย |  | |
| ระบบเบรกมือทำงาน | ภาษาอังกฤษ |  | 4-73 |
| | ภาษาไทย |  | |
| ระบบเบรกมือทำงานผิดปกติ โปรดตรวจสอบที่ศูนย์บริการ | ภาษาอังกฤษ |  | 4-73 |
| | ภาษาไทย |  | |





| ข้อความ | ภาษา | หน้าจอแสดง | หน้าอ้างอิง |
|---------------------------------------|------------|--|-------------|
| เครื่องยนต์ร้อนจัด | ภาษาอังกฤษ |  Overheat | 4-77 |
| | ภาษาไทย |  เครื่องยนต์ร้อนจัด | |
| ใกล้ถึงกำหนดเข้ารับบริการ 30 วัน | ภาษาอังกฤษ |  Service due soon 30 Days | 4-79 |
| | ภาษาไทย |  ใกล้ถึงกำหนดเข้ารับบริการ 30 วัน | |
| รถท่านถึงกำหนด เข้าศูนย์บริการแล้ว | ภาษาอังกฤษ |  Service required | 4-79 |
| | ภาษาไทย |  รถท่านถึงกำหนดเข้าศูนย์บริการแล้ว | |
| อุณหภูมิภายนอกต่ำ | ภาษาอังกฤษ |  Outside temperature is low | 4-86 |
| | ภาษาไทย |  อุณหภูมิภายนอกต่ำ | |
| ระดับน้ำมันเชื้อเพลิงต่ำ | ภาษาอังกฤษ |  Low fuel | 4-87 |
| | ภาษาไทย |  ระดับน้ำมันเชื้อเพลิงต่ำ | |





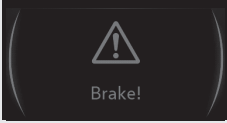
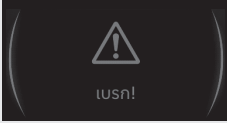
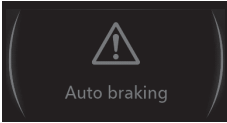

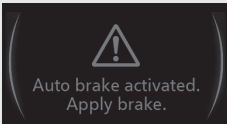
| ข้อความ | ภาษา | หน้าจอแสดง | หน้าอ้างอิง |
|---|------------|--|-------------|
| ไฟหน้าด้านขวาผิดปกติ / ไฟหน้าด้านซ้ายผิดปกติ | ภาษาอังกฤษ |  RH Headlight failure | 4-88 |
| | ภาษาไทย |  ไฟหน้าด้านขวาผิดปกติ | |
| | ภาษาอังกฤษ |  LH Headlight failure | |
| | ภาษาไทย |  ไฟหน้าด้านซ้ายผิดปกติ | |
| ไฟท้ายด้านขวาผิดปกติ / ไฟท้ายด้านซ้ายผิดปกติ | ภาษาอังกฤษ |  RH Taillight failure | 4-89 |
| | ภาษาไทย |  ไฟท้ายด้านขวาผิดปกติ | |
| | ภาษาอังกฤษ |  LH Taillight failure | |
| | ภาษาไทย |  ไฟท้ายด้านซ้ายผิดปกติ | |

| ข้อความ | ภาษา | หน้าจอแสดง | หน้าอ้างอิง |
|----------------------|------------|---|-------------|
| ไฟแสดงสถานะผิดปกติ | ภาษาอังกฤษ |  Indicator light failure | 4-90 |
| | ภาษาไทย |  ไฟแสดงสถานะผิดปกติ | |
| ประตูเปิดอยู่ | ภาษาอังกฤษ |  | 4-91 |
| | ภาษาไทย | | |
| ประตูท้ายเปิดอยู่ | ภาษาอังกฤษ |  | 4-92 |
| | ภาษาไทย | | |
| เรดาร์ไม่พร้อมใช้งาน | ภาษาอังกฤษ |  Radar unavailable | 4-98 |
| | ภาษาไทย |  เรดาร์ไม่พร้อมใช้งาน | |
| ทำความสะอาดเรดาร์ | ภาษาอังกฤษ |  Radar clean-up | 4-98 |
| | ภาษาไทย |  ทำความสะอาดเรดาร์ | |



| ข้อความ | ภาษา | หน้าจอแสดง | หน้าอ้างอิง |
|----------------------|------------|---|-------------|
| เรดาร์ผิดปกติ | ภาษาอังกฤษ |  Radar failure | 4-99 |
| | ภาษาไทย |  เรดาร์ผิดปกติ | |
| โซนาร์ไม่พร้อมใช้งาน | ภาษาอังกฤษ |  Sonar unavailable | 4-99 |
| | ภาษาไทย |  โซนาร์ไม่พร้อมใช้งาน | |
| ทำความสะอาดโซนาร์ | ภาษาอังกฤษ |  Sonar clean-up | 4-100 |
| | ภาษาไทย |  ทำความสะอาดโซนาร์ | |
| โซนาร์ผิดปกติ | ภาษาอังกฤษ |  Sonar failure | 4-100 |
| | ภาษาไทย |  โซนาร์ผิดปกติ | |

| ข้อความ | ภาษา | หน้าจอแสดง | หน้าอ้างอิง |
|---|------------|--|-------------|
| กล้องด้านหน้าไม่พร้อมใช้งาน เนื่องจากอุณหภูมิไม่เหมาะสม (ถ้ามี) | ภาษาอังกฤษ |  Front camera unavailable temperature | 4-258 |
| | ภาษาไทย |  กล้องหน้าไม่พร้อมใช้งาน เนื่องจากอุณหภูมิไม่เหมาะสม | |
| กล้องด้านหน้าไม่พร้อมใช้งาน (ถ้ามี) | ภาษาอังกฤษ |  Front camera unavailable | 4-260 |
| | ภาษาไทย |  กล้องหน้าไม่พร้อมใช้งาน | |
| กล้องด้านหน้าไม่พร้อมใช้งาน กรุณาทำความสะอาดกระจกบัง ลมหน้า (ถ้ามี) | ภาษาอังกฤษ |  Front camera unavailable clean windshield | 4-262 |
| | ภาษาไทย |  กล้องหน้าไม่พร้อมใช้งาน กรุณาทำความสะอาดกระจกบังลมหน้า | |
| กล้องหน้าทำงานผิดปกติ โปรดนำรถเข้าสู่ศูนย์บริการ เพื่อตรวจสอบ | ภาษาอังกฤษ |  Front camera malfunction service required | 4-264 |
| | ภาษาไทย |  กล้องหน้าทำงานผิดปกติ โปรดนำรถเข้าสู่ศูนย์บริการเพื่อตรวจสอบ | |



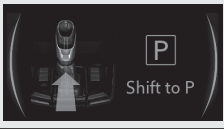
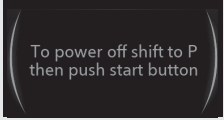
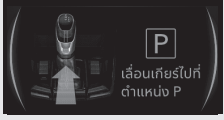
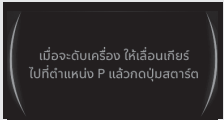

| ข้อความ | ภาษา | หน้าจอแสดง | หน้าอ้างอิง |
|--|------------|--|-------------|
| เบรก! | ภาษาอังกฤษ |  | 4-268 |
| | ภาษาไทย |  | |
| ระบบเบรกอัตโนมัติ | ภาษาอังกฤษ |  | 4-269 |
| | ภาษาไทย |  | |
| ระบบเบรกอัตโนมัติทำงาน โปรดเหยียบเบรก | ภาษาอังกฤษ |  | 4-269 |
| | ภาษาไทย |  | |

| ข้อความ | ภาษา | หน้าจอแสดง | หน้าอ้างอิง |
|-----------------------------|------------|---|-------------|
| ใช้แป้นคันเร่งผิดวิธี! | ภาษาอังกฤษ |  Accelerator pedal misapplication! | 4-281 |
| | ภาษาไทย |  ใช้แป้นคันเร่ง ผิดวิธี! | |
| ระงับการทำงานของคันเร่งแล้ว | ภาษาอังกฤษ |  Acceleration suppressed. | 4-281 |
| | ภาษาไทย |  ระงับการทำงานของคันเร่งแล้ว | |
| ตรวจสอบฝากระโปรงหน้ารถ | ภาษาอังกฤษ |  Check engine hood | 4-110 |
| | ภาษาไทย |  ตรวจสอบฝากระโปรงหน้ารถ | |



| ข้อความ | ภาษา | หน้าจอแสดง | หน้าอ้างอิง |
|---|------------|--|-------------|
| เตือนลิมิตไฟหน้า | ภาษาอังกฤษ |  <p>Switch off the lights</p> | 4-110 |
| | ภาษาไทย |  <p>เตือนลิมิตไฟหน้า</p> | |
| ไม่พบกุญแจไฟฟ้า (รุ่นที่มีระบบกุญแจ ISUZU GENIUS ENTRY) | ภาษาอังกฤษ |  <p>No electronic key</p> | 4-111 |
| | ภาษาไทย |  <p>ไม่พบกุญแจไฟฟ้า</p> | |

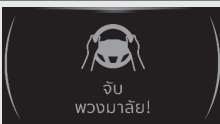
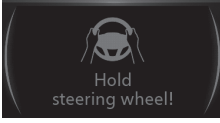

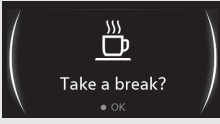
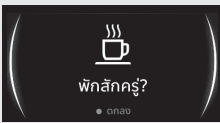

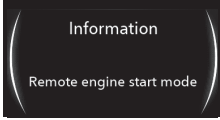
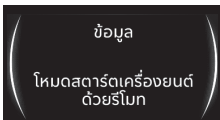
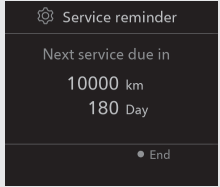
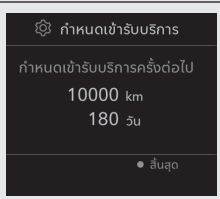
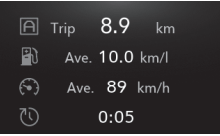
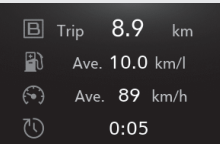

| ข้อความ | ภาษา | หน้าจอแสดง | หน้าอ้างอิง |
|---|------------|--|-------------|
| กดปุ่มสตาร์ทขณะขยับพวงมาลัย (รุ่นที่มีระบบกุญแจ ISUZU GENIUS ENTRY) | ภาษาอังกฤษ |  Push start button while turning steering wheel | 4-112 |
| | ภาษาไทย |  กดปุ่มสตาร์ท ขณะขยับพวงมาลัย | |
| ตำแหน่งเกียร์ (รุ่นที่มีระบบกุญแจ ISUZU GENIUS ENTRY) | ภาษาอังกฤษ |  Shift to P | 4-113 |
| | |  To power off shift to P then push start button | |
| | ภาษาไทย |  เลื่อนเกียร์ไปที่ตำแหน่ง P | |
| | |  เมื่อจะดับเครื่อง ให้เลื่อนเกียร์ไปที่ตำแหน่ง P แล้วกดปุ่มสตาร์ท | |

| ข้อความ | ภาษา | หน้าจอแสดง | หน้าอ้างอิง |
|--|------------|---|-------------|
| ปิดระบบไฟ (รุ่นที่มีระบบกุญแจ ISUZU GENIUS ENTRY) | ภาษาอังกฤษ |  | 4-114 |
| | ภาษาไทย |  | |
| แบตเตอรี่กุญแจไฟฟ้าอ่อน (รุ่นที่มีระบบกุญแจ ISUZU GENIUS ENTRY) | ภาษาอังกฤษ |  | 4-115 |
| | ภาษาไทย |  | |
| ตรวจสอบระบบกุญแจไฟฟ้า (รุ่นที่มีระบบกุญแจ ISUZU GENIUS ENTRY) | ภาษาอังกฤษ |  | 4-116 |
| | ภาษาไทย |  | |
| การจัดการระบบไฟผิดปกติ (รุ่นที่มีระบบกุญแจ ISUZU GENIUS ENTRY) | ภาษาอังกฤษ |  | 4-117 |
| | ภาษาไทย |  | |
| ระบบล็อกพวงมาลัยผิดปกติ (รุ่นที่มีระบบกุญแจ ISUZU GENIUS ENTRY) | ภาษาอังกฤษ |  | 4-118 |
| | ภาษาไทย |  | |





| ข้อความ | ภาษา | หน้าจอแสดง | หน้าอ้างอิง |
|--------------------------------------|------------|--|----------------|
| ยกเลิกระบบช่วย รักษาช่องทางเดินรถ | ภาษาอังกฤษ |  Lane support canceled. | 4-328 4-338 |
| | ภาษาไทย |  ยกเลิกระบบช่วยรักษา ช่องทางเดินรถ | 4-349 4-355 |
| จับพวงมาลัย! (สีเหลือง) | ภาษาอังกฤษ |  Hold steering wheel! | 4-349 4-355 |
| | ภาษาไทย |  จับ พวงมาลัย! | |
| จับพวงมาลัย! (สีแดง) | ภาษาอังกฤษ |  Hold steering wheel! | 4-349 4-355 |
| | ภาษาไทย |  จับ พวงมาลัย! | |
| พักสักครู่? | ภาษาอังกฤษ |  Take a break? • OK | 4-360 |
| | ภาษาไทย |  พักสักครู่? • OK | |

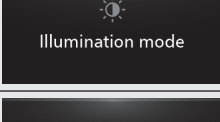
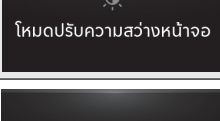
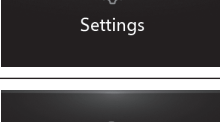
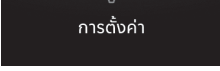



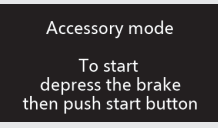

ไฟแจ้งเตือนการทำงาน

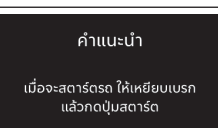
| ข้อความ | ภาษา | หน้าจอแสดง | หน้าอ้างอิง |
|---|------------|---|-------------|
| โหมดสตาร์ทเครื่องยนต์ ด้วยรีโมท (ถ้ามี) | ภาษาอังกฤษ |  | 3-22 |
| | ภาษาไทย |  | |
| กำหนดเข้ารับบริการ | ภาษาอังกฤษ |  | 4-79 |
| | ภาษาไทย |  | |
| แสดงระยะเดินทาง A และแสดงผลข้อมูลเกี่ยวกับ การทำงาน | ภาษาอังกฤษ |  | 4-28 |
| | ภาษาไทย | | |
| แสดงระยะเดินทาง B และแสดงผลข้อมูลเกี่ยวกับ การทำงาน | ภาษาอังกฤษ |  | 4-28 |
| | ภาษาไทย | | |
| กราฟข้อมูลประหยัด น้ำมันเชื้อเพลิง Eco | ภาษาอังกฤษ |  | 4-29 |
| | ภาษาไทย | | |

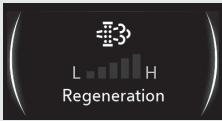
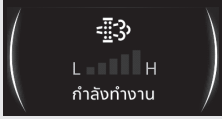
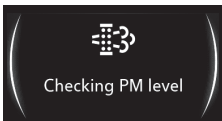

| ข้อความ | ภาษา | หน้าจอแสดง | หน้าอ้างอิง |
|--|------------|---|-------------|
| โหมดขับเคลื่อน 2 ล้อ | ภาษาอังกฤษ |  | 4-31 |
| | ภาษาไทย | | |
| โหมดขับเคลื่อน 4 ล้อ | ภาษาอังกฤษ |  | 4-31 |
| | ภาษาไทย | | |
| โหมดขับเคลื่อน 4 ล้อ ความเร็วต่ำ | ภาษาอังกฤษ |  | 4-31 |
| | ภาษาไทย | | |
| Rough Terrain Mode (ขับเคลื่อน 2 ล้อ) | ภาษาอังกฤษ |  | 4-31 |
| | ภาษาไทย | | |
| Rough Terrain Mode (ขับเคลื่อน 4 ล้อ ความเร็วต่ำ) | ภาษาอังกฤษ |  | 4-31 |
| | ภาษาไทย | | |
| ความเอียงของรถและองศาล้อ | ภาษาอังกฤษ |  | 4-32 |
| | ภาษาไทย | | |
| โหมดปรับความสว่างหน้าจอ | ภาษาอังกฤษ |  | 4-33 |
| | ภาษาไทย |  | |
| การตั้งค่า | ภาษาอังกฤษ |  | 4-34 |
| | ภาษาไทย |  | |

| ข้อความ | ภาษา | หน้าจอแสดง | หน้าอ้างอิง |
|---|------------|---|-------------|
| ยกเลิกระบบควบคุม ความเร็วอัตโนมัติ | ภาษาอังกฤษ |  Cruise control canceled. | 4-101 |
| | ภาษาไทย |  ยกเลิกระบบควบคุม ความเร็วอัตโนมัติ | |
| เปิดประตูแล้ว สตาร์ทเครื่องยนต์ใหม่แล้ว | ภาษาอังกฤษ |  Door/s opened. Engine restarted. | 4-104 |
| | ภาษาไทย |  เปิดประตูแล้ว สตาร์ทเครื่องยนต์ใหม่แล้ว | |
| ปลดเข็มขัดนิรภัยแล้ว สตาร์ทเครื่องยนต์ใหม่แล้ว | ภาษาอังกฤษ |  Seatbelt released. Engine restarted. | 4-104 |
| | ภาษาไทย |  ปลดเข็มขัดนิรภัยแล้ว สตาร์ทเครื่องยนต์ใหม่แล้ว | |
| โปรดสตาร์ทเครื่องยนต์ ด้วยตนเอง | ภาษาอังกฤษ |  Please start the engine manually. | 4-105 |
| | ภาษาไทย |  โปรดสตาร์ท เครื่องยนต์ ด้วยตนเอง | |



| ข้อความ | ภาษา | หน้าจอแสดง | หน้าอ้างอิง |
|---|------------|---|-------------|
| โหมด ACC (รุ่นที่มีระบบกุญแจ ISUZU GENIUS ENTRY) | ภาษาอังกฤษ |  | 4-119 |
| | ภาษาไทย |  | |
| การสตาร์ทเครื่องยนต์ เมื่อแบตเตอรี่กุญแจไฟฟ้าอ่อน (รุ่นที่มีระบบกุญแจ ISUZU GENIUS ENTRY) | ภาษาอังกฤษ |  | 4-119 |
| | |  | |
| | ภาษาไทย |  | |
| | |  | |

| ข้อความ | ภาษา | หน้าจอแสดง | หน้าอ้างอิง |
|---|-------------------|---|--------------|
| <p>แสดงสถานะการตรวจจับ (รุ่นที่มีระบบช่วยเตือน ขณะจอดรถ)</p> | <p>ภาษาอังกฤษ</p> |  | <p>4-241</p> |
| | <p>ภาษาไทย</p> |  | |
| <p>กดสวิตช์ DPD</p> | |  | <p>4-109</p> |
| | |  | |
| <p>กำลังทำงาน (ระดับการสะสมของ PM ใน DPD)</p> | |  | <p>4-108</p> |
| | |  | |
| <p>กำลังตรวจสอบระดับ ฝุ่นละออง (สำหรับการรีเจนเนชัน DPD แบบเลือกดำเนินการได้)</p> | |  | <p>4-109</p> |
| | |  | |

ส่วนล่างของส่วนกลางของแผงคอนโซล

| ชื่อ | สัญลักษณ์ | สี | หน้า |
|-----------------------------------|---|----------|-------|
| ไฟเตือนเปิดระบบถุงลมด้านผู้โดยสาร |  | สีเหลือง | 3-134 |
| ไฟเตือนปิดระบบถุงลมด้านผู้โดยสาร |  | สีเหลือง | 3-134 |

กระจกมองข้าง

| ชื่อ | สัญลักษณ์ | สี | หน้า |
|---------------------------|---|----------|-------|
| ไฟเตือนมุมอับสายตา - ขวา |  | สีเหลือง | 4-214 |
| ไฟเตือนมุมอับสายตา - ซ้าย |  | สีเหลือง | 4-214 |

กระจกบังลมหน้า

| ชื่อ | สี | หน้า |
|--------------------|-------|-------|
| เตือนการชนด้านหน้า | สีแดง | 4-272 |

ป้ายคำเตือน / ข้อควรระวังในรถของท่าน

- ป้ายคำเตือน/ข้อควรระวังในรถของท่านแสดงถึงคำแนะนำและข้อมูลที่มีความสำคัญมาก ซึ่งท่านควรให้ความสนใจเพื่อใช้งานรถอย่างปลอดภัยและเหมาะสม โปรดอ่านป้ายดังกล่าวให้เข้าใจก่อนใช้งานรถ
- ถ้าป้ายใดหลุดลอกหรืออ่านไม่ได้เนื่องจากสึกหรอหรือมีรอยขีดข่วน โปรดติดต่อศูนย์บริการมาตรฐานอีซูซุสำหรับการเปลี่ยนใหม่
- ภาพตัวอย่างของป้ายคำเตือน/ข้อควรระวังบางภาพแสดงไว้ในหน้าถัดไป แต่ยังมีป้ายอีกหลายตำแหน่งที่ไม่มีภาพตัวอย่างแสดงไว้ นอกจากนี้ เนื้อหาในป้ายดังกล่าวอาจแตกต่างกันไปตามรุ่นของรถ
- ป้ายคำเตือน/ข้อควรระวังบางป้ายอาจไม่มีในรถ และตำแหน่งของป้ายคำเตือน/ข้อควรระวังที่แสดงไว้อาจไม่ตรงกับในรถของท่าน

ป้ายคำเตือน / ข้อควรระวัง - ภายในห้องโดยสาร

ด้านผู้ขับขี่

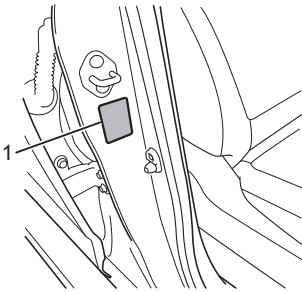

| หมายเลข | คำอธิบาย |
|---------|--------------|
| 1 | ความดันลมยาง |

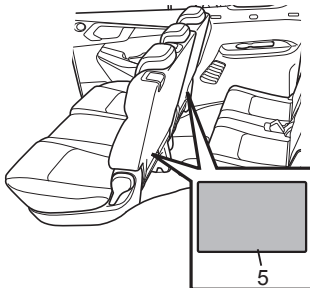
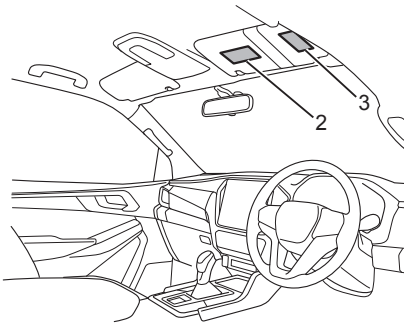
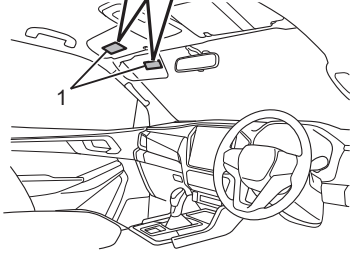

| หมายเลข | หมายเลข |
|---------|-------------------------|
| 1 | ถุงลม SRS ด้านผู้โดยสาร |



คำเตือน

- อย่าใช้ที่นั่งนิรภัยสำหรับเด็ก (CRS) แบบหันหน้าไปด้านหลัง บนเบาะนั่งที่เปิดใช้งานถุงลมด้านหน้า เด็กอาจได้รับบาดเจ็บร้ายแรงถึงแก่ชีวิตได้

ที่นั่งนิรภัยสำหรับเด็ก (CRS)

→ อ้างอิงหน้า 3-96

สวิตช์เปิด-ปิด ถุงลม SRS ด้านผู้โดยสาร

→ อ้างอิงหน้า 3-133

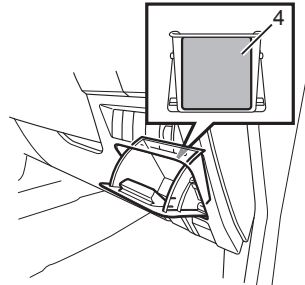

| หมายเลข | คำอธิบาย |
|---------|--|
| 2 | การเลือกระบบขับเคลื่อนระหว่างระบบขับเคลื่อน 2 ล้อกับระบบขับเคลื่อน 4 ล้อ |
| 3 | ข้อมูลสำหรับระบบ DPD |
| 4 | พิวส์ |
| 5 | เบาะนั่งตอนที่ 2 |

ป้ายคำเตือน / ข้อควรระวัง - ภายนอกรถ

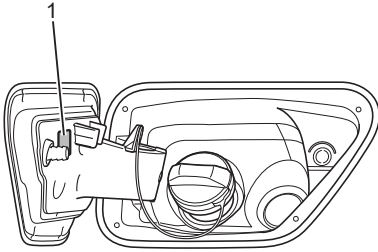

| หมายเลข | หมายเลข |
|---------|----------------------------|
| 1 | ชนิดน้ำมันเชื้อเพลิงที่ใช้ |

ป้ายคำเตือน / ข้อควรระวัง - ห้องเครื่องยนต์

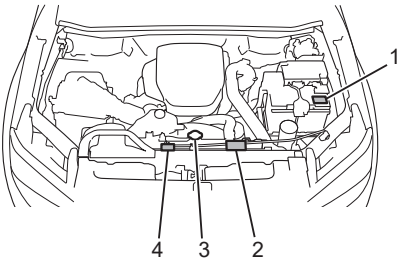

| หมายเลข | คำอธิบาย |
|---------|--|
| 1 | แบตเตอรี่ |
| 2 | น้ำหล่อเย็นเครื่องยนต์ (รุ่นเครื่องยนต์ 4JJ3) |
| 3 | ฝาหม้อน้ำ |
| 4 | น้ำหล่อเย็นของเครื่องยนต์ (รุ่นเครื่องยนต์ RZ4F) |

บันทึก

A series of horizontal dotted lines for recording notes.

บันทึก

A series of 21 horizontal dotted lines for writing.

หมายเลขตัวถัง (VIN) และ หมายเลขเครื่องยนต์

ในการลงทะเบียนรถของท่าน จำเป็นต้องใช้หมายเลขตัวถัง (VIN) และหมายเลขเครื่องยนต์ และยังมีผลจำเป็นเมื่อมีการตรวจสอบจากเจ้าหน้าที่ราชการ แจ้งหมายเลขเหล่านี้กับทางศูนย์บริการมาตรฐานอีซูซุเมื่อท่านนำรถเข้ารับการตรวจซ่อม หรือเปลี่ยนอะไหล่ เพื่อที่ศูนย์บริการมาตรฐานอีซูซุจะได้ดำเนินงานได้อย่างมีประสิทธิภาพ และรวดเร็วมากยิ่งขึ้น

หมายเลขตัวถัง (VIN)

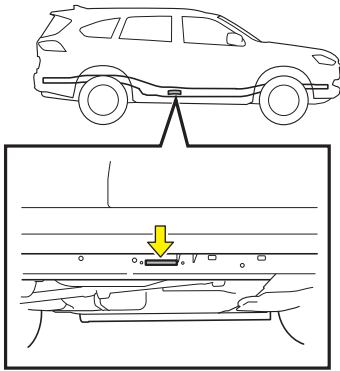

ตำแหน่ง VIN บนโครงแชสซีส์

VIN จะถูกตอกไว้บริเวณส่วนกลางของโครงแชสซีส์ทางด้านขวามือ

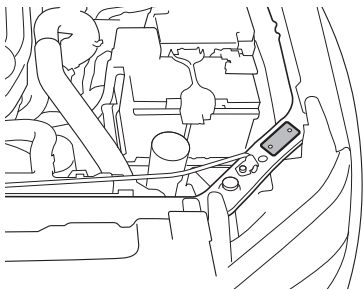

แผ่น VIN

แผ่น VIN อยู่ด้านบนคานหมอนน้ำในห้องเครื่องยนต์ จะแสดงข้อมูลต่างๆ เช่น หมายเลขตัวถัง

ข้อมูลการผลิต

เดือนและปีที่ผลิต (BUILT)

เดือนและปีที่ผลิต (BUILT) จะแสดงอยู่บนแผ่น VIN

ในรูปแบบ MM/YYYY โดย MM = เดือน และ YYYY = ปีคริสต์ศักราช

ตัวอย่าง

| | | |
|---|--------------|---------|
| ISUZU MOTORS CO., (THAILAND) LTD. BUILT | | MM/YYYY |
| ISUZU | | |
| | MODEL | _____ |
| | ENGINE | _____ |
| | TRANSMISSION | _____ |
| | ENGINE NO. | _____ |
| | CHASSIS NO. | _____ |

หมายเลขเครื่องยนต์

หมายเลขเครื่องยนต์จะถูกตอกไว้บริเวณด้านซ้ายส่วนหลังของเสื้อสูบ

รุ่นเครื่องยนต์ 4JJ3

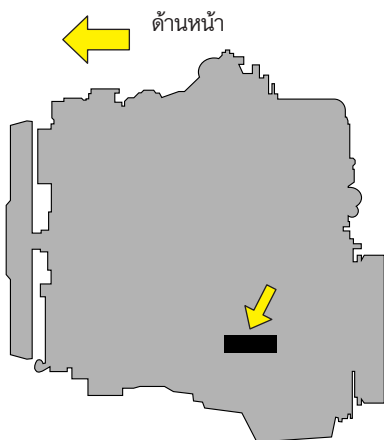

รุ่นเครื่องยนต์ RZ4F

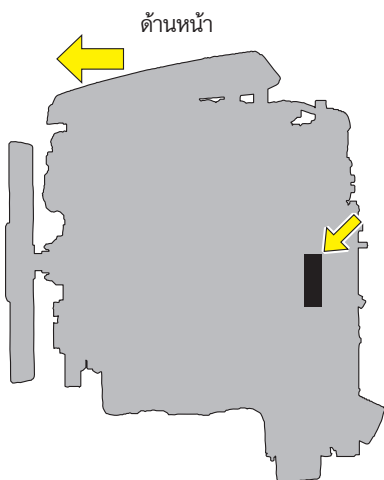

ก่อนเริ่มต้นขับรถ

การดูแลรักษาและการขับรถอย่างถูกต้องเป็นสิ่งสำคัญที่ไม่เพียงช่วยยืดอายุการใช้งานรถของท่าน แต่ยังช่วยประหยัดน้ำมันเชื้อเพลิง โพรตขับรถด้วยความระมัดระวังและคำนึงถึงความปลอดภัย

ตรวจสอบรถเป็นประจำทุกวัน (ก่อนใช้งาน)



คำแนะนำ

- เพื่อให้สามารถขับรถได้อย่างปลอดภัย และสะดวกสบาย โพรตทำบันทึกกระยะทางที่ขับและสภาพของรถในระหว่างการใช้งาน ควรดำเนินการตรวจสอบรถเป็นประจำ ตามความเหมาะสม และทำการบำรุงรักษารถตามผลลัพธ์ที่ได้จากการตรวจสอบ ถ้าตรวจสอบพบสิ่งผิดปกติ หรือมีสิ่งผิดปกติเกิดขึ้นในขณะที่ขับรถก่อนหน้านี้ โพรตนำรถเข้ารับการซ่อมแซมที่ศูนย์บริการมาตรฐานอีซูซุที่ใกล้ที่สุด ก่อนนำไปใช้งานอีกครั้ง

การตรวจสอบประจำวัน (การตรวจสอบก่อนใช้งาน)

→ อ้างอิงหน้า 6-11

ใช้น้ำมันเชื้อเพลิงที่กำหนด



คำเตือน

- เปิดฝาปิดช่องเติมน้ำมันอย่างช้าๆ ถ้าท่านเปิดเร็วเกินไป แรงดันของน้ำมันเชื้อเพลิง อาจทำให้น้ำมันเชื้อเพลิงกระเด็นออกมา
- ใช้น้ำมันเชื้อเพลิงตามที่ระบุแนะนําและเป็นน้ำมันเชื้อเพลิงที่ได้มาตรฐานตรงตามประกาศของกรมธุรกิจพลังงาน สำหรับน้ำมันเชื้อเพลิงดังกล่าว สามารถดูได้จาก "ของเหลว สารหล่อลื่น และน้ำมันดีเซลที่แนะนํา"
- อย่าใช้น้ำมันดีเซลคุณภาพต่ำหรือผสมสารเติมแต่ง เช่น น้ำมันเบนซิน น้ำมันก๊าด น้ำมันเชื้อเพลิงที่มีแอลกอฮอล์เป็นส่วนผสมหลัก หรือเชื้อเพลิงอื่นๆ ที่ไม่ใช่ น้ำมันดีเซล การใช้น้ำมันเชื้อเพลิงที่ไม่ถูกต้องอาจก่อให้เกิดอันตรายได้ เนื่องจากน้ำมันเชื้อเพลิงส่งผลต่อรอกน้ำมันเชื้อเพลิง และเป็นสาเหตุทำให้เกิดปัญหาการหล่อลื่นของระบบหัวฉีด ชิ้นส่วนต่างๆ ภายในเครื่องยนต์ชำรุดเสียหาย ซึ่งอาจทำให้เครื่องยนต์เสียหายหรือไฟไหม้ได้
- ถ้ามีการเติมน้ำมันที่ไม่เหมาะสม ให้ถ่ายออกให้หมด



ข้อควรระวัง

- ใช้น้ำมันเชื้อเพลิงตามที่ระบุแนะนําและเป็นน้ำมันเชื้อเพลิงที่ได้มาตรฐานตรงตามประกาศของกรมธุรกิจพลังงาน และจำหน่ายผ่านสถานีน้ำมันที่ได้มาตรฐานเท่านั้น



คำแนะนำ

- อย่าใช้น้ำมันดีเซลที่มีส่วนผสมของกำมะถันสูงเกินกว่ามาตรฐาน ตามประกาศของกรมธุรกิจพลังงาน การใช้น้ำมันดีเซลที่มีส่วนผสมของกำมะถันสูง อาจเป็นสาเหตุให้เครื่องยนต์ ระบบควบคุมไอเสีย หรือระบบ EGR เสียหายได้



ฝาปิดช่องเติมน้ำมันเชื้อเพลิง

→ อ้างอิงหน้า 3-66

ของเหลว สารหล่อลื่น และน้ำมันดีเซลที่แนะนํา

→ อ้างอิงหน้า 6-132

การใช้บริการสถานีเติมน้ำมันเชื้อเพลิงแบบบริการตนเอง



คำเตือน

[โปรดปฏิบัติตามคำแนะนำต่อไปนี้ในขณะที่เติมน้ำมันเชื้อเพลิง]

- ดับเครื่องยนต์และปิดประตู หน้าต่างและประตูท้าย
- ห้ามสูบบุหรี่และนำวัตถุติดไฟเข้าใกล้รถ
- ก่อนเปิดฝापิดช่องเติมน้ำมันเชื้อเพลิง ให้ใช้มือสัมผัสกับวัตถุโลหะเพื่อคลายไฟฟ้าสถิต ออกจากร่างกายของท่าน ถ้าร่างกายของท่านมีไฟฟ้าสถิตอยู่ในขณะเติมน้ำมันเชื้อเพลิง อาจส่งผลทำให้เกิดประกายไฟซึ่งจะไปทำให้น้ำมันเชื้อเพลิงติดไฟและเป็นสาเหตุของการบาดเจ็บ เนื่องจากไฟไหม้
- เมื่อต้องการเติมน้ำมันเชื้อเพลิง ให้สอดหัวจ่ายน้ำมันเชื้อเพลิงลงในคอช่องเติมน้ำมันเชื้อเพลิงให้ลึก ถ้าท่านพยายามเติมน้ำมันเชื้อเพลิงให้มากกว่าปกติโดยการดึงหัวจ่ายน้ำมันเชื้อเพลิงออกจากคอช่องเติมน้ำมันเชื้อเพลิง น้ำมันเชื้อเพลิงอาจกระเด็นออกมาและเป็นสาเหตุให้เกิดอันตรายได้
- การเติมน้ำมันเชื้อเพลิงทุกขั้นตอนต้องดำเนินการโดยบุคคลเพียงคนเดียว (เริ่มตั้งแต่เปิดฝापิดช่องเติมน้ำมันเชื้อเพลิงจนถึงเมื่อเติมน้ำมันเชื้อเพลิงเสร็จสิ้นและปิดฝापิดช่องเติมน้ำมันเชื้อเพลิง) เนื่องจากบุคคลอื่นอาจมีไฟฟ้าสถิตอยู่ในร่างกาย ดังนั้นจึงห้ามบุคคลอื่นเข้าใกล้ผู้เติมน้ำมันเชื้อเพลิง ผู้ที่เติมน้ำมันเชื้อเพลิง ต้องไม่กลับไปนั่งที่เบาะนั่งในขณะที่ยังอยู่ในระหว่างขั้นตอนการเติมน้ำมันเชื้อเพลิง เพราะอาจรับเอาไฟฟ้าสถิตเข้าไปในร่างกายขณะกลับไปนั่ง
- โปรดปฏิบัติตามป้ายข้อควรระวังที่สถานีเติมน้ำมันเชื้อเพลิงทุกข้อ
- ต้องเช็ดคราบน้ำมันเชื้อเพลิงที่หกออกในระหว่างการเติมน้ำมันเชื้อเพลิง



ข้อควรระวัง

[ข้อควรระวังในขณะที่เติมน้ำมันเชื้อเพลิง]

- รมั้ดระวังอย่าสูดดมเอาไอน้ำมันเชื้อเพลิงเข้าไปในขณะที่เติมน้ำมันเชื้อเพลิง

ฝापิดช่องเติมน้ำมันเชื้อเพลิง

→ อ้างอิงหน้า 3-66

การขับรถอย่างประหยัด



หลีกเลี่ยงการใช้รอบเดินเบาและการเร่งโดยไม่จำเป็น

การปล่อยให้เครื่องยนต์เดินเบาเป็นระยะเวลานานเกินความจำเป็นเป็นการสิ้นเปลืองน้ำมันเชื้อเพลิง อุณหภูมิเครื่องยนต์อย่างเพียงพอก่อนการใช้งาน โดยดูเกจอุณหภูมิน้ำหล่อเย็นที่แสดง ตั๋วเครื่องยนต์เมื่อต้องจอดรอหรือขนถ่ายสัมภาระ เป็นต้น แม้ว่ารถจอดเพียงช่วงเวลาสั้นๆ

การเร่งเครื่องยนต์ไม่เพียงแต่สูญเสียน้ำมันเชื้อเพลิงเท่านั้น แต่คนที่อยู่บริเวณใกล้เคียงจะถูกรบกวนจากเสียงและแก๊สไอเสีย

หลีกเลี่ยงการออกตัวและการเร่งทันทีทันใด

การออกตัวและการเร่งอย่างรวดเร็วเป็นสาเหตุของการสิ้นเปลืองน้ำมันเชื้อเพลิงเพิ่มขึ้นอย่างมีนัยสำคัญ พยายามใช้การเร่งอย่างราบรื่นนุ่มนวลโดยไม่เหยียบแป้นคันเร่งมากเกินไป

การขับรถที่ความเร็วประหยัด

การขับรถเร็วเกินไปเป็นสาเหตุของการสิ้นเปลืองน้ำมันเชื้อเพลิงที่เพิ่มขึ้น ควรแน่ใจว่าขับรถตามความเร็วที่กฎหมายกำหนด นอกจากนี้ การออกตัวและการหยุดรถซ้ำๆ การเร่งและการผ่อนคันเร่ง จะสิ้นเปลืองน้ำมันเชื้อเพลิงที่เพิ่มขึ้นอย่างมีนัยสำคัญ พยายามขับรถด้วยความเร็วคงที่มากที่สุดเท่าที่เป็นไปได้

การขับรถในตำแหน่งเกียร์ที่เหมาะสม

การเร่งเครื่องยนต์มากเกินไปขณะขับรถที่ความเร็วต่ำในตำแหน่งเกียร์สูง จะเป็นการสิ้นเปลืองน้ำมันเชื้อเพลิงที่เพิ่มขึ้น เลือกใช้ตำแหน่งเกียร์ที่เหมาะสมให้สอดคล้องกับสภาพการจราจรและภาระการบรรทุก

การใช้ระบบดับเครื่องยนต์ขณะรอบเดินเบา

การปล่อยให้เครื่องยนต์เดินเบาขณะรถหยุดเป็นการสิ้นเปลืองน้ำมันเชื้อเพลิงเพิ่มขึ้น หลีกเลี่ยงการปล่อยให้เครื่องยนต์เดินเบาขณะรถหยุดโดยไม่จำเป็น โดยการใช้ระบบดับเครื่องยนต์ขณะรอบเดินเบา

หลีกเลี่ยงการจราจรติดขัดและควรวางแผนการเดินทางของท่านล่วงหน้า

การขับรถในเส้นทางการจราจรติดขัดเป็นการสิ้นเปลืองน้ำมันเชื้อเพลิงเพิ่มขึ้น หลีกเลี่ยงเส้นทางที่มีการจราจรติดขัดและควรวางแผนการเดินทางของท่านล่วงหน้าถ้าเป็นไปได้

นำสิ่งของที่ไม่จำเป็นออกก่อนการขับรถ

ยิ่งบรรทุกสิ่งของหนักมากเท่าไร จะยิ่งสิ้นเปลืองน้ำมันเชื้อเพลิงมากเท่านั้น นำสิ่งของที่ไม่จำเป็นออกก่อนการขับรถ และหากมีโคลนติดอยู่ที่ตัวรถจะทำให้สิ้นเปลืองน้ำมันเชื้อเพลิงเช่นกัน ดังนั้นควรกำจัดโคลนออกก่อนการขับรถ

ตรวจสอบให้แน่ใจว่าความดันลมยางถูกต้อง

หมั่นตรวจเช็กความดันลมยางและตรวจสอบให้แน่ใจว่าอยู่ในค่าที่ถูกต้องอยู่เสมอ การปรับความดันลมยางให้ถูกต้องจะช่วยลดการสิ้นเปลืองน้ำมันเชื้อเพลิงได้

การใช้เครื่องปรับอากาศด้วยอุณหภูมิที่เหมาะสม

การใช้เครื่องปรับอากาศจะมีผลต่อการสิ้นเปลืองน้ำมันเชื้อเพลิง ควรพยายามรักษาระดับอุณหภูมิของเครื่องปรับอากาศให้อยู่ในระดับที่เหมาะสมและหลีกเลี่ยงการตั้งอุณหภูมิต่ำเกินไป และควรปิดเครื่องปรับอากาศเมื่อไม่ใช้งาน

หลีกเลี่ยงเส้นทางขรุขระ

การขับรถบนทางขรุขระจะทำให้ระบบส่งกำลังสูญเสียกำลังอย่างมาก และทำให้สิ้นเปลืองน้ำมันมากขึ้น

โปรดแน่ใจว่าได้ทำการบำรุงรักษาอย่างถูกต้อง

การอุดตันของไส้กรองอากาศ น้ำมันเครื่องเสื่อมคุณภาพ และการหล่อลื่นเครื่องยนต์ขัดข้อง ฯลฯ จะทำให้กำลังเครื่องยนต์ลดลงและสิ้นเปลืองน้ำมันเชื้อเพลิงมากขึ้น ทำการตรวจสอบ ปรับตั้ง และเปลี่ยนตามตารางการบำรุงรักษา ตามความจำเป็น

การชนสิ่งของขึ้น-ลง



ข้อควรระวัง

- เมื่อท่านชนล้มเกาะขึ้นหรือลงรถบริเวณข้างทางโดยที่ล้มเกาะ ผ้าใบ ส่วนหนึ่งส่วนใดของตัวถัง หรือสิ่งอื่นๆ บดบังไฟท้าย ไฟเบรก ไฟฉุกเฉิน ไฟเลี้ยวและ/หรือแผ่นสะท้อนแสง ให้เตือนผู้ขับรถท่านอื่นและผู้ที่เกี่ยวข้องผ่านไปมาด้วยการวางป้ายเตือนในตำแหน่งที่มองเห็นได้ชัดเจน เมื่อท่านชนล้มเกาะขึ้นหรือลงรถบริเวณข้างทาง โปรดเลือกสถานที่ที่ได้รับอนุญาตให้สามารถหยุดและจอดรอได้และไม่กีดขวางทางของผู้ขับรถท่านอื่นและผู้ที่เกี่ยวข้องผ่านไปมา

การบรรทุกสัมภาระอย่างถูกต้อง

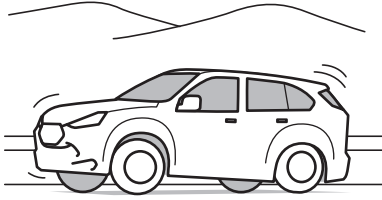

คำเตือน

- น้ำหนักบรรทุกที่มากเกินไปจะเป็นสาเหตุทำให้เกิดอุบัติเหตุ เนื่องจากโบลต์ล้อได้รับความตึงมากเกินไปจนแตก และทำให้ล้อรถหลุดออก



ข้อควรระวัง

- น้ำหนักของสัมภาระต้องไม่เกินอัตราน้ำหนักบรรทุกที่กำหนด และต้องกระจายน้ำหนักไปที่เพลาหน้าและเพลาหลังเพื่อไม่ให้เพลาข้างใดข้างหนึ่งต้องรับน้ำหนักเกินขีดจำกัดสูงสุดที่สามารถรับได้
- เมื่อพบบนปีกหลังของเบาะนั่งตอนที่สองและตอนที่สามและท่านมีการบรรทุกสิ่งของ น้ำหนักสิ่งของที่บรรทุกต้องไม่เกินน้ำหนักรองรับสูงสุดของพนักพิงหลัง และแผ่นปิดช่องเก็บของในห้องสัมภาระไม่เช่นนั้นเบาะนั่งหรือพื้นที่วางสิ่งของ จะเกิดการเสียหายได้
- การบรรทุกสิ่งของที่ด้านใดด้านหนึ่ง จะทำให้น้ำหนักไม่สมดุล ซึ่งอาจทำให้รถเอียงส่งผลให้อุปกรณ์ไม่สามารถทำงานได้อย่างถูกต้อง
- น้ำหนักบรรทุกที่มากเกินไปสามารถทำให้อายุการใช้งานของรถสั้นลง และเป็นสาเหตุทำให้เกิดอุบัติเหตุ

การรับน้ำหนักสูงสุดของพนักงานแต่ละตัว
และพื้นที่วางสิ่งของ

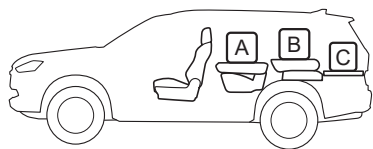

| ส่วน | การรับน้ำหนักสูงสุด |
|--|----------------------|
| A (พนักงานเบาะนั่ง ตอนที่สอง) | ไม่เกิน 110 กิโลกรัม |
| B (พนักงานเบาะนั่ง ตอนที่สาม) | ไม่เกิน 110 กิโลกรัม |
| C แผ่นปิดช่องเก็บของ ในห้องสัมภาระ | ไม่เกิน 50 กิโลกรัม |

อย่าบรรทุกสัมภาระที่มีน้ำหนักมากไว้บนราวแร็คหลังคา



คำเตือน

- สำหรับรถยนต์ที่ติดตั้งราวแร็คหลังคาให้อ่านข้อควรระวังต่อไปนี้อย่างถี่ถ้วน และใช้งานราวแร็คหลังคาให้ถูกต้อง
 - เมื่อบรรทุกสัมภาระบนราวแร็คหลังคาให้ใช้แร็ควางของบนหลังคาด้วย
 - เมื่อใช้งานแร็ควางของบนหลังคาให้ปฏิบัติตามคู่มือการติดตั้งแร็ควางของบนหลังคาในการยึดสัมภาระอย่างถูกต้อง
 - เมื่อบรรทุกสัมภาระบนแร็ควางของบนหลังคา โปรดแน่ใจว่าได้ทำการยึดสัมภาระอย่างแน่นหนาแล้ว และควรตรวจสอบเป็นครั้งคราวเพื่อให้มั่นใจว่าสัมภาระไม่มีการคลายในระหว่างการขับรถ
 - อย่าบรรทุกสิ่งของที่มีขนาดเกินกว่าความยาวของรถ ความกว้างของรถ และน้ำหนักบรรทุกรวม
 - ราวแร็คหลังคาสามารถรับน้ำหนักในการบรรทุกสูงสุด 100 กก. ตรวจสอบให้แน่ใจว่าน้ำหนักรวมของสิ่งของและแร็ควางของบนหลังคา (รวมถึงอุปกรณ์ยึดแร็คหลังคา) ไม่เกินน้ำหนักบรรทุกสูงสุด



คำเตือน

- เมื่อนำลัมมีการวางบนราวแร็คหลังคา และแร็ควางของบนหลังคา จุดศูนย์ถ่วงของรถยนต์จะสูงขึ้น ดังนั้นจึงต้องใช้ความระมัดระวังในการขับรถ เนื่องจากมีความเป็นไปได้ว่าท่านอาจสูญเสียการควบคุมรถ และ/หรือรถอาจพลิกคว่ำในช่วงที่ใช้ความเร็วสูง โดนลมปะทะด้านข้าง ระหว่างการเร่งความเร็ว การลดความเร็ว การเบรกกะทันหัน การเลี้ยว การเปลี่ยนแปลง เป็นต้น

ที่ครอบ ราวแร็คหลังคา

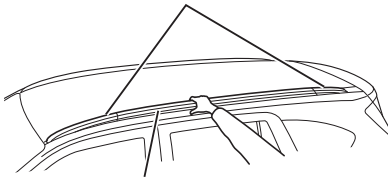

ส่วนกลางของราวหลังคา



ข้อควรระวัง

- ควรแน่ใจว่าได้จับตรงส่วนกลางของราวหลังคาในระหว่างการปฏิบัติงานต่างๆ เช่น การล้างรถ หากส่วนหน้าหรือส่วนหลังของราวหลังคาถูกดึงแรงๆ ที่ครอบอาจแตกหักออกและเป็นสาเหตุให้ผู้ตั้งได้รับบาดเจ็บ
- อย่าดึงราวหลังคาขึ้นด้านบนหรือดึงออกด้านข้างแรงๆ

อย่าวางสิ่งของบนเบาะนั่งจำนวนมากเกินไป



คำเตือน

- จัดวางสิ่งของหรือสัมภาระที่บรรทุกให้อยู่ในแนวราบ ห้ามบรรทุกสิ่งของจนสูงเกินพนักพิงหลัง การเบรกกะทันหันหรือการชนปะทะอาจทำให้สิ่งของกระเด็นไปด้านหน้า เป็นสาเหตุให้เกิดอุบัติเหตุ ซึ่งก่อให้เกิดความเสียหาย และ/หรือการบาดเจ็บ
- ห้ามวางสัมภาระลงบนพนักพิงหลัง ที่ทำการปรับเอน การเบรกกะทันหันหรือการชนปะทะอาจทำให้สัมภาระกระเด็นไปด้านหน้า และนำไปสู่การเกิดอุบัติเหตุ

ห้ามเก็บน้ำมันเชื้อเพลิงและกระป๋องสเปรย์ไว้ในห้องโดยสาร



คำเตือน

- การเก็บน้ำมันเชื้อเพลิงและกระป๋องสเปรย์ไว้ในห้องโดยสารเป็นการกระทำที่อันตรายมาก ถ้าภาชนะบรรจุดังกล่าวติดไฟหรือแตกออก อาจเป็นสาเหตุทำให้เกิดเพลิงไหม้หรือการระเบิดขึ้น

ห้ามวางสิ่งของต่างๆ ไว้บนแผงหน้าปัดหรือแผงคอนโซล



คำเตือน

- การวางสิ่งของบนแผงหน้าปัดหรือแผงคอนโซลอาจเป็นอุปสรรคต่อการมองเห็นต่อผู้ขับขี่และรบกวนการขับรถ ซึ่งอาจนำไปสู่การเกิดอุบัติเหตุได้ การเร่งความเร็วรถหรือการเลี้ยวรถ อาจเป็นสาเหตุให้สิ่งของเคลื่อนที่ และทำให้ผู้โดยสารได้รับบาดเจ็บ

รักษาความสะอาดและความเรียบร้อยของพื้นบริเวณรอบๆ เบาะนั่งผู้ขับขี่เป็นประจำ



คำเตือน

- กระจบอง ขวด หรือสิ่งของอื่นที่กlingerไปมาบนพื้นรถ สิ่งของเหล่านี้ อาจก่อให้เกิดอันตรายได้ เพราะอาจเข้าไปติดอยู่ใต้เบ้นเบรก และทำให้ไม่สามารถเหยียบเบรกได้ เพื่อให้สามารถใช้งานเบ้นเหยียบได้อย่างสะดวก จะต้องวางแผนปูพื้นอย่างถูกต้อง หากวางแผ่นปูพื้นไม่ถูกต้อง จะกิดขวางการใช้งานของเบ้นเหยียบ
- ห้ามใช้ส่วนบนของแผงหน้าปัดเป็นที่สำหรับวางสิ่งของที่สามารถกlingerได้ เพราะอาจจะรบกวนการขับรถของท่าน

ตรวจสอบให้แน่ใจว่าแผ่นปูพื้นจัดวางอย่างถูกต้อง

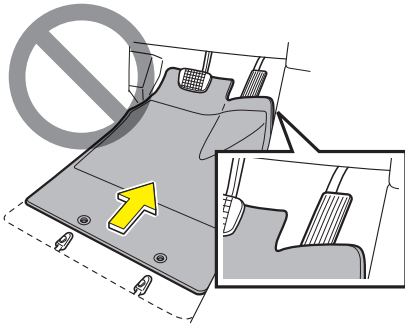
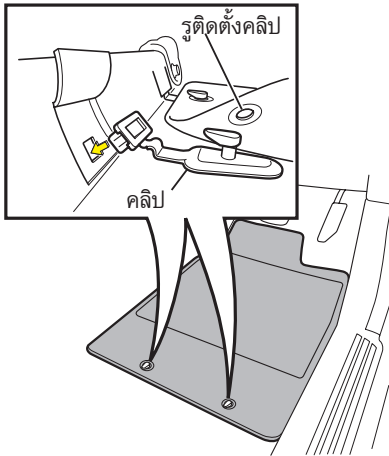

โปรดตรวจสอบให้แน่ใจว่าแผ่นปูพื้นที่กำหนดสำหรับรุ่นและปีของรถยนต์ได้รับการยึดอย่างแน่นหนาบริเวณด้านบนของพื้นก่อนเริ่มต้นใช้งาน เมื่อทำการยึดแผ่นปูพื้น ตรวจสอบให้แน่ใจว่าคลิปที่มากับแผ่นปูพื้นได้รับการติดตั้งอย่างถูกต้อง



คำเตือน

- ใช้คลิปที่ให้มากับแผ่นปูพื้นเพื่อให้แน่ใจว่าแผ่นปูพื้นได้รับการยึดอย่างแน่นหนา มิฉะนั้น แผ่นปูพื้นอาจเลื่อนหลุดไปมา และกีดขวางเบ้นเหยียบระหว่าง การขับรถ ทำให้ไม่สามารถควบคุมรถได้อย่างถูกต้อง และนำไปสู่การเกิดอุบัติเหตุร้ายแรงได้
- ห้ามใช้แผ่นปูพื้นของรถรุ่นหรือปีอื่นๆ แม้จะเป็นแผ่นปูพื้นอะไหล่แท้จากอริซุซูกิก็ตาม
- การวางแผ่นปูพื้นลงบนพื้นด้านผู้ขับขี่ ให้ใช้แผ่นปูพื้นที่ออกแบบมาสำหรับปูพื้นด้านผู้ขับขี่เท่านั้น
- ห้ามใช้แผ่นปูพื้นที่วางซ้อนกัน กลับด้าน หรือหงายขึ้น
- ตรวจสอบว่าแผ่นปูพื้นได้รับการยึดเข้ากับคลิปที่ให้มาอย่างแน่นหนา โดยเฉพาะอย่างยิ่ง หมั่นตรวจสอบเป็นระยะ หลังจากที่ได้ถอดแผ่นปูพื้นออกไปในระหว่างล้างรถ เป็นต้น
- ก่อนการขับรถ ในขณะที่เครื่องยนต์ดับอยู่ ให้เหยียบแต่ละเบ้นจนสุดเพื่อให้มั่นใจว่าแผ่นปูพื้นไม่กีดขวางเบ้นเหยียบต่างๆ

เลือกรองเท้าที่เหมาะสมในการขับรถ

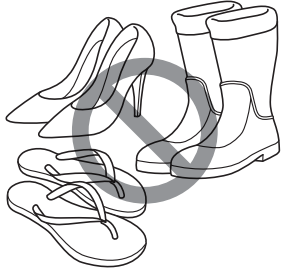

ข้อควรระวัง

- โปรดเลือกรองเท้าที่ช่วยให้สามารถใช้งานแป้นเหยียบต่างๆ ได้อย่างถูกต้องในขณะที่ขับรถ การสวมรองเท้าที่ไม่เหมาะสมขับรถอาจเป็นสาเหตุของอุบัติเหตุ

นั่งในเบาะนั่งให้ถูกต้อง



คำเตือน

- ห้ามใช้พนักพิงหลังเป็นเบาะนั่งเมื่อพนักพิงอยู่ในลักษณะถูกพับลง หากผู้โดยสารไม่นั่งในเบาะนั่งให้ถูกต้อง อาจทำให้เกิดการบาดเจ็บสาหัสหรือถึงแก่ความตายได้ระหว่างการเบรกอย่างแรง หรือหากเกิดการชนปะทะ

ทำนั่งขับรถที่ถูกต้อง



คำเตือน

- ก่อนการขับรถ โปรดตรวจสอบให้แน่ใจว่าได้ปรับเบาะนั่ง พนักพิงศีรษะ พวงมาลัย และกระจกมองหลังให้อยู่ในตำแหน่งที่สามารถนั่งขับรถได้อย่างถูกต้อง ตรวจสอบให้แน่ใจว่าเบาะนั่งลื่นอย่างเหมาะสมโดยลองโยกเบาะนั่งไปทางด้านหน้าและด้านหลัง และคาดเข็มขัดนิรภัย ผู้โดยสารทั้งหมดต้องคาดเข็มขัดนิรภัยให้เรียบร้อย

รุ่นเบาะนั่งปรับด้วยไฟฟ้า

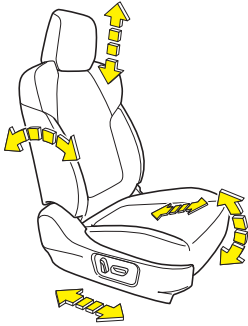

การปรับเบาะนั่ง

ปรับเบาะนั่ง เพื่อให้สามารถนั่งขับรถด้วยท่าที่ถูกต้อง ซึ่งเป็นพื้นฐานสำหรับการขับรถอย่างปลอดภัย

เบาะนั่ง

→ อ้างอิงหน้า 3-70

รุ่นเบาะนั่งปรับแบบแมนนวล

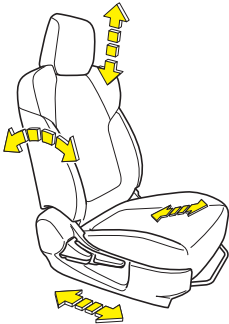

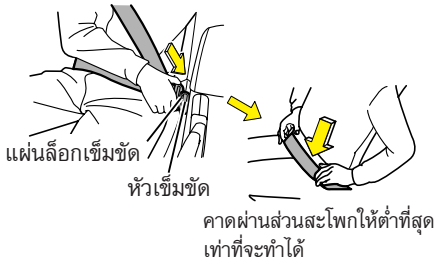

การคาดเข็มขัดนิรภัย

ต้องคาดเข็มขัดนิรภัยไว้เสมอ นั่งตัวตรง โดยให้ส่วนล่างของแผ่นหลังแนบสนิทกับเบาะนั่ง และเข็มขัดนิรภัยส่วนสะโพกคาดผ่านบริเวณสะโพกให้ต่ำที่สุดเท่าที่จะทำได้

เข็มขัดนิรภัย

→ อ้างอิงหน้า 3-89

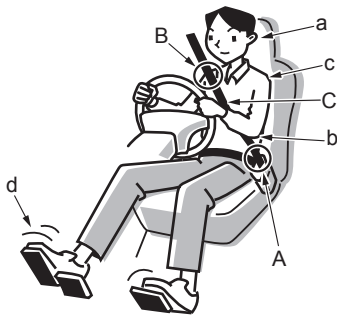

| | คำแนะนำในการปรับเบาะนั่ง |
|---|---|
| a | ปรับเบาะนั่งให้อยู่ในตำแหน่งที่กึ่งกลางศีรษะของท่านตรงกับกึ่งกลางของพนักพิงศีรษะ |
| b | ปรับเบาะนั่งให้อยู่ในตำแหน่งที่ท่านสามารถหมุนพวงมาลัยได้สะดวกโดยที่ข้อศอกงอเล็กน้อย |
| c | ปรับตำแหน่งของพนักพิงหลังให้สัมผัสกับส่วนไหล่ของท่านตลอดเวลา |
| d | ตรวจสอบให้แน่ใจว่าท่านสามารถเหยียบแป้นเหยียบแต่ละแป้นได้อย่างเพียงพอ |

| | ข้อควรระวังในการคาดเข็มขัดนิรภัย | ทำไม? |
|---|---|--|
| A | จัดตำแหน่งของเข็มขัดนิรภัยส่วนสะโพกให้คาดผ่านบริเวณสะโพกให้ต่ำที่สุดเท่าที่จะทำได้ | แรงกดของเข็มขัดนิรภัยในขณะที่เกิดการชนจะทำให้เกิดอันตรายขึ้นถ้าเข็มขัดนิรภัยอยู่ในตำแหน่งที่ไม่ถูกต้อง |
| B | จัดตำแหน่งของเข็มขัดนิรภัยส่วนไหล่ให้คาดผ่านส่วนไหล่ของท่าน (ไม่สัมผัสกับคอ คาง หรือใบหน้า) | |
| C | ตรวจสอบให้แน่ใจว่าสายเข็มขัดไม่บิดไปมาเมื่อท่านทำการคาดเข็มขัดนิรภัย | เพื่อให้เข็มขัดนิรภัยทำงานได้อย่างเต็มประสิทธิภาพ |

ผู้โดยสารและเข็มขัดนิรภัย

เข็มขัดนิรภัยหนึ่งเส้นสามารถใช้กับผู้โดยสารได้
หนึ่งคนเท่านั้น



คำเตือน

- โปรดปรับเบาะนั่งก่อนการเริ่มต้นขับรถ โดยนั่งในท่านั่งขับรถที่ถูกต้อง ลองโยกเบาะนั่งไปมาเบาๆ เพื่อตรวจสอบว่าเบาะนั่งล็อกเข้าที่อย่างถูกต้อง และคาดเข็มขัดนิรภัยก่อนการขับรถ ผู้โดยสารทั้งหมดต้องคาดเข็มขัดนิรภัยให้เรียบร้อย
- แม้ว่าเด็กจะคาดเข็มขัดนิรภัยแล้ว โปรดใช้ที่นั่งนิรภัยสำหรับเด็ก(CRS) ในสถานการณ์ดังต่อไปนี้
 - เมื่อมีข้อกำหนดทางกฎหมายและการป้องกัน
 - เมื่อเด็กเล็กเกินไปจนเข็มขัดนิรภัยสัมผัสกับใบหน้า หรือไม่คาดผ่านส่วนกระดูกสะโพก

เมื่อมีเด็กเล็กโดยสารไปด้วย

→ อ้างอิงหน้า 2-24

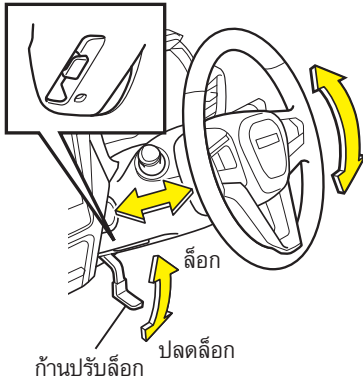

การปรับตำแหน่งของพวงมาลัย

ท่านสามารถปรับตำแหน่งของพวงมาลัยขึ้นลงและหน้าหลังได้ หลังจากทำการปรับเรียบร้อยแล้ว โปรดตรวจสอบให้แน่ใจว่าพวงมาลัยและก้านปรับล็อก ล็อกเข้าที่อย่างแน่นหนาเรียบร้อยแล้ว



คำเตือน

- เมื่อท่านปรับพวงมาลัยเสร็จแล้ว ให้ทดลองขยับพวงมาลัย เพื่อตรวจสอบว่าพวงมาลัยล็อกเข้าที่อย่างแน่นหนาแล้วก่อนเริ่มต้นขับรถ
- ปรับตำแหน่งของพวงมาลัยก่อนการขับรถ การปรับตำแหน่งของพวงมาลัยในขณะที่ขับรถเป็นการกระทำที่เป็นอันตรายอย่างยิ่งเพราะพวงมาลัยจะสั่นและไม่สามารถบังคับเลี้ยวได้อย่างแม่นยำ

การปรับพวงมาลัย

→ อ้างอิงหน้า 3-85

การปรับกระจก

ตรวจสอบและปรับกระจกแต่ละบานเพื่อให้แน่ใจว่าท่านจะสามารถมองเห็นด้านหลังและด้านข้างได้อย่างชัดเจน

กระจกมองหลัง → อ้างอิงหน้า 3-86

เมื่อมีสตรีมีครรภ์หรือผู้ป่วยโดยสารไปด้วย



คำเตือน

- สตรีมีครรภ์หรือผู้ป่วยที่โดยสารมาในรถต้องคาดเข็มขัดนิรภัยให้เรียบร้อยด้วยเช่นกัน เพื่อหลีกเลี่ยงอันตรายของแรงกดของเข็มขัดนิรภัยบริเวณหน้าท้อง หน้าอก และไหล่ในกรณีที่เกิดการชนขึ้น อย่างไรก็ตามสตรีมีครรภ์หรือผู้ป่วยควรขอคำแนะนำจากแพทย์
 - สตรีมีครรภ์ควรใช้งานเข็มขัดนิรภัยแบบยึด 3 จุด
 - สตรีมีครรภ์ควรจัดตำแหน่งของเข็มขัดนิรภัยส่วนสะโพกให้พอดีและคาดผ่านสะโพกให้ต่ำที่สุดเท่าที่จะทำได้ (ไม่คาดผ่านหน้าท้อง) และควรคาดเข็มขัดนิรภัยส่วนไหล่ให้คาดผ่านหน้าอกไม่ใช่ที่หน้าท้อง
 - หากคาดเข็มขัดนิรภัยไม่ถูกต้อง สายเข็มขัดอาจกดเข้าไปในช่องท้อง ในขณะที่เบรกกะทันหันหรือเกิดการชนขึ้น ซึ่งไม่เพียงเป็นอันตรายต่อสตรีมีครรภ์ เท่านั้นแต่ยังเป็นอันตรายต่อเด็กในท้องด้วย โดยอาจทำให้ได้รับบาดเจ็บสาหัส หรือถึงแก่ชีวิตได้

เข็มขัดนิรภัย

→ อ้างอิงหน้า 3-89

เข็มขัดนิรภัยแบบดึงกลับอัตโนมัติของเบาะนั่งและระบบถุงลม SRS

เข็มขัดนิรภัยแบบดึงกลับอัตโนมัติของเบาะนั่งและถุงลมของระบบเสริมความปลอดภัย (SRS) จะทำงานเมื่อรถได้รับแรงกระแทกจากการชนเกินกว่าระดับที่กำหนด

โปรดปฏิบัติตามคำแนะนำต่อไปนี้อย่างเคร่งครัดเพื่อไม่ให้ท่านและผู้โดยสารท่านอื่นๆ ได้รับความเจ็บรุนแรงจากแรงกระแทกที่เกิดขึ้นจากการทำงานของเข็มขัดนิรภัยแบบดึงกลับอัตโนมัติของเบาะนั่งและระบบถุงลม SRS

เบาะนั่ง → อ้างอิงหน้า 3-70

เข็มขัดนิรภัย → อ้างอิงหน้า 3-89

เข็มขัดนิรภัยแบบดึงกลับอัตโนมัติ

และระบบถุงลม SRS → อ้างอิงหน้า 3-113



คำเตือน

- ระบบถุงลม SRS จะมีประสิทธิภาพสูงสุด เมื่อใช้ร่วมกับเข็มขัดนิรภัยแบบติดตั้งกับออตโนมัตินำ
- เข็มขัดนิรภัยแบบติดตั้งกับออตโนมัตินำและระบบถุงลม SRS อาจไม่ทำงาน ขึ้นอยู่กับสถานการณ์ขณะเกิดการชน สำหรับรายละเอียด สามารถศึกษาเพิ่มเติมได้จาก "เข็มขัดนิรภัยแบบติดตั้งกับออตโนมัตินำ และระบบถุงลม SRS จะทำงานเมื่อใดและอย่างไร"
- ก่อนเริ่มต้นขับรถ ให้ปรับเบาะนั่งของท่านเพื่อให้สามารถนั่งขับรถในท่าที่ถูกต้องได้ และคาดเข็มขัดนิรภัยให้ถูกต้อง ห้ามนั่งชิดกับพวงมาลัยเกินความจำเป็นและห้ามเอาตัวพวงมาลัย (เว้นระยะห่าง 25 ซม. หรือมากกว่า ระหว่างหน้าอกและกึ่งกลางพวงมาลัย) ห้ามอนุญาตให้ผู้โดยสารวางมือหรือเท้าไว้บนแผงคอนโซลหน้าหรือนั่งในท่าที่ศีรษะหรือหน้าอกชิดกับแผงคอนโซลหน้า เมื่อถุงลมพองตัวออก ท่านหรือผู้โดยสารอาจได้รับบาดเจ็บสาหัสหรือถูกไหม้บริเวณแขนหรือใบหน้า
- ในรุ่นที่มีการติดตั้งถุงลมด้านข้างและม่านถุงลม ห้ามวางสิ่งของพิงกับประตูหรือเพดานเมื่อถุงลมพองตัว อาจทำให้ท่านได้รับบาดเจ็บสาหัส หรือถูกไหม้บริเวณแขนหรือใบหน้า
- ห้ามขับรถโดยวางสิ่งของไว้ระหว่างตัวท่านกับถุงลมหรือวางไว้บนตัก ถ้าถุงลมพองตัวออกสิ่งของดังกล่าวอาจกระเด็นเข้าไปในใบหน้าของท่าน การกระทำดังกล่าวอาจขัดขวางการทำงานของถุงลม ซึ่งมีอันตรายมาก
- โปรดปฏิบัติตามข้อควรระวังต่อไปนี้เมื่อท่านมีเด็กเล็กโดยสารมาในรถด้วย มิฉะนั้นเด็กอาจได้รับบาดเจ็บถึงแก่ชีวิตจากแรงปะทะซึ่งเกิดจากการพองตัวของถุงลม
 - ห้ามขับรถโดยมีเด็กยืนอยู่ด้านหน้าถุงลมด้านผู้โดยสาร หรือนั่งอยู่บนตักของท่าน การกระทำดังกล่าวเป็นสิ่งที่อันตรายเนื่องจากเด็กอาจได้รับแรงกระแทกจากถุงลมที่พองตัวออก
 - อย่าใช้ที่นั่งนิรภัยสำหรับเด็ก (CRS) แบบหันหน้าไปด้านหลังที่เบาะนั่งของผู้โดยสารด้านหน้า ขณะที่สวิตช์เปิด-ปิดระบบถุงลม SRS ด้านผู้โดยสารอยู่ในตำแหน่ง "ON" ถุงลมด้านผู้โดยสารที่พองตัวออกมาอาจเป็นสาเหตุให้เด็กได้รับบาดเจ็บหรือถึงแก่ชีวิตได้ โปรดดูป้ายคำเตือนที่แสดงไว้บนที่บังแดด



⚠ คำเตือน

- ถ้าท่านทำการปรับแต่งรถโดยไม่ได้รับอนุญาตหรือติดตั้งอุปกรณ์เสริมที่ไม่ผ่านการรับรอง เช่น เซ็นเซอร์รับแบบดิ่งกลับอัตโนมัติของเบาะและถุงลมอาจทำงานไม่ถูกต้อง
- ถ้ามีการเปลี่ยนพวงมาลัยเป็นพวงมาลัยที่ไม่ใช่แบบมาตรฐาน หรือติดสติ๊กเกอร์ไว้ที่แป้นพวงมาลัย อาจส่งผลให้เกิดอันตรายจากการทำงานผิดพลาดของระบบหรือสติ๊กเกอร์ที่กระเด็นออกในขณะที่ระบบทำงาน การติดสติ๊กเกอร์หรือวางสิ่งของอย่างอุปกรณ์เสริมหรือน้ำหอมปรับอากาศไว้บนแผงคอนโซลหน้า อาจก่อให้เกิดอันตรายได้ เนื่องจากสิ่งของดังกล่าว อาจกีดขวางการทำงานปกติของถุงลม หรือกระเด็นออกในขณะที่ระบบทำงาน
- ในรุ่นที่มีถุงลมด้านข้าง ห้ามติดตั้งผ้าห่มเบาะนั่งเพิ่มเติมโดยเด็ดขาด ถ้ามีการติดตั้งผ้าห่มเบาะนั่ง หรือวัตถุอื่นภายในบริเวณเบาะนั่งอาจกีดขวางการทำงานของถุงลมด้านข้างทำให้ถุงลมทำงานผิดพลาด นอกจากนั้นวัตถุที่วางอยู่อาจจะกระเด็นในขณะที่ระบบทำงานซึ่งจะเป็นอันตรายได้
- ในรุ่นที่มีม่านถุงลม หากแขวนวัตถุ หรือติดตั้งอุปกรณ์เสริมบริเวณตะขอหรือราวจับ อาจทำให้ม่านถุงลมทำงานผิดปกติและกระเด็นออกเมื่อระบบทำงาน

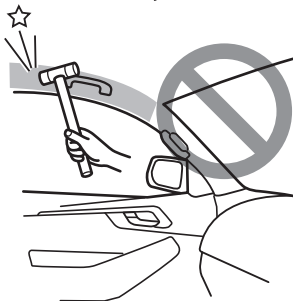
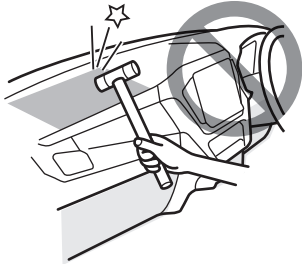
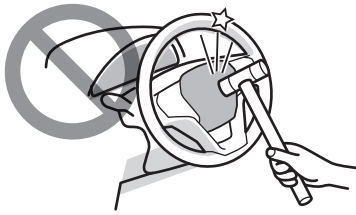

คำเตือน

- อย่าทุบหรือทำให้เกิดแรงกระแทกที่มากเกินไปบริเวณที่ติดตั้งถุงลมหรือที่ฐานของเสา B และ เสา C อย่างรุนแรง การกระทำดังกล่าว อาจส่งผลให้ถุงลมด้านหน้า หรือเข็มขัดนิรภัยแบบดึงกลับอัตโนมัติทำงานไม่ถูกต้อง
- การดำเนินการใดๆ ต่อไปนี้จำเป็นต้องอาศัยความระมัดระวังเป็นพิเศษ โปรดปรึกษากับศูนย์บริการมาตรฐานอีซูซุ ก่อนดำเนินการใดๆ หากเกิดความผิดพลาด อาจทำให้เข็มขัดนิรภัยแบบดึงกลับอัตโนมัติของเบาะนั่งด้านหน้า และถุงลมทำงานขึ้น ซึ่งอาจก่อให้เกิดอันตราย การกระทำใดๆ ที่ไม่เหมาะสม จะส่งผลต่อการทำงานของระบบ ก่อให้เกิดความผิดพลาดหรือเสียหาย
 - ซ่อมแซมหรือเปลี่ยนพวงมาลัย
 - แผงหน้าปัด
 - กล่องคอนโซลกลาง
 - ชิ้นส่วนรอบๆ เบ้นคันเร่ง
 - เบาะนั่งด้านหน้า (ในรุ่นที่มีการติดตั้งถุงลมด้านข้างและม่านถุงลม) ชิ้นส่วนบริเวณหลังคา (ในรุ่นที่มีการติดตั้งถุงลมด้านข้างและม่านถุงลม) และชิ้นส่วนรอบๆ ฐานของเสา B และ เสา C

**คำเตือน**

- ซ่อมแซม เปลี่ยนหรือทิ้งเข็มขัดนิรภัยแบบดึงกลับอัตโนมัติ และถุงลมหรือแยกชิ้นส่วนรถรุ่นที่ใช้เข็มขัดนิรภัยแบบดึงกลับอัตโนมัติและถุงลม
- เมื่อทำการติดตั้งหรือปรับแต่งชุดเครื่องเสียงและอุปกรณ์เสริม เช่น การติดตั้งกับตัวถังรถ
- การดัดแปลงด้านหน้ารถ (กันชน โครมรถ และอื่นๆ) การติดตั้งอุปกรณ์ต่างๆ การดัดแปลงโครมรถ หรือการดัดแปลงความสูงของรถด้วยวิธีหรือวัสดุที่ไม่ได้รับอนุญาต
- การซ่อมหรือทำสีที่แผงด้านหน้ารถหรือแผงคอนโซล

เบาะนั่ง

→ อ้างอิงหน้า 3-70

สวิตช์เปิด-ปิดระบบถุงลม SRS ด้านผู้โดยสาร

→ อ้างอิงหน้า 3-133

เมื่อมีเด็กเล็กโดยสารไปด้วย

ให้เด็กนั่งที่เบาะนั่งตอนที่สอง



คำเตือน

- เราแนะนำให้เด็กนั่งที่เบาะนั่งตอนที่สอง เนื่องจากผู้ขับขี่อาจถูกดึงความสนใจเมื่อมีเด็กนั่งที่เบาะหน้า หรือเด็กอาจกดโดนสวิตช์ต่าง ๆ ซึ่งสามารถนำไปสู่อุบัติเหตุได้

การใช้เข็มขัดนิรภัยและที่นั่งนิรภัยสำหรับเด็กกับเด็กเล็ก (CRS)



คำเตือน

- แม้ว่าเด็กจะคาดเข็มขัดนิรภัยแล้ว โปรดใช้ที่นั่งนิรภัยสำหรับเด็ก (CRS) ในสถานการณ์ดังต่อไปนี้
 - เมื่อมีข้อกำหนดทางกฎหมายและการป้องกัน
 - เมื่อเด็กเล็กเกินไปจนเข็มขัดนิรภัยสัมผัสกับใบหน้า หรือไม่คาดผ่านส่วนกระดูกสะโพก
- ห้ามขับรถ หากมีเด็กยืนอยู่หน้าถุงลม SRS ยืนอยู่บนเบาะ ถูกอุ้มในแขนของท่าน หรือนั่งบนตักของท่าน
- ห้ามปล่อยให้เด็กนั่งอยู่กับเบาะโดยไม่คาดเข็มขัดนิรภัย ด้วยเหตุผลเพราะมองไม่เห็นภายนอกหน้าต่าง อาจเกิดอันตรายเนื่องจากไม่มีเข็มขัดนิรภัยช่วยรั้งลำตัวของเด็ก ในกรณีที่มีการเบรกกะทันหัน หรือเกิดอุบัติเหตุ
- แนะนำให้ติดตั้งที่นั่งนิรภัยสำหรับเด็ก (CRS) บนเบาะนั่งตอนที่สอง
- ห้ามติดตั้งที่นั่งนิรภัยสำหรับเด็ก (CSR) แบบหันหน้าไปทางด้านหลังบนเบาะที่มีการป้องกันโดยถุงลมด้านหน้า เด็กอาจได้รับบาดเจ็บรุนแรงหรือเสียชีวิตได้ โปรดดูป้ายแสดงการเตือนบนที่บังแดดด้านผู้โดยสาร

เข็มขัดนิรภัย → อ้างอิงหน้า 3-89

ที่นั่งนิรภัยสำหรับเด็ก (CRS)

→ อ้างอิงหน้า 3-96

สวิตช์เปิด-ปิดระบบถุงลม SRS ด้านผู้โดยสาร

→ อ้างอิงหน้า 3-133

ระมัดระวังเมื่อเปิด/ปิดประตูและหน้าต่าง



คำเตือน

- ประตูจะต้องถูกเปิด-ปิด และล็อกโดยผู้ใหญ่เท่านั้น ระมัดระวังไม่ให้มือและเท้าของเด็กถูกหนีบเมื่อทำการเปิด-ปิดประตู เพื่อความปลอดภัยให้ใช้ฟังก์ชันล็อกป้องกันเด็กเปิดประตู
- ห้ามให้เด็กเล่นสวิตช์กระจกไฟฟ้า เพราะมือหรือศีรษะของเด็กอาจถูกกระจกหน้าต่างหนีบ ควรใช้สวิตช์ล็อกกระจกไฟฟ้าเมื่อขับรถขณะที่มีเด็กอยู่ในรถ

ระบบล็อกป้องกันเด็กเปิดประตู

→ อ้างอิงหน้า 3-30

สวิตช์ล็อกกระจกไฟฟ้า

→ อ้างอิงหน้า 3-65

ห้ามอนุญาตให้เด็กยื่นศีรษะหรือแขนออกนอกหน้าต่างรถ

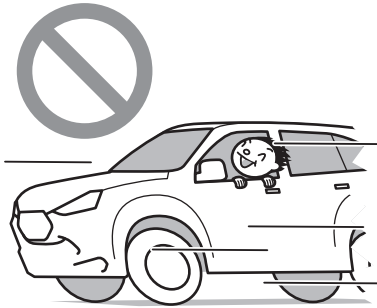

คำเตือน

- อย่าปล่อยให้เด็กยื่นศีรษะ มือ หรือส่วนอื่นของร่างกายออกนอกหน้าต่างรถเป็นอันขาด ไม่ว่าจะรถจะวิ่ง หรือจอดนิ่งอยู่ การปล่อยให้เด็กทำพฤติกรรมดังกล่าวจะก่อให้เกิดอันตรายขึ้น เนื่องจากเด็กอาจไปกระแทกเข้ากับรถคันอื่น หรือสิ่งที่ยื่นนอกรถ

นำเด็กไปกับท่านเมื่อท่านออกจากรถ



คำเตือน

- เมื่อท่านออกจากรถ โปรดนำเด็กไปด้วย ถ้าท่านทิ้งเด็กไว้ในห้องโดยสารตามลำพังเด็กอาจเล่นอุปกรณ์ต่างๆ จนเป็นสาเหตุให้เกิดอุบัติเหตุที่ไม่คาดคิดได้ นอกจากนี้อุณหภูมิในห้องโดยสารอาจร้อนจัดเมื่อจอดรถไว้กลางแจ้ง ซึ่งก่อให้เกิดอันตรายต่อสุขภาพอย่างร้ายแรงได้ เช่น ฮีตสโตรก การขาดน้ำ หรือร้ายแรงที่สุดคือการเสียชีวิต

การขับรถ

การดูแลรักษาและใช้งานอย่างถูกต้องไม่เพียงช่วยยืดอายุการใช้งานของรถแต่ยังช่วยลดการสิ้นเปลืองน้ำมันเชื้อเพลิงด้วยเช่นกัน

การใช้งานรถคันใหม่

สมรรถนะและอายุการใช้งานของรถเป็นผลโดยตรงจากการดูแลรักษาและการใช้งานในช่วงรันอิน ดังนั้นจึงขอแนะนำให้ปฏิบัติตามข้อควรระวังต่างๆ เพียงไม่กี่ข้อต่อไปนี้อย่างเคร่งครัดในช่วงรันอิน 1,000 กิโลเมตรแรก

1. แนะนำให้ใช้รอบเครื่องยนต์ไม่เกิน 3,000 รอบต่อนาที
2. หลีกเลี่ยงการเร่งเครื่อง ออกตัวทันทีทันใด และการเบรกอย่างแรงโดยไม่จำเป็น
3. ปล่อยให้เครื่องยนต์เดินเบาจนกระทั่งเครื่องยนต์อุ่นอย่างเหมาะสมเสมอ

ตรวจสอบบริเวณรอบๆ ตัวรถก่อนสตาร์ทเครื่อง



ก่อนออกรถ ให้ตรวจสอบความปลอดภัยอย่างละเอียด โดยต้องแน่ใจว่าไม่มีเด็กหรือสิ่งกีดขวางอยู่รอบๆ ตัวรถ



คำเตือน

- ก่อนสตาร์ทเครื่องยนต์ โปรดตรวจสอบให้แน่ใจว่าไม่มีวัตถุไวไฟอยู่ใต้หรือรอบๆ ตัวรถ หากมีวัตถุดังกล่าวอยู่อาจเป็นสาเหตุของเพลิงไหม้ได้ ถ้ามีไม้อยู่ในระยะ 50 ซม. (ประมาณ 20 นิ้ว) จากแหล่งกำเนิดความร้อนของรถ วัตถุดังกล่าวอาจได้รับความเสียหายจนบิดเบี้ยวหรือสีซีดจางจากความร้อนหรือติดไฟขึ้นได้

การสตาร์ทเครื่องยนต์ → อ้างอิงหน้า 4-2

ข้อควรระวังเกี่ยวกับไอเสียของเครื่องยนต์



คำเตือน

- ก๊าซไอเสียประกอบไปด้วยคาร์บอนมอนอกไซด์ ซึ่งเป็นก๊าซพิษที่ไร้สีและไร้กลิ่น ถ้าท่านสูดดมเอาก๊าซไอเสียเข้าไป ท่านอาจได้รับอันตรายจากพิษของก๊าซคาร์บอนมอนอกไซด์ ส่งผลให้เสียชีวิตได้
- ห้ามปล่อยให้เครื่องยนต์ทำงานเป็นเวลานานในสถานที่ที่มีการระบายอากาศไม่ดี การเดินเครื่องในโรงจอดรถหรือในอาคารจะสามารถสะสมก๊าซไอเสียได้ง่ายซึ่งเป็นอันตรายอย่างยิ่งเพราะท่านอาจได้รับพิษจากก๊าซคาร์บอนมอนอกไซด์ ส่งผลให้เสียชีวิตได้
- ตรวจสอบสภาพของท่อไอเสียเป็นประจำ ถ้าท่านสังเกตเห็นการชำรุดใดๆ (ตัวอย่างเช่น ข้อต่อที่เสียหาย รุ หรือรอยแตกที่มีสาเหตุจากสนิม) โปรดนำรถเข้าตรวจสอบและบำรุงรักษาที่ศูนย์บริการมาตรฐานอีซูซุใกล้บ้านท่าน หากฝืนใช้งานรถต่อไปโดยไม่ซ่อมแซมจุดบกพร่องจะทำให้เกิดอันตรายขึ้น เนื่องจากก๊าซไอเสียอาจรั่วซึมเข้าไปภายในห้องโดยสารและทำให้ได้พิษจากก๊าซคาร์บอนมอนอกไซด์ ส่งผลให้เสียชีวิตได้
- หากมีใบไม้ หรือมีสิ่งกีดขวางอยู่บนตะแกรงช่องรับอากาศเข้าของระบบระบายอากาศ ระบบระบายอากาศอาจไม่สามารถทำงานได้อย่างถูกต้อง ให้กำจัดสิ่งกีดขวางออก เช่น ใบไม้ การใช้งานรถต่อไปโดยไม่กำจัดสิ่งกีดขวางออก จะทำให้เกิดอันตรายขึ้นเนื่องจากก๊าซไอเสีย อาจรั่วซึมเข้าไปภายในห้องโดยสารและทำให้ได้พิษจากก๊าซคาร์บอนมอนอกไซด์ ส่งผลให้เสียชีวิตได้
- หากก๊าซไอเสียรั่วซึมเข้าไปภายในห้องโดยสารผ่านกระจก ประตูหรือประตูท้ายในขณะขับรถ อาจทำให้ได้รับพิษจากก๊าซคาร์บอนมอนอกไซด์ ส่งผลให้เสียชีวิตได้
- ถ้าก๊าซไอเสียรั่วซึมเข้าไปภายในห้องโดยสาร ให้เปิดกระจกหน้าต่างทุกบาน สำหรับรถที่มีคันเลือกแหล่งลมภายใน/ภายนอกของเครื่องปรับอากาศ ให้ปรับกันไปที่แหล่งลมอากาศภายนอก และนำรถเข้ารับการตรวจสอบและบำรุงรักษาทันทีที่ศูนย์บริการมาตรฐานอีซูซุที่ใกล้ที่สุด การฝืนใช้งานรถต่อไปโดยไม่ซ่อมแซมจุดบกพร่องจะทำให้เกิดอันตรายขึ้น เนื่องจากก๊าซไอเสียอาจรั่วซึมเข้าไปภายในห้องโดยสารและทำให้ได้รับพิษจากก๊าซคาร์บอนมอนอกไซด์ ส่งผลให้เสียชีวิตได้

ถ้าไม่ได้ใช้งานรถเป็นเวลานาน



คำแนะนำ

- การใช้งานรถที่จอดทิ้งไว้เป็นเวลานาน ให้ตรวจหาการรั่วซึมของน้ำมันเครื่องที่เครื่องยนต์ ระบบเกียร์ และห้องเกียร์สโลว์ และตรวจสอบว่าปริมาณน้ำมันเครื่องอยู่ในระดับที่กำหนดไว้ ถ้าปริมาณน้ำมันเครื่องไม่เพียงพอ น้ำมันเครื่องจะไม่สามารถเข้าไปหล่อลื่น ชิ้นส่วนต่างๆ ได้อย่างทั่วถึง และเป็นสาเหตุให้เครื่องยนต์เสียหาย
- สตาร์ทเครื่องยนต์และปล่อยให้เดินเบาเป็นเวลาอย่างน้อย 5 นาที และตรวจหาเสียงที่ผิดปกติ
- สำหรับคำแนะนำในการอุ่นเครื่อง โปรดดูที่หัวข้อ "การสตาร์ทเครื่องยนต์"

การสตาร์ทเครื่องยนต์ → อ้างอิงหน้า 4-2

ห้ามเดินเครื่องยนต์ในโรงจอดรถ



คำเตือน

- การเดินเครื่องในสถานที่ที่การระบายอากาศไม่ดีอาจนำไปสู่การได้รับพิษจากก๊าซคาร์บอนมอนอกไซด์ ส่งผลให้เสียชีวิตได้ โปรดเลือกสถานที่ที่มีอากาศถ่ายเทสะดวกเมื่อต้องการสตาร์ทหรืออุ่นเครื่องยนต์

การสตาร์ทเครื่องยนต์

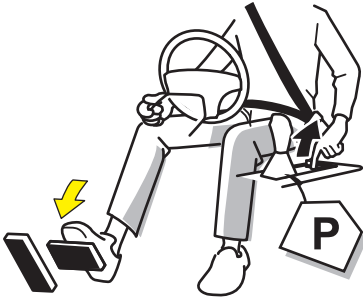

ข้อควรระวัง

- ตรวจสอบให้แน่ใจว่าเบรกมือทำงานแล้ว ตรวจสอบให้แน่ใจว่าคั่นเกียร์อยู่ในตำแหน่ง "P" จากนั้นจึงเหยียบแป้นเบรกจนสุด ก่อนสตาร์ทเครื่องยนต์
- ต้องนั่งที่เบาะนั่งด้านผู้ขับขี่เพื่อสตาร์ทเครื่องยนต์ถ้าท่านไม่ได้นั่งอยู่ที่เบาะนั่งด้านผู้ขับขี่ (ตัวอย่างเช่น ถ้าท่านยื่นมือผ่านกระจกหน้าต่างหรือผ่านประตูที่เปิดอยู่) ท่านจะไม่สามารถยืนยันตำแหน่งของคั่นเกียร์ได้

การสตาร์ทเครื่องยนต์ → อ้างอิงหน้า 4-2

ห้ามดับเครื่องยนต์ในขณะที่กำลังขับรถ

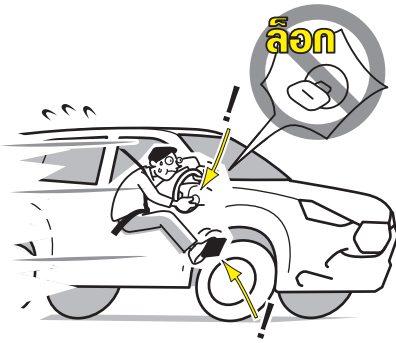

คำเตือน

- ขณะขับรถ ห้ามกดปุ่มสตาร์ท/ดับเครื่องยนต์ เพื่อเปลี่ยนไปโหมดอื่นที่ไม่ใช่ "ON" (รุ่นที่มีระบบกุญแจ ISUZU GENIUS ENTRY) หรือบิดสวิทช์กุญแจออกจากตำแหน่ง "ON" (รุ่นที่ไม่มีระบบกุญแจ ISUZU GENIUS ENTRY) ถ้าเครื่องยนต์ดับในขณะที่รถกำลังวิ่งอยู่ เบรกจะทำงานผิดปกติ และพวงมาลัยจะแข็งและควบคุมได้ยาก นอกจากนี้เครื่องยนต์ยังอาจเสียหายได้
- การดับเครื่องยนต์ในขณะที่กำลังขับรถอยู่เป็นการกระทำที่อันตรายมากเพราะพวงมาลัยเพาเวอร์จะหยุดทำงานซึ่งทำให้หมุนพวงมาลัยได้ยากมาก
- การดับเครื่องยนต์ในขณะที่กำลังขับรถอยู่เป็นการกระทำที่อันตรายมากเพราะไฟแสดงสัญญาณและวงจรไฟฟ้าต่างๆ จะหยุดทำงานโดยสิ้นเชิง
- ในรุ่นที่ไม่มีระบบกุญแจ ISUZU GENIUS ENTRY การบิดสวิทช์กุญแจไปที่ตำแหน่ง "LOCK" ในขณะที่กำลังขับรถอยู่เป็นการกระทำที่อันตรายมากเพราะกุญแจอาจหลุดออกมาและเป็นสาเหตุให้พวงมาลัยล็อกไม่สามารถหมุนได้

ปุ่มสตาร์ท/ดับเครื่องยนต์ (รุ่นที่มีระบบกุญแจ ISUZU GENIUS ENTRY)

→ อ้างอิงหน้า 4-125

สวิทช์กุญแจ (รุ่นที่ไม่มีระบบกุญแจ ISUZU GENIUS ENTRY)

→ อ้างอิงหน้า 4-128

ห้ามลืมปลดเบรกมือ



คำแนะนำ

- การออกรถในขณะที่เบรกมือถูกใช้งานอยู่จะทำให้ระบบเบรกได้รับความเสียหาย
- เมื่อทำการปลดเบรกมือไฟฟ้าด้วยตัวเองแล้วออกรถ ตรวจสอบให้แน่ใจว่าไฟเตือนเบรกมือไฟฟ้าดับลงแล้ว เพื่อยืนยันว่าเบรกมือไม่ทำงานอยู่ สวิตช์เบรกมือไฟฟ้าต้องกดลง 1 วินาทีเพื่อปลดเบรกมือไฟฟ้า หากท่านกดสวิตช์เบรกมือไฟฟ้าแล้วออกรถทันทีที่เบรกมือไฟฟ้าอาจยังทำงานอยู่ในขณะที่ท่านขับรถ ซึ่งเป็นสาเหตุให้ระบบเบรกมือได้รับความเสียหาย
- เมื่อเบรกมือไฟฟ้าปลดอัตโนมัติ ตรวจสอบให้แน่ใจว่าไฟเตือนเบรกมือไฟฟ้าดับลงหลังจากที่ท่านออกรถ ถ้าไฟเตือนเบรกมือไฟฟ้ายังคงติดอยู่ เบรกมือไฟฟ้าอาจยังทำงานอยู่ในขณะที่ท่านขับรถ ซึ่งเป็นสาเหตุให้ระบบเบรกมือได้รับความเสียหาย
- เมื่อปุ่มสตาร์ท/ดับอยู่ในโหมด "ACC" หรือ "LOCK" (รุ่นที่มีระบบ ISUZU GENIUS ENTRY) หรือสวิตช์กุญแจอยู่ในตำแหน่ง "ACC" หรือ "LOCK" (รุ่นที่มีกุญแจรีโมท) เบรกมือจะไม่สามารถปลดได้ แม้ว่าจะกดสวิตช์เบรกมือไฟฟ้าแล้วก็ตาม หากต้องการปลดเบรกมือ ให้เปลี่ยนโหมดปุ่มสตาร์ท/ดับไปที่โหมด "ON" (รุ่นที่มีระบบ ISUZU GENIUS ENTRY) หรือบิดสวิตช์กุญแจให้อยู่ในตำแหน่ง "ON" (รุ่นที่มีกุญแจรีโมท)

ไฟเตือนเบรกมือไฟฟ้า → อ้างอิงหน้า 4-70

เบรกมือ → อ้างอิงหน้า 4-156

การถอยรถ



ถ้าท่านมองพื้นที่บริเวณด้านหลังรถได้ไม่ชัดเจนพอที่จะยืนยันได้ว่ามีความปลอดภัยในขณะที่ถอยหลัง ให้ออกจากตัวรถเพื่อตรวจสอบด้านหลังรถ

การเปลี่ยนเกียร์อย่างถูกต้อง

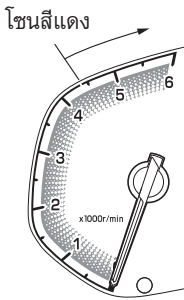

โชนสีแดง (รอบ/นาที)

4,400 ขึ้นไป

ขับรถด้วยความเร็วที่ไม่ให้เข็มของมาตรวัดรอบไปถึงโชนสีแดง



คำแนะนำ

- การลดเกียร์ทำเพื่อจุดประสงค์หลักสองประการดังนี้ :
 - เพื่อใช้งานการเบรกด้วยเครื่องยนต์ในขณะที่ขับลงทางลาดเป็นระยะทางไกลและ/หรือลาดชันมาก
 - เพื่อการตอบสนองและการประหยัดในขณะที่ขับขึ้นเขา

[ข้อควรระวังในการลดเกียร์]

- การปล่อยให้เครื่องยนต์มีรอบสูงเกินจะส่งผลให้เครื่องยนต์ได้รับความเสียหายอย่าปล่อยให้เครื่องยนต์มีรอบสูงเกินเมื่อต้องการลดเกียร์ลง
- การขับรถขึ้นเขา :
 - ลดเกียร์ล่วงหน้าเพื่อหลีกเลี่ยงไม่ให้เครื่องยนต์ต้องรับภาระหนักเกินไป
- การขับรถลงเขา :
 - ตามหลักการแล้ว ท่านควรใช้เกียร์เดียวกับที่ท่านใช้ขับขณะขึ้นเขาด้วยความเร็วที่ไม่ทำให้เครื่องยนต์มีรอบสูงเกิน (สูงกว่าขีดจำกัด รอบ/นาที) และเข็มของมาตรวัดรอบหมุนไปถึงโชนสีแดง

มาตรวัดรอบเครื่องยนต์ → อ้างอิงหน้า 4-11

เกียร์อัตโนมัติ

→ อ้างอิงหน้า 4-164

ข้อควรระวังในการขับรถ

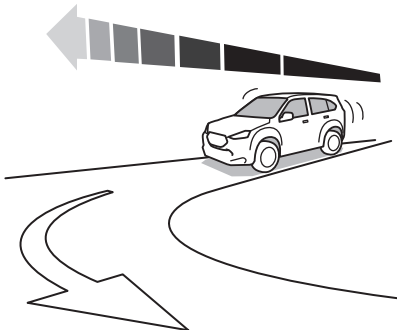
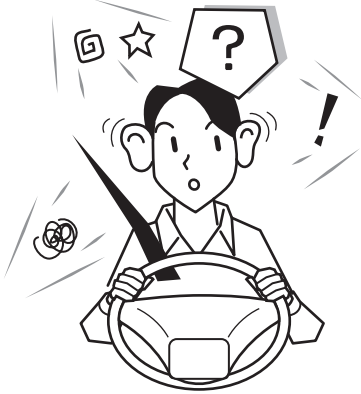

- ให้ความสำคัญต่อการขับรถอย่างปลอดภัย ปฏิบัติตามกฎหมายว่าด้วยขีดจำกัด ความเร็ว ป้ายจราจร และสัญญาณจราจร
- ขณะขับรถ ห้ามกดปุ่มสตาร์ท/ดับเครื่องยนต์ เพื่อเปลี่ยนไปโหมดอื่นที่ไม่ใช่ "ON" (รุ่นที่มีระบบกุญแจ ISUZU GENIUS ENTRY) หรือบิดสวิทช์กุญแจออกจาก ตำแหน่ง "ON" (รุ่นที่ไม่มีระบบกุญแจ ISUZU GENIUS ENTRY) เพราะจะทำให้พวงมาลัยเพาเวอร์หยุดทำงาน ทำให้บังคับเลี้ยวได้ยากมาก นอกจากนี้ยังทำให้เบรกทำงานได้ไม่เต็มที่ ส่งผลให้ท่านอยู่ในอันตรายได้
- ถ้าท่านได้ยินเสียงผิดปกติ ได้กลิ่นผิดปกติ หรือรู้สึกถึงแรงสั่นสะเทือนที่ผิดปกติจาก ส่วนใดส่วนหนึ่งของรถ ให้จอดรถทันทีใน สถานที่ปลอดภัยและทำการตรวจสอบ
- ถ้าไฟเตือนติดขึ้นมาในขณะที่ท่านกำลังขับรถ ให้จอดรถทันทีในสถานที่ปลอดภัย และทำการตรวจสอบ
- ลดความเร็วให้เพียงพอเมื่อต้องเข้าโค้ง การเบรกหรือการหมุนพวงมาลัยหักเลี้ยว อย่างรวดเร็วในขณะที่เข้าโค้งอาจเป็นสาเหตุ ทำให้สมรรถนะที่บรรทุกอยู่เคลื่อนที่ ล้อรถลื่นไถล และรถเอียงไปด้านข้าง
- ในขณะขับรถ ห้ามวางมือของท่านไว้บน คันเกียร์ยกเว้นในกรณีที่ต้องการเปลี่ยนเกียร์ ไม่เช่นนั้นจะเป็นสาเหตุให้ระบบเกียร์ทำงานผิดพลาดได้

- หลีกเลี่ยงการขับขี่ขอบถนนจนแถมียง เสียดสีกับขอบทางเท้าหรือขับข้ามหลุม หรือ สิ่งกีดขวางบนพื้นถนน เพราะท่าน อาจทำให้ ล้อหรือยางได้รับความเสียหาย จนถึงขั้นยางแบนหรือยางระเบิดได้
- เมื่อต้องขับรถลงทางลาดชัน ให้หลีกเลี่ยง การขับรถถอยหลังให้มากที่สุด ควรขับรถ ลงทางลาดชันอย่างช้าๆ
- เมื่อเปรียบเทียบกับ การขับไปข้างหน้า ระยะเบรกเมื่อรถเคลื่อนที่ถอยหลัง จะยาวกว่า และการตอบสนองต่อการ บังคับเลี้ยวจะต้อยกว่า
- ถ้าท่านจำเป็นต้องขับรถถอยหลัง ให้ขับด้วยความระมัดระวังอย่างมากและขับโดยหยุด เป็นระยะๆ เพื่อให้สามารถเบรกรถได้อย่าง ทันที
- ระบบเบรกให้แรงเบรกสูง แม้จะมีแรงกด เพียงเล็กน้อยที่แป้นเบรก อย่าเหยียบ แป้นเบรกแรงเกินไปยกเว้นแต่ในกรณี ฉุกเฉิน
- การขับรถในเวลาค่ำคืนมีอันตรายมากกว่า ในเวลากลางวันเนื่องจากทัศนวิสัยแคบลง จึงควรลดความเร็วที่ใช้ และรักษาระยะห่าง จากรถคันหน้าพอสมควร
- เมื่อต้องขับรถในขณะที่หมอกลงจัด ให้เปิดไฟตัดหมอกด้านหน้า (ถ้ามี) และขับอย่างช้าๆ โดยใช้เส้นแบ่งกลาง ถนนเป็นจุดสังเกต การขับรถตามแสงไฟ จากรถคันหน้าเพียงอย่างเดียวเป็นการ กระทำที่อันตราย เนื่องจากแสงไฟ ดังกล่าว อาจทำให้มองเห็นภาพลวงตาได้ โปรดขับรถด้วยความระมัดระวัง

- ความเร็วของรถบนทางหลวงสูงกว่าความเร็วบนทางปกติ ดังนั้นจึงมีอันตรายมากกว่า นอกจากนี้ การที่รถเสียบนทางหลวง ยังก่อให้เกิดอันตรายต่อรถคันอื่น และเป็นสาเหตุของอุบัติเหตุ โปรดให้ความสำคัญต่อการขับรถอย่างปลอดภัย ตรวจสอบสภาพรถก่อนใช้งานเป็นประจำทุกวัน และใช้เทคนิคการขับรถที่เหมาะสมกับทางหลวง
- ประสิทธิภาพต่อความเร็วที่ท่านใช้ขับรถ จะเริ่มผิดเพี้ยนไปเมื่อต้องขับรถบนทางหลวง เป็นระยะทางไกล จึงควรหมั่นตรวจสอบความเร็วที่มาตรวัดความเร็วรถ และรักษาระยะห่างจากรถคันหน้าพอสมควร
- ในขณะที่ขับรถด้วยความเร็วสูง การหมุนพวงมาลัยแม้เพียงเล็กน้อยก็เป็นสาเหตุให้รถเปลี่ยนทิศทางการเคลื่อนที่ไปอย่างมาก โปรดหมุนพวงมาลัยอย่างช้าๆ

การชะลอรถลงเขาเป็นระยะทางไกล

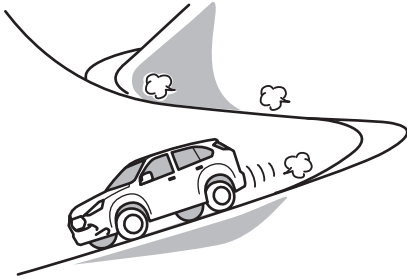

เมื่อต้องชะลอรถลงเขาเป็นระยะทางไกล ให้ใช้การเบรกด้วยเครื่องยนต์ร่วมกับการเบรกด้วยเท้า การใช้เบรกด้วยเครื่องยนต์ในเกียร์ต่ำช่วยลดภาระที่ต้องใช้จากการเบรกด้วยเท้าและให้แรงเบรกที่มากกว่า สำหรับรถรุ่นเกียร์อัตโนมัติห้ามใช้โหมดอัตโนมัติ เพราะในโหมดนี้เครื่องยนต์จะทำงานได้ไม่เต็มประสิทธิภาพให้ใช้โหมดปรับด้วยตนเองเมื่อต้องการใช้เบรกด้วยเครื่องยนต์เท่านั้น



ข้อควรระวัง

- การใช้งานเบรกด้วยเท้าบ่อยๆ จะเป็นสาเหตุให้เกิดการล็อกของไอ (Vapor Lock) และอาการเบรกลื่น (Brake Fade) ส่งผลให้ประสิทธิภาพในการเบรกลดลง
- โปรดใช้ความระมัดระวังเพิ่มขึ้นเมื่อต้องใช้งานการเบรกด้วยเครื่องยนต์ในเกียร์ต่ำ เพราะเครื่องยนต์มีโอกาที่จะเกิดรอบเกินได้ง่าย



ข้อสังเกต

[การล็อกของไอ (Vapor Lock) คืออะไร?]

- ถ้าเบรกร้อนจัดเนื่องจากใช้งานถี่ ความร้อนอาจทำให้น้ำมันเบรกเดือดเป็นฟองอากาศ การเหยียบเบรกเป็นเพียงการบีบอัดฟองอากาศ แต่ความดันไม่ถูกถ่ายเทไปยังกระบอกเบรกที่ล้อ ดังนั้นประสิทธิภาพในการเบรกจะลดลงอย่างมาก ปรากฏการณ์นี้เรียกว่าการล็อกของไอ (Vapor Lock)

[อาการเบรกลื่น (Brake Fade) คืออะไร?]

- การใช้งานเบรกบ่อยครั้งสามารถเป็นสาเหตุทำให้เบรกร้อนจัดจนทำให้แรงเสียดทานที่พื้นผิวฝืดลดลงและประสิทธิภาพในการเบรกลดลงน้อยกว่าปกติ ปรากฏการณ์นี้เรียกว่าอาการเบรกลื่น (Brake Fade)

การขับรถในสภาพอากาศที่ไม่ดี (ฝนตกหรือถนนลื่น)

**ข้อควรระวัง**

- ในสภาพอากาศที่ไม่ดีทำให้ทัศนวิสัยลดลง และพื้นผิวถนนที่ลื่นจะทำให้ระยะเบรกเพิ่มขึ้น โปรดขับรถด้วยความเร็วช้ากว่าที่ใช้ในสภาพอากาศปกติ นอกจากนี้ให้หลีกเลี่ยงการหมุนพวงมาลัยเลี้ยวกะทันหันและการเบรกอย่างแรง ใช้การเบรกด้วยเครื่องยนต์ร่วมกับการเบรกด้วยเท้าเพื่อลดความเร็ว

**คำแนะนำ**

- อันตรายที่เกิดจากอาการเหินน้ำของยาง (Hydroplaning) มักจะเกิดขึ้นเมื่อมีน้ำเจิ่งนองบนพื้นถนน ดังนั้นจึงควรขับรถด้วยความเร็วที่ท่านสามารถควบคุมรถได้อย่างสมบูรณ์
- ถ้าท่านไม่สามารถหลีกเลี่ยงการขับรถบนถนนที่มีน้ำท่วมขังได้ ชั้นแรกควรตรวจสอบความลึกของน้ำจากนั้นจึงขับลุยน้ำอย่างช้าๆ ด้วยความเร็วคงที่ แต่ทั้งนี้ก็ยังมีความเสี่ยงที่น้ำจะเข้าไปในกระบอกสูบของเครื่องยนต์และทำให้เครื่องยนต์เสียหายได้ จึงควรลดความเร็วที่ใช้ และขับรถด้วยความระมัดระวัง

**ข้อสังเกต**

[อาการเหินน้ำของยาง (Hydroplaning) คืออะไร?]

- ถ้ารถวิ่งด้วยความเร็วสูงบนถนนที่มีน้ำท่วมขัง จะก่อให้เกิดชั้นน้ำแทรกระหว่างยางรถและพื้นถนน ส่งผลให้สูญเสียแรงยึดเกาะถนนของยางและรถลื่นไถล ปรากฏการณ์นี้เรียกว่าอาการเหินน้ำของยาง (Hydroplaning) ซึ่งเป็นอันตรายมากเนื่องจากทำให้ไม่สามารถใช้งานพวงมาลัยและเบรกได้

การขับรถบนถนนที่มีพื้นผิวไม่ดี (ทรายหรือโคลน)



เมื่อไม่สามารถหลีกเลี่ยงการขับบนถนนที่มีโคลนลึก ให้ใช้อุปกรณ์เสริมล้อเพื่อป้องกันการติดหล่ม



คำแนะนำ

- เมื่อต้องขับรถบนพื้นทรายหรือโคลน ให้หลีกเลี่ยงการเบรกอย่างรุนแรง การเร่งความเร็วกะทันหัน และการหมุนพวงมาลัยเลี้ยวหักศอก การกระทำดังกล่าวอาจทำให้รถติดหล่มและไม่สามารถหลุดออกได้
- หลังจากขับลุยโคลนลึก คราบโคลนที่ติดอยู่กับตัวรถสามารถก่อให้เกิดความเสียหายกับกลไกบังคับเลี้ยว เบรก และกลไกถ่ายเทดกำลัง ล้างรถให้สะอาดและซ้ดคราบโคลนและสิ่งสกปรกอื่นๆ ที่ติดอยู่ออกให้หมด
- สำหรับรถรุ่นเกียร์อัตโนมัติ ให้เปลี่ยนเป็นโหมดปรับด้วยตนเอง และเลื่อนเกียร์ไปที่ตำแหน่ง 2 หรือ 1 เพื่อป้องกันระบบเกียร์ร้อนจัดเมื่อทำการลากรถหรือขับช้าๆ ผ่านหล่มโคลน ทราย หรือบนทางลาดชัน
- รถจะมีเซนเซอร์ความเร็วรถติดตั้งอยู่ที่ล้อ ขณะซ้ดคราบโคลนและสิ่งสกปรกอื่นๆ ที่ติดอยู่ โปรดใช้ความระมัดระวังไม่ทำให้เซ็นเซอร์ดังกล่าวได้รับความเสียหาย
- ห้ามใช้เครื่องมือที่แหลมคมในการขจัดโคลนออก ความคมของเครื่องมือดังกล่าวจะทำให้ส่วนที่เป็นยางได้รับความเสียหาย



ข้อสังเกต

- เมื่อขับรถรุ่นเกียร์อัตโนมัติบนถนนที่เป็นโคลน ท่านสามารถเริ่มออกตัวด้วยเกียร์ 2 ในโหมดปรับด้วยตนเองได้โดยการเหยียบเบรกและเลื่อนคันเกียร์ไปที่ตำแหน่ง "+" (เพิ่มเกียร์) วิธีการนี้จะเพิ่มแรงยึดเกาะถนนและความปลอดภัยในการใช้งานรถ
- ในรถรุ่นที่ติดตั้งระบบควบคุมการทรงตัว (ESC) เมื่อท่านต้องการขับผ่านหลุมโคลน ซึ่งล้ออาจลื่นไถลเล็กน้อย เมื่อเพิ่มความเร็วรอบเครื่องยนต์ ท่านสามารถกดสวิทช์ปิด ESC เพื่อยกเลิกการทำงานของระบบ TCS

การดูแลรักษาอุปกรณ์ภายนอกรถ

→ อ้างอิงหน้า 6-118

เกียร์อัตโนมัติ

→ อ้างอิงหน้า 4-164

ระบบเบรกป้องกันล้อล็อก (ABS)

→ อ้างอิงหน้า 4-178

ระบบควบคุมการทรงตัว (ESC)

→ อ้างอิงหน้า 4-183

เมื่อขับรถบนถนนที่ขรุขระ

→ อ้างอิงหน้า 7-26

เมื่อขับรถบนถนนที่น้ำท่วมขังหรือหลังจากล้างรถ



ข้อควรระวัง

- หากจำเป็นต้องล้างรถ ขับรถบนถนนที่มีน้ำท่วมขัง หรือต้องจอดในบริเวณที่มีน้ำท่วม น้ำสามารถเข้าไปในเบรกและลดประสิทธิภาพการทำงานของเบรกได้ ถ้าหลังจากนั้นเบรกทำงานได้ไม่ดี โปรดขับรถให้ช้าลง และเหยียบแป้นเบรกเบาๆ จนกว่าเบรกจะแห้งสนิทและทำงานได้ตามปกติ

**คำแนะนำ**

- หากจำเป็นต้องขับรถบนถนนที่มีน้ำท่วมขังหรือจอดรถในบริเวณที่มีน้ำนอง ให้นำรถเข้ารับการตรวจสอบรายการต่อไปนี้โดยศูนย์บริการมาตรฐานอีซูซุทันที :
 - ประสิทธิภาพของเบรก
 - น้ำเข้า หรือเกิดความเสียหายกับดิสก์เบรก
 - ความเสียหายของเครื่องยนต์ซึ่งเกิดจากน้ำรั่วซึม
 - การลัดวงจรของอุปกรณ์ไฟฟ้า
 - ระดับน้ำมันและการเสื่อมคุณภาพของน้ำมันเครื่อง น้ำมันเกียร์ น้ำมันเฟืองท้ายและน้ำมันเกียร์สโลว์ (ถ้าน้ำมันมีสีขาวขุ่น ให้ทำการเปลี่ยนน้ำมันทันทีเนื่องจากน้ำมันถูกปนเปื้อนด้วยน้ำ)
 - การอัดจาระบีที่ชิ้นส่วนแต่ละชิ้น (การหล่อลื่น)

ลมปะทะด้านข้าง



คำแนะนำ

ถ้ามีลมปะทะด้านข้างจนทำให้ตัวรถไถลออกทางด้านข้าง ให้จับพวงมาลัยให้แน่นแล้วลดความเร็วลงจนถึงระดับที่ท่านสามารถควบคุมรถได้อย่างสมบูรณ์ และทำการแก้ไขทิศทางของรถ ลมปะทะด้านข้างเกิดขึ้นได้ในสถานการณ์ต่อไปนี้ :

- ขับรถออกจากอุโมงค์ ซ้ำมสะพาน บนลันเขื่อน หรือขับผ่านถนนที่ตัดผ่านช่องเขา
- ถูกรถบรรทุกขนาดใหญ่หรือรถบัสขับแซง
- ขับแซงรถบรรทุกขนาดใหญ่หรือรถบัส

การแก้ไขสถานการณ์เมื่อยางระเบิดหรือยางแบนในขณะขับรถ



คำเตือน

- ถ้าท่านรู้สึกถึงความผิดปกติที่ยางรถในขณะขับรถ ให้จอดรถทันทีในสถานที่ปลอดภัย ถ้าท่านฝืนขับรถต่อไปทั้งที่ยางแบน แรงกดจะกระทำที่โบลต์ล้อและอาจเป็นสาเหตุให้โบลต์แตกและล้อหลุดออกมาได้

**คำแนะนำ**

- ถ้ายางระเบิดหรือยางแบนในขณะที่ท่านกำลังขับรถ ให้พยายามควบคุมสติแล้วจับพวงมาลัยให้มั่นคงและค่อยๆ เหยียบเบรกเพื่อลดความเร็ว (การเบรกอย่างรุนแรงเป็นการกระทำที่เป็นอันตรายมากเพราะจะเป็นสาเหตุให้พวงมาลัยถูกดึงไปด้านหนึ่ง) จอดรถในสถานที่ปลอดภัยและเปลี่ยนยาง

| | |
|-----------------|--------------------|
| เครื่องมือต่างๆ | → อ้างอิงหน้า 6-6 |
| ยางอะไหล่ | → อ้างอิงหน้า 6-67 |
| การขึ้นแม่แรง | → อ้างอิงหน้า 6-72 |
| การเปลี่ยนยาง | → อ้างอิงหน้า 6-77 |

ถ้ามีสิ่งกีดขวางกระทงที่ได้ท้องรถ**คำแนะนำ**

- ถ้าได้ท้องรถได้รับแรงกระทงอย่างรุนแรง ให้จอดรถในสถานที่ปลอดภัยซึ่งไม่กีดขวางการจราจรและตรวจสอบการรั่วซึมของน้ำมันเบรก น้ำมันเชื้อเพลิง และความเสียหายของชิ้นส่วนต่างๆ ถ้ามีชิ้นส่วนใดของรถได้รับความเสียหายหรือแตกหัก โปรดนำรถเข้ารับการตรวจสอบและซ่อมแซมทันทีที่ศูนย์บริการมาตรฐานอิชูซูที่ใกล้ที่สุด

ถ้าไฟเตือนติดหรือกะพริบขึ้นมา**คำแนะนำ**

- ถ้าไฟเตือนติดหรือกะพริบขึ้นมา โปรดอย่าละเลยไม่สนใจและฝืนขับรถต่อไป ควรดำเนินการแก้ไขตามคำอธิบายของมาตรวัดและไฟเตือน

การอ่านค่าบนแผงหน้าปัด

→ อ้างอิงหน้า 4-9

แผนผังไฟเตือนต่างๆ

→ อ้างอิงหน้า 4-17

การขับออฟโรด



ระหว่างการขับออฟโรด ให้ตรวจดูสภาพถนน ความลาดชัน และปัจจัยอื่นๆ อย่างรอบคอบ และขับรอดต่โดยลดระดับความเร็วลง



คำเตือน

- เมื่อขับออฟโรด หรือบนพื้นถนนที่มีความขรุขระอย่างมาก ให้ขับรถโดยลดความเร็วลง หลีกเลี่ยงการทำให้รถกระโดด การเลี้ยวหักศอก และการขับรถชนสิ่งกีดขวางต่างๆ หากไม่ปฏิบัติตามข้อควรระวังเหล่านี้ อาจเป็นสาเหตุให้สูญเสียการควบคุมรถหรืออาจทำให้รถพลิกคว่ำได้ นอกจากนี้อาจทำให้รถยนต์ได้รับความเสียหายด้วย
- ห้ามวางมือในระหว่างก้านพวงมาลัยรถ ในขณะที่ขับออฟโรด หากล้อรถเปลี่ยนทิศทางโดยกะทันหัน อาจเกิดการหักเลี้ยวของพวงมาลัย เป็นสาเหตุให้มือของท่านได้รับบาดเจ็บ และห้ามวางนิ้วโป้งไว้ตรงส่วนขอบเมื่อจับพวงมาลัย
- บนทางลาดชัน ให้ขับรถในตำแหน่งตรงไปข้างหน้าโดยทำมุมที่ถูกต้องกับทางลาด การขับรถขนานไปกับทางลาด (เช่นเดียวกับรถคันอื่น) อาจทำให้รถพลิกคว่ำได้
- หลังจากขับรถไปในที่มีหล่มโคลน ดินทราย หรือถนนที่มีน้ำท่วมขัง ตรวจสอบให้แน่ใจว่าระบบเบรก ยังสามารถทำงานได้ตามปกติ

การลากพ่วง

เนื่องจากรถถูกออกแบบมาสำหรับการโดยสารและขนส่งสัมภาระภายในตัวรถ อย่างไรก็ตาม หากมีการติดตั้งอุปกรณ์ที่เหมาะสม ท่านอาจสามารถใช้รถลากพ่วงได้ในบางสภาวะ การลากพ่วงจะส่งผลกับการบังคับเลี้ยว สมรรถนะ การเบรก ความทนทาน และการสิ้นเปลืองน้ำมันเชื้อเพลิง

เพื่อความปลอดภัย ให้ใช้อุปกรณ์ที่ออกแบบมาพิเศษสำหรับรถของท่าน การติดตั้งหรือใช้อุปกรณ์ที่ไม่เหมาะสมอาจทำให้เกิดความเสียหายแก่ตัวรถหรืออาการบาดเจ็บได้ ท่านต้องใช้ความระมัดระวังเป็นพิเศษในการขับขี่ขณะมีการลากพ่วง

เงื่อนไขการรับประกันของรถจะไม่ครอบคลุมถึงการเสียหาย หรือความผิดปกติที่เกิดจากการลากพ่วง



คำเตือน

- หากไม่ปฏิบัติตามคำแนะนำในคู่มือนี้ อาจเป็นสาเหตุให้เกิดการบาดเจ็บรุนแรงหรือเสียชีวิตได้

ขีดจำกัดน้ำหนัก

ต้องปฏิบัติตามข้อจำกัดการบรรทุกทุกและน้ำหนักที่แสดงดังต่อไปนี้ เพื่อการขับขี่ได้อย่างราบรื่น



คำเตือน

- อย่าบรรทุกน้ำหนักเกินกว่าค่าขีดจำกัดน้ำหนัก เนื่องจากเป็นอันตรายอาจส่งผลให้เกิดความเสียหายกับตัวรถและอาจเกิดอุบัติเหตุทำให้ได้รับบาดเจ็บได้

น้ำหนักบรรทุกส่วนพ่วง (GCW)

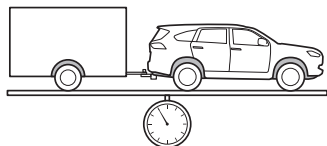

น้ำหนักบรรทุกส่วนพ่วง (GCW)

น้ำหนักบรรทุกส่วนพ่วง คือ น้ำหนักบรรทุกผู้โดยสารและสัมภาระของรถ (รวมอุปกรณ์เพิ่มเติม) รวมถึงน้ำหนักรวมของส่วนพ่วง

| รุ่นเครื่องยนต์ | น้ำหนักบรรทุกส่วนพ่วง |
|-----------------|-----------------------|
| 4JJ3, RZ4F | 5,900 กิโลกรัม |

น้ำหนักรวมของส่วนพวง (GTW)

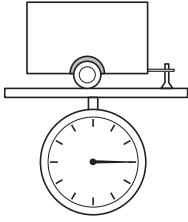

น้ำหนักรวมของส่วนพวง (GTW)

อัตราน้ำหนักรวมของส่วนพวง คือ น้ำหนักส่วนพวงรวมน้ำหนักบรรทุก

| รุ่นเครื่องยนต์ | น้ำหนักรวมส่วนพวง |
|-----------------|-------------------|
| 4JJ3, RZ4F | 3,500 กิโลกรัม |

น้ำหนักจุดพวง

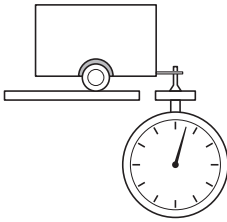

น้ำหนักจุดพวง

น้ำหนักจุดพวง คือ น้ำหนักที่จุดเชื่อมต่อ

| น้ำหนักจุดพวง |
|---------------|
| 350 กิโลกรัม |



ข้อควรระวัง

- ปรับน้ำหนักของส่วนพวงให้น้ำหนักที่จุดพวงมากกว่า 25 กิโลกรัม หรือ 4% ของน้ำหนักที่ลากพวงได้ อย่าให้น้ำหนักจุดพวงเกินค่าขีดจำกัดของรถ/คานลากพวง

อุปกรณ์ลากพ่วง



คำเตือน

- ห้ามใช้ชุดมลากพ่วงแบบยึดที่เพลลา หรืออุปกรณ์ที่ไม่ได้ออกแบบมาสำหรับรถของท่าน การติดตั้งหรือใช้อุปกรณ์ที่ไม่เหมาะสม อาจส่งผลให้เกิดความเสียหายกับตัวรถและทำให้ได้รับบาดเจ็บ

ชุดมลากพ่วง

อุปกรณ์ชุดมลากพ่วงซึ่งรวมถึงชิ้นส่วนอุปกรณ์ทั้งหมด ต้องได้รับการติดตั้งโดยช่างผู้ชำนาญเท่านั้น



คำเตือน

- ห้ามตัดแปลงระบบไฟฟ้าของตัวรถ เพื่อใช้งานกับอุปกรณ์ลากพ่วงอื่นนอกเหนือจากที่ระบุในคู่มือแนะนำของชุดมลากพ่วง การตัดแปลงที่ไม่ถูกต้องจะส่งผลกระทบต่ออายุการใช้งานของรถ



คำแนะนำ

- หลังจากทำการติดตั้งชุดมลากพ่วงเสร็จสิ้นแล้ว จำเป็นต้องทำการตรวจสอบอุปกรณ์เป็นระยะ เพื่อให้มั่นใจว่าสามารถใช้งานได้อย่างปลอดภัย

โซ่เชฟตี้ (Safety Chain)

ควรใช้โซ่เชฟตี้ที่เหมาะสมกับรถและส่วนพ่วง โปรดตรวจสอบกับผู้ผลิตส่วนพ่วงเกี่ยวกับอุปกรณ์ที่จำเป็น ให้คล้องโซ่เชฟตี้ได้คุมลากพ่วงและต่อเข้ากับจุดเชื่อมต่อคุมลากพ่วง

ไฟส่องสว่างส่วนพ่วง

ไฟส่องสว่างของส่วนพ่วงต้องถูกต้องตามข้อกำหนดทางกฎหมาย โดยใช้อุปกรณ์ที่ออกแบบมาสำหรับรถของท่านเท่านั้น การใช้อุปกรณ์หรือการติดตั้งที่ไม่เหมาะสมจะทำให้เกิดความเสียหายกับระบบไฟฟ้าและการรับประกันของตัวรถ

ยาง

ตรวจสอบสภาพยางของรถและส่วนพ่วงก่อนการใช้งานเสมอ ควรเปลี่ยนยางที่สึกหรอหรือเสียหายก่อนการใช้งาน เติมลมยางตามค่าความดันลมยางที่แนะนำขณะยางเย็น ที่แสดงไว้บนแผ่นป้ายค่าความดันลมยางที่ชอบโครงประตูด้านผู้ขับขี่ และตามที่ผู้ผลิตส่วนพ่วงแนะนำ

เบรกของส่วนพ่วง

ส่วนพ่วงที่มีน้ำหนัก 750 กิโลกรัมขึ้นไป ต้องมีเบรกของส่วนพ่วง หากท่านใช้ส่วนพ่วงที่มีระบบเบรก ต้องแน่ใจว่าเป็นไปตามข้อกำหนดทางกฎหมาย ควรปรึกษาผู้ผลิตส่วนพ่วงเพื่อการติดตั้งและใช้งานเบรกของส่วนพ่วง



คำเตือน

- ห้ามเชื่อมต่อระบบเบรกของส่วนพ่วงกับระบบไฮดรอลิกของเบรกที่รถของท่าน เนื่องจากจะส่งผลกระทบต่อประสิทธิภาพและการทำงานของระบบเบรก

การบำรุงรักษา

การลากพ่วงจะส่งผลกระทบต่อระยะบำรุงรักษารถ เนื่องจากภาระที่เพิ่มขึ้น ท่านจำเป็นต้องทำการบำรุงรักษารถบ่อยกว่าปกติ เพื่อให้มั่นใจว่าสามารถใช้งานได้อย่างเต็มประสิทธิภาพ โดยเราแนะนำให้ท่านนำรถเข้ารับบริการที่ศูนย์บริการมาตรฐานอีซูซุ

ตารางการบำรุงรักษารถเมื่อใช้งานภายใต้

สภาพสมบุกสมบัน

→ อ้างอิงหน้า 6-131

ก่อนการลากพ่วง

การตรวจสอบอุปกรณ์

ก่อนการใช้รถ ให้ตรวจสอบอุปกรณ์ความปลอดภัยทั้งหมดเพื่อให้แน่ใจว่าสามารถใช้งานได้ อย่างปลอดภัย ต้องแน่ใจว่ารถของท่านได้รับการซ่อมบำรุงอย่างเหมาะสม เพื่อหลีกเลี่ยง ความผิดปกติของการทำงาน

ต้องแน่ใจว่าสั้มภาระถูกยึดอยู่อย่างแน่นหนา ตรวจสอบว่ากระจกมองหลังเป็นไปตามกำหนด ทางกฎหมาย

ตรวจสอบการทำงานของอุปกรณ์ในระบบเบรก ไฟส่องสว่าง และอุปกรณ์ความปลอดภัยทั้งหมด เพื่อให้แน่ใจว่ามีการทำงานอย่างถูกต้อง

ความปลอดภัยของท่านขึ้นอยู่กับการใช้งานที่ถูกต้อง และการติดตั้งของอุปกรณ์ ห้ามใช้รถ ขณะ que อุปกรณ์เกิดความผิดปกติ

ควรมีการติดตั้งกระจกมองหลังเพิ่มเติม หากไม่สามารถมองบริเวณด้านหลังได้อย่างชัดเจน ปรับกระจกมองข้างทั้งสองด้านให้สามารถมองเห็นถนนด้านหลังได้มากที่สุด

ขณะลากพ่วง



คำเตือน

- หลีกเลี่ยงการเหยียบแป้นเบรกค้างไว้เป็นเวลานาน หรือเหยียบเบรกบ่อยเกินไป เนื่องจากอาจเป็นสาเหตุให้เบรกเกิดความร้อนสูงและส่งผลกระทบต่อประสิทธิภาพการเบรก
- อย่าใช้นาระบบควบคุมความเร็วอัตโนมัติเมื่อมีการลากพ่วง
- จอดส่วนพ่วงบนพื้นราบเสมอถ้าเป็นไปได้
- ต้องแน่ใจว่าได้ใช้ไม้หนูล้อทั้งที่ตัวรถและส่วนพ่วงขณะจอดรถ
- ห้ามใช้ความเร็วเกินกว่าที่กฎหมายกำหนด หรือป้ายจำกัดความเร็วสำหรับการลากพ่วง หรือค่าจำกัดความเร็วที่ระบุไว้ในคู่มือของส่วนพ่วง ค่าใดค่าหนึ่งต่ำที่สุด ความไม่เสถียร (การส่าย) ของรถจะเพิ่มขึ้นตามความเร็วที่เพิ่มขึ้น การใช้ความเร็วเกินกว่าที่กำหนดจะเป็นเหตุให้รถเสียการควบคุมและอาจนำไปสู่การเกิดอุบัติเหตุได้
- ปิดระบบ BSM, RCTA, RCTB, LDP, ELK, LKAS และ TJA (ถ้ามี) เนื่องจากระบบอาจไม่ทำงานตามปกติ

การปิดระบบช่วยเตือนมุมอับสายตา (BSM)

บน MID → อ้างอิงหน้า 4-218

การปิดระบบช่วยเตือนขณะถอยรถ (RCTA)

บน MID → อ้างอิงหน้า 4-228

การปิดระบบ LDP → อ้างอิงหน้า 4-331

การปิดระบบ ELK → อ้างอิงหน้า 4-340

การปิดระบบ LKAS → อ้างอิงหน้า 4-351

การปิดระบบ TJA → อ้างอิงหน้า 4-358

เมื่อใช้งานรถคันใหม่ หรือรถที่มีการเปลี่ยนชิ้นส่วนระบบส่งกำลัง (เครื่องยนต์ ชุดเกียร์ และเฟืองท้าย) แนะนำให้อย่าทำการลากพ่วงจนกว่าจะใช้งานรถเป็นระยะทาง 800 กิโลเมตรแล้ว

- ขณะใช้งานระหว่างการลากพ่วง หมั่นตรวจสอบการยึดแน่นของสัมภาระเป็นครั้งคราว รวมถึงอุปกรณ์ไฟส่องสว่างและการทำงานของเบรกส่วนพ่วง
- รักษาระยะห่างจากรถคันหน้ากับรถของท่านเป็นสองเท่าของการขับรถขณะที่ไม่มีการลากพ่วง เพื่อช่วยป้องกันกรณีการเบรกและการเลี้ยวกะทันหัน
- หลีกเลี่ยงการออกตัว หรือการเร่งกะทันหัน
- หลีกเลี่ยงการหมุนพวงมาลัยอย่างรวดเร็วและการเลี้ยวหักศอก ควรชะลอความเร็วก่อนการเลี้ยว

- ควรสังเกตเมื่อทำการเลี้ยว ล้อของส่วนพวงจะไถลด้านในวงเลี้ยวมากกว่ารถที่ลาก ต้องชดเชยด้วยรัศมีวงเลี้ยวที่กว้างกว่าปกติ
- เมื่อมีการลากพวง ต้องใช้ระยะทางในการแซงมากกว่าปกติ เนื่องจากรถที่มีการลากพวงจะมีอัตราเร่งที่ช้าและความยาวรถมากกว่าปกติ จึงต้องแซงไปเป็นระยะทางไกลมากกว่าก่อนกลับเข้าสู่ช่องทางเดินรถเดิม
- ลดความเร็วลงและเปลี่ยนเกียร์ต่ำก่อนลงทางลาดชันระยะทางไกลหรือลงเขา ความไม่เสถียรของรถลากพวงมีแนวโน้มจะเพิ่มขึ้นในทางลาดชัน
- อย่าลดตำแหน่งเกียร์กะทันหันขณะลงทางลาดชัน หรือลงเขาในระยะทางไกล

การทรงตัวขณะลากพวง

มีองค์ประกอบหลายอย่างที่สามารถส่งผลกระทบต่อรถที่ลากและส่วนพวง (เช่น ลมด้านข้าง รถที่แล่นผ่านเส้นทางขรุขระ) เป็นสาเหตุของความไม่เสถียร



คำเตือน

- เมื่อเกิดการส่ายขณะลากพวง อย่าเร่งความเร็ว
- เมื่อเกิดการส่ายขณะลากพวง หลีกเลี่ยงการเบรกอย่างรุนแรงในทันทีทันใด
- เมื่อเกิดการส่ายขณะลากพวง อย่าพยายามควบคุมรถโดยการหมุนพวงมาลัย
- เมื่อเกิดการส่ายขณะลากพวง จับพวงมาลัยให้มั่นคงบังคับรถให้ตรง เริ่มผ่อนคันเร่งอย่างช้าๆ เพื่อลดความเร็วลง



ข้อควรระวัง

- ทำการตรวจสอบดังต่อไปนี้ หลังจากรถหยุดอาการส่ายแล้ว
 - หยุดรถในบริเวณที่ปลอดภัย
 - ให้ผู้โดยสารทั้งหมดออกจากรถ
 - ตรวจสอบสภาพยางของรถและส่วนพวง
 - ตรวจสอบสิ่งของในส่วนพวง
 - ต้องแน่ใจว่าสิ่งของไม่หลุดเลื่อนออก
 - ถ้าเป็นไปได้ ต้องแน่ใจว่าน้ำหนักจุดพ่วงอยู่ในค่าที่เหมาะสม
 - ตรวจสอบน้ำหนักสิ่งของในรถที่ลาก
 - ต้องแน่ใจว่ารถไม่บรรทุกน้ำหนักเกินหลังจากผู้โดยสารเข้าในรถแล้ว
- เมื่อขับรถต่อไป เนื่องจากไม่เกิดปัญหากับรถและส่วนพวงหลังจากเกิดการส่าย ให้ขับด้วยความเร็วต่ำกว่าความเร็วขณะที่เกิดการส่าย

รุ่นเกียร์อัตโนมัติ



ในรถรุ่นเกียร์อัตโนมัติ ซึ่งไม่มีแป้นคลัตช์ ท่านสามารถออกตัว เปลี่ยนเกียร์ และหยุดรถได้โดยใช้เพียงคันเกียร์ เป็นคันเร่ง และเป็นเบรกเท่านั้น ท่านควรศึกษาลักษณะเฉพาะตัวของรถรุ่นเกียร์อัตโนมัติและวิธีการใช้งานอย่างถูกต้องให้เข้าใจอย่างถ่องแท้ เมื่อรถจอดนิ่งอยู่กับที่ต้องอย่าลืมหยียบเป็นเบรกค้างไว้ และถ้าจำเป็นให้เลื่อนคันเกียร์ไปที่ตำแหน่ง "P" หรือ "N" และใช้งานเบรกมือทันทีที่สตาร์ทเครื่องยนต์แล้ว ในขณะที่เครื่องปรับอากาศกำลังทำงาน ความเร็วรอบของเครื่องยนต์จะเพิ่มขึ้นโดยอัตโนมัติ ซึ่งจะทำให้รถไหล (Creep) ได้มากกว่าในเวลาอื่นๆ ดังนั้นจึงต้องแน่ใจว่าได้เหยียบเป็นเบรกค้างไว้จนสุด

เกียร์อัตโนมัติ

→ อ้างอิงหน้า 4-164



ข้อสังเกต

[รถไหล (Creep)]

- ในขณะที่เครื่องยนต์กำลังทำงานและคันเกียร์อยู่ในตำแหน่งอื่นที่ไม่ใช่ตำแหน่ง "P" หรือ "N" จะมีกำลังส่งไปที่ล้อรถแม้ในขณะที่ไม่มีการเหยียบเป็นคันเร่ง ซึ่งเป็นสาเหตุให้รถอาจเคลื่อนที่ได้ ปรากฏการณ์นี้เรียกว่ารถไหล (Creep) ยิ่งความเร็วรอบของเครื่องยนต์เพิ่มสูง อาการรถไหลก็จะยิ่งเพิ่มมากขึ้นและโอกาสที่รถจะเคลื่อนที่ก็จะยิ่งเพิ่มสูงขึ้น

ใช้งานเบรกด้วยเท้าข้างขวา



คำแนะนำ

- นั่งในท่านั่งขับรถที่ถูกต้อง และใช้เท้าข้างขวาในการควบคุมเบรกและแป้นคันเร่ง ตรวจสอบตำแหน่งแป้นเหยียบและฝักวางเท้าลงบนแป้นเหยียบ เพื่อหลีกเลี่ยงการเหยียบแป้นเหยียบผิดพลาด
- เพื่อให้สามารถเบรกได้อย่างเต็มที่ ต้องใช้เท้าข้างขวาเหยียบแป้นเบรก

การขับรถพื้นฐาน

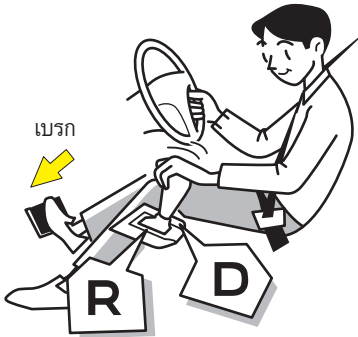

การออกตัว

1. นั่งในท่านั่งขับรถที่ถูกต้อง ใช้เท้าข้างขวาเหยียบแป้นเบรกให้สุดและเลื่อนคันเกียร์ไปที่ตำแหน่ง "D" (โหมดอัตโนมัติหรือโหมดปรับด้วยตนเอง) เพื่อให้รถวิ่งไปข้างหน้า หรือตำแหน่ง "R" เพื่อให้รถถอยหลัง
2. ตรวจสอบให้แน่ใจว่าพื้นที่บริเวณรอบๆ รถไม่มีสิ่งกีดขวาง ตรวจสอบตำแหน่งคันเกียร์และไฟเตือนตำแหน่งเกียร์ ทำการปลดเบรกมือไฟฟ้าด้วยตัวเอง โดยกดสวิตช์เบรกมือไฟฟ้าลง
3. ยกเท้าออกจากแป้นเบรก จากนั้นจึงค่อยๆ เหยียบแป้นคันเร่งเพื่อออกตัว



ข้อควรระวัง

- เมื่อออกรถบนทางลาดชัน เลื่อนคันเกียร์ไปที่ตำแหน่ง "D" หรือ "R" จากนั้น ดึงสวิตช์เบรกมือไฟฟ้าขึ้น ในขณะที่ท่านเหยียบคันเร่งเบรกมือจะปลดอัตโนมัติและรถจะเริ่มเคลื่อนตัว

ขณะรถวิ่ง

ใช้แป้นคันเร่งในการเปลี่ยนความเร็วของรถด้วยความระมัดระวัง รวมทั้งใช้แป้นเบรกเพื่อลดความเร็วรถตามความจำเป็น

การหยุดรถชั่วคราว

1. เมื่อต้องการหยุดรถชั่วคราวให้เหยียบแป้นเบรกจนสุดขณะคันเกียร์อยู่ในตำแหน่ง "D" (ทั้งในโหมดอัตโนมัติหรือโหมดปรับด้วยตนเอง)
2. เมื่อออกรถหลังจากหยุดรถ โปรดตรวจสอบตำแหน่งคันเกียร์และไฟแจ้งตำแหน่งเกียร์ด้วยสายตา แล้วจึงออกตัวโดยค่อยๆ เหยียบแป้นคันเร่ง

การจอดรถ

1. เมื่อระบบ Auto Brake Hold ไม่ทำงาน ให้ใช้เบรกมือในขณะที่เหยียบแป้นเบรก
2. เลื่อนคันเกียร์ไปที่ตำแหน่ง "P" ตรวจสอบให้แน่ใจว่าไฟแจ้งตำแหน่งเกียร์แสดงตำแหน่ง "P" แล้ว จากนั้นจึงค่อยๆ ปลดเท้าออกจากแป้นเบรก
3. ในรถรุ่นที่มีระบบ ISUZU GENIUS ENTRY ดับเครื่องยนต์และกดปุ่มสตาร์ท/ดับให้อยู่ที่โหมด "OFF" ในรถรุ่นที่ไม่มีระบบ ISUZU GENIUS ENTRY ดับเครื่องยนต์แล้ว ดึงกุญแจออก



คำเตือน

- พื้นที่ที่เครื่องยนต์สตาร์ทแล้ว ในขณะที่เครื่องปรับอากาศกำลังทำงาน ความเร็วรอบของเครื่องยนต์จะเพิ่มขึ้นโดยอัตโนมัติซึ่งจะทำให้รถไหลได้มากกว่าในเวลาอื่นๆ โปรดเหยียบแป้นเบรกค้างไว้ให้สุด
- เมื่อท่านเลื่อนคันเกียร์ไปที่ตำแหน่งอื่นนอกจากตำแหน่ง "P" หรือ "N" รถอาจไหลได้เมื่อจะออกตัวต้องแน่ใจว่าได้เหยียบแป้นเบรกค้างไว้ในขณะที่ท่านใช้งานคันเกียร์
- ห้ามใช้งานคันเกียร์ในขณะที่เหยียบแป้นคันเร่งอยู่ การกระทำดังกล่าวเป็นอันตรายเนื่องจากรถอาจเคลื่อนที่ทันที
- เมื่อจะออกตัว โปรดตรวจสอบตำแหน่งคันเกียร์และไฟแจ้งตำแหน่งเกียร์ด้วยสายตา เพื่อเหตุผลด้านความปลอดภัย
- โปรดเหยียบแป้นคันเร่งอย่างระมัดระวัง เนื่องจากความเร็วถูกควบคุมด้วยแป้นคันเร่งเพียงอย่างเดียวเมื่อสตาร์ทหรือเร่งเครื่องยนต์

**ข้อควรระวัง**

- อย่าเร่งเครื่องยนต์ในขณะที่รถจอดอยู่ หากมีการเคลื่อนคันเกียร์ไปที่ตำแหน่งอื่นนอกจากตำแหน่ง "P" หรือ "N" รถจะเคลื่อนที่อย่างกะทันหันและอาจทำให้เกิดอุบัติเหตุได้
- อย่าเคลื่อนคันเกียร์ไปที่ตำแหน่ง "N" (เกียร์ว่าง) ในขณะที่ขั้บรถ การเบรกด้วยเครื่องยนต์ (Engine Brake) จะไม่ทำงาน ซึ่งอาจก่อให้เกิดอุบัติเหตุได้ และการกระทำดังกล่าวจะส่งผลทำให้ชุดเกียร์อัตโนมัติเสียหายได้
- ห้ามออกจากที่นั่งคนขับโดยคันเกียร์อยู่ที่ตำแหน่ง "D" (ทั้งในโหมดอัตโนมัติหรือโหมดปรับด้วยตนเอง) หรือตำแหน่ง "R" ในขณะที่เครื่องยนต์ทำงานอยู่ เนื่องจากรถจะเคลื่อนที่เมื่อท่านออกจากที่นั่งคนขับต้องแน่ใจว่าเคลื่อนคันเกียร์อยู่ที่ตำแหน่ง "P" และดึงสวิตช์เบรกมือไฟฟ้าขึ้นจนสุด

[ประเด็นสำคัญด้านความปลอดภัย]

- แม้ว่าท่านวางแผนที่จะขั้บรถในระยะทางสั้นๆ ท่านยังคงต้องใช้ท่านั่งขั้บรถที่ถูกต้อง และต้องแน่ใจว่าท่านสามารถเหยียบแป้นเบรกและแป้นคันเร่งได้จนสุด
- เมื่อท่านถอยรถ ท่านอาจจำเป็นต้องหันไปมองด้านหลังซึ่งทำให้การใช้งานแป้นเหยียบต่างๆ ทำได้ยาก ควรเหยียบแป้นเบรกให้สุดในขณะที่ท่านหันไปมองด้านหลัง นอกจากนี้ควรฝึกเคลื่อนคันเกียร์กลับไปตำแหน่ง "N" ทันทีหลังจากถอยรถแล้วให้เป็นนิสัย เมื่อจะออกตัวโปรดตรวจสอบตำแหน่งคันเกียร์และไฟเตือนการเปลี่ยนเกียร์ด้วยสายตา
- เมื่อต้องเคลื่อนคันเกียร์เพื่อเปลี่ยนเกียร์ไปมาระหว่างเกียร์เดินหน้าและเกียร์ถอยหลังติดต่อกันหลายๆ ครั้ง เมื่อกลับรถในที่แคบๆ ให้เหยียบแป้นเบรกจนสุดและต้องแน่ใจว่ารถหยุดสนิทแล้วก่อนเคลื่อนคันเกียร์

**ข้อสังเกต**

- หลังจากที่จอดทิ้งไว้นานตั้งแต่หนึ่งสัปดาห์หรือขึ้นไป รถอาจไม่สามารถออกตัวได้ทันที แม้ว่า จะเหยียบแป้นคันเร่งแล้ว ในกรณีดังกล่าว ให้เคลื่อนคันเกียร์ไปที่ตำแหน่ง "P" และรอสักครู่ในขณะที่เครื่องยนต์เดินเบา

ไฟแสดงตำแหน่งเกียร์ → อ้างอิงหน้า 4-81

เกียร์อัตโนมัติ → อ้างอิงหน้า 4-164

ระบบ Auto Brake Hold

→ อ้างอิงหน้า 4-159

การกระทำที่เป็นสาเหตุให้รถเสียหายในรถรุ่นเกียร์อัตโนมัติ

| การกระทำซึ่งเป็นสาเหตุของรถเสียหาย | อาการเสียหายของรถ |
|--|--|
| <ul style="list-style-type: none"> ● จอดรถบนทางลาดชันเขาโดยที่คันเกียร์อยู่ในตำแหน่งอื่นนอกเหนือจากตำแหน่ง "P" หรือ "N" ในขณะที่เครื่องยนต์ทำงานอยู่ และไม่มีการใช้เบรก ● การเหยียบแป้นคันเร่งและเป็นเบรกพร้อมกัน ในขณะที่คันเกียร์อยู่ในตำแหน่ง "D" หรือ "R" ● จอดรถโดยการเหยียบแป้นเบรกเป็นระยะเวลาานาน ในขณะที่คันเกียร์อยู่ที่ตำแหน่ง "D" | <ul style="list-style-type: none"> ● น้ำมันเกียร์อัตโนมัติร้อนจัด |
| <ul style="list-style-type: none"> ● การใช้งานคันเกียร์ในขณะที่เครื่องยนต์ทำงานและความเร็วรอบของเครื่องยนต์สูง | <ul style="list-style-type: none"> ● เกียร์หรือคลัตช์ของรถเกียร์อัตโนมัติรับภาระสูงเกิน |
| <ul style="list-style-type: none"> ● เลื่อนคันเกียร์ไปที่ตำแหน่ง "P" ก่อนที่ล้อรถจะหยุดนิ่งสนิท | <ul style="list-style-type: none"> ● กลไกจอดรถชำรุดเสียหาย |
| <ul style="list-style-type: none"> ● กดปุ่มสตาร์ท/ดับเครื่องยนต์ให้อยู่ในโหมด "ACC" (รุ่นที่มีระบบกุญแจ ISUZU GENIUS ENTRY) หรือ บิดสวิทช์กุญแจไปที่ตำแหน่ง "ACC" หรือ "LOCK" (รุ่นที่ไม่มีระบบกุญแจ ISUZU GENIUS ENTRY) ในขณะที่รถเคลื่อนที่ ● ปลดปล่อยคันเกียร์อยู่ในตำแหน่ง "N" ในขณะที่ขั้วรถลงเขาเป็นระยะทางไกล (เป็นการกระทำที่เป็นอันตรายมากเนื่องจากจะไม่สามารถใช้การเบรกด้วยเครื่องยนต์ได้) | <ul style="list-style-type: none"> ● เกียร์อัตโนมัติไม่ได้รับการหล่อลื่นอย่างถูกต้อง |

รุ่นขับเคลื่อน 4 ล้อ (4WD)

ระบบขับเคลื่อน 4 ล้อไม่ใช่ระบบที่ทำให้สามารถขับรถบนสภาพภูมิประเทศทุกรูปแบบได้ ควรเพิ่มความระมัดระวังเมื่อต้องใช้งานเป็นคันเร่ง พวงมาลัย และแป้นเบรก ให้มีความสำคัญต่อการขับรด อย่างปลอดภัย โดยใส่ใจต่อสภาพและความลาดชันของพื้นผิวถนน

รุ่นขับเคลื่อน 4 ล้อ (4WD)

→ อ้างอิงหน้า 4-368

การขับรถบนพื้นทรายหรือโคลน



เมื่อต้องขับรถบนพื้นทรายหรือโคลน โปรดขับให้ช้าที่สุดเท่าที่จะทำได้ หลีกเลี่ยงการเบรกอย่างรุนแรง การเร่งความเร็วกะทันหัน และการหมุนพวงมาลัยเลี้ยวหักศอก เมื่อขับรถบนพื้นทรายหรือโคลน ท่านอาจจะมองเห็นสภาพพื้นผิวถนนได้ยาก ดังนั้น ท่านควรออกจากรถ และตรวจสอบสภาพของพื้นผิวถนนตามจำเป็น

การขับรถลุยน้ำ



รถไม่สามารถกันน้ำเข้าได้อย่างสมบูรณ์ โปรดหลีกเลี่ยงการขับรถลุยน้ำ



คำเตือน

- หากน้ำกระเด็นถูกวงจรไฟฟ้าในขณะที่ขับบนถนนที่มีน้ำท่วม มีความเสี่ยงที่จะเกิดการลัดวงจรและเกิดไฟไหม้ได้
- เมื่อขับบนถนนที่มีน้ำท่วมหรือถนนที่อาจเกิดน้ำท่วม มีความเสี่ยงที่รถจะจมน้ำหรือลอยออกไป และอาจส่งผลให้เสียชีวิตได้



คำแนะนำ

- ถ้าท่านไม่สามารถหลีกเลี่ยงการขับรถยนต์ลุยน้ำได้ ชั้นแรกควรตรวจสอบความลึกของน้ำ จากนั้นจึงขับลุยน้ำอย่างช้าๆ ด้วยความเร็วคงที่ แต่ทั้งนี้ก็ยังมีความเสี่ยงที่น้ำจะเข้าไปในระบบokusของเครื่องยนต์และทำให้เครื่องยนต์เสียหายได้
- หากจำเป็นต้องขับรถยนต์บนถนนที่มีน้ำท่วมขัง ให้นำรถเข้ารับการตรวจสอบรายการต่อไปนี้ที่ศูนย์บริการมาตรฐานอู่ชุมชนที่
 - ประสิทธิภาพของเบรก
 - น้ำเข้า หรือเกิดความเสียหายกับดิสก์เบรก
 - เครื่องยนต์เสียหายเนื่องจากน้ำเข้า
 - การลัดวงจรของอุปกรณ์ไฟฟ้า
 - ระดับน้ำมันและการเสื่อมคุณภาพน้ำมันของเครื่องยนต์ เกียร์ เฟืองท้าย และเกียร์สโลว์
 - การอัดจาระบีที่ชิ้นส่วนแต่ละชิ้น (การหล่อลื่น)

โค้งรูปตัวยูบนเนินสูง



เมื่อเข้าโค้งรูปตัวยูบนเนินสูง รถมีโอกาสเสี่ยงที่จะพลิกคว่ำในจังหวะที่ขับข้ามเนินสูง ขับรถด้วยความระมัดระวัง และเลือกพื้นผิวถนนที่ไม่ทำให้ล้อด้านที่อยู่สูงกว่าแล่นทับส่วนที่เป็นเนินสูงของพื้นผิวถนน

ข้อแนะนำในการเปลี่ยนระหว่างระบบขับเคลื่อน 2 ล้อ และระบบขับเคลื่อน 4 ล้อ

| รูปแบบการขับ | ระบบขับเคลื่อน 2 ล้อ | | ระบบขับเคลื่อน 4 ล้อ | | | |
|------------------------|--|---|--|---|--|--|
| | 2H | | 4H (ขับเคลื่อน 4 ล้อความเร็วสูง) | | 4L (ขับเคลื่อน 4 ล้อความเร็วต่ำ) | |
| สวิตช์ขับเคลื่อน 4 ล้อ | | | | | | |
| ไฟแสดงการทำงาน | ปิด | | | | | |
| โหมดเส้นทางขรุขระ | ปิด | เปิด | ปิด | เปิด | ปิด | เปิด |
| | - | | - | | - | |
| สภาพการขับรถ | เมื่อขับเคลื่อนตามปกติบนถนนทางราบทั่วไปหรือทางหลวง | บนถนนที่เปียก และต้องการแรงยึดเกาะมากกว่า โหมด 2H หรือเมื่อล้อหลังข้างใดข้างหนึ่งติดอยู่ในร่องดินหรือโคลน | เมื่อขับเคลื่อนบนผิวถนนที่มีโคลนหรือทราย | เมื่อขับเคลื่อนบนถนนที่มีโคลนหนาในทะเลทรายหรือบนพื้นที่ที่เต็มไปด้วยหิน | เมื่อขับเคลื่อนบนเส้นทางที่ยากลำบาก เช่น ทางชันมาก ทางเป็นหลุมเป็นบ่อ หรือพื้นโคลน | บนเส้นทางที่ยากลำบาก และต้องการแรงยึดเกาะมากกว่า โหมด 4L |



คำแนะนำ

- ห้ามปรับสวิตช์ขับเคลื่อน 4 ล้อ ไว้ครึ่งทางระหว่างตำแหน่ง "2H" และ "4H" หรือระหว่างตำแหน่ง "4H" และ "4L" การกระทำดังกล่าวอาจทำให้เกิดการทำงานผิดปกติได้

สวิตช์ Rough Terrain Mode

→ อ้างอิงหน้า 4-141

การหยุดและจอดรถ

การออกตัวหลังจากหยุดรถชั่วคราว

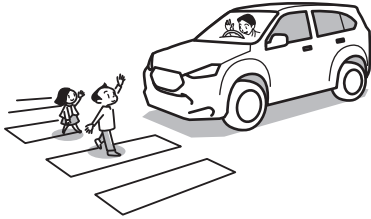

ข้อควรระวัง

- ฝึกการมองสังเกตสภาพรอบๆ เพื่อยืนยันความปลอดภัยในการออกตัวหลังจากหยุดรถชั่วคราว (ตัวอย่างเช่น การรอสัญญาณไฟจราจร)

การจอดรถ



ข้อควรระวัง

- เลือกสถานที่ที่มีพื้นราบเรียบซึ่งอนุญาตให้หยุดและจอดรถได้ รวมถึงไม่กีดขวางการจราจร
- เมื่อจอดรถ ต้องแน่ใจว่าคันเกียร์อยู่ในตำแหน่ง "P" นอกจากนี้ ดึงสวิตช์เบรกมือไฟฟ้าขึ้นและตรวจสอบให้แน่ใจว่ารถไม่เคลื่อนที่
- ตรวจสอบสภาพรถออกจากคอมพิวเตอร์ของรถและแผ่นสะท้อนแสง เพื่อให้แน่ใจว่ารถคันอื่นสามารถมองเห็นได้อย่างชัดเจน



คำแนะนำ

- นอกจากกรณีฉุกเฉิน อย่าใช้งานเบรกมือจนกว่ารถจะหยุดนิ่ง การดึงสวิตช์เบรกมือไฟฟ้าขึ้นก่อนที่รถจะหยุดนิ่ง เป็นสาเหตุให้เกิดการเสียหายได้
- หลีกเลี่ยงการจอดรถเป็นเวลานานขณะที่มีสัมภาระอยู่บนรถ

การจอดรถอย่างปลอดภัยบนทางลาดชัน

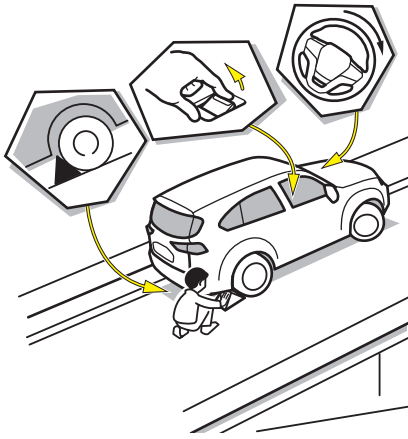

ข้อควรระวัง

- หลีกเลี่ยงการจอดรถบนทางลาดเอียงเท่าที่จะสามารถทำได้ และเลือกสถานที่ที่เป็นพื้นราบเรียบ หากไม่สามารถหลีกเลี่ยงได้ ต้องแน่ใจว่าเบรกมือทำงานอย่างเต็มที่ และมั่นใจว่ารถไม่เคลื่อนที่ แนะนำให้ใช้ที่หนุนล้อไว้เพื่อเพิ่มความปลอดภัย
- หมุนพวงมาลัยค้างไว้เพื่อใช้ในการช่วยขวางพวงตัวรถไม่ให้รถไหล (ตัวอย่างเช่น ขอบทางเท้า) ในสถานการณ์ที่รถอาจเคลื่อนที่

การจับหลับในรถ



คำเตือน

- ก่อนจับหลับในรถ ต้องแน่ใจว่ากดปุ่มสตาร์ท/ดับเครื่องยนต์ไปที่โหมด "OFF" (รุ่นที่มีระบบกุญแจ ISUZU GENIUS ENTRY) หรือบิดสวิตช์กุญแจไปที่ตำแหน่ง "LOCK" (รุ่นที่ไม่มีระบบกุญแจ ISUZU GENIUS ENTRY) พร้อมทั้งตรวจสอบว่าเครื่องยนต์ดับแล้ว มิเช่นนั้น การเปลือยคันคันเกียร์หรือเหยียบคันเร่งในขณะที่ท่านหลับอยู่จะเป็นสาเหตุทำให้รถเคลื่อนที่ ส่งผลให้เกิดอุบัติเหตุได้
 - ถ้าท่านปล่อยให้เครื่องยนต์ทำงาน และเปลือยเหยียบแป้นคันเร่งในขณะที่หลับเครื่องยนต์ ตัวกรองอนุภาคดีเซล (DPD) หม้อพักไอเสีย และท่อไอเสียจะร้อนจัด และส่งผลให้เกิดไฟลุกไหม้
 - ถ้าท่านปล่อยให้เครื่องยนต์ทำงานในขณะที่จับหลับโดยจอดรถในสถานที่ที่ก๊าซไอเสียสามารถรั่วซึมเข้าไปภายในห้องโดยสารได้ (ตัวอย่างเช่น สถานที่ที่อากาศถ่ายเทได้ไม่ดี) ท่านอาจได้รับพิษจากก๊าซคาร์บอนมอนอกไซด์ ส่งผลให้เสียชีวิตได้

นำวัตถุที่จุดติดไฟได้ออกห่างจากรถ



คำเตือน

- หลังจากการขับผ่านหน้าสูง ดิน หิน ทราาย น้ำ อื่นๆ ให้ตรวจสอบว่าไม่มีหญ้า กิ่งไม้ กระดาษ เศษผ้า หิน ทราาย หรือ อื่นๆ ติดอยู่ด้านใต้ตัวถังรถ ถ้ารถทำงาน ในขณะที่มีสิ่งเหล่านี้ติดอยู่ใต้ตัวถังรถ อาจเกิดความผิดปกติหรือไฟไหม้ได้ ดังนั้นให้ทำความสะอาดสิ่งๆที่ติดอยู่ใต้ตัวถังรถ
- ในขณะที่เครื่องยนต์ทำงาน หรือทันที หลังจากใช้งาน ตัวกรองอนุภาคดีเซล (DPD) หม้อพักไอเสียและท่อไอเสียจะมีความร้อนสูง เพื่อป้องกันการเกิดไฟไหม้ ตรวจสอบให้แน่ใจว่าพื้นที่โดยรอบไม่มี วัตถุที่ติดไฟได้ (เช่น หญ้า เศษกระดาษ น้ำมัน หรือยางเก่า) ใช้ความระมัดระวังเป็นพิเศษเมื่อต้องจอดรถในโรงจอดรถ
- ปฏิบัติตามข้อควรระวังเกี่ยวกับก๊าซไอเสีย ที่ร้อนจัดในขณะที่เครื่องยนต์ทำงาน หรือหลังจากใช้งานรถทันที ไม่เช่นนั้น ท่านอาจได้รับบาดเจ็บได้

การหยุดรถและการจอดรถในขณะที่เครื่องยนต์ทำงานอยู่



คำเตือน

- เมื่อหยุดรถและจอดรถในขณะที่เครื่องยนต์ทำงานอยู่ : หากรถของท่านเป็นรถรุ่นเกียร์ อัตโนมัติ ท่านต้องแน่ใจว่าคันเกียร์อยู่ในตำแหน่ง "P" และตรวจสอบว่าตัวอักษร "P" ปรากฏที่ไฟเตือนการเปลี่ยนเกียร์ จากนั้นให้ดึงสวิตช์เบรกมือไฟฟ้าขึ้น หากท่านไม่ปฏิบัติตามขั้นตอนเหล่านี้ เมื่อเฟลอเหยียบแป้นคันเร่ง อาจเป็นสาเหตุทำให้เกิดอุบัติเหตุขึ้น

โปรดระมัดระวังตำแหน่งคันเกียร์ในขณะที่รถจอดเดินเบาอยู่



คำเตือน

- ห้ามโยกหรือดันคันเกียร์ในขณะที่รถจอดเดินเบาอยู่ ถ้าท่านโยกหรือดันคันเกียร์ รถอาจเข้าเกียร์และเคลื่อนที่เองแม้ว่าจะใช้งานเบรกมืออยู่ โอกาสที่ท่านจะไปชนเข้ากับคันเกียร์และก่อให้เกิดอุบัติเหตุมีมากขึ้นเมื่อท่านลุกเข้าออกจากเบาะนั่ง

มองสภาพรอบตัวรถก่อนเปิดประตู



ข้อควรระวัง

- ก่อนเปิดประตูรถ โปรดตรวจสอบสภาพรอบตัวรถโดยการมองไปด้านหน้า ด้านหลัง และด้านข้าง ถ้าท่านเปิดประตูรถทันทีโดยไม่ตรวจสอบสภาพแวดล้อมให้เรียบร้อย ประตูรถอาจโดนรถที่ขับตามมาด้านหลังหรือผู้ที่เดินผ่านไปมาได้

เมื่อออกจากรถ



คำเตือน

- เมื่อออกจากรถ ต้องแน่ใจว่าได้ดึงสวิตช์เบรกมือไฟฟ้า ดับเครื่องยนต์ และล็อกประตูรถเรียบร้อยแล้ว ห้ามวางของมีค่าทิ้งไว้ในรถในตำแหน่งที่สามารถมองเห็นจากภายนอกรถได้
- ถ้าท่านเดินทางมาพร้อมกับเด็กเล็ก ห้ามทิ้งเด็กไว้ในรถตามลำพัง ถ้าเด็กสัมผัสกับปุ่มควบคุมหรืออุปกรณ์ต่างๆ อาจก่อให้เกิดอุบัติเหตุขึ้น (ตัวอย่างเช่น รถอาจเคลื่อนที่หรือเกิดไฟลุกไหม้ขึ้น) นอกจากนี้ อุณหภูมิในห้องโดยสารอาจร้อนจัดเนื่องจากแสงแดด จนเกิดอันตรายได้
- ห้ามวางแว่นตาหรือไฟแช็กทิ้งไว้ในรถ ถ้าอุณหภูมิภายในห้องโดยสารร้อนขึ้น ไฟแช็กที่วางทิ้งไว้อาจจะระเบิดขึ้น เลนส์พลาสติกของแว่นตาหรือกรอบแว่นอาจเสียรูปหรือปริแตก
- ห้ามปล่อยรถที่เดินเครื่องทิ้งไว้โดยไม่มีผู้ดูแล ถ้าเครื่องยนต์ร้อนจัด ท่านจะไม่สามารถดำเนินการใดๆ ได้เมื่อไฟเตือนเครื่องยนต์มีความร้อนสูงเกินหรือเกจวัดอุณหภูมิน้ำหล่อเย็นของเครื่องยนต์ติดขึ้นมาเนื่องจากท่านไม่ได้อยู่ตรงนั้น ซึ่งอาจส่งผลให้รถของท่าน และสิ่งของที่เก็บไว้ในรถเสียหายได้

การเริ่มต้นขับรถหลังจากจอดรถทิ้งไว้



ก่อนออกรถ ให้ตรวจสอบความปลอดภัยอย่างละเอียด โดยต้องแน่ใจว่าไม่มีเด็กหรือสิ่งกีดขวาง อยู่รอบๆ ตัวรถ

ข้อควรระวังเมื่อใช้งานในภูมิภาคที่มีอากาศร้อน

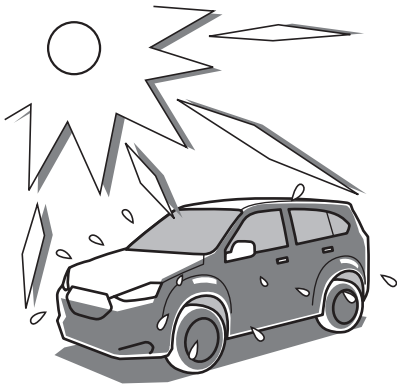

เครื่องยนต์มีแนวโน้มที่จะเกิดอาการร้อนจัด ในสภาพแวดล้อมที่มีอุณหภูมิสูง เพื่อป้องกัน เครื่องยนต์มีความร้อนสูงเกิน โปรดให้ความสำคัญต่อสิ่งต่อไปนี้ :

ข้อควรระวัง

- ห้ามเติมน้ำบ่อ น้ำในแม่ข่าย หรือน้ำกระด้างอื่นๆ ลงในระบบระบายความร้อนของเครื่องยนต์ เพราะน้ำดังกล่าว จะส่งผลต่อการเร่งให้เกิดสนิมและคราบต่างๆ

ถ้ามีวัตถุแปลกปลอม (แมลง โคลน ฯลฯ) ติดอยู่ที่ช่องอากาศไหลผ่านของหม้อน้ำ ประสิทธิภาพของระบบระบายความร้อนจะลดลง ตรวจสอบสิ่งอุดตันที่ช่องอากาศไหลผ่าน และล้างสิ่งแปลกปลอมออกโดยใช้น้ำประปา

การดูแลรักษาหม้อน้ำและอินเตอร์คูลเลอร์

→ อ้างอิงหน้า 6-42

คำแนะนำ

- เมื่อสภาพอากาศร้อน น้ำกรดแบตเตอรี่จะระเหยเร็วขึ้น ให้ตรวจสอบระดับของน้ำกรดแบตเตอรี่บ่อยขึ้น และหากจำเป็น ให้เติมเพิ่ม

การตรวจสอบระดับของน้ำกรดแบตเตอรี่

→ อ้างอิงหน้า 6-115

การใช้อย่างปลอดภัย

เมื่อน้ำหล่อเย็นของเครื่องยนต์ร้อน



คำเตือน

- ห้ามคลายหรือเปิดฝามหาน้ำในขณะที่น้ำหล่อเย็นของเครื่องยนต์ร้อน การกระทำดังกล่าวเป็นสิ่งที่อันตราย เนื่องจากไอน้ำและอากาศที่ร้อนจัดจะพุ่งออกมา

เมื่อเครื่องยนต์มีความร้อนสูงเกิน

→ อ้างอิงหน้า 7-21

เมื่อหม้อพักไอเสียและท่อไอเสียร้อนจัด



ข้อควรระวัง

- ขณะที่เครื่องยนต์กำลังทำงาน, ระหว่างการรีเจเนอเรชัน DPD และทันทีหลังจากที่ใช้งานรถยนต์ ตัวกรองอนุภาคดีเซล (DPD) หม้อพักไอเสีย และท่อไอเสียจะร้อนจัด โปรดระวังอย่าเปลือยสัมผัส มิฉะนั้นท่านอาจได้รับบาดเจ็บได้

ห้ามติดอุปกรณ์เสริมที่กระจกหน้าหรือกระจกหน้าต่าง



คำเตือน

- ห้ามติดอุปกรณ์ตกแต่ง หรืออุปกรณ์เสริมอื่นๆ ที่กระจกหน้าหรือกระจกหน้าต่าง เพราะจะบดบังทัศนวิสัย นอกจากนี้ ภายที่ใช้ติดอุปกรณ์เสริมดังกล่าว อาจเป็นเสมือนเป็นเลนส์รวมแสงและเป็นสาเหตุของเพลิงไหม้หรืออุบัติเหตุอื่นขึ้น

ห้ามใช้โทรศัพท์มือถือขณะขับรถ



ข้อควรระวัง

- ผู้ขับขี่ไม่ควรใช้งานโทรศัพท์มือถือ หรือโทรศัพท์รถไม่ว่าในโหมดใดๆ ในขณะที่ขับขี่ ยกเว้นแต่จะใช้งานอุปกรณ์แฮนด์ฟรีร่วมด้วย การกระทำดังกล่าวเป็นอันตราย
- การใช้งานโทรศัพท์มือถือในขณะที่ขับรถ อาจเป็นสาเหตุของอุบัติเหตุเพราะท่านไม่มีสมาธิกับสภาพแวดล้อมรอบตัวอย่างเต็มที่
- ถ้าท่านกำลังขับรถและต้องการใช้งานโทรศัพท์มือถือ ให้จอดรถในสถานที่ปลอดภัยก่อน

การใช้งานแม่แรง

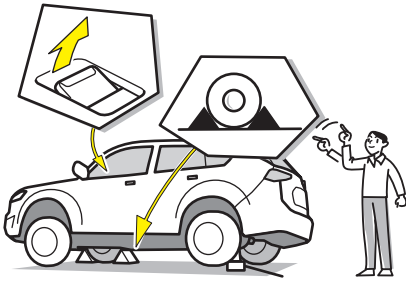

คำเตือน

- การใช้แม่แรงยกรถบนพื้นลาดหรือพื้นดินที่ยุกตัวได้เป็นการกระทำที่อันตรายอย่างยิ่ง ต้องใช้แม่แรงยกรถขึ้นในขณะที่จอดรถบนพื้นแข็ง
- ใช้แม่แรงยกรถในตำแหน่งที่ถูกต้อง อย่าลืมหักสวิตช์เบรกมือไฟฟ้าขึ้นก่อน และวางไม้หนุนล้อรอบๆ ล้อรถ
- เมื่อใช้แม่แรงยกล้อหลังขึ้น เบรกมือจะไม่มีผลใดๆ การไม่วางไม้หนุนล้อไว้ในตำแหน่งที่ถูกต้องจะก่อให้เกิดอันตรายขึ้นเนื่องจากรถอาจไหลได้
- รถอาจเคลื่อนที่ได้เมื่อกำลังของเครื่องยนต์ที่ส่งไปยังเพลาหลัง แม้ว่าล้อหลังข้างหนึ่งจะยกสูงจากพื้นก็ตาม ห้ามสตาร์ทเครื่องยนต์โดยที่ล้อหลังข้างใดข้างหนึ่งยังคงอยู่บนพื้น
- ห้ามเข้าไปใต้ท้องรถและไม่มีส่วนใด ๆ ของร่างกายอยู่ใต้ท้องรถในขณะที่ใช้แม่แรงยกรถอยู่ การกระทำดังกล่าวสามารถนำไปสู่อุบัติเหตุได้ถ้าแม่แรงลื่นหลุด

เครื่องมือต่างๆ

→ อ้างอิงหน้า 6-6

การใช้งานแม่แรง

→ อ้างอิงหน้า 6-73

ถ้าแบตเตอรี่ไฟอ่อน



ข้อควรระวัง

- ห้ามพยายามสตาร์ทเครื่องโดยการเข็นหรือลากรถ เพราะท่านอาจทำให้เครื่องยนต์ได้รับความเสียหาย

เมื่อแบตเตอรี่ไฟอ่อน → อ้างอิงหน้า 7-15

มาตรการป้องกันรถเสีย

การจัดการกับเครื่องยนต์ที่ติดตั้งเทอร์โบชาร์จเจอร์

ท่านควรสตาร์ทเครื่องยนต์ที่ติดตั้งเทอร์โบชาร์จเจอร์ด้วยวิธีการที่แน่ใจได้ว่าส่วนของแบร์ริงที่รองรับชิ้นส่วนหมุนของเทอร์โบชาร์จเจอร์ได้รับการหล่อลื่นอย่างเพียงพอ ห้ามเร่งเครื่องในขณะที่เครื่องยนต์ยังเย็นอยู่



คำแนะนำ

- หลังจากขับรถที่มีการใช้งานหนัก หรือหลังจากขับบนถนนทางหลวงที่ใช้ความเร็ว ควรปล่อยให้เครื่องยนต์ทำงานในรอบเดินเบาอย่างน้อย 3 นาที เพื่อให้เครื่องเย็นลง การทำวิธีนี้ เทอร์โบชาร์จเจอร์จะกลับสู่การทำงานในรอบเดินเบา แรงดันน้ำมันเครื่องที่หล่อลื่นในช่วงเวลานี้จะช่วยให้อายุการใช้งานของแบร์ริงเทอร์โบชาร์จเจอร์

ห้ามอยู่บนบันไดข้างในขณะที่รถกำลังเคลื่อนที่



คำเตือน

- ห้ามอยู่บนบันไดข้างในขณะที่รถกำลังเคลื่อนที่



คำแนะนำ

- ห้ามกระโดดขึ้นลงบนบันไดข้าง เนื่องจาก การกระชากตัวรถทำให้บันไดข้างได้รับแรงกระแทกหรือรับน้ำหนักมากซึ่งอาจทำให้เกิดความเสียหายได้

น้ำมันเครื่องสกปรกหรือไม่?

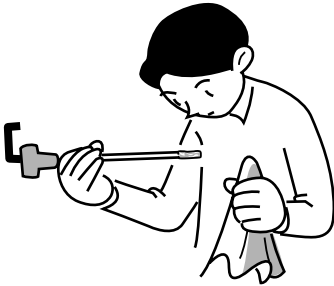

คำแนะนำ

- น้ำมันเครื่องทำหน้าที่สำคัญดังต่อไปนี้ :
 - ช่วยป้องกันชิ้นส่วนต่างๆ ของเครื่องยนต์สึกหรอ
 - ช่วยระบายความร้อนออกจากชิ้นส่วนต่างๆ ของเครื่องยนต์
 - ช่วยทำความสะอาดชิ้นส่วนต่างๆ ของเครื่องยนต์
 - ช่วยเคลือบผิวห้องเผาไหม้และป้องกันสนิม
- ควรเปลี่ยนน้ำมันเครื่องตามตารางการบำรุงรักษา

การตรวจสอบประจำวัน (การตรวจสอบก่อนใช้งาน)

→ อ้างอิงหน้า 6-11

น้ำมันเครื่อง

→ อ้างอิงหน้า 6-15

ตารางการบำรุงรักษา

→ อ้างอิงหน้า 6-127

ห้ามปล่อยพวงมาลัยหมุนค้างไว้จนสุดเป็นเวลานาน



คำเตือน

- ขณะที่เครื่องยนต์กำลังทำงาน ถ้าท่านหมุนพวงมาลัยจนสุดค้างไว้เป็นเวลานาน หรือถ้ามีการหมุนพวงมาลัยบ่อยๆ ในขณะรถจอดหรือหยุดนิ่ง พวงมาลัยอาจเกิดอาการหมุนได้ยาก (พวงมาลัยหนัก) อาการดังกล่าวนี้เพื่อป้องกันชุดพวงมาลัยพาวเวอร์เกิดความร้อนสูง ไม่ใช่อาการผิดปกติ หลังจากที่คุณหมุนชุดพวงมาลัยลดลงจะสามารถใช้งานได้ตามปกติ อย่างไรก็ตาม หากมีการกระทำลักษณะดังกล่าวบ่อยๆ อาจทำให้ระบบพวงมาลัยผิดปกติได้

ข้อควรระวังสำหรับการขับรถในระยะทางสั้นๆ

ก๊าซจากการเผาไหม้ของเครื่องยนต์ดีเซลที่สะอาดจะมีไอน้ำปนอยู่จำนวนมาก นอกจากนั้น หากท่านขับรถในระยะทางสั้นๆ เป็นประจำ (เช่น ขับระยะทางไม่เกิน 8 กิโลเมตร เป็นจำนวน 30% ของจำนวนครั้งการขับทั้งหมด) การอุ่นเครื่องยนต์จะไม่เพียงพอ และไอน้ำที่เกิดขึ้นในเครื่องยนต์ จะไม่สามารถระบายออก ถ้าเกิดกรณีเช่นนี้ การกักความร้อน (สนิม) อาจเกิดขึ้นกับ ชิ้นส่วนภายในเครื่องยนต์และน้ำมันเครื่องจะเสื่อมสภาพลง หากท่านดับเครื่องยนต์ในขณะที่ น้ำหล่อเย็นมีอุณหภูมิต่ำๆ เป็นประจำ เช่น ในกรณีที่ขับรถในระยะทางสั้นๆ เป็นประจำ ท่านต้องขับรถอย่างน้อย 20 กิโลเมตร อย่างน้อยสัปดาห์ละครั้ง

ต้องแน่ใจว่ารถได้รับการตรวจสอบตามระยะเป็นประจำ

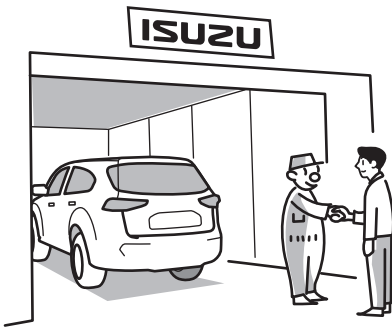

คำแนะนำ

- การตรวจสอบและการบำรุงรักษาจะช่วยให้ท่านใช้งานรถได้ด้วยความมั่นใจ รวมถึงช่วยยืดอายุการใช้งานรถอีกด้วย

การตรวจสอบประจำวัน (การตรวจสอบ

ก่อนใช้งาน) → อ้างอิงหน้า 6-11

น้ำมันเครื่อง → อ้างอิงหน้า 6-15

ตารางการบำรุงรักษา → อ้างอิงหน้า 6-127

เมื่อนำรถเข้ารับบริการที่ศูนย์บริการมาตรฐานอีซูซุ

ห้ามดัดแปลงรถ



คำเตือน

- การแก้ไขดัดแปลงระบบรองรับน้ำหนัก/แชสซีส์ด้วยชุดยก ตัวรอง สปริง ฯลฯ อาจรบกวนการทำงานของพวงมาลัย และ/หรือประสิทธิภาพของรถยนต์ ซึ่งอาจนำไปสู่การเกิดอุบัติเหตุได้



ข้อควรระวัง

- การติดตั้งอุปกรณ์ที่ไม่ได้มาตรฐาน อุปกรณ์เพิ่มเติม หรือดัดแปลงระบบต่างๆ เช่น การดัดแปลงเครื่องยนต์ การตัดต่อสายไฟ หากติดตั้งอย่างผิดวิธีหรือไม่เป็นไปตามมาตรฐาน จะส่งผลต่อการทำงานของระบบต่างๆ และสมรรถนะของรถ เป็นเหตุให้รถยนต์เกิดความเสียหาย หรือเกิดอุบัติเหตุได้
- ถ้าท่านต้องการติดตั้งอุปกรณ์เสริมเข้ากับรถ โปรดปรึกษากับศูนย์บริการมาตรฐานอีซูซุ



นำรถเข้าปรับตั้งเครื่องยนต์ที่ศูนย์บริการมาตรฐานอีซูซุ

**ข้อควรระวัง**

- ห้ามทำการปรับตั้งเครื่องยนต์ด้วยตนเอง ควรปรึกษากับศูนย์บริการมาตรฐานอีซูซุก่อนเสมอ

การเชื่อมไฟฟ้า

**คำแนะนำ**

- การเชื่อมไฟฟ้าที่ชิ้นส่วนต่างๆ ของรถอย่างไม่ระมัดระวังสามารถเป็นสาเหตุให้กระแสไฟที่ใช้เชื่อมไหลย้อนกลับผ่านวงจรกราวด์ของรถ และทำความเสียหายแก่ชิ้นส่วนไฟฟ้าและอิเล็กทรอนิกส์จนทำให้ไม่สามารถทำงานได้ตามปกติ หากจำเป็นต้องทำการเชื่อมไฟฟ้าโปรดปรึกษากับศูนย์บริการมาตรฐานอีซูซุก่อนเสมอ

การเปลี่ยนล้อและยาง

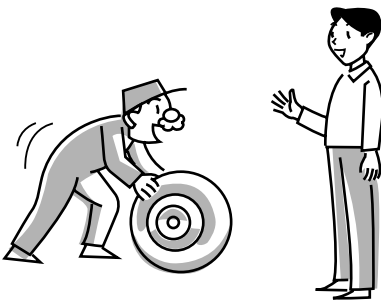
**ข้อควรระวัง**

- โปรดปรึกษากับศูนย์บริการมาตรฐานอีซูซุก่อนเปลี่ยนยางหรือล้อ ห้ามใช้งานล้อที่ไม่ได้ออกแบบมาสำหรับรถรุ่นนั้น ยางที่มีขนาดไม่เท่ากันพร้อมกันหรือยางที่มีขนาดต่างจากที่กำหนดไว้โดยเด็ดขาด การกระทำดังกล่าวจะส่งผลกระทบต่อการใช้งานรถอย่างปลอดภัย

ล้อและยาง

→ อ้างอิงหน้า 6-59

การเปลี่ยนยาง

→ อ้างอิงหน้า 6-77

การติดตั้งอุปกรณ์ไฟฟ้า



ข้อควรระวัง

- การติดตั้งหรือการถอดชุดเครื่องเสียงวิทยุ หรืออุปกรณ์ไฟฟ้าอื่นอย่างไม่ถูกต้องสามารถส่งผลเสียกับอุปกรณ์ไฟฟ้าอื่นและเป็นสาเหตุให้รถเสียหรือเกิดเพลิงไหม้ รวมถึงยังสามารถเป็นสาเหตุทำให้ถุงลมพองตัวขึ้นเองได้ ท่านต้องมอบหมายหน้าที่ในการติดตั้งหรือถอดอุปกรณ์ไฟฟ้าให้ศูนย์บริการมาตรฐานอีซูซุเสมอ



คำแนะนำ

[การติดตั้งวิทยุ]

- ห้ามติดตั้งวิทยุที่ไม่ผ่านการรับรองอย่างเป็นทางการ หรือวิทยุหรือเสาอากาศใดๆ ที่ไม่ตรงตามมาตรฐานที่เกี่ยวข้อง สัญญาณรบกวนจากวิทยุอาจเป็นสาเหตุให้เกิดการแทรกแซงของคลื่นแม่เหล็กไฟฟ้ากับอุปกรณ์อิเล็กทรอนิกส์และระบบอื่นๆ ของรถ ส่งผลให้รถเสียหรืออุปกรณ์อิเล็กทรอนิกส์ทำงานผิดปกติ ถ้าท่านต้องการติดตั้งวิทยุ โปรดปรึกษากับศูนย์บริการมาตรฐานอีซูซุ

ตัวกรองอนุภาคดีเซล (DPD)

DPD ทำหน้าที่ดักฝุ่นละอองขนาดเล็ก (PM) จากก๊าซไอเสีย ฝุ่นละอองขนาดเล็กจะถูกกรองออกจากก๊าซไอเสียและเก็บสะสมอยู่ใน DPD เมื่อฝุ่นละอองขนาดเล็กสะสมจนถึงระดับที่ก่อให้เกิดความคุ้มครองเครื่องยนต์กำหนด DPD จะทำการเผาไหม้ฝุ่นละอองขนาดเล็ก โดยเรียกกระบวนการนี้ว่า “การรีเจเนอเรชั่น DPD” การรีเจเนอเรชั่น DPD อาจไม่สมบูรณ์หากท่านขับรถไม่ตรงตามเงื่อนไขที่กำหนด หากเกิดกรณีนี้ ไฟเตือนการรีเจเนอเรชั่น DPD จะติดกะพริบ เพื่อแจ้งให้คนขับทำการรีเจเนอเรชั่น DPD ให้เสร็จสมบูรณ์



คำเตือน

- ในขณะที่เครื่องยนต์กำลังทำงาน, ระหว่างการรีเจเนอเรชั่น DPD และทันทีหลังจากที่ใช้รถตัวกรองอนุภาคดีเซล (DPD), หม้อพักไอเสียและท่อไอเสียจะร้อนจัด โปรดระวังอย่าเปลือยสัมผัส มิฉะนั้น ท่านอาจเกิดการบาดเจ็บได้
- หลังจากที่ใช้รถวิ่งผ่านหญ้าสูง โคลน ก้อนหิน ทราย น้ำ หรืออื่นๆ ให้ทำการตรวจสอบว่าไม่มี หญ้า กิ่งไม้ เศษผ้า ก้อนหิน ทราย หรืออื่นๆ ติดอยู่ที่ท่อรถ หากมีการใช้รถขณะที่มีวัตถุติดอยู่ที่ท่อรถจะทำให้เกิดการเสียหายหรือติดไฟขึ้นได้ โปรดนำวัตถุที่ติดอยู่ที่ท่อรถออกให้หมด
- ก่อนทำการบำรุงรักษาเครื่องยนต์ ให้ดับเครื่องยนต์และปล่อยให้เครื่องยนต์เย็นลง มิฉะนั้น ท่านอาจได้รับบาดเจ็บได้



คำแนะนำ

- โปรดใช้น้ำมันเครื่องประเภทเก้ต่ำเสมอ นอกจากนี้ อย่าใช้สารเติมแตงน้ำมันเครื่องหากไม่ทำเช่นนั้น อาจส่งผลให้ DPD เสียหายได้
- ตรวจสอบให้แน่ใจว่าน้ำมันเชื้อเพลิงที่ใช้เป็นน้ำมันดีเซลกัมมะถันต่ำพิเศษ (กัมมะถันไม่เกิน 10 ppm)
- ถ้าท่านเติมน้ำมันเชื้อเพลิงคุณภาพต่ำ น้ำมันที่มีส่วนผสมของสารดูดซับน้ำหรือสารเติมแต่งอื่นๆ น้ำมันเบนซิน น้ำมันก๊าด หรือน้ำมันเชื้อเพลิงที่มีส่วนผสมของแอลกอฮอล์เป็นหลัก จะส่งผลเสียหายต่อกรองน้ำมันเชื้อเพลิง และขัดขวางการเคลื่อนที่ของชิ้นส่วนที่หล่อลื่นด้วยน้ำมันเชื้อเพลิงภายในหัวฉีดและชิ้นส่วนเครื่องยนต์ อาจทำให้เครื่องยนต์ติดตายได้
- อย่าดัดแปลง DPD หม้อพักไอเสีย และท่อไอเสีย การเปลี่ยนแปลง ความยาวหรือขนาดเส้นผ่านศูนย์กลางของท่อไอเสีย อาจทำให้ส่งผลต่อฟังก์ชันการลดมลพิษของก๊าซไอเสีย หากจำเป็นต้องมีการดัดแปลง หรือติดตั้งอุปกรณ์ที่บริเวณท้ายรถโปรดปรึกษาศูนย์บริการมาตรฐานอีซูซุ



คำแนะนำ

- DPD จะทำการรีเจเนอเรชั่นอัตโนมัติเมื่อมีปริมาณฝุ่นละอองขนาดเล็กสะสมภายใน DPD การรีเจเนอเรชั่น DPD จะเกิดขึ้นระหว่างการขับรถและไฟเตือนการรีเจเนอเรชั่น DPD จะไม่ติดขึ้นในระหว่างการรีเจเนอเรชั่น DPD โดยขึ้นอยู่กับสภาพการขับที่ อย่างไรก็ตาม บางครั้งการรีเจเนอเรชั่น DPD อาจไม่เสร็จสมบูรณ์ ในกรณีนี้ ไฟเตือนการรีเจเนอเรชั่น DPD จะติดกะพริบ ให้ทำการรีเจเนอเรชั่น DPD โดยเร็วที่สุดเท่าที่จะเป็นไปได้ตาม "ขั้นตอนการรีเจเนอเรชั่น DPD แบบแมนนวล" การดำเนินการนี้เป็นการฟื้นฟูสภาพการทำงานของ DPD ไม่ได้หมายถึงการเกิดความผิดปกติ
- ถ้าเครื่องยนต์เดินเบาต่อเนื่องเป็นเวลานาน ไฟเตือนการรีเจเนอเรชั่น DPD อาจติดกะพริบขึ้น ในกรณีนี้ ควรทำการรีเจเนอเรชั่น DPD โดยเร็วที่สุดเท่าที่จะเป็นไปได้ตาม "ขั้นตอนการรีเจเนอเรชั่น DPD แบบแมนนวล"



ข้อสังเกต

- ในระหว่างการรีเจเนอเรชั่น DPD อาจมีควันขาวปล่อยออกมาจากท่อไอเสียชั่วขณะ เป็นผลมาจากการเผาไหม้ฝุ่นละอองขนาดเล็ก ซึ่งไม่ใช่ความผิดปกติแต่อย่างใด
- เนื่องจากฟังก์ชันการลดมลพิษของก๊าซไอเสีย ก๊าซไอเสียที่ออกจากท่อไอเสียอาจมีกลิ่นแตกต่างจากก๊าซไอเสียของเครื่องยนต์ดีเซลรุ่นก่อนๆ
- การติดเครื่องยนต์เดินเบาเป็นเวลานาน อาจมีควันขาวออกมาจากท่อไอเสียเป็นระยะเวลาดังๆ ควันขาวนั้นไม่ได้แสดงถึงความผิดปกติแต่อย่างใด

ตัวกรองอนุภาคดีเซล (DPD)

→ อ้างอิงหน้า 4-376

น้ำมันเครื่อง

→ อ้างอิงหน้า 6-15

การเก็บบันทึกข้อมูลต่างๆ ของรถ

รถของท่านมีสิ่งๆ ที่เหมือนกับยานพาหนะรุ่นใหม่อื่นๆ อยู่อย่างหนึ่งก็คือ มีการใช้งานระบบคอมพิวเตอร์ขั้นสูงจำนวนหนึ่ง ซึ่งทำหน้าที่คอยตรวจสอบและควบคุมสมรรถนะของรถในด้านต่างๆ รถของท่านใช้งานคอมพิวเตอร์รถยนต์แบบออนบอร์ดซึ่งคอยตรวจสอบอุปกรณ์ควบคุมไอเสียเพื่อให้ประหยัดน้ำมันเชื้อเพลิงสูงสุด ตรวจสอบสภาพของการพองตัวของถุงลม SRS และควบคุมระบบเบรกป้องกันล้อล็อก เพื่อช่วยให้ผู้ขับขี่สามารถควบคุมรถได้ในสถานการณ์การขับขี่ที่คับขัน ข้อมูลบางอย่างอาจได้รับการเก็บบันทึกไว้ระหว่างการทำงานทั่วไปเพื่อช่วยในการแก้ไขข้อผิดพลาดที่ตรวจพบ

ศูนย์บริการมาตรฐานอีซูซุอาจดาวน์โหลดและดึงข้อมูลที่บันทึกเก็บไว้เพื่อจุดประสงค์ในการวินิจฉัยปัญหา, ให้บริการ หรือซ่อมแซมรถของท่านหรือปรับปรุงรถอีซูซุรุ่นใหม่ในอนาคต

กุญแจ

แบบที่ 1

ดอกกุญแจภายในกุญแจไฟฟ้า

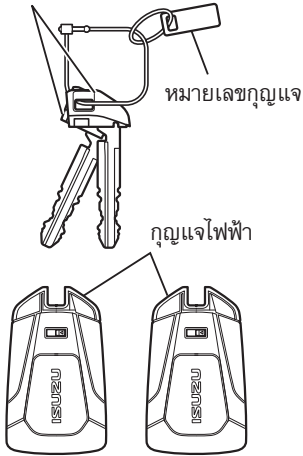

แบบที่ 2

กุญแจรีโมท



ด้านหน้าและด้านหลังของกุญแจมีลักษณะเหมือนกัน ท่านสามารถเสียบกุญแจเข้าไปในสวิตช์กุญแจโดยไม่ต้องกังวลถึงด้านที่เสียบกุญแจ

หมายเลขกุญแจจะจะถูกแสดงบนแผ่นโลหะ หรือสลักอยู่บนกุญแจ



คำเตือน

- ห้ามทำการตัดแปลงหรือเพิ่มเติมใดๆ กับระบบกุญแจ ISUZU GENIUS ENTRY เนื่องจากการตัดแปลงหรือเพิ่มเติมดังกล่าว จะทำให้การรับรองการติดตั้งถูกยกเลิกโดยอัตโนมัติ
- เมื่อนำกุญแจไฟฟ้าขึ้นไปบนเครื่องบิน อย่ากดปุ่มที่กุญแจขณะอยู่ในห้องโดยสารบนเครื่องบิน นอกจากนี้ เมื่อจัดเก็บกุญแจ เช่น เก็บไว้ในกระเป๋า เป็นต้น อย่าให้ปุ่มถูกกดได้ง่าย คลื่นวิทยุจะถูส่งออกมาเป็นระยะเมื่อปุ่มถูกกด ซึ่งอาจรบกวนการทำงานของระบบเครื่องบินได้



คำแนะนำ

- ถ้ากุญแจหาย ควรเปลี่ยนชุดกุญแจใหม่ เพื่อความปลอดภัย และโปรดติดต่อศูนย์บริการมาตรฐานอีซูซุ

**ข้อสังเกต**

- ถ้าหมายเลขกุญแจอยู่บนแผ่นโลหะ ให้เก็บไว้ในที่ปลอดภัยที่ไม่ใช่ภายในรถ เพื่อป้องกันการสูญหาย
- ถ้าหมายเลขกุญแจสลักอยู่บนกุญแจ ให้บันทึกหมายเลขกุญแจและเก็บไว้ในที่ปลอดภัย เช่น กระเป๋าตังค์ ไม่ควรเก็บภายในรถ
- ถ้าขายรถ ต้องแน่ใจว่าได้ให้แผ่นโลหะที่มีหมายเลขกุญแจกับเจ้าของรถคนใหม่ด้วย พร้อมกับบัตร
- กุญแจไฟฟ้าทำงานเหมือนวิทยุส่งสัญญาณ โปรดปฏิบัติตามดังต่อไปนี้
 - อย่าเปิดกุญแจไฟฟ้ายกเว้นเมื่อเปลี่ยนแบตเตอรี่ของรีโมทกุญแจ
 - อย่าใช้กุญแจไฟฟ้าที่มีการดัดแปลง
- ในรุ่นที่มีระบบกุญแจ ISUZU GENIUS ENTRY ดอกกุญแจเก็บอยู่ในกุญแจไฟฟ้า
- หมายเลขกุญแจแตกต่างกันไปในแต่ละรุ่น
[ในรุ่นที่มีระบบกุญแจ ISUZU GENIUS ENTRY]
- ระบบกุญแจ ISUZU GENIUS ENTRY ประกอบด้วย FOB (IK4310E) และกล่องควบคุม (IM1135AA)
- ระบบกุญแจรีโมท และระบบอิมโมบิไลเซอร์ ประกอบด้วย TX (IK3600F) และกล่องควบคุม (IM2005BB)
- ระบบอิมโมบิไลเซอร์มีกล่องควบคุม (IM2005BB)

ระบบกุญแจ ISUZU GENIUS ENTRY

→ อ้างอิงหน้า 3-15

ตำแหน่งที่สามารถใช้กุญแจได้

| ตำแหน่ง | ใช้สำหรับ |
|--|--|
| สวิตช์กุญแจ (รุ่นที่ไม่มีระบบกุญแจ ISUZU GENIUS ENTRY) | การสตาร์ทและดับเครื่องยนต์ |
| ประตูหน้าด้านผู้ขับขี่ | ล็อกและปลดล็อกประตูและประตูท้าย |
| สวิตช์เปิด-ปิดระบบถุงลมนิรภัย SRS ด้านผู้โดยสาร | เปิดและปิดการใช้งานถุงลมนิรภัย SRS ด้านผู้โดยสาร |
| ช่องเก็บของ (รุ่นที่มีกุญแจล็อก) | ล็อกและปลดล็อกช่องเก็บของ |



คำแนะนำ

- เช็ดสิ่งสกปรกหรือฝุ่นละออง ฯลฯ ออกจากกุญแจก่อนใช้งาน

กุญแจแบบมีชิปส่งสัญญาณของอิโมบีไลเซอร์



คำเตือน

- ห้ามทำการตัดแปลงหรือเพิ่มเติมใดๆ กับระบบกุญแจ ISUZU GENIUS ENTRY เพราะการตัดแปลงหรือเพิ่มเติมดังกล่าว จะทำให้การรับรองการติดตั้งถูกยกเลิกโดยอัตโนมัติ

กุญแจอิโมบีไลเซอร์และกุญแจไฟฟ้า จะมีส่วนประกอบของชิปส่งสัญญาณของอิโมบีไลเซอร์ ระบบป้องกันการโจรกรรม อิโมบีไลเซอร์ยอมให้สตาร์ทเครื่องยนต์ได้ก็ต่อเมื่อได้รับสัญญาณจากตัวส่งสัญญาณภายในกุญแจที่ลงทะเบียนไว้ก่อนหน้านี้เท่านั้น



ข้อสังเกต

- ในรุ่นที่มีระบบกุญแจ ISUZU GENIUS ENTRY กุญแจไฟฟ้าจะมีชิปส่งสัญญาณและเมื่อกุญแจไฟฟ้าแบตเตอรี่หมด โหมดจะถูกเปลี่ยน และเครื่องยนต์สามารถสตาร์ทได้ผ่านการยืนยันของชิปตัวส่งสัญญาณ อ้างอิง “เมื่อกุญแจไฟฟ้าแบตเตอรี่ไฟอ่อน”
- ในรุ่นที่ไม่มีระบบกุญแจ ISUZU GENIUS ENTRY เมื่อบิดสวิทช์กุญแจไปที่ตำแหน่ง “ON” การยืนยันของตัวส่งสัญญาณจะทำงาน ถ้าระบบยืนยันสำเร็จจะสามารถสตาร์ทเครื่องยนต์ได้ หลังจากบิดสวิทช์กุญแจจากตำแหน่ง “ON” ไปที่ “ACC” หรือ “LOCK” แล้วปล่อยทิ้งไว้เกิน 30 วินาที ระบบจะทำการยืนยันอีกครั้งเพื่อสตาร์ทเครื่องยนต์

ปุ่มสตาร์ท/ดับเครื่องยนต์ (รุ่นที่มีระบบ ISUZU GENIUS ENTRY) → อ้างอิงหน้า 4-125
 สวิทช์กุญแจ (รุ่นที่ไม่มีระบบ ISUZU GENIUS ENTRY) → อ้างอิงหน้า 4-128
 เมื่อกุญแจไฟฟ้าแบตเตอรี่ไฟอ่อน
 → อ้างอิงหน้า 7-7

อย่างไรก็ตาม แม้ว่าท่านจะใช้งานกุญแจที่ลงทะเบียนไว้ก่อนหน้าแล้ว ในบางครั้งท่านอาจไม่สามารถสตาร์ทเครื่องยนต์ได้ในกรณีดังต่อไปนี้

ถ้าไม่สามารถสตาร์ทเครื่องยนต์ได้ อันเนื่องมาจากพวงกุญแจโลหะ ให้ถอดพวงกุญแจออกจากนั้นลองสตาร์ทเครื่องยนต์อีกครั้ง

พวงกุญแจโลหะหรือวัตถุอื่น

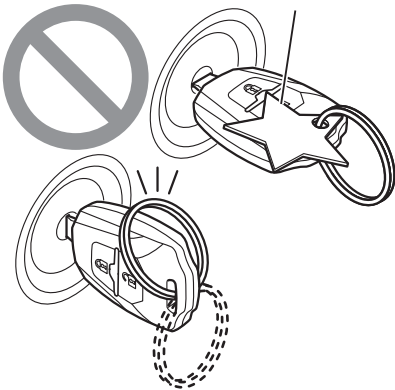

- ในบริเวณใกล้เคียงมีอาคารที่ปล่อยคลื่นสัญญาณวิทยุแรงสูง
- วัตถุที่เป็นโลหะสัมผัสหรืออยู่บนที่จับของลูกกุญแจ
- มีวัตถุซึ่งรบกวนการรับส่งสัญญาณ อิมโมบิไลเซอร์อยู่บนที่จับลูกกุญแจ (เช่น พวงกุญแจ แผ่นหมายเลขกุญแจ วัตถุที่เป็นโลหะ วัตถุที่เป็นแม่เหล็ก)



ชุดกุญแจของรถคันอื่น

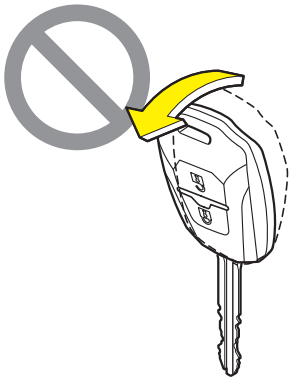

- มีชุดกุญแจของรถคันอื่นอยู่ในบริเวณใกล้ เคียงกับกุญแจของท่าน (รวมถึงกุญแจ ล็อกรองของอีซูซุและกุญแจประเภทอื่นๆ)



คำแนะนำ

- อย่าวางชุดกุญแจทิ้งไว้บนแผงคอนโซล หน้า หรือบนพื้นผิวใดๆ ที่จะทำให้กุญแจ มีความร้อนสูง (เกินกว่า 60°C)
- อย่าวางวัตถุที่เป็นแม่เหล็กไว้ใกล้กับ ชุดกุญแจ
- สำหรับการสตาร์ทเครื่องยนต์ ให้ใช้เฉพาะ กุญแจอิมโมบิไลเซอร์ของอีซูซุที่มีการลงทะเบียนกับระบบอิมโมบิไลเซอร์ในรถ ของท่านเท่านั้น อย่าใช้กุญแจที่มีการ ทำซ้ำหรือกุญแจอื่น
- อย่าทำกุญแจเสียหาย
- อย่าพยายามเปิดชุดกุญแจ (ยกเว้นเมื่อ ต้องการเปลี่ยนแบตเตอรี่ในรีโมท)
- อย่าจุ่มกุญแจลงในน้ำ หรือของเหลว ชนิดอื่นๆ
- อย่าล้างทำความสะอาดกุญแจด้วย เครื่องล้างอัลตราโซนิค



ข้อสังเกต

- ระบบอิมโมบิไลเซอร์จะไม่ล็อกประตูและประตูท้ายโปรดอย่าลืมล็อกประตูและประตูท้าย เมื่อท่านออกจากตัวรถ
- ถ้ามอเตอร์สตาร์ทไม่หมุนถึงแม้ว่าจะใช้กุญแจอย่างถูกต้อง และสภาพของแบตเตอรี่ปกติ อาจมีความผิดปกติของระบบอิมโมบิไลเซอร์ ถ้าเกิดกรณีนี้ขึ้นให้ติดต่อศูนย์บริการมาตรฐาน อีซูซุที่ใกล้ที่สุด

ระบบป้องกันการโจรกรรม



คำเตือน

- ห้ามดัดแปลงหรือเพิ่มเติมระบบป้องกันการโจรกรรม การดัดแปลงหรือเพิ่มเติมระบบป้องกันการโจรกรรมจะทำให้การรับประกันสิ้นสุดลง

ระบบป้องกันการโจรกรรมได้รับการออกแบบมาเพื่อคุ้มครองรถ รวมถึงทรัพย์สินมีค่าของท่านจากการโจรกรรม ในขณะที่ประตู ประตูท้าย และฝากระโปรงหน้าล็อก

หากมีการพยายามใช้แรงเปิดประตูบานใดบานหนึ่ง ประตูท้าย หรือฝากระโปรงหน้าโดยไม่ใช้ระบบกุญแจหรือไมใช้กุญแจรีโมท ไฟฉุกเฉินจะกะพริบขึ้นและดับลง พร้อมกับมีเสียงแตรดังขึ้นเป็นจังหวะ หลังจากทีระบบทำงาน ไฟฉุกเฉินจะดับลงอัตโนมัติภายใน 5 นาที และเสียงแตรจะหยุดลงภายใน 30 วินาที

การสั่งการระบบป้องกันการโจรกรรม

1. ในรุ่นที่มีระบบกุญแจ ISUZU GENIUS ENTRY ให้กดปุ่มสตาร์ท/ดับเครื่องยนต์ไปที่โหมด "OFF" ในรุ่นที่ใช้กุญแจรีโมท ให้บิดสวิทช์กุญแจไปที่ตำแหน่ง "LOCK" แล้วดึงกุญแจออก
2. ตรวจสอบให้แน่ใจว่าประตูทุกบาน ประตูท้าย ฝากระโปรงหน้า กระจกทุกบานถูกปิดอยู่ และไม่มีใครอยู่ภายในรถ
3. ล็อกประตูและประตูท้ายด้วยระบบกุญแจ ISUZU GENIUS ENTRY หรือระบบกุญแจรีโมท (รุ่นที่ใช้กุญแจรีโมท) ไฟเตือนระบบป้องกันการโจรกรรมจะติดขึ้นบนหน้าปัด
4. หลังจากนั้นประมาณ 10 วินาที ไฟดังกล่าวจะกะพริบ ระบบป้องกันการโจรกรรมจะทำงาน

ไฟเตือน

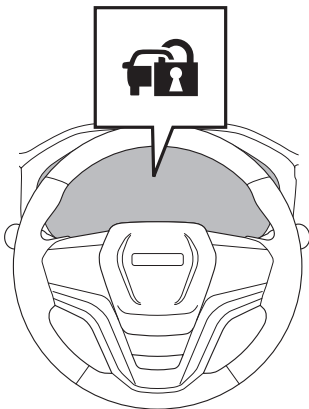

ในช่วง 10 วินาทีแรก

| | |
|--------|---|
| สว่าง | เตรียมความพร้อมของระบบ |
| กะพริบ | ประตู ประตูท้าย ฝากระโปรงหน้าเปิดอยู่ หรือระบบเกิดขัดข้อง |

เมื่อผ่านไปประมาณ 10 วินาที

| | |
|--------|------------------|
| กะพริบ | ระบบเปิดการทำงาน |
| ดับ | ระบบปิดการทำงาน |

**ข้อควรระวัง**

- ถ้าประตูหรือประตูท้ายปิดไม่สนิท ไฟอ่านแผนที่ ไฟห้องโดยสาร หรือไฟห้องสัมภาระ จะยังติดอยู่ และระบบป้องกันการโจรกรรมจะไม่ทำงาน
- ถ้าไฟเตือนไม่ทำงาน ให้นำรถของท่านเข้ารับบริการที่ศูนย์บริการมาตรฐานอีซูซุโดยทันที

การยกเลิกการทำงานระบบป้องกันการโจรกรรมและสัญญาณเตือนภัย

เมื่อปลดล็อกประตูและประตูท้ายโดยใช้ระบบกุญแจ ISUZU GENIUS ENTRY หรือระบบกุญแจรีโมท ระบบป้องกันการโจรกรรม และเสียงเตือนจะยกเลิกการทำงาน

**ข้อสังเกต**

- ในรุ่นที่มีระบบกุญแจ ISUZU GENIUS ENTRY เมื่อกุญแจไฟฟ้าไม่สามารถใช้ได้เนื่องจากแบตเตอรี่หมด แต่ปุ่มสตาร์ทเครื่องยนต์ด้วยกุญแจไฟฟ้า หลังจากกดปุ่มสตาร์ทเครื่องยนต์แบบปกติ จากนั้นกดปุ่มสตาร์ทเครื่องยนต์เพื่อสลับไปที่โหมด "ON" เพื่อหยุดการเตือน

เมื่อกุญแจไฟฟ้าแบตเตอรี่ไฟอ่อน

→ อ้างอิงหน้า 7-7

เงื่อนไขการทำงานของสัญญาณเตือนภัยระบบป้องกันการโจรกรรม

ในขณะที่ระบบป้องกันการโจรกรรมทำงาน สัญญาณเตือนภัยจะทำงานเมื่ออยู่ภายใต้เงื่อนไขดังต่อไปนี้ :

- เมื่อมีบุคคลพยายามใช้แรงเปิดประตู ประตูท้าย หรือฝากระโปรงหน้าโดยไม่ใช้ระบบกุญแจ ISUZU GENIUS ENTRY หรือระบบกุญแจรีโมท (รุ่นที่ใช้กุญแจรีโมท)
- เมื่อมีกุญแจหรือเครื่องมืออื่นสอดเข้าไปในกุญแจและประตูถูกเปิดออก
- เมื่อมีคนปลดล็อกประตูและประตูท้ายโดยใช้ปุ่มล็อกประตูหรือสวิตช์ล็อกประตูด้วยไฟฟ้า (เช่นทร็ลล็อก)
- เมื่อมีการใช้งานคันปลดล็อกฝากระโปรงหน้า
- เมื่อมีกุญแจเสียบเข้าไปในสวิตช์กุญแจ

**ข้อสังเกต**

- เมื่อมีการเปิดฝากระโปรงหน้า ประตูท้าย หรือประตู ผ่านทางกระจกประตูที่เปิดอยู่ หรือโดยคนที่อยู่ภายในรถ อาจทำให้สัญญาณเตือนภัยดังขึ้น

การหยุดสัญญาณเตือนภัยระบบป้องกันการโจรกรรม

ในการหยุดการเตือน (เสียงแตรและไฟฉุกเฉินกะพริบ) ให้ดำเนินการตามวิธีการใดวิธีการหนึ่งดังต่อไปนี้ :

- กดปุ่มสตาร์ท/ดับเครื่องยนต์เพื่อเปิดโหมดเป็น "ON" (รุ่นที่มีระบบกุญแจ ISUZU GENIUS ENTRY)
- เสียบกุญแจเข้าไปในสวิตช์กุญแจและบิดสวิตช์กุญแจไปที่ตำแหน่ง "ON" (รุ่นที่ใช้กุญแจรีโมท)
- ใช้งานชุดควบคุมกุญแจรีโมท

ระบบกุญแจรีโมท

รัศมีการทำงานของกุญแจรีโมท



ระบบกุญแจ ISUZU GENIUS ENTRY

และระบบกุญแจรีโมท (รุ่นที่ใช้กุญแจรีโมท)

ทำให้ท่านสามารถล็อกหรือปลดล็อกประตูและประตูท้ายได้ เพียงแค่กดปุ่มบนรีโมท โดยไม่ต้องเสียบกุญแจ

กุญแจรีโมทจะทำงานในรัศมีประมาณ 20 เมตร (ประมาณ 66 ฟุต) นับจากกึ่งกลางของรถดังกล่าว



คำแนะนำ

- อย่าทำน้ำหกรดบนรีโมท ทำรีโมทตกน้ำ กระทบกับสิ่งของอื่นๆ หรือเปียกบัทรีโมทไม่เช่นนั้น รีโมทอาจทำงานผิดปกติได้
- รีโมทประกอบด้วยชิ้นส่วนที่มีความละเอียดอ่อน อย่าถอดแยกชิ้นส่วนหรือทำให้รีโมทเกิดการลัดวงจร
- อย่าวางรีโมททิ้งไว้บนแผงคอนโซลหน้า หรือบนพื้นผิวใดๆ ที่จะทำให้รีโมทมีความร้อนสูง (เกินกว่า 60°C) การกระทำดังกล่าวจะทำให้อายุการใช้งานของแบตเตอรี่รีโมทสั้นลง หรือรีโมททำงานผิดปกติได้

**ข้อสังเกต**

- ขณะอยู่ในบริเวณใกล้เคียงกับสถานีโทรทัศน์ โรงงานผลิตไฟฟ้า สถานีวิทยุ ฯลฯ หรือเมื่ออยู่ภายใต้สภาวะที่เกี่ยวข้องกับสัญญาณรบกวนแรงสูง รัศมีการทำงานของกุญแจอาจเปลี่ยนแปลง หรือระบบกุญแจอาจไม่ทำงาน

การเปลี่ยนแบตเตอรี่ในกุญแจรีโมท

เปลี่ยนแบตเตอรี่ทันที เมื่อระยะเวลาการทำงานของกุญแจรีโมทเริ่มลดลง

**คำเตือน**

- ห้ามกลืนแบตเตอรี่ การกระทำดังกล่าว อาจส่งผลกระทบต่อร่างกาย เนื่องจากปฏิกิริยาทางเคมี
รีโมทนี้ มาพร้อมกับแบตเตอรี่ลิเธียมภายใน ถ้ากลืนแบตเตอรี่ลิเธียมอาจทำให้ได้รับอันตรายต่อร่างกายภายใน 2 ชั่วโมง และอาจทำให้เสียชีวิตได้ ถ้ากลืนแบตเตอรี่ให้รีบพบแพทย์โดยทันที
- โปรดเก็บแบตเตอรี่ใหม่ หรือที่ใช้แล้วให้พ้นจากมือเด็ก
ถ้าช่องใส่แบตเตอรี่ไม่สามารถปิดได้สนิท ให้หยุดใช้งานรีโมทและเก็บให้พ้นจากมือเด็ก

**ข้อควรระวัง**

- ในการเปลี่ยนแบตเตอรี่ใหม่ ให้ใช้แบตเตอรี่ชนิดเดียวกันกับแบตเตอรี่ก่อนเดิม หรือแบตเตอรี่ที่มีคุณสมบัติเทียบเท่าเท่านั้น ไม่เช่นนั้น อาจก่อให้เกิดการระเบิดได้
- อย่าวางแบตเตอรี่ไว้ในสถานที่ที่ถูกแสงแดด หรือใกล้เปลวไฟหรือแหล่งความร้อนชนิดอื่นๆ
- ใส่แบตเตอรี่โดยให้ขั้ว "+" และขั้ว "-" อยู่ด้านที่ถูกต้อง หากท่านใส่แบตเตอรี่ไม่ถูกวิธี สารเคมีที่อยู่ในแบตเตอรี่อาจเกิดการรั่วไหล หรือเกิดข้อผิดพลาดในการทำงานด้านอื่นๆ ได้



ข้อสังเกต

- อายุการใช้งานของแบตเตอรี่แตกต่างกันไปขึ้นอยู่กับลักษณะการใช้งานกุญแจรีโมท ในรุ่นที่มีระบบกุญแจ ISUZU GENIUS ENTRY อายุการใช้งานของแบตเตอรี่ประมาณ 1-2 ปี อายุการใช้งานแบตเตอรี่อาจลดลงถ้าได้รับคลื่นวิทยุแรงสูงอย่างต่อเนื่อง อย่าวางกุญแจรีโมทใกล้กับอุปกรณ์ไฟฟ้า เช่น โทรทัศน์หรือคอมพิวเตอร์
- แบตเตอรี่หมดอายุการใช้งานเมื่อกุญแจรีโมททำงานเป็นครั้งคราวหรือไม่ทำงานเลย ในกรณีนี้ให้เปลี่ยนแบตเตอรี่ทันที
- บ้ายค่าเตือน (เครื่องหมายอัคคีภัย อยู่ด้านในสามเหลี่ยมด้านเท่า) จะแสดงอยู่บนพิวหรือด้านในของรีโมท มีวัตถุประสงค์เพื่อแนะนำการใช้งานที่สำคัญในคู่มือใช้รถหรือคู่มือซ่อม
- ทิ้งแบตเตอรี่ที่ไม่ใช้แล้วโดยปฏิบัติตามข้อกำหนดกฎหมายของระบบการจัดเก็บขยะ นอกจากนี้ ให้ใช้ความระมัดระวังเป็นพิเศษเพื่อป้องกันอันตรายที่อาจเกิดขึ้นกับเด็กเล็ก

กุญแจไฟฟ้า

| แบตเตอรี่ที่ใช้ | จำนวน |
|--|-------|
| แบตเตอรี่ลิเทียม หมายเลขรุ่น : CR2032 แรงเคลื่อนไฟฟ้า : DC3V | 1 |



ข้อสังเกต

- ชื่อผู้ผลิต รุ่น และหมายเลขผลิตของแบตเตอรี่ อ้างอิงที่ตัวแบตเตอรี่

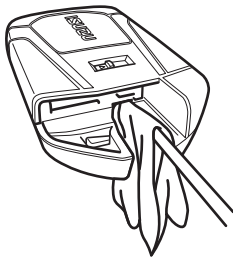

1. ดึงดอกกุญแจออกจากกุญแจไฟฟ้า โดยการกดปุ่มบนกุญแจไฟฟ้าค้างไว้

ระบบกุญแจ ISUZU GENIUS ENTRY

→ อ้างอิงหน้า 3-15

2. เปิดฝาครอบโดยการสอดไขควงแบน หุ้มปลายของไขควงด้วยผ้าหรือเทปเพื่อไม่ให้ฝาครอบเสียหาย
3. ถอดแบตเตอรี่เดิมออก
4. ใส่แบตเตอรี่ใหม่และปิดฝาครอบ

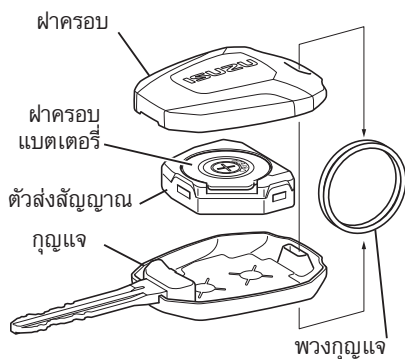
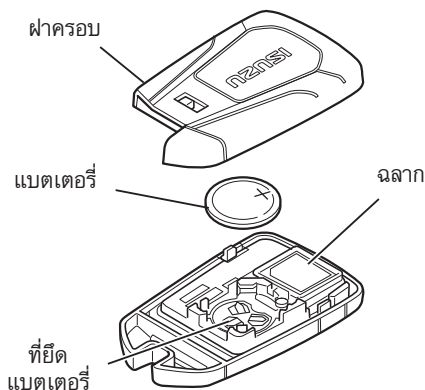

คำแนะนำ

- ในระหว่างเปลี่ยนแบตเตอรี่ใหม่ ใช้ความระมัดระวังอย่าให้ขั้วไฟฟ้าบิดงอ
- เมื่อปิดฝาครอบ ตรวจสอบให้แน่ใจว่าไม่มีฝุ่นละออง เส้นผม หรือวัตถุใดๆ ติดอยู่ด้านใต้ฝาครอบ หากปิดรีโมทไม่แน่น อาจเกิดการเสื่อมสภาพได้



ข้อสังเกต

- คิวอาร์โค้ด ที่อยู่บนฉลาก แสดงถึงหมายเลขซีเรียลของกุญแจ

5. เก็บดอกกุญแจกลับเข้าไปในกุญแจไฟฟ้า

กุญแจรีโมท

| แบตเตอรี่ที่ใช้ | จำนวน |
|--|-------|
| แบตเตอรี่ลิเธียม หมายเลขรุ่น : CR1620 แรงเคลื่อนไฟฟ้า : DC3V | 1 |



ข้อสังเกต

- ชื่อผู้ผลิต รุ่น และหมายเลขผลิตของแบตเตอรี่ อ้างอิงที่ตัวแบตเตอรี่

1. ถอดพวงกุญแจออกจากกุญแจเปิดฝาคออบกุญแจออกโดยใช้ไขควงแบน หุ้มปลายของไขควงด้วยผ้าหรือเทปเพื่อไม่ให้ฝาคออบเสียหาย จากนั้นให้ถอดตัวส่งสัญญาณออก

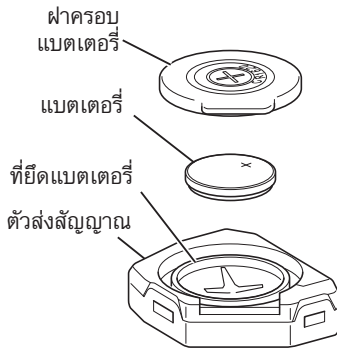

- เปิดฝาครอบแบตเตอรี่ แล้วถอดแบตเตอรี่ออก
- เปลี่ยนแบตเตอรี่ก้อนใหม่ และปิดฝาครอบแบตเตอรี่

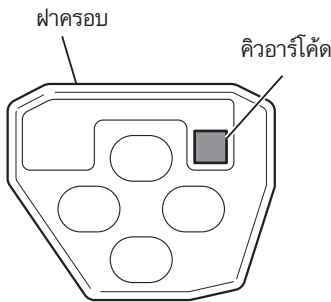

คำแนะนำ

- ในระหว่างเปลี่ยนแบตเตอรี่ใหม่ ใช้ความระมัดระวังอย่าให้ขั้วไฟฟ้าบดงอ
- เมื่อปิดฝาครอบ ตรวจสอบให้แน่ใจว่าไม่มีฝุ่นละออง เส้นผม หรือวัตถุใดๆ ติดอยู่ด้านในฝาครอบ หากปิดรีโมทไม่แน่นอน อาจเกิดการเสื่อมสภาพได้



ข้อสังเกต

- คิวอาร์โค้ด ที่อยู่บนฉลาก แสดงถึงหมายเลขซีเรียลของกุญแจ

- วางตัวส่งสัญญาณในกุญแจ จากนั้นให้ปิดฝาครอบ

การปรับตั้งฟังก์ชันระบบกุญแจรีโมท

สามารถตั้งค่าระบบกุญแจรีโมทได้โดยใช้งานฟังก์ชันการปรับแต่งบนหน้าจอ MID หรือตั้งค่าโดยศูนย์บริการมาตรฐานอีซูซุ ท่านสามารถติดต่อศูนย์บริการมาตรฐานอีซูซุ สำหรับข้อมูลเพิ่มเติม

การตั้งค่า (ฟังก์ชันผู้ใช้กำหนดเอง)

→ อ้างอิงหน้า 4-41

| ข้อความแสดง | | คำอธิบาย | |
|-----------------|------------------------------------|------------|---|
| ระบบไฟส่องสว่าง | ไฟในห้องโดยสารทำงานสัมพันธ์กับ RKE | เปิดใช้งาน | เมื่อปลดล็อกประตูและประตูท้ายโดยใช้กุญแจรีโมทไฟในแกงจะติดขึ้น |
| | | ปิดใช้งาน | เมื่อปลดล็อกประตูและประตูท้ายโดยใช้กุญแจรีโมทไฟในแกงจะไม่ติด |

ระบบกุญแจ ISUZU GENIUS ENTRY

ระบบกุญแจ ISUZU GENIUS ENTRY เป็นระบบสามารถล็อกหรือปลดล็อกประตูและประตูท้าย และสตาร์ทเครื่องยนต์ได้โดยการพกกุญแจไฟฟ้าในกระเป๋า กุญแจไฟฟ้ายังสามารถใช้เป็นชุดควบคุมรีโมทสำหรับระบบ ISUZU GENIUS ENTRY

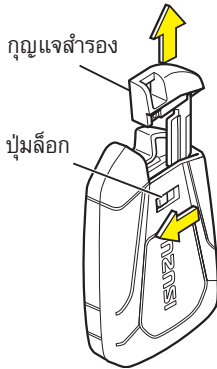

กุญแจสำรอง

ใช้กุญแจสำรองในกุญแจไฟฟ้าเพื่อล็อก / ปลดล็อกประตูและประตูท้ายเมื่อแบตเตอรี่ของกุญแจไฟฟ้าอ่อน หรือแบตเตอรี่ของรถอ่อน หากต้องการดึงกุญแจสำรองในกุญแจไฟฟ้า ให้เลื่อนปุ่มล็อกและดึงกุญแจสำรองออก เมื่อเก็บกุญแจสำรองในกุญแจไฟฟ้า ให้ดันจนกระทั่งได้ยินเสียง "คลิก"



ข้อสังเกต

- เก็บกุญแจสำรองในกุญแจไฟฟ้าเพื่อใช้ในกรณีที่แบตเตอรี่ของกุญแจไฟฟ้าอ่อนหรือเสีย
- เมื่อแบตเตอรี่ของรถอ่อนหรือแรงเคลื่อนไฟฟ้าต่ำ ฟังก์ชันระบบกุญแจ ISUZU GENIUS ENTRY อาจใช้งานไม่ได้ ในกรณีนี้ให้ใช้กุญแจสำรองในกุญแจไฟฟ้า ปลดล็อกประตูและประตูท้าย และตรวจสอบแบตเตอรี่ของรถ

ประตู → อ้างอิงหน้า 3-24

เมื่อกุญแจไฟฟ้าแบตเตอรี่ไฟอ่อน

→ อ้างอิงหน้า 7-7

การใช้งานแบตเตอรี่

→ อ้างอิงหน้า 6-108

ฟังก์ชันป้องกันการคุกคามสัญญาณ (ฟังก์ชัน Anti relay - attack)

เพื่อป้องกันการโจรกรรมรถโดยการคุกคามสัญญาณ ท่านสามารถปิดฟังก์ชันการปลดล็อกประตูและประตูท้ายได้โดยใช้ระบบกุญแจ ISUZU GENIUS ENTRY ของกุญแจไฟฟ้า

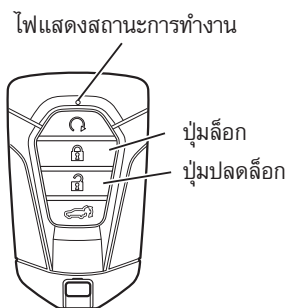

1. กดปุ่มล็อกค้างไว้ แล้วกดปุ่มปลดล็อกค้างไว้ทั้งคู่ประมาณ 5 วินาที
2. ไฟแสดงสถานะการทำงานจะกะพริบสองครั้ง และฟังก์ชันการปลดล็อกประตูและประตูท้ายด้วยกุญแจไฟฟ้าระบบกุญแจ ISUZU GENIUS ENTRY จะถูกปิดใช้งาน

กดปุ่มที่กุญแจไฟฟ้าหนึ่งครั้ง เพื่อเปิดใช้งานอีกครั้ง

คลื่นวิทยุที่ส่งออกมาจากระบบกุญแจ ISUZU GENIUS ENTRY

เสาอากาศภายนอก เสาอากาศภายในรถ

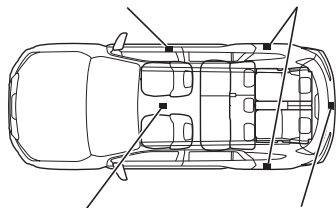

เสาอากาศภายในรถ เสาอากาศภายนอก



เสาอากาศภายในรถ

เมื่อใช้ระบบกุญแจ ISUZU GENIUS ENTRY เพื่อล็อก/ปลดล็อกประตูและประตูท้าย หรือสตาร์ทเครื่องยนต์ คลื่นวิทยุจะถูกส่งจากเสาอากาศของรถเพื่อทำการยืนยันทางไฟฟ้า ระบบกุญแจ ISUZU GENIUS ENTRY อาจทำงานผิดพลาดหรือไม่คงที่ เนื่องจากกรณีดังต่อไปนี้

- เมื่ออยู่ใกล้สถานที่ที่ปล่อยคลื่นวิทยุแรงสูง
- เมื่ออุปกรณ์สื่อสาร เช่น โทรศัพท์มือถือ วิทยุสื่อสาร หรือโน้ตบุ๊ก เป็นต้น อยู่ใกล้กับกุญแจไฟฟ้า
- เมื่อกุญแจไฟฟ้าสัมผัสหรือปกคลุมด้วยวัตถุโลหะอื่น



คำเตือน

- ผู้ที่มีเครื่องควบคุมจังหวะการเต้นของหัวใจ หรือเครื่องกระตุ้นหัวใจ ควรรักษาระยะห่างอย่างน้อย 22 ซม. จากเสาอากาศทุกตัวที่ติดตั้งบนรถ คลื่นวิทยุที่ส่งออกมาจากระบบกุญแจ ISUZU GENIUS ENTRY อาจส่งผลกระทบต่อการทำงานของเครื่องมือเหล่านี้ ผู้ที่ใช้เครื่องมือทางการแพทย์ควรปรึกษากับผู้ผลิตเครื่องมือหรือแพทย์ก่อนการใช้ระบบกุญแจ ISUZU GENIUS ENTRY

ระยะการทำงานของระบบกุญแจ ISUZU GENIUS ENTRY

ระยะการทำงานเพื่อล็อก
และปลดล็อกประตู
และประตูท้าย

ประมาณ 80 ซม.
(ประมาณ 32 นิ้ว)

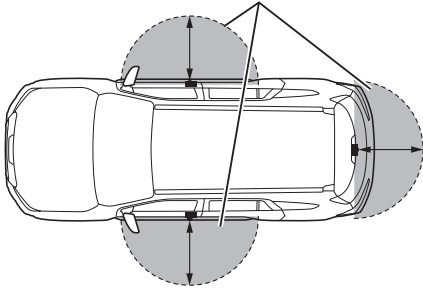

การล็อกและปลดล็อกกรด

เมื่อพกกุญแจไฟฟ้า จะสามารถล็อกหรือปลดล็อกประตูและประตูท้ายโดยกดปุ่มล็อกหรือสวิตช์ที่มีมือจับประตูด้านผู้ขับขี่หรือด้านผู้โดยสาร หรือสวิตช์เปิดที่ประตูท้าย กุญแจไฟฟ้าต้องอยู่ภายในระยะประมาณ 80 ซม. (32 นิ้ว) จากประตูด้านผู้ขับขี่ ประตูด้านผู้โดยสาร หรือประตูท้าย เพื่อล็อกหรือปลดล็อกประตูและประตูท้าย



ข้อสังเกต

- ถึงแม้ว่ากุญแจไฟฟ้าอยู่ภายในระยะประมาณ 80 ซม. (32 นิ้ว) ของมือจับประตูด้านผู้ขับขี่หรือสวิตช์เปิดที่ประตูท้าย กุญแจไฟฟ้าอาจไม่ทำงานถ้ากุญแจอยู่ในใกล้กับพื้นหรืออยู่สูงเกินไป
- กุญแจไฟฟ้าอาจไม่ทำงานถ้าอยู่ใกล้กับประตูหรือกระจกมากเกินไป

ระยะการทำงานเพื่อสตาร์ทเครื่องยนต์

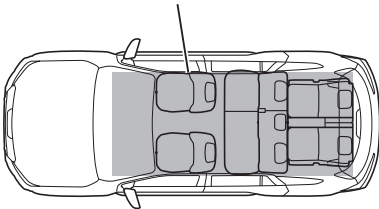

การสตาร์ทเครื่องยนต์

เมื่อพกกุญแจไฟฟ้า จะสามารถสตาร์ทเครื่องยนต์โดยการกดปุ่มสตาร์ท/ดับเครื่องยนต์ ระยะการทำงานสำหรับการทำงานของเครื่องยนต์อยู่ภายในรถ ยกเว้นบริเวณเหนือแผงคอนโซลและพื้นที่เก็บของ เช่น ช่องเก็บของหรือช่องใส่ของที่ประตูและอยู่ใต้เบาะนั่งหรืออยู่บนพื้นด้านหน้าของเบาะนั่งด้านผู้ขับขี่และด้านผู้โดยสาร



ข้อสังเกต

- อาจสามารถสตาร์ทรถได้เมื่อกุญแจไฟฟ้าอยู่นอกรถใกล้กับประตูหรือกระจก

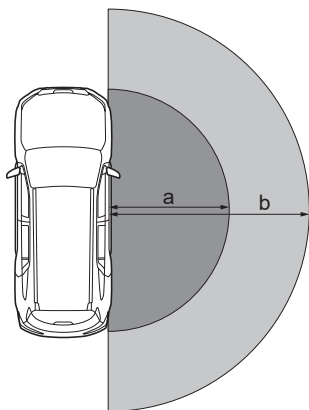

ระบบไฟส่องสว่างเมื่อเข้าใกล้รถและระบบล็อกอัตโนมัติเมื่อออกห่างจากรถ

เมื่อพนักุญแจไฟฟ้า จะสามารถทำให้ไฟส่องสว่างติดขึ้นอัตโนมัติเมื่อท่านเข้าใกล้ตัวรถ และฟังก์ชันล็อกประตูและประตูท้ายเมื่อออกห่างจากรถ

| คำอธิบาย | |
|----------|--|
| a | ระยะทำงานของระบบไฟส่องสว่างเมื่อเข้าใกล้รถ (ประมาณ 2 เมตร (7 ฟุต)) |
| b | ระยะทำงานของระบบล็อกประตูอัตโนมัติ (ประมาณ 3 เมตร (10 ฟุต)) |

สัญญาณเตือนระบบกุญแจ ISUZU GENIUS ENTRY

ถ้าระบบไม่รู้จักกุญแจไฟฟ้านั้น สัญญาณเตือนอาจจะดังได้

| คำเตือน | ข้อความแสดง |
|-------------------------|--|
| ป้องกันการล็อก | - |
| ไม่พบกุญแจไฟฟ้า | ข้อความ "ไม่พบกุญแจไฟฟ้า" จะแสดงบนหน้าจอ MID |
| แบตเตอรี่กุญแจไฟฟ้าอ่อน | ข้อความ "แบตเตอรี่กุญแจไฟฟ้าอ่อน" จะแสดงบนหน้าจอ MID |



ข้อสังเกต

- สัญญาณเตือนอาจทำงานไม่ปกติ เนื่องจากตำแหน่งของกุญแจไฟฟ้าหรือสภาพของคลื่นวิทยุไม่ดี
- สัญญาณเตือนอาจไม่ทำงาน ถ้าแบตเตอรี่กุญแจไฟฟ้าอ่อน
- สัญญาณเตือนอาจไม่ดังเนื่องจากสภาพของคลื่นวิทยุ เมื่อกุญแจไฟฟ้าอยู่บนแผงหน้าปัดหรืออยู่ในพื้นที่เก็บของ เช่น กล่องเก็บของ เป็นต้น หรืออยู่ใต้เบาะนั่ง หรือที่ด้านหลังเบาะนั่งด้านผู้ขับขี่และด้านผู้โดยสาร
- แม้กุญแจไฟฟ้าอยู่ในระยะการทำงานของรถล็อกและปลดล็อกประตูและประตูท้าย หรือระยะการสตาร์ทเครื่องยนต์ สัญญาณเตือนอาจดังเนื่องจากสภาพของคลื่นวิทยุ ในกรณีนี้ให้เปลี่ยนตำแหน่งของกุญแจไฟฟ้า

การปรับตั้งฟังก์ชันระบบกุญแจ ISUZU GENIUS ENTRY

สามารถตั้งค่าระบบกุญแจ ISUZU GENIUS ENTRY โดยใช้ฟังก์ชันการปรับแต่งบนหน้าจอ MID หรือตั้งค่าโดยศูนย์บริการมาตรฐานอีซูซุ สำหรับรายละเอียดเพิ่มเติม กรุณาติดต่อ ศูนย์บริการมาตรฐานอีซูซุ

| ข้อความแสดง | | คำอธิบาย | |
|--|---|-----------------|---|
| ระบบล็อก และสตาร์ทรถ ด้วยกุญแจอัจฉริยะ | โหมดการรับส่งสัญญาณ | เปิด | เปิดการส่งสัญญาณของระบบ ISUZU GENIUS ENTRY |
| | | ปิด | ปิดการส่งสัญญาณของระบบ ISUZU GENIUS ENTRY |
| | ระบบล็อกรถอัตโนมัติเมื่อกุญแจห่างจากรถ | เปิดใช้งาน | เปิดระบบล็อกรถอัตโนมัติเมื่อกุญแจห่างจากรถ |
| | | ปิดใช้งาน | ปิดระบบล็อกรถอัตโนมัติเมื่อกุญแจห่างจากรถ |
| | เสียงตอบรับ | ปิดใช้งาน | ปิดเสียงเตือนระบบล็อกรถเมื่อกุญแจห่างจากรถ |
| | | เสียงเบา | เสียงเตือนระบบล็อกรถเมื่อกุญแจห่างจากรถดังเบา |
| | | เสียงดังปานกลาง | เสียงเตือนระบบล็อกรถเมื่อกุญแจห่างจากรถดังปานกลาง |
| | | เสียงดังสุด | เสียงเตือนระบบล็อกรถเมื่อกุญแจห่างจากรถดังสุด |
| | เสียงเตือนระบบล็อกรถเมื่อกุญแจห่างจากรถ | เปิดใช้งาน | เปิดเสียงเตือนระบบล็อกรถเมื่อกุญแจห่างจากรถ |
| | | ปิดใช้งาน | ปิดเสียงเตือนระบบล็อกรถเมื่อกุญแจห่างจากรถ |

ระบบไฟส่องสว่างอัตโนมัติเมื่อเข้าใกล้รถ

ระบบไฟส่องสว่างอัตโนมัติเมื่อเข้าใกล้รถเป็นฟังก์ชันเพื่อเปิดไฟอ่านแผนที่ ไฟในห้องโดยสาร ไฟในห้องโดยสารตรงกลางและไฟแอมเบียนต์ไลท์ เมื่อท่านเข้าใกล้ตัวรถขณะพกกุญแจไฟฟ้า

เงื่อนไขที่ระบบไฟส่องสว่างเมื่อเข้าใกล้รถอยู่ในสถานะพร้อมทำงาน

ระบบไฟส่องสว่างเมื่อเข้าใกล้รถจะทำงาน เมื่อตรวจพบสภาวะต่อไปนี้

- เมื่อล็อกประตูและประตูท้ายโดยใช้ระบบ ISUZU GENIUS ENTRY
- เมื่อผู้ขับขี้อยู่ไกลออกไปจากตัวรถในขณะที่พกกุญแจไฟฟ้าอยู่

เงื่อนไขที่ระบบไฟส่องสว่างเมื่อเข้าใกล้รถจะไม่ทำงาน

ระบบไฟส่องสว่างเมื่อเข้าใกล้รถจะไม่สว่างขึ้น เมื่อตรวจพบสภาวะต่อไปนี้

- เมื่อผู้ขับขี้อัปดล็อกประตูและประตูท้ายโดยใช้รีโมท
- เมื่อสตาร์ทเครื่องยนต์โดยใช้ระบบสตาร์ทเครื่องยนต์ด้วยรีโมท
- เมื่อผู้ขับขี้อัปดล็อกประตูและประตูท้ายโดยใช้ดอกกุญแจ และไม่ได้พกกุญแจไฟฟ้าอยู่ที่ตัว
- เมื่อระบบไฟส่องสว่างเมื่อเข้าใกล้รถอยู่ในสถานะพร้อมทำงานมา 5 วันแล้ว
- เมื่อท่านอยู่ในระยะประมาณ 5 เมตร (16 ฟุต) จากตัวรถนานกว่า 5 นาที



คำแนะนำ

- เพื่อป้องกันไฟแบตเตอรี่หมด ฟังก์ชันนี้จะถูกปิดอัตโนมัติถ้าเวลาผ่านไปเกินกว่า 5 วัน นับจากการล็อกประตูและประตูท้ายครั้งล่าสุด
- การใช้ฟังก์ชันนี้จะสิ้นเปลืองไฟแบตเตอรี่ของรถมากกว่าปกติ

การตั้งค่าของระบบไฟส่องสว่างอัตโนมัติเมื่อเข้าใกล้รถ สามารถเปลี่ยนได้โดยใช้ฟังก์ชันการปรับแต่งบนหน้าจอ MID

การตั้งค่า (ฟังก์ชันผู้ใช้กำหนดเอง)

→ อ้างอิงหน้า 4-41

| ตัวแสดงบนหน้าจอ | | คำอธิบาย |
|-------------------------------------|------------|----------------------------------|
| ไฟห้องโดยสารติดสว่างเมื่อเข้าใกล้รถ | เปิดใช้งาน | เปิดฟังก์ชันไฟส่องสว่างอัตโนมัติ |
| | ปิดใช้งาน | ปิดฟังก์ชันไฟส่องสว่างอัตโนมัติ |

ระบบสตาร์ทเครื่องยนต์ด้วยรีโมท

ระบบสตาร์ทเครื่องยนต์ด้วยรีโมทเป็นระบบสตาร์ทเครื่องยนต์จากภายนอกตัวรถ การส่งสัญญาณกุญแจไฟฟ้าสามารถสตาร์ทเครื่องยนต์ได้จากระยะไกล



คำเตือน

- กฎหมายท้องถิ่นบางแห่งอาจมีข้อจำกัดการใช้งานระบบสตาร์ทเครื่องยนต์ด้วยรีโมท ต้องแน่ใจว่าได้ตรวจสอบข้อกฎหมายก่อนการใช้งานระบบสตาร์ทเครื่องยนต์ด้วยรีโมท
- ห้ามใช้งานระบบสตาร์ทเครื่องยนต์ด้วยรีโมทในพื้นที่ที่การระบายอากาศไม่ดี การใช้งานระบบสตาร์ทเครื่องยนต์ด้วยรีโมทในโรงจอดรถหรือพื้นที่ปิดอื่นๆ อาจนำไปสู่การได้รับพิษจากก๊าซคาร์บอนมอนอกไซด์ส่งผลให้เสียชีวิตได้



ข้อสังเกต

- ระยะเวลาการทำงานของระบบสตาร์ทเครื่องยนต์ด้วยรีโมทจะเท่ากับระยะเวลาการทำงานของรีโมทในระบบ ISUZU GENIUS ENTRY
- เมื่อใช้งานระบบสตาร์ทเครื่องยนต์ด้วยรีโมท แนะนำให้ท่านใช้งานระบบนี้ในพื้นที่ที่ท่านสามารถตรวจสอบตำแหน่งรถได้ด้วยสายตา

ข้อควรระวังเกี่ยวกับไอเสียของเครื่องยนต์

→ อ้างอิงหน้า 2-28

ห้ามเดินเครื่องยนต์ในโรงจอดรถ

→ อ้างอิงหน้า 2-29

การทำงานของระบบสตาร์ทเครื่องยนต์ด้วยรีโมท

การสตาร์ทเครื่องยนต์โดยใช้ระบบสตาร์ทเครื่องยนต์ด้วยรีโมท มีขั้นตอนดังนี้

1. กดปุ่มล็อกที่กุญแจไฟฟ้า จากนั้นภายใน 5 วินาที กดปุ่มสตาร์ทเครื่องยนต์ที่รีโมทค้างไว้ประมาณ 1 วินาที
2. เครื่องยนต์จะสตาร์ทหลังจากเสียงเตือนดังหนึ่งครั้งและไฟฉุกเฉินกะพริบหนึ่งครั้ง

ปุ่มสตาร์ทเครื่องยนต์ด้วยรีโมท



ภาษาอังกฤษ

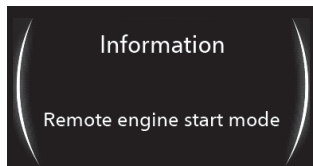

ภาษาไทย

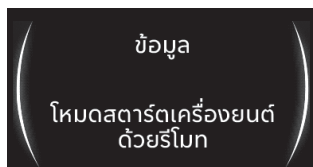

3. หลังจากเครื่องยนต์สตาร์ทติด เสียงเตือนจะดังสามครั้งและไฟฉุกเฉินกะพริบสามครั้ง ในเวลานี้จะมีข้อความ "โหมดสตาร์ทเครื่องยนต์ด้วยรีโมท" แสดงขึ้นบนหน้าจอ MID



ข้อสังเกต

- เครื่องยนต์สามารถสตาร์ทด้วยระบบรีโมทได้ เมื่ออยู่ในเงื่อนไขดังต่อไปนี้
 - กุญแจไฟฟ้าไม่อยู่ในรถ
 - จำนวนครั้งและระยะเวลาที่ใช้งานระบบสตาร์ทเครื่องยนต์ด้วยรีโมทไม่เกินกว่าค่าที่ตั้งค่าไว้
- สำหรับการเปิดระบบปรับอากาศอัตโนมัติ เมื่อเครื่องยนต์สตาร์ทติด โดยใช้ระบบสตาร์ทเครื่องยนต์ด้วยรีโมท ต้องเปิดระบบปรับอากาศอัตโนมัติไว้ล่วงหน้า

การหยุดการเดินเบาของเครื่องยนต์

เมื่อใช้งานระบบสตาร์ทเครื่องยนต์ด้วยรีโมท และพบเงื่อนไขดังต่อไปนี้ เครื่องยนต์จะดับ

- เมื่อเหยียบแป้นคันเร่งและรอบเครื่องยนต์สูงกว่า 1,500 รอบต่อนาที
- เมื่อเหยียบแป้นเบรก
- เมื่อกดปุ่มสตาร์ทเครื่องยนต์
- เมื่อระยะเวลาเดินเบานานกว่าค่าที่ตั้งไว้ใน "ระยะเวลาเดินเบาเมื่อสตาร์ทด้วยรีโมท" บนหน้าจอ MID (ค่าที่ตั้งจากโรงงาน : 10 นาที)
- เมื่อคันเกียร์ถูกเลื่อนไปยังตำแหน่งอื่น ที่ไม่ใช่ตำแหน่ง "P"
- เมื่อฝากระโปรงรถถูกเปิด
- เมื่อล็อกประตูหรือประตูท้าย
- เมื่อเปิดประตูหรือประตูท้าย
- เมื่อกดปุ่มสตาร์ทเครื่องยนต์ด้วยรีโมทค้างไว้

การเพิ่มระยะเวลาเดินเบาของเครื่องยนต์

หลังจากที่สตาร์ทเครื่องยนต์ด้วยระบบสตาร์ทเครื่องยนต์ด้วยรีโมทแล้ว สามารถเพิ่มระยะเวลาการเดินเบาของเครื่องยนต์ได้

1. ขณะที่เครื่องยนต์เดินเบาหลังจากสตาร์ทด้วยระบบสตาร์ทเครื่องยนต์ด้วยรีโมท กดปุ่มล็อกที่กุญแจไฟฟ้า จากนั้นภายใน 5 วินาที กดปุ่มสตาร์ทเครื่องยนต์ด้วยรีโมทค้างไว้ ประมาณ 1 วินาที
2. เสียงเตือนจะดังขึ้นสามครั้ง ไฟฉุกเฉินกะพริบสามครั้ง ระยะเวลาการเดินเบาของเครื่องยนต์ จะเพิ่มขึ้น โดยเริ่มนับเวลาใหม่ตามค่าที่ตั้งไว้



ข้อสังเกต

- จำนวนครั้งสูงสุดในการใช้งานหรือเพิ่มระยะเวลาการเดินเบา โดยใช้ระบบสตาร์ทเครื่องยนต์ด้วยรีโมทคือ 3 ครั้ง

เกี่ยวกับฟังก์ชันการปรับแต่ง

การตั้งค่าของระบบสตาร์ทเครื่องยนต์ด้วยรีโมทสามารถเปลี่ยนแปลงได้โดยใช้ ฟังก์ชันการปรับแต่งบนหน้าจอ MID

การตั้งค่า (ฟังก์ชันผู้ใช้กำหนดเอง)

→ อ้างอิงหน้า 4-41

| ข้อความแสดง | | คำอธิบาย |
|---|-----------|-----------------------------------|
| ระยะเวลาเดินเบา เมื่อสตาร์ทด้วยรีโมท | ปิดใช้งาน | ปิดระบบสตาร์ทเครื่องยนต์ด้วยรีโมท |
| | ต่ำสุด | เครื่องยนต์เดินเบาประมาณ 3 นาที |
| | ปานกลาง | เครื่องยนต์เดินเบาประมาณ 5 นาที |
| | สูงสุด | เครื่องยนต์เดินเบาประมาณ 10 นาที |

ประตู



ข้อควรระวัง

- ก่อนเปิดประตูรถ ตรวจสอบบริเวณรอบตัวรถ โดยเฉพาะบริเวณด้านหลังของรถให้แน่ใจว่าปลอดภัย ถ้าท่านเปิดประตูออกในทันที บานประตูอาจไปกระทบกับรถหรือยานพาหนะอื่นๆ ที่มาจากด้านหลัง
- ใช้ความระมัดระวังในขณะที่เปิดหรือปิดประตู เนื่องจากในขณะลมแรงหรืออยู่บนทางลาดชัน ประตูอาจเปิดหรือปิดกะทันหันได้
- เมื่อท่านปิดประตูขณะอยู่ในรถ ให้ตรวจสอบว่าประตูปิดสนิทหรือไม่ ถ้าประตูปิดไม่สนิท ประตูอาจเปิดออกในขณะที่รถวิ่งอยู่
- ก่อนออกจากตัวรถ ต้องแน่ใจว่าดับเครื่องยนต์และล็อกประตูและประตูท้ายแล้วอย่างทั่วถึงภายในรถ
- อย่าดึงมือเปิดประตูด้านผู้ขับขี่ภายในรถขณะที่รถวิ่งอยู่ ต้องระมัดระวังเป็นพิเศษ เนื่องจากประตูด้านคนขับซึ่งสามารถเปิดได้แม้ว่าปุ่มล็อกจะอยู่ในตำแหน่งล็อกก็ตาม

การล็อกและปลดล็อกประตูและประตูท้ายจากภายนอก

มือจับประตูด้านหน้า

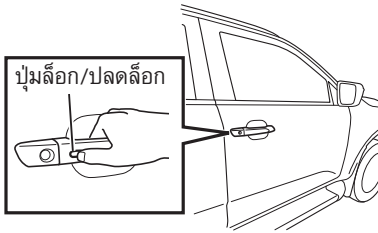

การใช้ระบบกุญแจ ISUZU GENIUS ENTRY

ขณะพกกุญแจไฟฟ้า กดปุ่มล็อกที่มือจับประตูด้านผู้ขับขี่ หรือด้านผู้โดยสาร หรือกดปุ่มล็อกที่ประตูท้ายเพื่อล็อกประตูและประตูท้าย กดอีกครั้งเพื่อปลดล็อกประตูและประตูท้าย

ประตูท้าย

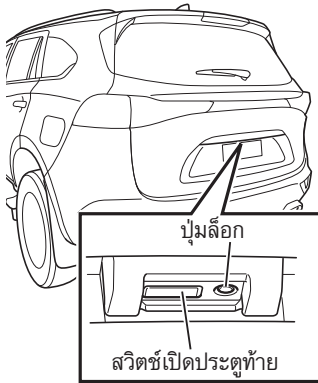

ข้อสังเกต

- ขณะล็อก เสียงตอบรับจะดังหนึ่งครั้ง และไฟฉุกเฉินกะพริบหนึ่งครั้ง ถ้าสวิตช์ไฟในห้องโดยสาร ไฟอ่านแผนที่ หรือไฟห้องโดยสารตรงกลางอยู่ในตำแหน่ง "DOOR" ไฟจะหรี่แล้วดับลง
- ขณะปลดล็อก เสียงตอบรับจะดังสองครั้ง และไฟฉุกเฉินกะพริบสองครั้ง ถ้าสวิตช์ไฟในห้องโดยสาร ไฟอ่านแผนที่หรือไฟห้องโดยสารตรงกลางอยู่ในตำแหน่ง "DOOR" ไฟจะติดสว่างประมาณ 30 วินาที
- ถ้าผู้ที่มีกุญแจไฟฟ้าอยู่ในระยะทำงานของการล็อกและปลดล็อกประตูและประตูท้าย บุคคลอื่นอาจทำการล็อกหรือปลดล็อกประตูและประตูท้ายโดยการใช้สวิตช์ได้



ข้อสังเกต

- ระบบกุญแจ ISUZU GENIUS ENTRY จะไม่ล็อกประตูและประตูท้ายในกรณีดังนี้
 - ปุ่มสตาร์ท/ดับเครื่องยนต์ไม่อยู่ในโหมด "OFF"
 - กุญแจไฟฟ้าอยู่ในระยะการทำงานของการทำงานของสแตนด์บายเครื่องยนต์
 - ประตูหรือประตูท้ายบานใดบานหนึ่งเปิดอยู่
- เมื่อออกจากตัวรถ ต้องตรวจสอบว่าประตูและประตูท้ายล็อกแล้ว
- ถ้าฟังก์ชันรีโมทล็อกหรือปลดล็อกประตูเกิดการขัดข้องให้ใช้ดอกกุญแจในการล็อกหรือปลดล็อกแทน และนำรถเข้ารับการตรวจสอบระบบที่ศูนย์บริการมาตรฐานอีซูซุ
- ถ้ากดสวิทช์เปิดประตูท้ายในขณะที่ประตูและประตูท้ายล็อกอยู่ และพวงกุญแจไฟฟ้าอยู่กับตัวท่าน ประตูและประตูท้ายจะปลดล็อกพร้อมกัน

ระบบกุญแจ ISUZU GENIUS ENTRY

→ อ้างอิงหน้า 3-15

รีโมท (กุญแจไฟฟ้า)

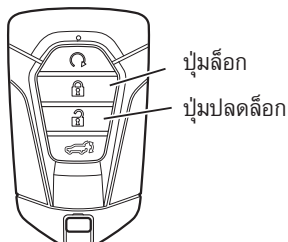

รีโมท (กุญแจรีโมท)

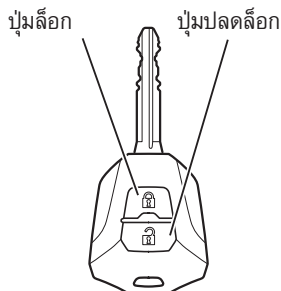

การล็อกและปลดล็อกโดยใช้ชุดรีโมท

กดปุ่มล็อกที่ชุดรีโมท เพื่อล็อกประตูและประตูท้ายทุกบาน กดปุ่มปลดล็อกที่ชุดรีโมท เพื่อล็อกและปลดล็อกประตูและประตูท้ายทุกบาน

ระบบล็อกซ้ำ

หลังจากปลดล็อกประตูและประตูท้ายโดยใช้ชุดรีโมท ประตูจะล็อกซ้ำอีกครั้งโดยอัตโนมัติในสถานการณ์ดังต่อไปนี้

- ไม่เปิดประตูหรือประตูท้ายภายในเวลา 30 วินาที
- ไม่กดปุ่มสตาร์ท/ดับเครื่องยนต์ภายในเวลา 30 วินาที (ในรุ่นที่มีระบบกุญแจ ISUZU GENIUS ENTRY)
- ไม่เสียบกุญแจในสวิทช์กุญแจภายในเวลา 30 วินาที (ในรุ่นที่มีกุญแจรีโมท และระบบป้องกันการโจรกรรม)

หลังจากปลดล็อกประตูโดยใช้ชุดรีโมท ประตู และประตูท้ายจะไม่ล็อกซ้ำ ในสถานการณ์ดังต่อไปนี้

- ถ้าวางของท่านไม่ได้ติดตั้งระบบป้องกันการโจรกรรม (ในรุ่นที่มีกุญแจรีโมท)



ข้อสังเกต

- ขณะล็อก เสียงตอบรับจะดังหนึ่งครั้ง ถ้าสวิตช์ไฟในห้องโดยสาร ไฟอ่านแผนที่หรือไฟห้องโดยสารตรงกลางอยู่ในตำแหน่ง "DOOR" ไฟจะหรี่แล้วดับลง สำหรับรุ่นที่มีระบบกุญแจ ISUZU GENIUS ENTRY ไฟฉุกเฉินกะพริบหนึ่งครั้งในเวลาเดียวกัน
- ขณะปลดล็อก เสียงตอบรับจะดังสองครั้ง ถ้าสวิตช์ไฟในห้องโดยสาร ไฟอ่านแผนที่ไฟห้องโดยสารตรงกลาง หรือไฟห้องสัมภาระอยู่ในตำแหน่ง "DOOR" ไฟจะติดสว่างประมาณ 30 วินาที สำหรับรุ่นที่มีระบบกุญแจ ISUZU GENIUS ENTRY ฉุกเฉินกะพริบสองครั้งในเวลาเดียวกัน
- สำหรับรุ่นที่มีระบบกุญแจ ISUZU GENIUS ENTRY ฟังก์ชันจะไม่ทำงานในกรณีดังต่อไปนี้
 - เมื่อเปิดประตูบานใดบานหนึ่ง หรือประตูท้าย
 - ปุ่มสตาร์ท/ดับเครื่องยนต์ไม่อยู่ในโหมด "OFF" ในรุ่นที่มีระบบกุญแจ ISUZU GENIUS ENTRY
 - กุญแจเสียบอยู่ในสวิตช์กุญแจในรุ่นที่มีกุญแจรีโมท
- การใช้รีโมทล็อกและปลดล็อกประตูและประตูท้ายซ้ำๆ ติดต่อกัน อาจทำให้วงจรป้องกันภายในของระบบทำงาน เป็นการป้องกันการทำงานของรีโมท ในกรณีนี้ให้รอสักครู่ จากนั้นระบบจะทำงานได้ตามปกติ
- เมื่อออกจากตัวรถ ต้องตรวจสอบให้แน่ใจว่าประตูและประตูท้ายล็อกแล้ว
- ถ้าฟังก์ชันรีโมทล็อกประตูเกิดการขัดข้อง ให้ล็อกและปลดล็อกประตูและประตูท้ายโดยใช้ดอกกุญแจ แล้วจากนั้นนำรถของท่านเข้ารับการตรวจสอบระบบที่ศูนย์บริการมาตรฐานอิชูซุ

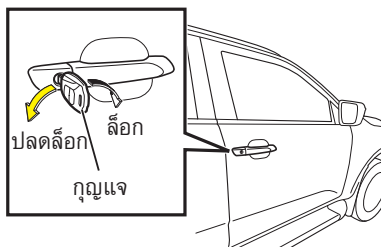

การล็อกและปลดล็อกโดยการใช้อุปกรณ์
 บิดกุญแจไปทางด้านหน้าของรถเพื่อล็อกประตู
 และประตูท้าย และบิดไปทางด้านหลังของรถ
 เพื่อปลดล็อก



ข้อสังเกต

- เมื่อใช้อุปกรณ์ล็อก/ปลดล็อกประตูและประตูท้ายจะล็อก/ปลดล็อก เฉพาะประตูด้านผู้ขับขี่เท่านั้น
- ในรุ่นที่มีระบบกุญแจ ISUZU GENIUS ENTRY ใช้ดอกกุญแจที่เก็บอยู่ในชุดกุญแจรีโมท
- หลังจากล็อกประตูและประตูท้าย ตรวจสอบให้แน่ใจว่ารถล็อกแล้วโดยดึงมือจับประตู

ระบบกุญแจ ISUZU GENIUS ENTRY

→ อ้างอิงหน้า 3-15

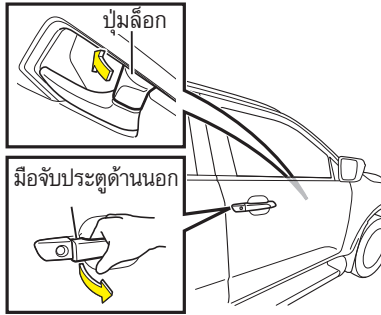

การล็อกประตูและประตูท้ายจากภายนอก โดยใช้กุญแจ

ในขั้นแรก ให้ดันปุ่มล็อกมือจับประตูด้านใน
ไปด้านหน้า จากนั้นจึงปิดประตูรถในขณะที่
ดึงมือจับประตูด้านนอกขึ้นค้างไว้

⚠️ ข้อควรระวัง

- ก่อนล็อกรถ ตรวจสอบให้แน่ใจว่ากุญแจ
ไฟฟ้าอยู่ที่ตัวท่าน ถ้าพยายามล็อกประตู
และประตูท้าย ในขณะที่กุญแจไฟฟ้าอยู่
ในรถ เสียงเตือนจะดังขึ้นเพื่อป้องกันการ
ถูกล็อกจากภายใน (รุ่นที่มีระบบกุญแจ
ISUZU GENIUS ENTRY) และประตู
และประตูท้ายจะปลดล็อก

📖 ข้อสังเกต

- หลังจากล็อกประตูและประตูท้าย ตรวจสอบ
ให้แน่ใจว่ารถล็อกแล้วโดยดึงมือจับ
ประตู

การล็อกและปลดล็อกประตูและประตูท้ายจากภายในรถ

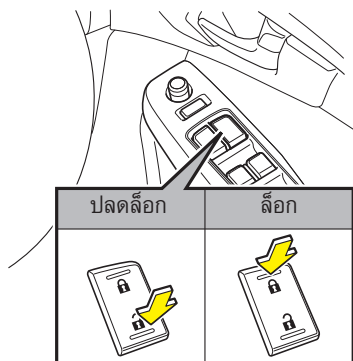

การใช้งานสวิตช์เซ็นทรัลล็อก

เมื่อกดสวิตช์ที่ประตูด้านผู้ขับขี่ ระบบล็อกประตูอัตโนมัติจะทำการล็อกหรือปลดล็อกประตูและประตูท้ายพร้อมกัน

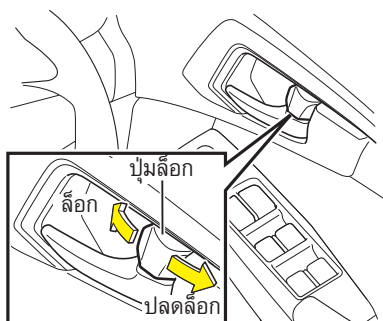

การใช้ปุ่มล็อกภายในรถ

ดันปุ่มล็อกไปด้านหน้าเพื่อล็อก และดึงปุ่มล็อกไปด้านหลังเพื่อปลดล็อก ประตูด้านผู้ขับขี่สามารถปลดล็อกโดยดึงมือจับประตูด้านใน แม้ว่าปุ่มล็อกจะอยู่ในตำแหน่งล็อกก็ตาม

ระบบล็อกป้องกันเด็กเปิดประตู

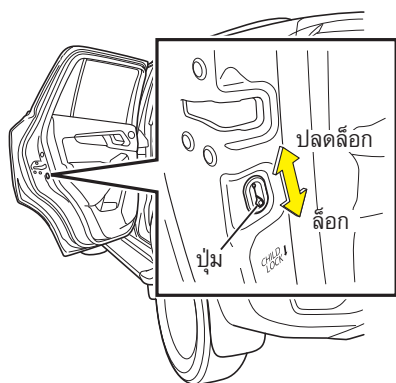

ที่ประตูด้านหลัง หากท่านดันปุ่มไปที่ตำแหน่ง "LOCK" แล้วปิดประตู จะไม่สามารถเปิดประตูด้านหลังจากด้านในตัวรถ



คำเตือน

- ใช้งานฟังก์ชันล็อกป้องกันเด็ก เมื่อขับรถขณะที่มีเด็กเล็กโดยสารในตัวรถ ให้ล็อกประตูด้านหลังทั้งสองด้านด้วยฟังก์ชันล็อกป้องกันเด็ก

**ข้อสังเกต**

- การเปิดประตูด้านหลัง โดยปลดล็อกประตู แล้วดึงมือจับประตูด้านนอก หากท่านต้องการเปิดประตูจากด้านในตัวรถ ให้เปิดกระจกไฟฟ้าลง แล้วใช้มือออกไปดึงที่มือจับประตูด้านนอก

การล็อกและการปลดล็อกประตูและประตูท้ายด้วยระบบของรถ

การล็อกประตูอัตโนมัติเมื่อออกห่างจากรถ (รถรุ่นที่มีระบบกุญแจ ISUZU GENIUS ENTRY) เมื่อท่านเดินออกห่างจากรถขณะที่พวงกุญแจไฟฟ้าอยู่ ประตูจะล็อกอัตโนมัติ โดยเสียงเตือนจะดังขึ้นหนึ่งครั้งและไฟฉุกเฉินจะกะพริบขึ้นหนึ่งครั้งเช่นกัน

**ข้อสังเกต**

- ฟังก์ชันล็อกประตูอัตโนมัติจะทำงานเมื่ออยู่ในเงื่อนไขดังต่อไปนี้
 - เมื่อเครื่องยนต์ดับ
 - เมื่อฝากระโปรงรถและประตู และประตูท้ายทุกบานปิดสนิท
 - เมื่อกุญแจไฟฟ้าไม่อยู่ในตัวรถ
- ฟังก์ชันล็อกประตูอัตโนมัติจะหยุดทำงานเมื่อมีการดำเนินการดังต่อไปนี้
 - เมื่อประตูเปิดอยู่
 - เมื่อล็อกประตู และประตูท้าย ด้วยปุ่มบนชุดรีโมท
 - เมื่อล็อกประตู หรือประตูท้าย ด้วยระบบกุญแจ ISUZU GENIUS ENTRY
 - เมื่อระบบไม่สามารถตรวจพบกุญแจไฟฟ้า
 - เมื่อกุญแจไฟฟ้าถูกโยนเข้ามาในตัวรถหลังจากที่รถล็อกแล้ว เช่น การโยนกระเป๋าที่มีกุญแจไฟฟ้าอยู่ข้างในผ่านหน้าต่าง
 - เมื่อผู้ขับช้อยู่ใกล้กับตัวรถอย่างน้อย 30 วินาที
- หากฟังก์ชันล็อกประตูอัตโนมัติทำงานผิดปกติ เสียงเตือนภายนอกตัวรถจะดังขึ้นสิบครั้งเพื่อเตือน หากเกิดกรณีนี้ขึ้น ต้องตรวจสอบให้แน่ใจว่าได้ทำการล็อกประตูหรือประตูท้ายด้วยวิธีอื่นนอกเหนือจากระบบล็อกอัตโนมัติ

การตั้งค่าระบบล็อกประตูอัตโนมัติสามารถเปลี่ยนได้โดยใช้ฟังก์ชัน "การปรับแต่ง" บนหน้าจอ MID สามารถเปลี่ยนแปลงการตั้งค่าบนหน้าจอวิทยุได้ โดยรายละเอียดที่สามารถเปลี่ยนแปลงได้ จะเหมือนกับบนหน้าจอ MID

การตั้งค่า (ฟังก์ชันผู้ใช้กำหนดเอง)

→ อ้างอิงหน้า 4-41

การตั้งค่าหน้าจอดีวีดี → อ้างอิงหน้า 4-56

| ข้อความแสดง | | คำอธิบาย |
|-------------------------|---------------|--|
| ระบบล็อกประตูอัตโนมัติ | เปิดการใช้งาน | เปิดระบบล็อกประตูเมื่อกุญแจห่างจากรถ |
| เมื่อกุญแจห่างจากรถ | ปิดการใช้งาน | ปิดระบบล็อกประตูเมื่อกุญแจห่างจากรถ |
| เสียงเตือนระบบล็อกประตู | เปิดการใช้งาน | เปิดเสียงเตือนระบบล็อกประตูเมื่อกุญแจห่างจากรถ |
| เมื่อกุญแจห่างจากรถ | ปิดการใช้งาน | ปิดเสียงเตือนระบบล็อกประตูเมื่อกุญแจห่างจากรถ |

ระบบล็อกประตูอัตโนมัติ (รุ่นที่มีระบบกุญแจ ISUZU GENIUS ENTRY และรุ่นที่ใช้กุญแจรีโมท)

ฟังก์ชันนี้จะล็อกประตูทุกบานและประตูท้ายอัตโนมัติโดยขึ้นอยู่กับสถานะของรถ

| รูปแบบการล็อก | คำอธิบาย |
|---|--|
| การล็อกประตูอัตโนมัติเมื่อถึงความเร็วที่กำหนด | เมื่อออกรถและความเร็วรถถึงความเร็วที่กำหนด ประตูทุกบานและประตูท้ายจะล็อก |
| การล็อกประตูอัตโนมัติเมื่อออกจากตำแหน่ง "P" | เมื่อคันเกียร์อยู่ในตำแหน่งอื่นนอกจากตำแหน่ง "P" ประตูทุกบานและประตูท้ายจะล็อก |



ข้อสังเกต

- ความเร็วในการล็อกประตูที่ตั้งค่าจากโรงงาน คือ 20 กม./ชม. ฟังก์ชันนี้จะใช้งานได้อีกครั้งหลังจากเปิดหรือปิดประตูและประตูท้าย

เกียร์อัตโนมัติ

→ อ้างอิงหน้า 4-164

สามารถตั้งค่าระบบล็อกประตูอัตโนมัติ โดยใช้ฟังก์ชันการปรับแต่งบนหน้าจอ MID

การตั้งค่า (ฟังก์ชันผู้ใช้กำหนดเอง)

→ อ้างอิงหน้า 4-41

| ข้อความแสดง | | คำอธิบาย |
|---|------------------------|--|
| รูปแบบการล็อก อัตโนมัติ | ปิดใช้งาน | ปิดการใช้งานระบบล็อกประตูอัตโนมัติ |
| | ความเร็ว | เปิดการใช้งานการล็อกประตูอัตโนมัติเมื่อถึงความเร็วที่กำหนด |
| | นอกเหนือจากตำแหน่ง P*1 | เปิดการใช้งานการล็อกประตูอัตโนมัติเมื่อออกจากตำแหน่ง "P" |
| ความเร็วในการล็อก อัตโนมัติ | 20 กม./ชม. | ตั้งค่าให้ระบบล็อกประตูอัตโนมัติทำงานเมื่อความเร็วรถถึง 20 กม./ชม. |
| | 12 กม./ชม. | ตั้งค่าให้ระบบล็อกประตูอัตโนมัติทำงานเมื่อความเร็วรถถึง 12 กม./ชม. |
| การเปิดใช้การล็อก อัตโนมัติที่ประตู* | เปิดใช้งาน | เปิดใช้งานระบบล็อกประตูอัตโนมัติ เพื่อล็อกประตูหรือประตูท้ายอีกครั้ง หลังจากเปิดและปิดประตู |
| | ปิดใช้งาน | ปิดใช้งานระบบล็อกประตูอัตโนมัติ จากการล็อกประตู หรือประตูท้ายอีกครั้ง หลังจากเปิดและปิดประตู |

* ท่านสามารถตั้งค่าเปิดใช้งานหรือปิดใช้งานฟังก์ชันล็อกประตูอัตโนมัติขณะเปิดหรือปิดประตูหรือประตูท้ายได้หลังจากประตูและประตูท้ายถูกล็อกโดยฟังก์ชันล็อกประตูอัตโนมัติ



ข้อสังเกต

- หากตั้งค่า "การเปิดใช้การล็อกอัตโนมัติที่ประตู" เป็น "ปิดใช้งาน" ฟังก์ชันล็อกประตูอัตโนมัติจะถูกยกเลิกเมื่อเปิดและปิดประตูหรือประตูท้ายหลังจากรถถูกล็อกโดยฟังก์ชันล็อกประตูอัตโนมัติแล้ว อย่างไรก็ตามฟังก์ชันดังกล่าวสามารถใช้งานได้อีกครั้ง เมื่อพบเงื่อนไขดังต่อไปนี้
 - เมื่อกดปุ่มสตาร์ท/ดับเครื่องยนต์ไปที่โหมด "ON" จากโหมด "OFF" อีกครั้ง (รุ่นที่มีระบบกุญแจ ISUZU GENIUS ENTRY)
 - เมื่อบิดสวิตช์กุญแจไปที่ตำแหน่ง "ON" จากตำแหน่ง "LOCK" อีกครั้ง (รุ่นที่ใช้กุญแจรีโมท)

ระบบปลดล็อกประตูอัตโนมัติ (รุ่นที่มีระบบกุญแจ ISUZU GENIUS ENTRY และรุ่นที่ใช้กุญแจรีโมท)

ฟังก์ชันนี้จะล็อกประตูทุกบานอัตโนมัติ (ยกเว้นประตูท้าย) โดยขึ้นอยู่กับสถานะของรถ

| รูปแบบการล็อก | คำอธิบาย |
|---|---|
| การปลดล็อกประตูอัตโนมัติเมื่อถึงกุญแจ* | เมื่อถึงกุญแจออกจากสวิตช์กุญแจ ประตูทุกบาน (ยกเว้นประตูท้าย) จะปลดล็อก |
| การปลดล็อกประตูอัตโนมัติเมื่อดับเครื่อง | เมื่อกดปุ่มสตาร์ท/ดับเครื่องยนต์ไปที่โหมด "OFF" (รุ่นที่มีระบบกุญแจ ISUZU GENIUS ENTRY) หรือบิดสวิตช์กุญแจไปที่ตำแหน่ง "LOCK" (รุ่นที่ใช้กุญแจรีโมท) ประตูทุกบาน (ยกเว้นประตูท้าย) จะถูกปลดล็อก |
| การปลดล็อกประตูเชื่อมโยงกับคันเกียร์ | เมื่อคันเกียร์อยู่ในตำแหน่ง "P" ประตูทุกบาน จะถูกปลดล็อก |

* รุ่นที่ใช้กุญแจรีโมท



ข้อสังเกต

- ค่าตั้งต้นจากโรงงานมีดังนี้
 - การปลดล็อกประตูอัตโนมัติเมื่อถึงกุญแจ (รุ่นที่ใช้กุญแจรีโมท)
 - การปลดล็อกประตูอัตโนมัติเมื่อดับเครื่อง (รุ่นที่มีระบบกุญแจ ISUZU GENIUS ENTRY)
- เมื่อผ่านไป 60 นาที ตั้งแต่กดปุ่มสตาร์ท/ดับเครื่องยนต์ไปที่โหมด "ACC" (รุ่นที่มีระบบกุญแจ ISUZU GENIUS ENTRY) ประตูทุกบาน (ยกเว้นประตูท้าย) จะถูกปลดล็อก

เกียร์อัตโนมัติ → อ้างอิงหน้า 4-164

ปุ่มสตาร์ท/ดับเครื่องยนต์ (รุ่นที่มีระบบกุญแจ ISUZU GENIUS ENTRY)

→ อ้างอิงหน้า 4-125

สวิตช์กุญแจ (รุ่นที่ไม่มีระบบกุญแจ ISUZU GENIUS ENTRY)

→ อ้างอิงหน้า 4-128

สามารถตั้งค่าระบบปลดล็อกประตูอัตโนมัติ โดยใช้ฟังก์ชันการปรับแต่งบนหน้าจอ MID

การตั้งค่า (ฟังก์ชันผู้ใช้กำหนดเอง)

→ อ้างอิงหน้า 4-41

| ข้อความแสดง | | คำอธิบาย |
|---------------------------|----------------------------|---|
| รูปแบบการปลดล็อกอัตโนมัติ | ปิดการใช้งาน | ปิดการใช้งานระบบปลดล็อกอัตโนมัติ |
| | กุญแจ* | เปิดการใช้งานการปลดล็อกประตูอัตโนมัติเมื่อดึงกุญแจ |
| | สวิตช์กุญแจ | เปิดการใช้งานการปลดล็อกประตูอัตโนมัติเมื่อดับเครื่อง |
| | เลื่อนเกียร์ไปที่ตำแหน่ง P | เปิดการใช้งานการปลดล็อกประตูอัตโนมัติเมื่อเกียร์อยู่ในตำแหน่ง "P" |

* รุ่นที่ใช้กุญแจรีโมท

ระบบปลดล็อกประตูอัตโนมัติเมื่อเกิดการชน (รุ่นที่มีระบบกุญแจ ISUZU GENIUS ENTRY และรุ่นที่ใช้กุญแจรีโมท)

หากตัวรถได้เกิดการชนอย่างรุนแรงจากด้านหน้า ด้านซ้าย หรือด้านขวา ขณะที่มีปุ่มสตาร์ท/ดับเครื่องยนต์อยู่ในโหมด "ON" (รุ่นที่มีระบบกุญแจ ISUZU GENIUS ENTRY) หรือสวิตช์กุญแจอยู่ในตำแหน่ง "ON" (รุ่นที่ใช้กุญแจรีโมท) ประตูทุกบาน และประตูท้ายจะถูกปลดล็อก



ข้อสังเกต

- เมื่อเกิดการชน ฟังก์ชันการปลดล็อกประตูอัตโนมัติจะทำงาน ขณะเดียวกันไฟฉุกเฉินจะกะพริบเพื่อเตือนผู้ขับขี่ถึงความผิดปกติ ในการสั่งปิดไฟฉุกเฉินที่กะพริบ ให้กดปุ่มสตาร์ท/ดับเครื่องยนต์ไปที่โหมด "OFF" หนึ่งครั้ง ก่อนที่จะกลับไปโหมด "ON" (รุ่นที่มีระบบกุญแจ ISUZU GENIUS ENTRY) หรือบิดสวิตช์กุญแจไปที่ตำแหน่ง "LOCK" หนึ่งครั้ง ก่อนจะบิดสวิตช์กุญแจกลับไปตำแหน่ง "ON" (รุ่นที่ใช้กุญแจรีโมท)
- แต่อย่างไรก็ตามฟังก์ชันนี้อาจไม่ทำงาน ขึ้นอยู่กับลักษณะการชนที่เกิดขึ้น

การเปิดและปิดประตูจากด้านนอกตัวรถ



ดึงที่มือจับประตูด้านนอกเพื่อเปิดประตูออก
ดันที่มือจับประตูด้านนอกเพื่อปิดประตู

การเปิดและปิดประตูจากด้านในตัวรถ

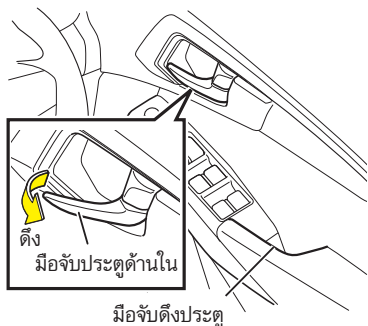

ดึงที่มือจับประตูด้านในเพื่อเปิดประตูออก
ดึงที่มือจับดึงประตูเพื่อปิดประตู



ข้อสังเกต

[เสียงเตือนในโหมด "ACC"]

- ในรุ่นที่มีระบบกุญแจ ISUZU GENIUS ENTRY ถ้าประตูด้านผู้ขับขี่ที่เปิดอยู่ในขณะที่อยู่ในโหมด "ACC" เสียงเตือนจะดังขึ้น เพื่อแจ้งเตือนให้ทราบว่าไม่ได้อยู่ในโหมด "OFF" เมื่อสลับไปที่โหมด "OFF" เสียงเตือนจะดับลง

[เสียงเตือนลิมิตกุญแจ]

- ในรุ่นที่ไม่มีระบบกุญแจ ISUZU GENIUS ENTRY ถ้าประตูด้านผู้ขับขี่ที่เปิดอยู่ในขณะที่สวิตช์กุญแจอยู่ในตำแหน่ง "ACC" หรือ "LOCK" เสียงเตือนจะดังขึ้นเพื่อแจ้งเตือนให้ทราบว่าท่านยังไม่ได้ดึงกุญแจออกจากสวิตช์กุญแจ เมื่อดึงกุญแจออก เสียงเตือนจะดับลง

ประตูท้าย



คำเตือน

- ระวังระดับบริเวณโดยรอบตัวรถ ขณะเปิดหรือปิดประตูท้าย เพื่อความปลอดภัย
- เมื่อมีคนอยู่ในบริเวณโดยรอบตัวรถ แจ้งให้ทราบว่าจะเปิดหรือปิดประตูท้าย
- ประตูท้ายอาจเปิดขึ้นหรือปิดลงอย่างรวดเร็วเมื่อมีลมพัดแรง ใช้ความระมัดระวังขณะเปิดหรือปิดประตูท้าย
- อย่าชนสิ่งของขึ้นลงจากรถในขณะที่ประตูท้ายยังเปิดไม่สุด ซึ่งอาจเป็นเหตุให้เกิดความเสียหาย หากประตูท้ายมีการเปิดหรือปิดในขณะนั้น
- ขณะปิดประตูท้าย ระวังระดับอย่าใช้นิ้วหรือมือรองไว้
- ใช้มือจับประตูท้ายเฉพาะในขณะที่ตั้งประตูท้ายลงเท่านั้น การปิดประตูท้ายโดยมีมือยังจับอยู่ที่มือจับประตูท้าย อาจทำให้เกิดการบาดเจ็บได้
- อย่าโหนหรือจับโซ้กค้ำประตูท้าย อาจส่งผลให้เกิดความเสียหายกับโซ้กค้ำประตูท้าย หรือเกิดอุบัติเหตุได้
- ห้ามผู้โดยสารนั่งบนพื้นในท้องเก็บสัมภาระ เนื่องจากไม่ได้ถูกออกแบบสำหรับการโดยสาร ผู้โดยสารควรนั่งอยู่บนเบาะที่นั่งอย่างถูกต้องเพื่อหลีกเลี่ยงการบาดเจ็บ หรือเสียชีวิตจากการเบรกกะทันหันหรือการชน

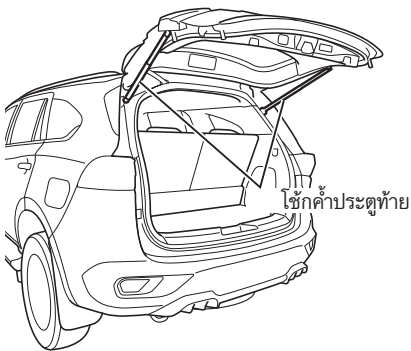

ข้อควรระวัง

- โซ้กค้ำประตูท้ายถูกติดตั้งกับประตูท้าย เพื่อรองรับประตูท้าย โปรดคำนึงถึงข้อปฏิบัติดังนี้
 - อย่าสัมผัสกับชิ้นส่วนที่เคลื่อนที่ หรือติดตั้งวัสดุใดๆ
 - อย่าใช้มือจับ หรือออกแรงทางด้านข้างกับโซ้กค้ำประตูท้าย



ข้อสังเกต

- โซ้กค้ำประตูท้ายจะค้ำประตูท้ายไว้ในขณะเปิด

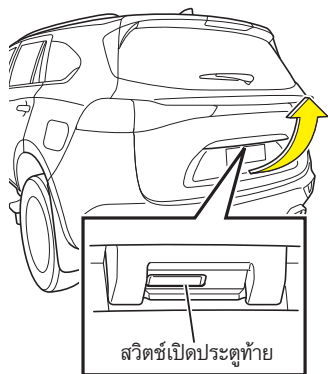

การเปิด

กดสวิตช์เปิดประตูดท้าย แล้วยกประตูดท้ายขึ้น
หลังจากปลดล็อกประตูและประตูดท้าย



ข้อสังเกต

- รุ่นที่มีระบบกุญแจ ISUZU GENIUS ENTRY ถ้าสวิตช์เปิดประตูดท้ายถูกกด ในขณะที่ประตูและประตูดท้ายมีการล็อกอยู่ และกุญแจไฟฟ้ายังอยู่กับตัวท่าน ประตูทุกบานและประตูดท้ายจะปลดล็อกพร้อมกัน เพื่อให้เปิดประตูดท้ายได้
- หากประตูดท้ายไม่เปิดทันทีหลังจากกดสวิตช์เปิดประตูดท้าย ให้กดสวิตช์เปิดประตูดท้ายอีกครั้งเพื่อเปิดประตูดท้าย
- ประตูดท้ายจะไม่สามารถเปิดได้ ถ้าแบตเตอรี่ไฟอ่อนหรือขั้วแบตเตอรี่ ถูกลดออก

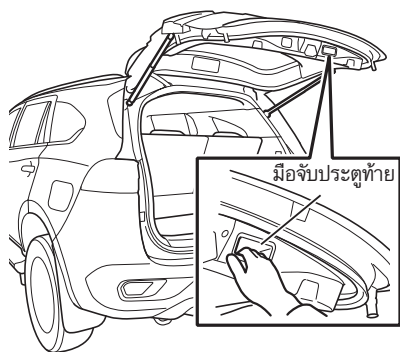

การปิด

ดึงประตูดท้ายลงโดยใช้มือจับประตูดท้าย และปิด
ลงด้วยการใช้มือดันประตูดท้ายด้านนอกอย่าง
เบามือ แน่ใจว่าประตูถูกล็อกเรียบร้อยแล้ว
หลังจากปิดประตู

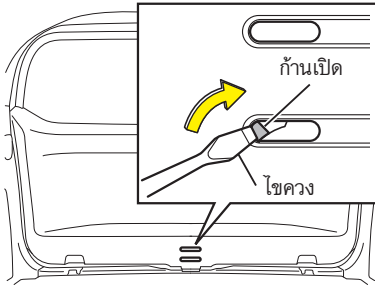

เมื่อประตูท้ายไม่สามารถเปิดจากภายนอกได้ ประตูท้ายสามารถเปิดจากภายในได้ ท่านสามารถเปิดประตูท้ายโดยใช้โซ่คางที่กันเปิด

ประตูท้ายไฟฟ้า

ประตูท้ายจะเปิดและปิดด้วยมอเตอร์ไฟฟ้า เมื่อกดปุ่มที่กุญแจไฟฟ้าหรือสั่งงานที่สวิตช์ นอกจากนี้ยังสามารถใช้ฟังก์ชัน Step Sensor เพื่อเปิดและประตูท้ายได้เมื่อท่านถือของอยู่



คำเตือน

- ระวังระดับบริเวณโดยรอบตัวรถขณะเปิดหรือปิดประตูท้ายเพื่อความปลอดภัย
- เมื่อมีคนอยู่บริเวณโดยรอบตัวรถ แจ้งให้ทราบว่าจะเปิดหรือปิดประตูท้าย
- ประตูท้ายอาจเปิดขึ้นหรือปิดลงอย่างรวดเร็วเมื่อมีลมพัดแรง ใช้ความระมัดระวังขณะเปิดหรือปิดประตูท้าย
- อพยพสิ่งของขึ้นหรือลงจากรถในขณะที่ประตูท้ายยังเปิดไม่สุด การกระทำเช่นนี้ อาจทำให้เกิดความเสียหาย หากประตูท้ายมีการเปิดหรือปิดกะทันหัน
- ขณะปิดประตูท้าย ระวังอย่าให้นิ้วหรือมือถูกหนีบ
- อย่าโหนหรือจับโซ่ค้ำประตูท้าย อาจส่งผลให้เกิดความเสียหายกับโซ่ค้ำประตูท้ายหรือเกิดอุบัติเหตุได้
- ห้ามผู้โดยสารนั่งบนพื้นในห้องเก็บสัมภาระ เนื่องจากไม่ได้ถูกออกแบบสำหรับการโดยสาร ผู้โดยสารควรนั่งอยู่บนเบาะที่นั่งอย่างถูกต้องเพื่อหลีกเลี่ยงการบาดเจ็บ หรือเสียชีวิตจากการเบรกกะทันหันหรือการชน
- ตรวจสอบประตูท้ายทุกครั้งเมื่อท่านเปิดหรือปิด หากมีสิ่งกีดขวาง กลไกอาจหยุดทำงานเพื่อป้องกันการถูกหนีบจากการปิด
- ปิดประตูท้ายให้สนิทก่อนการขับรถ มิเช่นนั้นประตูท้ายอาจเปิดออกทันทีในขณะที่ขับรถ และนำไปสู่อุบัติเหตุที่ไม่คาดคิดได้
- อย่าออกรถในขณะที่ประตูท้ายไฟฟ้ากำลังทำงาน
- ห้ามปล่อยให้เด็กสั่งงานประตูท้าย หากเด็กมีการสั่งงานประตูท้ายโดยไม่ตั้งใจ ประตูอาจปิดในทันทีและหนีบมือหรือหัวของเด็กหรือผู้โดยสารได้ หรือประตูอาจเปิดออกทันทีและอาจเกิดอุบัติเหตุได้

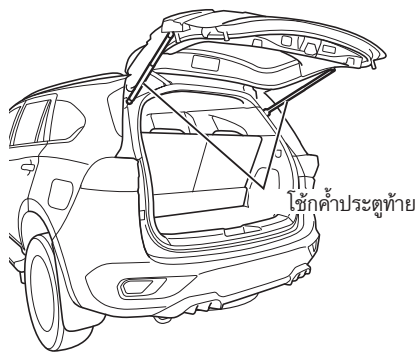

⚠️ ข้อควรระวัง

- โช้กค้ำประตูด้ายติดตั้งอยู่บริเวณประตูด้าย ทำหน้าที่ในการรองรับน้ำหนักประตูด้าย โปรดปฏิบัติตามต่อไปนี้ขณะใช้งานประตูด้าย
 - อย่าสัมผัสกับชิ้นส่วนที่เคลื่อนที่ หรือติดตั้งวัสดุใดๆ
 - อย่าใช้มือจับ หรือออกแรงดึงโยกโช้กค้ำประตูด้าย
- โช้กค้ำประตูด้ายมีสปริงแรงดันสูงอยู่ภายใน ดังนั้นอย่าทำการตัดแปลง ถอดแยกชิ้นส่วน หรือถอดออก
- หากมีการเปลี่ยนจากการทำงานด้วยระบบไฟฟ้าเป็นแบบแมนนวล ประตูด้ายอาจเปิดหรือปิดในทันทีโดยขึ้นอยู่กับตำแหน่ง ซึ่งจะทำให้เกิดการบาดเจ็บได้
- หากรถอยู่บนทางลาดหรือบริเวณพื้นเอียง น้ำหนักของประตูด้ายอาจทำให้ประตูด้ายปิดลงหลังจากเปิดขึ้นด้วยไฟฟ้า ต้องแน่ใจทุกครั้งว่าประตูด้ายไฟฟ้าได้หยุดสนิทหลังจากการเปิด
- หากแบตเตอรี่ไฟอ่อนขณะที่ประตูด้ายไฟฟ้ากำลังทำงานด้วยระบบอัตโนมัติ ประตูด้ายอาจหยุดทำงานได้ จากนั้น หากรถอยู่บนทางลาดเอียง ประตูด้ายอาจจะเปิดหรือปิดกะทันหัน



คำแนะนำ

- อย่าออกแรงดันประตู่ท้ายไฟฟ้ามากเกินไป ในขณะที่ประตู่ท้ายกำลังเปิดหรือปิด ประตู่ท้ายอาจเคลื่อนที่ไปทิศทางตรงข้าม อัตโนมัติ ซึ่งจะส่งผลให้ทำงานผิดปกติได้
- อย่าออกแรงมากเกินไป ในขณะที่เปิดหรือปิดประตู่ท้ายด้วยวิธีแบบแมนนวล อาจส่งผลให้ทำงานผิดปกติได้
- อย่าติดตั้งอุปกรณ์ตกแต่งเข้ากับประตู่ท้าย อาจส่งผลให้ทำงานผิดปกติ เนื่องจากประตู่ท้ายอาจไม่สามารถเปิดหรือปิด อัตโนมัติได้
- ก่อนเปิดประตู่ท้าย ตรวจสอบให้แน่ใจว่าไม่มีสิ่งของบริเวณกลอนล็อก ประตู่ท้าย อาจไม่ปิดอย่างถูกต้อง หากหนีบสิ่งใดสิ่งหนึ่ง
- เพื่อป้องกันแบตเตอรี่ไฟอ่อน อย่าใช้งานระบบอัตโนมัติซ้ำบ่อยๆ หรือเปิดประตู่ท้ายทิ้งไว้เป็นเวลานานขณะดับเครื่องยนต์



ข้อสังเกต

- ใช้ก้านประตู่ท้ายจะดันประตู่ท้ายในขณะเปิด
- เมื่อรถจอดอยู่บนทางลาดเอียง หรือบริเวณที่มีลมแรง การเปิดหรือปิดประตู่ท้ายด้วยระบบไฟฟ้าอาจทำได้ยาก ให้เปิดหรือปิดด้วยมือ
- ก่อนทำการปลดการเชื่อมต่อแบตเตอรี่ ปิดประตู่ท้ายให้สนิทก่อน ถ้าปลดการเชื่อมต่อแบตเตอรี่ในขณะที่ประตู่ท้ายถูกเปิด ประตู่ท้ายจะไม่สามารถเปิดหรือปิดอัตโนมัติได้ การทำให้ฟังก์ชันการเปิด/ปิดอัตโนมัติทำงานอีกครั้ง โดยการปิดประตู่ท้ายให้สนิทด้วยมือ

**ข้อสังเกต**

- ถ้าประตูท้ายไม่สามารถเปิดออกได้ เช่น กรณีแบตเตอรี่ไฟอ่อน หรือระบบไฟฟ้าผิดปกติ ให้เปิดประตูท้ายด้วยมือ ถ้าประตูท้ายยังไม่สามารถเปิดออกได้ โปรดอ้างอิง "ถ้าประตูท้ายไม่สามารถเปิดได้จากภายนอก"
- ถ้าพบว่าประตูท้ายมีน้ำหนักรมากในขณะที่เปิดด้วยไฟฟ้า เสียงเตือนอาจดังขึ้นและประตูท้ายอาจจะเคลื่อนที่ไปที่ทิศทางตรงข้ามจากนั้นจะหยุด

สภาวะการทำงานของประตูท้ายไฟฟ้า (ฟังก์ชันทั่วไป)

การเปิดและปิดประตูท้ายด้วยมอเตอร์ไฟฟ้าจะทำงานเมื่อใช้กุญแจไฟฟ้าหรือสวิตช์ ในสภาวะดังต่อไปนี้

การเปิด

- เมื่อประตูท้ายถูกปลดล็อก
- เมื่อปุ่มสตาร์ท/ดับเครื่องยนต์อยู่ที่ตำแหน่ง "OFF" หรือปุ่มสตาร์ท/ดับเครื่องยนต์อยู่ที่ตำแหน่ง "ON" และคันเกียร์อยู่ที่ตำแหน่ง P

การปิด

- เมื่อปุ่มสตาร์ท/ดับเครื่องยนต์อยู่ที่ตำแหน่ง "OFF" หรือปุ่มสตาร์ท/ดับเครื่องยนต์อยู่ที่ตำแหน่ง "ON" และคันเกียร์อยู่ที่ตำแหน่ง P

**ข้อสังเกต**

- เสียงเตือนจะดังขึ้น 3 ครั้ง ถ้าการเปิดและการปิดประตูท้ายไฟฟ้าไม่ตรงกับสภาวะการทำงาน ตรวจสอบสภาวะการทำงานให้ถูกต้องอีกครั้ง

สถานะการทำงานของฟังก์ชัน Step Sensor

การเปิดและปิดประตูท้ายด้วยฟังก์ชัน Step Sensor สามารถทำได้เมื่ออยู่ในสภาวะดังต่อไปนี้

การเปิด

- เมื่อปุ่มสตาร์ท/ดับเครื่องยนต์อยู่ที่ตำแหน่ง "OFF"
- เมื่อกุญแจไฟฟ้าอยู่ในระยะประมาณ 80 เซนติเมตร (32 นิ้ว) จากกันชนท้าย
- เมื่อประตูทุกบานถูกล็อก
- เมื่อฟังก์ชัน Step Sensor สามารถตรวจพบคนที่อยู่ในพื้นที่การตรวจจับได้
- เมื่อสวิตช์ปิดฟังก์ชัน Step Sensor อยู่ในสถานะเปิดใช้งาน
- เมื่อระบบประตูท้ายไฟฟ้าอัตโนมัติถูกเปิดใช้งานจากการตั้งค่าบนหน้าจอ MID

การปรับแต่งฟังก์ชันของประตูท้ายไฟฟ้า

→ อ้างอิงหน้า 3-46

วิธีการเปิด-ปิดฟังก์ชัน Step Sensor

→ อ้างอิงหน้า 3-56

การปิด

- เมื่อปุ่มสตาร์ท/ดับเครื่องยนต์อยู่ที่ตำแหน่ง "OFF"
- เมื่อฟังก์ชัน Step Sensor สามารถตรวจพบคนที่อยู่ในพื้นที่ตรวจจับได้
- เมื่อสวิตช์ปิดฟังก์ชัน Step Sensor อยู่ในสถานะเปิดใช้งาน
- เมื่อระบบประตูท้ายไฟฟ้าอัตโนมัติถูกเปิดใช้งานจากการตั้งค่าบนหน้าจอ MID

การปรับแต่งฟังก์ชันของประตูท้ายไฟฟ้า

→ อ้างอิงหน้า 3-46

วิธีการเปิด-ปิดฟังก์ชัน Step Sensor

→ อ้างอิงหน้า 3-56



ข้อสังเกต

- เมื่อท่านเดินเข้าสู่พื้นที่การทำงานของฟังก์ชัน Step Sensor เสียงเตือนจะดังขึ้น 1 ครั้ง จากนั้นหากเสียงเตือนดังขึ้น 2 ครั้งแสดงว่าฟังก์ชันทำงานสำเร็จ แต่หากเสียงเตือนดังขึ้น 4 ครั้ง การทำงานของฟังก์ชันจะถูกยกเลิก โปรดตรวจสอบสถานะและวิธีการใช้งานที่ถูกต้อง

พื้นที่การตรวจจับและตำแหน่งเซนเซอร์

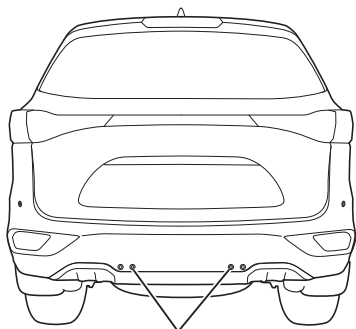

เซนเซอร์

การทำงานของฟังก์ชัน Step Sensor จะใช้เซนเซอร์ที่อยู่บนกันชนท้ายในการตรวจจับ

พื้นที่การตรวจจับจะอยู่ในระยะประมาณ 30 ถึง 45 ซม. (12 ถึง 18 นิ้ว) จากกันชนท้าย พื้นที่การตรวจจับจะแตกต่างกันเมื่อเข้าใกล้บริเวณด้านหลังกันชนท้ายโดยตรงกับเข้าใกล้จากทางด้านข้าง

การเข้าจากกึ่งกลางรถ
ประมาณ 30 ซม. (12 นิ้ว)

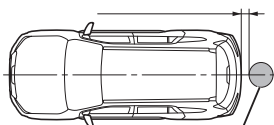

พื้นที่การตรวจจับ

การเข้าด้านข้าง
(จากด้านซ้าย)

ประมาณ 30 ซม. (12 นิ้ว)

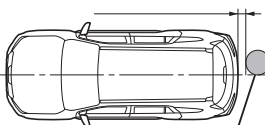

พื้นที่การตรวจจับ

การเข้าด้านข้าง
(จากด้านขวา)

ประมาณ 30 ซม. (12 นิ้ว)

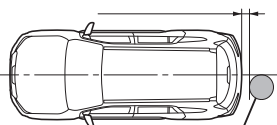

พื้นที่การตรวจจับ



คำแนะนำ

- อย่าให้เซนเซอร์หรือบริเวณรอบๆ เซนเซอร์ได้รับแรงกระแทกรุนแรง หากตำแหน่งหรือทิศทางของเซนเซอร์คลาดเคลื่อน อาจทำให้ระบบทำงานไม่ถูกต้อง หากมีการกระแทกรุนแรง โปรดติดต่อศูนย์บริการมาตรฐานอีซูซุ
- อย่าติดตั้งอุปกรณ์เสริมใดๆ หรือติดสติ๊กเกอร์ที่กั้นชนท้ายบริเวณตำแหน่งเซนเซอร์ เนื่องจากอาจส่งผลให้ทำงานผิดพลาดได้ ก่อนการติดตั้งอุปกรณ์เสริมเข้ากับกั้นชนท้าย ให้ติดต่อศูนย์บริการมาตรฐานอีซูซุ
- อย่าทำสิ่งหนึ่งสิ่งใดดังต่อไปนี้ เพราะอาจทำให้เกิดความผิดปกติได้
 - ถอดแยกชิ้นส่วนเซนเซอร์
 - การดัดแปลงเซนเซอร์หรือส่วนหนึ่งส่วนใดของกั้นชนท้ายใกล้ตำแหน่งเซนเซอร์
 - การทำสีที่เซนเซอร์หรือส่วนหนึ่งส่วนใดของกั้นชนท้ายใกล้ตำแหน่งเซนเซอร์



ข้อสังเกต

- ถ้าบริเวณรอบเซนเซอร์ หรือเซนเซอร์สกปรก ฟังก์ชันอาจไม่ทำงาน ให้เช็ดสิ่งสกปรกด้วยผ้าสะอาด
- ฟังก์ชัน Step Sensor อาจไม่ทำงานตามปกติ เมื่ออยู่ในสภาวะดังต่อไปนี้
 - เมื่อมีน้ำเกาะบริเวณรอบเซนเซอร์ เช่น กรณีที่ฝนตก หรือการล้างรถ เป็นต้น
 - เมื่อบริเวณรอบเซนเซอร์มีคราบสกปรก เช่น โคลน เป็นต้น
 - เมื่อมีใบไม้ติดอยู่ที่บริเวณรอบเซนเซอร์
 - เมื่อเซนเซอร์ตรวจพบเสื้อผ้าหรือกระเป๋าเดินทาง ก่อนพบการเคลื่อนไหวของคน
- เมื่อมีวัตถุอยู่ห่างจากกั้นชนท้ายน้อยกว่าประมาณ 60 ซม. (24 นิ้ว) เช่น พนัก ซึ่งกีดขวางการเปิดและปิดของประตูท้าย ฟังก์ชัน Step Sensor จะไม่ทำงาน
- ฟังก์ชัน Step Sensor จะถูกยกเลิก ถ้าปุ่มสตาร์ท/ดับเครื่องยนต์ยังอยู่ในตำแหน่ง "OFF" ต่อเนื่องนานเกิน 8 วัน ปุ่มสตาร์ท/ดับเครื่องยนต์จะต้องถูกเปลี่ยนเป็น "ON" เพื่อเริ่มฟังก์ชันอีกครั้ง

การปรับแต่งฟังก์ชันของประตูท้ายไฟฟ้า

การตั้งค่าของประตูท้ายไฟฟ้าสามารถเปลี่ยนโดยใช้ฟังก์ชันการปรับแต่งบนหน้าจอ MID นอกจากนี้ ความดังของเสียงตอบรับขณะทำงานสามารถเปลี่ยนแปลงได้จากเมนูการตั้งค่าระบบ ภูเขา ISUZU GENIUS ENTRY

การตั้งค่า (ฟังก์ชันผู้ใช้กำหนดเอง)

→ อ้างอิงหน้า 4-41

| ข้อความแสดง | | คำอธิบาย | |
|--------------------------|------------------------------------|-----------------------|---|
| การตั้งค่าประตูท้ายไฟฟ้า | ฟังก์ชันประตูท้ายไฟฟ้า | อัตโนมัติ | เปิดการทำงานประตูท้ายอัตโนมัติ |
| | | กำหนดเอง | ปิดการทำงานประตูท้ายอัตโนมัติ |
| | ตำแหน่งหยุดอัตโนมัติ ^{*1} | ตำแหน่งที่บันทึกไว้ | ประตูท้ายจะหยุดเมื่อการเปิดอัตโนมัติถึงตำแหน่งที่ตั้งค่าไว้ |
| | | ตำแหน่งเปิดสุด | ประตูท้ายจะหยุดเมื่อการเปิดอัตโนมัติถึงตำแหน่งเปิดสุด |
| | ขณะลากพวง ^{*2} | เปิดใช้งาน | เปิดการทำงานระบบอัตโนมัติขณะลากพวง |
| | | ปิดใช้งาน | ปิดการทำงานระบบอัตโนมัติขณะลากพวง |
| | เงื่อนไขการทำงาน | จอดรถ | เปิดการทำงานประตูท้ายไฟฟ้าขณะอยู่ในตำแหน่งเกียร์ "P" |
| | | จอดรถ หรือ เกียร์ว่าง | เปิดการทำงานประตูท้ายไฟฟ้าขณะอยู่ในตำแหน่งเกียร์ "P" หรือเกียร์ "N" |

*1 : ข้อความนี้จะแสดงขึ้นต่อเมื่อมีการเปลี่ยนตำแหน่งการเปิดสูงสุดของประตูท้ายไฟฟ้า

*2 : ข้อความนี้จะแสดงขึ้นต่อเมื่อมีการเชื่อมต่ออุปกรณ์ระบบลากพวงเท่านั้น



ข้อสังเกต

- อย่าเปิดหรือปิดประตูท้ายไฟฟ้าขณะทำการตั้งค่าฟังก์ชันผู้ใช้ งาน การกระทำเช่นนั้น อาจนำไปสู่การบาดเจ็บที่ไม่คาดคิด

ขั้นตอนการเปิดและปิดประตูท้าย

การเปิดและปิดประตูท้ายอัตโนมัติสามารถทำได้ 4 วิธี ถ้าทำงานไม่ถูกต้องให้ตรวจสอบสมรรถภาพการทำงาน

สมรรถภาพการทำงานของประตูท้ายไฟฟ้า

(ฟังก์ชันทั่วไป)

→ อ้างอิงหน้า 3-42

สมรรถภาพการทำงานของฟังก์ชัน Step Sensor

→ อ้างอิงหน้า 3-43



ข้อสังเกต

- เมื่อเปลี่ยนเกียร์ไปที่ตำแหน่ง "D" หรือ "R" และรถเคลื่อนที่ในขณะที่ประตูท้ายไฟฟ้ากำลังเปิด ประตูท้ายจะเคลื่อนที่ในลักษณะดังนี้
 - เสียงเตือนจะดังขึ้นและประตูท้ายจะหยุดอัตโนมัติ
- ท่านสามารถเริ่มการเปิดประตูท้าย โดยการเหยียบแป้นเบรก การใช้งานเบรกมือ หรือเลื่อนคันเกียร์ไปที่ตำแหน่ง "P" หรือ "N" จากนั้นกดสวิตช์ประตูท้ายไฟฟ้า
- เลื่อนคันเกียร์ไปที่ตำแหน่งอื่นนอกจากตำแหน่ง "P" จากนั้น เคลื่อนรถในขณะที่ประตูท้ายกำลังปิดด้วยระบบไฟฟ้า จะทำให้ประตูท้ายเคลื่อนที่ดังต่อไปนี้
 - เสียงเตือนจะดังขึ้น แต่ประตูท้ายยังทำงานต่อเพื่อปิด

การเปิดและปิดประตูท้ายไฟฟ้าแสดงดังวิธีต่อไปนี้

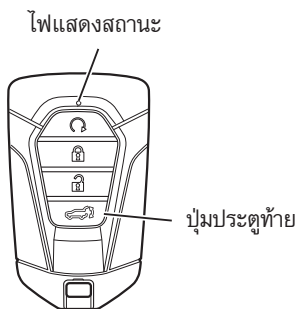

ขั้นตอนการทำงานโดยใช้กุญแจไฟฟ้า

กดปุ่มประตูท้ายที่กุญแจไฟฟ้าค้างไว้อย่างน้อย 1 วินาที ไฟฉุกเฉินจะกะพริบ 2 ครั้ง เสียงเตือนจะดัง และประตูท้ายจะเปิดหรือปิดจนสุดโดยอัตโนมัติ

ไฟแสดงสถานะที่กุญแจจะกะพริบเมื่อกดปุ่มการกดปุ่มประตูท้ายบนกุญแจในขณะที่เปิดหรือปิดด้วยระบบไฟฟ้า ประตูท้ายจะหยุดการเปิดหรือการปิด กดปุ่มประตูท้ายค้างไว้อีกครั้ง ประตูท้ายจะเคลื่อนที่ในทิศทางตรงข้าม

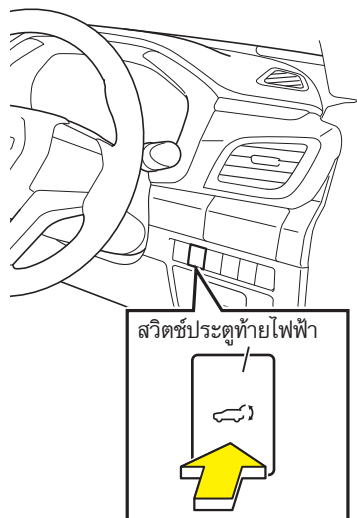

ขั้นตอนการทำงานจากภายในรถ

กดสวิตช์ประตูท้ายไฟฟ้าค้างไว้ ไฟฉุกเฉินจะกะพริบ 2 ครั้ง เสียงเตือนจะดัง และประตูท้ายจะเปิดหรือปิดจนสุดโดยอัตโนมัติ ไฟแสดงสถานะที่กุญแจกะพริบเมื่อสวิตช์ถูกกด กดสวิตช์ประตูท้ายไฟฟ้าแล้วปล่อยอย่างรวดเร็ว เพื่อหยุดการเปิดหรือการปิดประตูท้ายด้วยไฟฟ้า

กดสวิตช์ประตูท้ายไฟฟ้าค้างไว้อีกครั้ง ประตูท้ายจะเคลื่อนที่ในทิศทางตรงข้าม

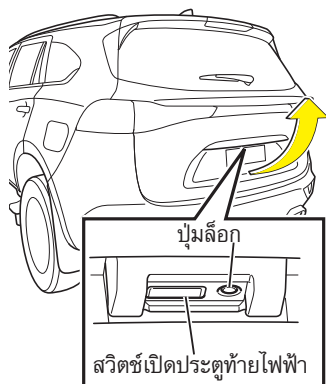

ขั้นตอนการทำงานจากภายนอกรถ

(ไม่ใช่ฟังก์ชัน Step Sensor)

กดสวิตช์เปิดประตูท้าย ไฟฉุกเฉินจะกะพริบ 2 ครั้ง เสียงเตือนจะดังขึ้น และประตูท้ายจะเปิดขึ้นอัตโนมัติ ในกรณีที่รถล็อกอยู่ สามารถเปิดประตูท้ายได้ โดยการกดสวิตช์เปิดประตูท้ายค้างไว้ขณะที่พนักงาญแจไฟฟ้าไว้กับตัว กดสวิตช์ปิดประตูท้าย ไฟฉุกเฉินจะกะพริบ 2 ครั้ง เสียงเตือนจะดังขึ้น และประตูท้ายจะปิดลงอัตโนมัติ

กดปุ่มล็อกเพื่อล็อกประตูทุกบาน และประตูท้าย กดสวิตช์เปิดประตูท้ายหรือสวิตช์ปิดประตูท้าย ในระหว่างที่ประตูท้ายกำลังเปิดหรือปิด เสียงเตือนจะดังขึ้นและประตูท้ายจะหยุด กดปุ่มใดปุ่มหนึ่งอีกครั้ง เสียงเตือนจะดังขึ้น ประตูท้ายจะเปิดหรือปิดต่อจากตำแหน่งเดิม

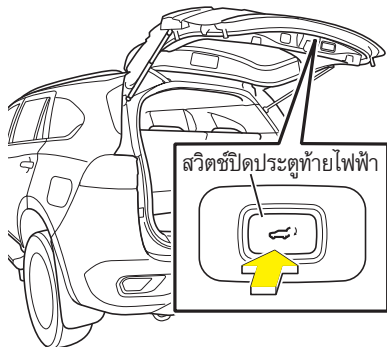

วิธีการทำงานจากด้านนอกรถ (การใช้งานฟังก์ชัน Step Sensor)

ฟังก์ชัน Step Sensor เปิดหรือปิดประตูท้ายอัตโนมัติ เมื่อท่านเดินเข้าใกล้และเดินออกจากพื้นที่กึ่งกลางของกันชนท้าย

[การเข้าจากกึ่งกลาง (ฟังก์ชันทำงานเมื่อยืนบริเวณจุดกึ่งกลางด้านท้ายรถ)]

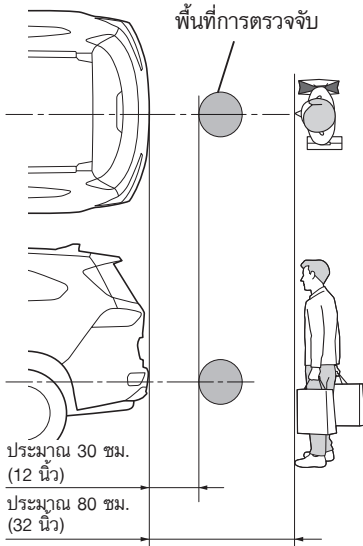

1. ยืนบริเวณด้านท้ายรถ

ข้อสังเกต

- ในการเปิดประตูท้ายด้วยฟังก์ชัน Step Sensor ท่านจำเป็นต้องพกกุญแจอิเล็กทรอนิกส์อยู่กับตัว

2. ก้าวเข้าสู่พื้นที่การตรวจจับ เสียงเตือนจะดังขึ้น 1 ครั้ง

ข้อสังเกต

- สำหรับเปิดประตูท้าย เสียงเตือนจะดังขึ้น 1 ครั้ง ทันทีหลังจากที่ท่านเข้าสู่พื้นที่การตรวจจับ แต่สำหรับการปิดประตูท้าย เสียงเตือนจะดังขึ้น 1 ครั้ง หลังจากที่ท่านเข้าพื้นที่การตรวจจับเป็นเวลา 1 วินาที
- อย่าเข้าใกล้กันชนท้ายมากเกินไป หากท่านยื่นมือหรือส่วนหนึ่งส่วนใดของร่างกายหรือกระเป๋าเดินทางเข้าใกล้กันชนท้ายในระยะประมาณ 30 ซม. (12 นิ้ว) ฟังก์ชันจะตรวจจับว่าเป็นสิ่งกีดขวางและจะไม่ทำงาน
- ในการเปิดประตูท้าย หากท่านเข้าใกล้กันชนท้ายมากเกินไป เสียงเตือนจะดังขึ้น 4 ครั้ง

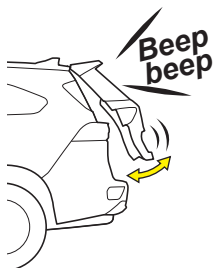
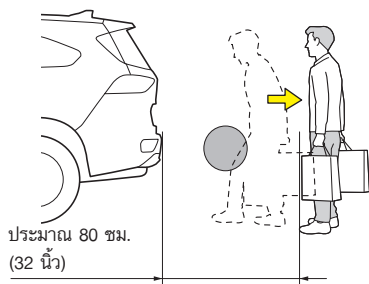

3. เมื่อเสียงเตือนดังขึ้น 1 ครั้ง ให้ถอยหลัง 2-3 ก้าว ภายใน 2 วินาที ในทิศทางเดียวกันกับทิศทางที่ก้าวเข้าหารถในตอนแรก



ข้อสังเกต

- หากท่านถอยออกห่างจากท้ายรถไม่เพียงพอ เสียงเตือนจะดังขึ้น 4 ครั้ง และการทำงานของฟังก์ชันเปิดหรือปิดประตูท้ายจะยกเลิก
- ขณะใช้งานฟังก์ชัน หากฟังก์ชันตอบสนองได้ไม่ดี โปรดปฏิบัติตามต่อไปนี้
 - ก้าวถอยหลังเร็วขึ้น
 - ถอยในทิศทางเดียวกันกับทางที่เข้าสู่รถ

4. เสียงเตือนจะดังขึ้น 2 ครั้ง และประตูท้ายจะเปิดหรือปิดโดยอัตโนมัติ

[การเข้าจากด้านข้าง - ซ้าย (ฟังก์ชันทำงานเมื่อยืนบริเวณฝั่งซ้ายด้านท้ายรถ)]

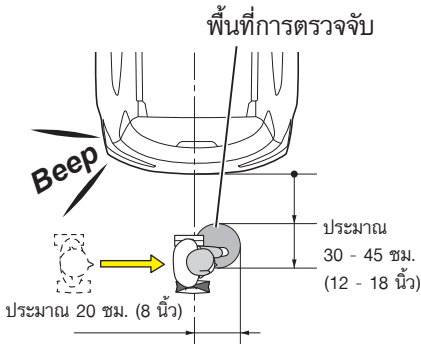
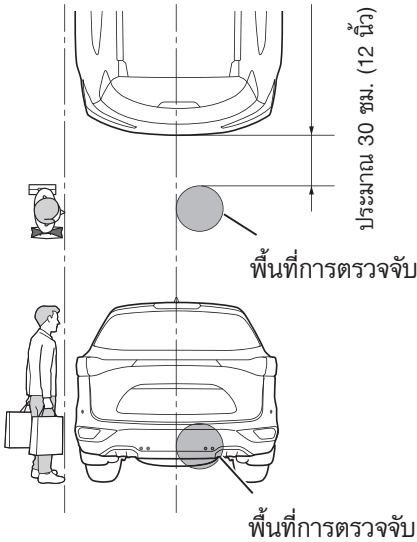

1. ยืนที่ด้านข้างตัวรถ

ข้อสังเกต

- ในการเปิดประตูท้ายด้วยฟังก์ชัน Step Sensor ท่านจำเป็นต้องพกกุญแจอิเล็กทรอนิกส์อยู่กับตัว

2. ก้าวเข้าสู่พื้นที่การตรวจจับเสียงเตือนจะดังขึ้น 1 ครั้ง

ข้อสังเกต

- สำหรับการเปิดประตูท้าย เสียงเตือนจะดังขึ้น 1 ครั้ง ทันทีหลังจากที่ท่านเข้าสู่พื้นที่การตรวจจับ แต่สำหรับการปิดประตูท้าย เสียงเตือนจะดังขึ้น 1 ครั้ง หลังจากที่ท่านเข้าพื้นที่การตรวจจับเป็นเวลา 1 วินาที
- พื้นที่การตรวจจับอยู่เลยจุดกึ่งกลางรถไปเล็กน้อย
- อย่าเข้าใกล้กันชนท้ายมากเกินไป หากท่านยื่นมือหรือส่วนหนึ่งส่วนใดของร่างกายหรือกระเป๋าเดินทางเข้าใกล้กันชนท้ายในระยะประมาณ 30 ซม. (12 นิ้ว) ฟังก์ชันจะตรวจจับว่าเป็นสิ่งกีดขวางและจะไม่ทำงาน
- ในการเปิดประตูท้าย หากท่านเข้าใกล้กันชนท้ายมากเกินไป เสียงเตือนจะดังขึ้น 4 ครั้ง

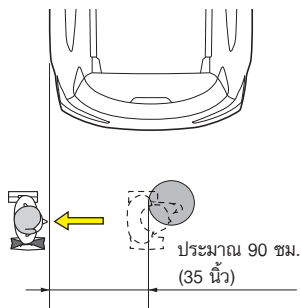

3. เมื่อเสียงเตือนดังขึ้น ให้ถอยหลังกลับไปสู่ตำแหน่งเริ่มต้น (ด้านข้างรถ) ภายใน 2 วินาที



ข้อสังเกต

- หากท่านถอยออกห่างจากท้ายรถไม่เพียงพอ เสียงเตือนจะดังขึ้น 4 ครั้ง และการทำงานของฟังก์ชันเปิดหรือปิดประตูท้ายจะยกเลิก
- ขณะใช้งานฟังก์ชัน หากฟังก์ชันตอบสนองได้ไม่ดี โปรดปฏิบัติตามต่อไปนี้
 - ก้าวถอยหลังเร็วขึ้น
 - ถอยในทิศทางเดียวกันกับทางที่เข้าสู่รถ

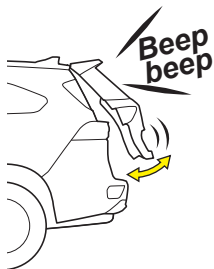

4. เสียงเตือนจะดังขึ้น 2 ครั้ง และประตูท้ายจะเปิดหรือปิดโดยอัตโนมัติ

[การเข้าจากด้านข้าง - ขวา (ฟังก์ชันทำงานเมื่อยืนบริเวณฝั่งขวาด้านหลังรถ)]

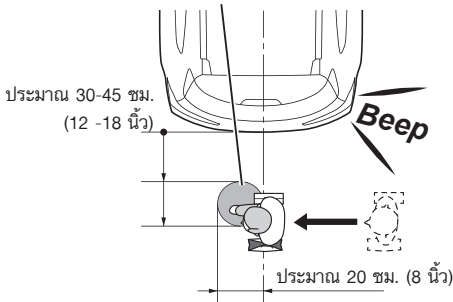
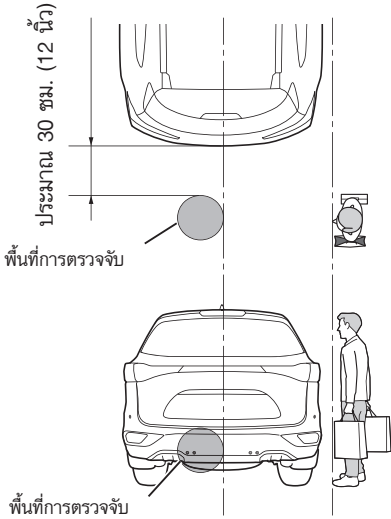

1. ยืนที่ด้านข้างตัวรถ



ข้อสังเกต

- ในการเปิดประตูท้ายด้วยฟังก์ชัน Step Sensor ท่านจำเป็นต้องพกกุญแจอิเล็กทรอนิกส์อยู่กับตัว

2. ก้าวเข้าสู่พื้นที่การตรวจจับเสียงเตือนจะดังขึ้น 1 ครั้ง



ข้อสังเกต

- การเปิดประตูท้าย เสียงเตือนจะดังขึ้น 1 ครั้ง ทันทีหลังจากที่ท่านเข้าสู่พื้นที่การตรวจจับ แต่การปิดประตูท้าย เสียงเตือนจะดังขึ้น 1 วินาที หลังจากที่ท่านเข้าพื้นที่การตรวจจับเป็นเวลา
- พื้นที่การตรวจจับอยู่เลยจุดกึ่งกลางรถไปเล็กน้อย
- อย่าเข้าใกล้กันชนท้ายมากเกินไป หากท่านยืนมือหรือส่วนหนึ่งส่วนใดของร่างกายหรือกระเป๋าเดินทางเข้าใกล้กันชนท้ายในระยะประมาณ 30 ซม. (12 นิ้ว) ฟังก์ชันจะตรวจจับว่าเป็นสิ่งกีดขวางและจะไม่ทำงาน
- ในการเปิดประตูท้าย หากท่านเข้าใกล้กันชนท้ายมากเกินไป เสียงเตือนจะดังขึ้น 4 ครั้ง

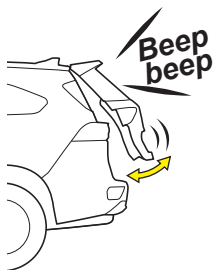
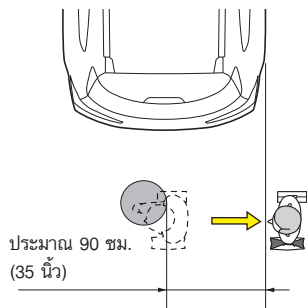

3. เมื่อเสียงเตือนดังขึ้น ให้ถอยหลังกลับไปสู่ตำแหน่งเริ่มต้น (ด้านข้างรถ) ภายใน 2 วินาที



ข้อสังเกต

- หากท่านถอยออกห่างจากท้ายรถไม่เพียงพอ เสียงเตือนจะดังขึ้น 4 ครั้ง และการทำงานของฟังก์ชันเปิดหรือปิดประตูท้ายจะยกเลิก
 - ขณะใช้งานฟังก์ชัน หากฟังก์ชันตอบสนองได้ไม่ดี โปรดปฏิบัติตามต่อไปนี้
 - ก้าวถอยหลังเร็วขึ้น
 - ถอยในทิศทางเดียวกันกับทางที่เข้าสู่รถ
4. เสียงเตือนจะดังขึ้น 2 ครั้ง และประตูท้ายจะเปิดหรือปิดโดยอัตโนมัติ

**ข้อควรระวัง**

- อย่าใช้ฟังก์ชัน Step Sensor เพื่อเปิดหรือปิดประตูท้ายในขณะที่ประตูท้ายกำลังเปิด/กำลังปิดอัตโนมัติ ให้ใช้งานสวิตช์หรือกุญแจในการหยุดการทำงานของประตูท้ายเท่านั้น
- ปิดฟังก์ชัน Step Sensor เมื่อมีการทำงานใกล้กับกันชนท้าย เช่น การล้างหรือการฉีดน้ำเข้าที่กันชนท้าย ประตูท้ายอาจจะเปิดหรือปิดซึ่งเป็นอันตรายอย่างมาก

**ข้อสังเกต**

- หลังจากก้าวเข้าไปในพื้นที่ตรวจจับ ให้ถอยกลับในทิศทางเดิมที่เข้ามา หากถอยกลับในทิศทางที่ต่างจากทิศทางเดิมในตอนแรก ฟังก์ชันนี้อาจไม่ตอบสนอง
- ถ้าฟังก์ชัน Step Sensor ไม่ตอบสนอง แม้ว่าจะเป็นไปตามเงื่อนไขการทำงานทั้งหมดแล้วก็ตาม ให้ถอยออกจากพื้นที่การตรวจจับ (ประมาณ 80 ซม. (32 นิ้ว) จากกันชนท้าย) จากนั้นให้ลองใหม่อีกครั้ง
- หากฟังก์ชัน Step Sensor ไม่ทำงานตามปกติ กดสวิตช์เปิดประตูท้าย หรือสวิตช์ปิดประตูท้ายเพื่อเปิดหรือปิดประตูท้าย
- ฟังก์ชันนี้อาจทำงานโดยบังเอิญในสภาวะดังต่อไปนี้ ควรปิดฟังก์ชัน Step Sensor เมื่อไม่ใช้งาน
 - เมื่อมีน้ำกระเด็นใส่เซนเซอร์จำนวนมาก เช่น ฝนตกหนัก หรือการล้างรถ
 - เมื่อมีการเคลื่อนที่เข้าและออกในพื้นที่การตรวจจับของเซนเซอร์ เช่น ขณะเดินผ่านหรือการขนถ่ายสิ่งของ
 - เมื่อจอดในบริเวณที่มีใบไม้ หรือมีบางสิ่งสัมผัสบริเวณรอบเซนเซอร์
 - เมื่อทำงานในขณะที่ถือกุญแจไฟฟ้าอยู่ใกล้กับกันชนท้าย และมีการตรวจพบวัตถุเคลื่อนที่เข้าหรือออกในพื้นที่การตรวจจับ เช่น เด็ก สัตว์เลี้ยง หรือรถคันอื่น เป็นต้น
 - เมื่อมีการลากรถ
 - เมื่อจอดรถใกล้กับวัตถุ เช่น ต้นไม้ที่สูงกว่าตำแหน่งเซนเซอร์ และห่างจากกันชนท้ายอย่างน้อยประมาณ 60 ซม. (24 นิ้ว)



วิธีการเปิด/ปิดฟังก์ชัน Step Sensor

ปิดฟังก์ชัน Step Sensor โดยกดสวิตช์ปิด

ฟังก์ชัน Step Sensor

กดอีกครั้งเพื่อเปิดใช้งานฟังก์ชัน Step Sensor

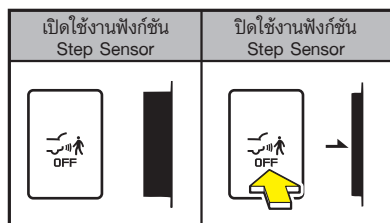

ถ้าประตูท้ายไฟฟ้าไม่ทำงาน

ถ้าประตูท้ายไฟฟ้าตรวจพบความผิดปกติ การเปิดหรือปิดประตูท้ายอัตโนมัติไม่ทำงาน ในขั้นตอนแรกให้ท่านลองใช้มือเปิดหรือปิดประตูท้าย ถ้าไม่สามารถเปิดหรือปิดได้ ให้ดำเนินการตามขั้นตอนด้านล่าง จากนั้นนำรถเข้าตรวจสอบและแก้ไขที่ศูนย์บริการมาตรฐานอิชูซู

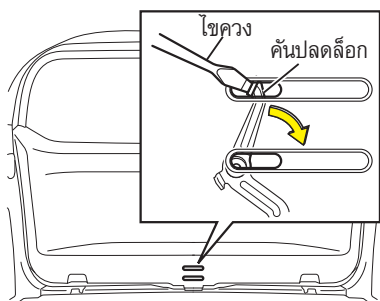

ถ้าประตูท้ายไม่สามารถเปิดได้จากภายนอก

หากประตูท้ายไม่สามารถปลดล็อกได้ ท่านสามารถเปิดจากด้านในของประตูท้าย โดยใช้โชคขวางดันคันปลดล็อกเพื่อเปิดประตูท้าย หลังจากเปิดด้วยวิธีนี้ให้ท่านนำรถเข้ารับการตรวจสอบที่ศูนย์บริการมาตรฐานอิชูซูที่ใกล้ที่สุดทันที



คำเตือน

- ก่อนทำการเปิดประตูท้ายจากด้านใน ต้องแน่ใจว่าบริเวณโดยรอบ มีความปลอดภัยและมีพื้นที่ด้านหลังและด้านบนของตัวรถอย่างเพียงพอ การบาดเจ็บที่ไม่คาดคิดอาจเกิดขึ้นได้ ถ้ามีคนหรือสิ่งของถูกกระแทก

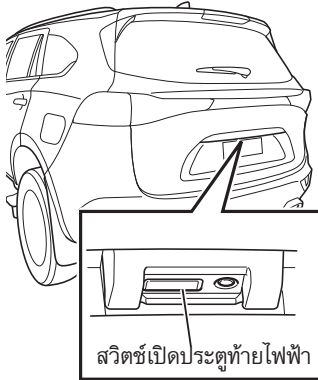

ถ้าประตูท้ายไม่สามารถปิดด้วยระบบไฟฟ้าได้
ถ้าประตูท้ายไม่สามารถปิดสนิทได้ ให้ใช้มือปิด
ประตูท้าย ฟังก์ชันอำนวยความสะดวกในการ
ปิดประตูท้าย จะทำงานเพื่อปิดประตูท้ายให้สนิท
ถ้าฟังก์ชันไม่ทำงานให้ออกแรงกดประตูท้ายลง
เพื่อปิดประตูให้สนิท

ถ้ายังคงไม่สามารถปิดประตูท้ายให้สนิทได้
ให้ดำเนินการตามขั้นตอนต่อไปนี้ จากนั้นนำรถ
เข้าตรวจสอบและแก้ไขที่ศูนย์บริการมาตรฐาน
อีซูซุ

1. กดสวิตช์เปิดประตูท้ายเพื่อเปิดประตูท้าย
2. กดสวิตช์เปิดประตูท้ายอีกครั้ง ประตูท้าย
จะปิดลงจนสนิท



ข้อสังเกต

- ในเวลานี้ประตูท้ายจะไม่สามารถปิดได้
แม้ว่าจะกดสวิตช์ปิดประตูท้ายก็ตาม

3. ในขณะที่ประตูท้ายปิดสนิทแล้ว ให้กด
ประตูท้ายลงประมาณ 5 วินาที จนกระทั่ง
ได้ยินเสียงกลอนล็อก



คำเตือน

- ตรวจสอบว่าประตูท้ายได้ปิดสนิทดีแล้ว
ก่อนขับขี่ ฝาประตูท้ายไฟฟ้าอาจเปิด
ขึ้นในขณะที่รถกำลังวิ่ง และอาจนำไปสู่
อุบัติเหตุที่ไม่คาดคิดได้
- โปรดระมัดระวังนิ้วมือหรือส่วนอื่นๆ
ของท่านถูกหนีบขณะทำการกดประตู
ท้ายลง

ฟังก์ชันของประตูท้ายไฟฟ้า

ฟังก์ชันช่วยในการเปิดและปิด

แม้ว่าประตูท้ายจะทำงานโดยระบบไฟฟ้า การเปิดหรือการปิดประตูท้ายด้วยมือสามารถทำได้ โดยไม่ต้องใช้สวิตช์หรือกุญแจ เมื่อท่านเปิดหรือปิดประตูท้ายจนถึงตำแหน่งครึ่งหนึ่ง ฟังก์ชันนี้จะทำการเปิดหรือปิดประตูท้ายโดยอัตโนมัติ

ฟังก์ชันการเปลี่ยนตำแหน่งการเปิดสุด

ตำแหน่งการเปิดสุดของประตูท้าย สามารถเปลี่ยนได้ตามขั้นตอนดังนี้

1. หยุดประตูท้ายในตำแหน่งที่ต้องการ
2. กดสวิตช์ปิดประตูท้ายไฟฟ้าค้างไว้ประมาณ 3 วินาที หรือนานกว่า เสียงเตือนจะดัง 1 ครั้ง เมื่อการเปลี่ยนตำแหน่งเสร็จสิ้น



ข้อสังเกต

- การตั้งตำแหน่งเปิดสุดของประตูท้ายจะต้องเปิดมากกว่า 1 ใน 3 หากตำแหน่งการเปิดน้อยกว่า 1 ใน 3 จะไม่สามารถตั้งค่าได้

สามารถรีเซ็ตประตูท้ายเป็นตำแหน่งเปิดสุดได้ ตามขั้นตอนดังนี้

1. เปิดประตูท้ายไฟฟ้า
2. กดสวิตช์ปิดประตูท้ายไฟฟ้าค้างไว้ประมาณ 6 วินาที หรือนานกว่า เสียงเตือนจะดัง 1 ครั้ง จากนั้นจะดังขึ้นอีก 3 ครั้งเพื่อแจ้งว่าการเปลี่ยนตำแหน่งเสร็จสิ้น



ข้อสังเกต

- เสียงเตือนดัง 1 ครั้ง หลังจากท่านเริ่มกดสวิตช์ ประมาณ 3 วินาที เพื่อแจ้งเตือนการเปลี่ยนตำแหน่งเปิดสุดของประตูท้าย ให้กดสวิตช์ค้างไว้ประมาณ 6 วินาที เพื่อทำการรีเซ็ต

ฟังก์ชันอำนวยความสะดวกการปิดประตูท้าย

ฟังก์ชันอำนวยความสะดวกการปิดประตูท้าย เป็นกลไกในการช่วยปิดประตูท้าย เมื่อประตูท้ายปิดถึงตำแหน่งเกือบปิดสุดประตูท้ายจะปิดลงโดยอัตโนมัติ



คำเตือน

- ในขณะที่ปิดประตูท้าย โพรตระมัดระวังนิ้วหรือส่วนอื่นถูกหนีบ เนื่องจากประตูท้ายจะปิดอัตโนมัติเมื่อถึงตำแหน่งปิดสุด นิ้วของท่านอาจถูกหนีบและเกิดการบาดเจ็บได้
- อย่าใช้แรงมากเกินไปในการปิดประตูท้าย การกระทำเช่นนั้นอาจทำให้ระบบผิดปกติได้



ข้อสังเกต

- ฟังก์ชันอำนวยความสะดวกการปิดประตูท้ายจะทำงานในขณะที่เปิดหรือปิดประตูท้ายด้วยมือ แต่จะไม่ทำงานในระยะเวลา 6 วินาทีแรกหลังจากการเปิด
- เมื่อฟังก์ชันอำนวยความสะดวกการปิดประตูท้ายไม่ทำงาน ให้กดประตูท้ายด้วยตัวเองเพื่อให้ปิดสนิท
- ประตูท้ายสามารถเปิดในขณะที่ฟังก์ชันอำนวยความสะดวกการปิดประตูท้ายกำลังทำงาน โดยกดปุ่มเปิดประตูท้ายภายนอกตัวรถ
- ฟังก์ชันอำนวยความสะดวกการปิดประตูท้ายอาจหยุดทำงาน หากมีการเปิดหรือปิดประตูท้ายซ้ำในช่วงเวลาสั้นๆ ให้รอสักครู่ก่อนทำการปิดอีกครั้ง

ฟังก์ชันป้องกันการถูกหนีบ

ทำงานเมื่อเซนเซอร์แต่ละด้านของประตูท้ายพบว่ามีคนหรือวัตถุบางอย่างถูกหนีบในขณะที่ประตูท้ายกำลังเปิดหรือปิด ขณะที่ประตูท้ายเปิดหรือปิดอยู่ ประตูท้ายจะเคลื่อนที่ไปในทิศทางตรงข้ามแล้วหยุด



คำเตือน

- ก่อนเปิดหรือปิดประตูท้ายทุกครั้ง ตรวจสอบว่าไม่มีคนหรือสิ่งกีดขวางบริเวณโดยรอบประตูท้าย ฟังก์ชันป้องกันการถูกหนีบจะตรวจคนหรือสิ่งกีดขวางที่อาจมีอยู่และป้องกันการถูกหนีบ อย่างไรก็ตามในบริเวณบางจุดอาจไม่สามารถตรวจจับได้ เนื่องจากข้อจำกัดและวิธีการของระบบให้ความระมัดระวังเป็นพิเศษกับเด็ก ซึ่งมีโอกาสที่นิ้วหรือบางส่วนถูกหนีบและบาดเจ็บได้



ข้อควรระวัง

- มีการติดตั้งเซนเซอร์ทั้งสองด้านของประตูท้าย อย่าให้เซนเซอร์เสียหายจากวัตถุแหลมคม หากเซนเซอร์ถูกถอดออก ประตูท้ายจะไม่สามารถปิดอัตโนมัติได้ ถ้ามีการถอดเซนเซอร์ในขณะที่ประตูท้ายกำลังปิดอัตโนมัติประตูท้ายจะหยุดทำงานเช่นกัน



ข้อสังเกต

- ฟังก์ชันป้องกันการถูกหนีบจะทำงานในขณะที่ฟังก์ชันอำนวยความสะดวกการปิดประตูท้ายกำลังทำงาน
- หากตรวจพบความผิดปกติในขณะที่ประตูท้ายทำงานในทิศทางการเปิดหรือปิด เสียงเตือนจะดังและประตูท้ายจะเคลื่อนที่ไปทิศทางตรงข้ามแล้วจะหยุด
- การลั่นสะท้อน เช่น มีคนเข้าไปภายในรถ อาจทำให้การตรวจจับของฟังก์ชันป้องกันการถูกหนีบทำงานผิดพลาด

การเข้าและออกจากตัวรถ

ขณะเข้าหรือออกจากตัวรถควรตรวจสอบแน่ใจว่าบริเวณรอบรถปลอดภัย จับที่ราวจับ แล้ววางเท้าลงบนบันไดข้าง

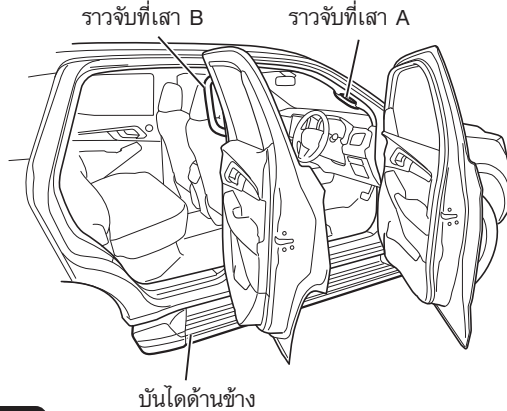

ข้อควรระวัง

- เมื่อเข้าหรือออกจากตัวรถ ตรวจสอบให้แน่ใจว่าท่านได้ใช้ราวจับ บันไดข้าง หรืออื่นๆ เพื่อรองรับตัวท่านอย่างน้อย 3 จุด นอกจากนี้อย่ากระโดดเข้าหรือออกจากตัวรถ การกระทำเช่นนั้น อาจทำให้เกิดอุบัติเหตุที่ไม่คาดคิดหรือบาดเจ็บได้
- เพื่อหลีกเลี่ยงการลื่นไถล ห้ามเหยียบลงบนส่วนที่ไม่ได้เป็นร่องของบันไดข้าง
- น้ำอาจทำให้บันไดข้างลื่นได้ง่าย ดังนั้นให้หมั่นเช็ดน้ำออกจากร่องเท้า รวมถึงบันไดข้าง และระวังลื่นล้มในขณะเข้าหรือออกจากตัวรถ
- การเข้าหรือออกจากตัวรถในขณะที่มือหรือร่องเท้าของท่านเปื้อนน้ำมันหรือจาระบี อาจทำให้ท่านลื่นล้มได้ ดังนั้นโปรดเช็ดทำความสะอาดมือหรือร่องเท้าที่เปื้อนออกทุกครั้ง ก่อนเข้าหรือออกจากตัวรถ



คำแนะนำ

- เมื่อเข้าหรือออกจากตัวรถ ให้จับที่ราวจับเท่านั้น ไม่ควรจับชิ้นส่วนอื่นๆ เนื่องจากอาจทำให้รถได้รับความเสียหาย หรือทำให้ตัวท่านเองหรือผู้อื่นได้รับบาดเจ็บได้

ระบบไฟส่องสว่างหลังดับเครื่องยนต์

ระบบนี้จะเปิดไฟหน้า (ตำแหน่งไฟต่ำ) และไฟหรี เพื่อช่วยเพิ่มความปลอดภัยหลังจากออกจากตัวรถ

ระบบไฟส่องสว่างหลังดับเครื่องยนต์

→ อ้างอิงหน้า 4-136

กระจกไฟฟ้า

การใช้งานสวิตช์กระจกไฟฟ้าสามารถทำได้เมื่อปุ่มสตาร์ท/ดับเครื่องยนต์อยู่ที่โหมด "ON" (รุ่นที่มีระบบกุญแจ ISUZU GENIUS ENTRY) หรือสวิตช์กุญแจอยู่ที่ตำแหน่ง "ON" (รุ่นที่ไม่มีระบบกุญแจ ISUZU GENIUS ENTRY)



คำเตือน

- ก่อนเปิดกระจก ตรวจสอบให้แน่ใจว่าไม่มีความเสี่ยงที่มีมือ ศีรษะ หรือส่วนอื่น จะถูกกระจกที่เลื่อนขึ้นหนีบ ไม่เช่นนั้นอาจเกิดการบาดเจ็บร้ายแรงได้ ต้องเอาใจใส่ต่อเด็กเล็กเป็นพิเศษ
- ห้ามให้เด็กเล็กใช้งานกระจกไฟฟ้า เนื่องจากเด็กอาจถูกหนีบหรือติดอยู่ในกระจกจนได้รับบาดเจ็บร้ายแรงได้
- ห้ามสอดมือ หรือวางศีรษะไว้ระหว่างบานกระจกกับขอบกระจกประตูเพื่อความแน่ใจว่าฟังก์ชันป้องกันการถูกหนีบ (Jam Protection) ทำงานได้ถูกต้อง การกระทำดังกล่าวจะเป็นสาเหตุให้ได้รับบาดเจ็บร้ายแรงได้
- ในรถรุ่นที่สามารถปิดกระจกไฟฟ้าด้านผู้ขับขี่ในโหมดอัตโนมัติ ฟังก์ชันป้องกันการถูกหนีบ (Jam Protection) อาจไม่ทำงานหากมีสิ่งกีดขวางเข้าไปขัดกลไกการทำงาน ก่อนที่กระจกใกล้ปิดสนิท นอกจากนี้ฟังก์ชันดังกล่าวจะไม่ทำงานถ้าดึงสวิตช์ขึ้นค้างไว้ ระยะเวลาว่างอย่าให้นิ้วมือของท่านถูกกระจกหนีบ ไม่เช่นนั้นท่านอาจได้รับบาดเจ็บร้ายแรงได้



คำแนะนำ

- เมื่อเปิดหรือปิดกระจก อย่าใช้งานสวิตช์กระจกไฟฟ้าด้านผู้ขับขี่กับสวิตช์กระจกไฟฟ้าที่ประตูบานอื่นในด้านตรงกันข้ามพร้อมๆ กัน
- หลังจากทีกระจกเปิดหรือปิดจนสุดแล้ว อย่าใช้งานสวิตช์ดังกล่าวต่อเนื่องในทิศทางเดิม



ข้อสังเกต

- ในรถรุ่นที่สามารถปิดกระจกไฟฟ้าด้านผู้ขับขี่ในโหมดอัตโนมัติ เมื่อมีการเชื่อมต่อแบตเตอรี่ใหม่ ให้ทำการตั้งค่าเริ่มต้นเพื่อที่จะสั่งงานกระจกไฟฟ้าด้านผู้ขับขี่ได้อย่างถูกต้องโดยปฏิบัติดังนี้
 - เปิดกระจกด้านผู้ขับขี่ซึ่งครั้งหนึ่ง ดึงสวิตช์กระจกไฟฟ้าด้านผู้ขับขี่ขึ้นเพื่อปิดกระจกด้านผู้ขับขี่จนสุด และค้างไว้ในตำแหน่งดังกล่าวนาน 2 วินาที

การเปิดและปิดกระจก

ด้านผู้ขับขี่

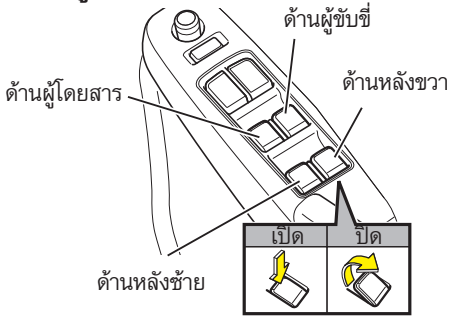

ใช้งานสวิตช์เพื่อเปิดหรือปิดกระจก



ข้อสังเกต

- กระจกทุกบานสามารถเปิดหรือปิดได้ โดยใช้งานสวิตช์ด้านผู้ขับขี่
- ประตูด้านหลังมีสวิตช์กระจกไฟฟ้า เช่นเดียวกัน

ด้านผู้โดยสาร

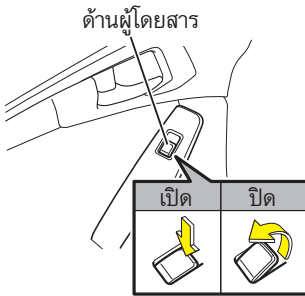

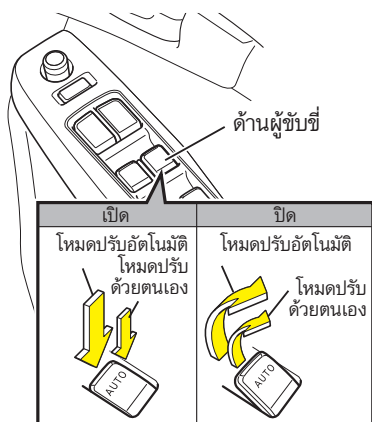

โหมตอัตโนมัติ (ด้านผู้ขับขี่)

เมื่อท่านกดสวิตช์กระจกไฟฟ้าลงจนสุด กระจกจะลดระดับลงจนสุดโดยที่ท่านไม่จำเป็นต้องกดสวิตช์ค้างไว้ (โหมตอัตโนมัติ)

เมื่อท่านกดสวิตช์กระจกไฟฟ้าเบาๆ กระจกจะเลื่อนขึ้นหรือลดระดับลง จนกว่าท่านจะปล่อยสวิตช์ (ปรับด้วยตนเอง)

ในรุ่นที่มีฟังก์ชันการปิดกระจกแบบอัตโนมัติ

เมื่อท่านดึงสวิตช์ขึ้นจนสุด กระจกจะเลื่อนขึ้นโดยอัตโนมัติจนกระทั่งปิดสนิทโดยท่านไม่จำเป็นต้องดึงสวิตช์ขึ้นค้างไว้ (โหมตอัตโนมัติ)



ข้อสังเกต

- การหยุดกระจกไฟฟ้าในขณะที่กำลังเปิดหรือปิดในโหมตอัตโนมัติ ให้กดสวิตช์ไปด้านตรงข้ามเบาๆ

[ฟังก์ชันป้องกันการถูกหนีบ]

- ในรุ่นที่มีระบบปิดกระจกอัตโนมัติ เพื่อป้องกันการถูกหนีบหากมีวัตถุใดๆ กั้นอยู่ระหว่างขอบกระจกประตูกับบานกระจกในโหมตอัตโนมัติจะมีระบบป้องกันซึ่งทำหน้าที่หยุดการทำงานและเปิดกระจกลงเล็กน้อย

[การทำงานหลังจากดับเครื่องยนต์]

- ในรุ่นที่มีระบบปิดกระจกอัตโนมัติ กระจกด้านผู้ขับขี่จะสามารถเปิดหรือปิดด้วยสวิตช์กระจกไฟฟ้าที่อยู่บนประตูด้านผู้ขับขี่ได้ภายในระยะเวลาประมาณ 40 วินาที หลังจากกดปุ่มสตาร์ท/ดับเครื่องยนต์เปลี่ยนไปโหมตอื่นนอกจาก "ON" (รุ่นที่มีระบบกุญแจ ISUZU GENIUS ENTRY) หรือปิดสวิตช์กุญแจจากตำแหน่ง "ON" ไปยังตำแหน่งอื่น (รุ่นที่ไม่มีระบบกุญแจ ISUZU GENIUS ENTRY) อย่างไรก็ตามถ้าประตูเปิดอยู่ กระจกจะไม่สามารถเปิดหรือปิดได้ แม้จะยังอยู่ในช่วงเวลา 40 วินาทีก็ตาม

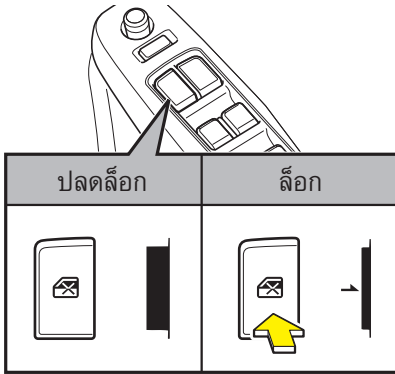

สวิตช์ล็อกกระจกไฟฟ้า

เมื่อกดสวิตช์ล็อกกระจกไฟฟ้า ท่านจะสามารถใช้งานกระจกด้านผู้ขับขี่ได้เท่านั้น การยกเลิกการล็อกกระจกไฟฟ้าด้านผู้โดยสารและกระจกด้านหลัง ทำได้โดยการกดสวิตช์อีกครั้ง



คำเตือน

- ใช้สวิตช์ล็อกกระจกไฟฟ้าเพื่อล็อกกระจกไฟฟ้าด้านผู้โดยสารและกระจกด้านหลังขณะที่มีเด็กอยู่ในรถ เพื่อเป็นการป้องกันเด็กใช้งานกระจกไฟฟ้าซึ่งอาจส่งผลให้เกิดอุบัติเหตุได้

ฝาปิดช่องเติมน้ำมันเชื้อเพลิง



คำเตือน

- ก่อนเติมน้ำมันเชื้อเพลิง ต้องตรวจสอบให้แน่ใจว่ากดปุ่มสตาร์ท/ดับเครื่องยนต์เพื่อไปที่โหมด "ACC" หรือ "OFF" (รุ่นที่มีระบบกุญแจ ISUZU GENIUS ENTRY) หรือสวิตช์กุญแจ อยู่ในตำแหน่ง "ACC" หรือ "LOCK" (รุ่นที่ไม่มีระบบกุญแจ ISUZU GENIUS ENTRY) เพื่อดับเครื่องยนต์ ถ้าท่านเติมน้ำมันเชื้อเพลิงในขณะที่เครื่องยนต์ทำงาน รถอาจเกิดเพลิงไหม้ขึ้นได้
- เปิดฝาช่องเติมน้ำมันออกช้าๆ ถ้าท่านเปิดเร็วเกินไป น้ำมันเชื้อเพลิงอาจกระเด็นออกมา
- ห้ามสูบบุหรี่หรือวางวัตถุที่ติดไฟได้ไว้ในบริเวณใกล้เคียงในขณะที่เติมน้ำมันเชื้อเพลิง เนื่องจากอาจเกิดเพลิงไหม้ได้
- หลังจากเติมน้ำมันเชื้อเพลิงแล้ว ตรวจสอบให้แน่ใจว่าปิดฝาช่องเติมน้ำมันสนิทดีแล้ว
- ห้ามใช้ฝาช่องเติมน้ำมันเชื้อเพลิง ที่ไม่ใช่อะไหล่แท้ของอีซูซุ การนำฝาช่องเติมน้ำมันที่ไม่เหมาะสมมาใช้งานจะส่งผลให้น้ำมันเชื้อเพลิงหกออกมาด้านนอกเมื่อเกิดอุบัติเหตุ นอกจากนี้ การนำฝาช่องเติมน้ำมันที่ไม่เหมาะสมมาใช้งาน อาจส่งผลกระทบต่อระบบจ่ายเชื้อเพลิง รวมถึงระบบควบคุมไอเสียได้
- ต้องเช็ดคราบน้ำมันเชื้อเพลิงที่หกออกมาในระหว่างการเติมน้ำมัน
- ใช้น้ำมันเชื้อเพลิงตามที่อีซูซุแนะนำและเป็นน้ำมันเชื้อเพลิงที่ได้มาตรฐานตรงตามประกาศของกรมธุรกิจพลังงาน สำหรับน้ำมันเชื้อเพลิงดังกล่าว สามารถดูจาก "ของเหลว สารหล่อลื่น และน้ำมันดีเซลที่แนะนำ"

**คำเตือน**

- อย่าใช้น้ำมันดีเซลคุณภาพต่ำหรือผสมสารเติมแต่ง เช่น น้ำมันเบนซิน น้ำมันก๊าด น้ำมันเชื้อเพลิงที่มีแอลกอฮอล์เป็นส่วนผสมหลัก หรือเชื้อเพลิงอื่นๆ ที่ไม่ใช่ น้ำมันดีเซล การใช้น้ำมันเชื้อเพลิงที่ไม่ถูกต้องเป็นอันตรายอย่างมาก เนื่องจากส่งผลต่อกรองน้ำมันเชื้อเพลิง และเป็นสาเหตุทำให้เกิดปัญหาการหลอ่ลื่นชิ้นส่วนภายในหัวฉีดและ ชิ้นส่วนต่างๆ ภายในเครื่องยนต์ และอาจทำให้เครื่องยนต์เสียหายหรือไฟไหม้ได้
- หากมีการเติมน้ำมันเชื้อเพลิงที่ไม่เหมาะสม ให้รีบถ่ายออกให้หมดโดยทันที

**ข้อควรระวัง**

- ใช้น้ำมันเชื้อเพลิงตามที่อู่ซุซุแนะนำและเป็นน้ำมันเชื้อเพลิงที่ได้มาตรฐานตรงตามประกาศของกรมธุรกิจพลังงาน และจำหน่ายผ่านสถานีน้ำมันที่ได้มาตรฐานเท่านั้น

**คำแนะนำ**

- อย่าใช้น้ำมันดีเซลที่มีส่วนผสมของกำมะถันสูงเกินกว่ามาตรฐาน ตามประกาศของกรมธุรกิจพลังงาน การใช้น้ำมันดีเซลที่มีส่วนผสมของกำมะถันสูง อาจเป็นสาเหตุให้เครื่องยนต์ ระบบควบคุมไอเสีย หรือระบบ EGR เสียหายได้

การใช้บริการสถานีเติมน้ำมันเชื้อเพลิง

แบบบริการตนเอง → อ้างอิงหน้า 2-4

ของเหลว สารหลอ่ลื่น และน้ำมันดีเซลที่แนะนำ

→ อ้างอิงหน้า 6-132

การเปิดและปิดฝาปิดช่องเติมน้ำมัน

1. เมื่อกดสวิทช์ปลดล็อกประตูรถ จะเป็นการปลดล็อกฝาปิดช่องเติมน้ำมัน

ประตู → อ้างอิงหน้า 3-24

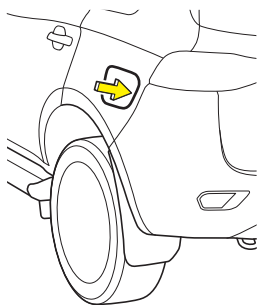

2. กดบริเวณขอบด้านขวาของฝาปิดเพื่อเปิดออก
3. กำจัดไฟฟ้าสถิตออกจากร่างกายของท่านก่อนเปิดฝาช่องเติมน้ำมัน

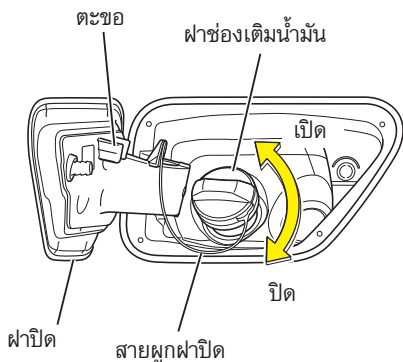

4. ค่อยๆ บิดฝาช่องเติมน้ำมันในทิศทางทวนเข็มนาฬิกาเพื่อเปิดออก
5. หลังจากถอดฝาช่องเติมน้ำมันออกแล้ว ให้แขวนไว้กับตะขอ
6. เติมน้ำมันเชื้อเพลิง
7. หมุนฝาช่องเติมน้ำมันตามเข็มนาฬิกาจนกระทั่งมีเสียง "คลิก" ดังขึ้นสามครั้งขึ้นไป เพื่อให้ฝาปิดสนิท
8. ปิดบานฝาปิดช่องเติมน้ำมัน



คำแนะนำ

- ถ้าไม่ห้อยฝาช่องเติมน้ำมันบนตะขอ ฝาช่องเติมน้ำมันอาจกระแทกกับแผงตัวถังรถ และน้ำมันเชื้อเพลิงที่ตกค้างอยู่ในฝาช่องเติมน้ำมันอาจทำให้สีของตัวถังรถเสียหายได้
- ถ้าท่านปิดฝาช่องเติมน้ำมันในขณะที่สายผูกฝาช่องเติมน้ำมันพันเป็นเกลียว สายผูกฝาช่องเติมน้ำมันอาจเสียหายได้

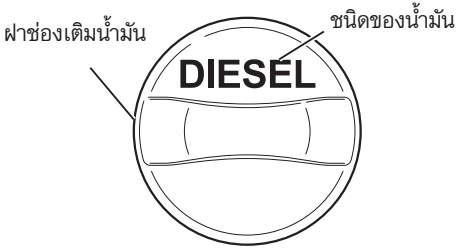

ข้อสังเกต

- ชนิดของน้ำมันที่ใช้ได้ ("DIESEL") จะแสดงอยู่บนฝาช่องเติมน้ำมัน

กรณีปลดล็อกฝาปิดช่องเติมน้ำมันเชื้อเพลิงไม่ได้

ฝาปิดช่องเติมน้ำมันเชื้อเพลิงอาจไม่ถูกปลดล็อกถ้าระบบไฟฟ้าทำงานผิดปกติ ท่านสามารถปลดล็อกโดยการดึงสายปลดฝาปิดช่องเติมน้ำมันฉุกเฉิน

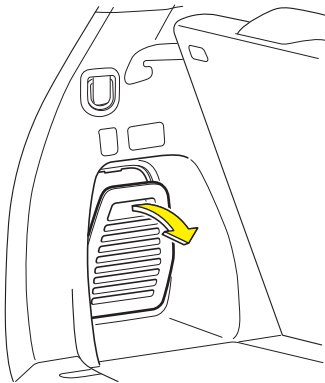

1. ถอดฝาปิดแผงห้องสัมภาระด้านฝาปิดช่องเติมน้ำมันเชื้อเพลิง
2. ถอดสายปลดออกจากคลิปล็อก และดึงสายปลด เพื่อปลดล็อกฝาปิดช่องเติมน้ำมัน
3. เหน็บสายปลดฝาปิดช่องเติมน้ำมันฉุกเฉินเข้ากับคลิปล็อก



คำแนะนำ

- อย่าเก็บตัวดึงสายปลดฉุกเฉินขณะที่สายยังตั้งอยู่ หลังจากปลดล็อกฝาปิด ให้เก็บตัวดึงสายปลดฉุกเฉินคืนกลับเมื่อสายหย่อน

4. ปิดฝาปิดช่องเติมน้ำมันเชื้อเพลิง



ข้อควรระวัง

- เพื่อความปลอดภัย ต้องปิดฝาปิดช่องเติมน้ำมันเชื้อเพลิงขณะขับรถ การเบรกอย่างกะทันหันอาจทำให้ฝาปิดช่องเติมน้ำมันเชื้อเพลิงกางออก และนำไปสู่อุบัติเหตุได้

5. กดบริเวณขอบด้านขวาของฝาปิดเพื่อเปิดออก

เบาะนั่ง

เบาะนั่งด้านผู้ขับขี่ต้องได้รับการปรับให้ท่านสามารถนั่งได้ในตำแหน่งที่เหมาะสม โดยท่านสามารถเหยียบแป้นต่างๆ ได้จนสุดโดยหลังของท่านต้องไม่ห่างออกจากพนักพิงหลัง รวมถึงสามารถควบคุมพวงมาลัยได้อย่างสะดวกและเป็นอิสระ หลังจากปรับตำแหน่งเรียบร้อยแล้วให้ตรวจสอบว่าเบาะนั่งล็อกเข้าที่แล้ว

การปรับเบาะนั่งเพื่อให้ได้ท่านั่งขับรถที่ถูกต้องเป็นพื้นฐานสำหรับการขับรถอย่างปลอดภัย

ต้องแน่ใจว่าสามารถหมุนพวงมาลัยได้ง่าย



ต้องแน่ใจว่าตรงกลางของศีรษะตรงกับตรงกลางของพนักพิงศีรษะ

ต้องแน่ใจว่าไหลไม่อยู่ห่างออกจากพนักพิง

ต้องแน่ใจว่าสามารถคาดเข็มขัดนิรภัยอย่างถูกต้อง

ต้องแน่ใจว่าท่านสามารถเหยียบแป้นคันเร่งได้อย่างเพียงพอ



คำเตือน

- ใช้ความระมัดระวังในการปรับที่นั่ง หากปรับที่นั่งผิดอาจทำให้ได้รับบาดเจ็บ
- ห้ามเด็กปรับที่นั่งของตนเองด้วยตนเอง ผู้ใหญ่ควรปรับที่นั่งให้เด็ก
- ปรับเบาะนั่งก่อนเริ่มขับรถเท่านั้น ห้ามปรับเบาะนั่งในขณะที่รถวิ่งอยู่ เนื่องจากเบาะนั่งที่ยังไม่ได้ล็อกเข้าที่อาจจะเลื่อนไปด้านหน้าและด้านหลัง ทำให้ตำแหน่งขับรถของท่านไม่ถูกต้อง นอกจากนี้ยังอาจส่งผลให้ท่านสูญเสียการควบคุมรถจนก่อให้เกิดอุบัติเหตุได้
- หลังจากปรับเบาะนั่งแล้ว ให้ลองขยับเบาะนั่งโดยที่ไม่ต้องปรับสลักล็อกเพื่อตรวจสอบว่าเบาะนั่งล็อกเข้าที่หรือไม่ เบาะนั่งที่ยังไม่ได้ล็อกเข้าที่อาจเลื่อนโดยไม่ตั้งใจ ทำให้ตำแหน่งการขับรถของท่านเปลี่ยนแปลงจนอาจก่อให้เกิดอุบัติเหตุได้ นารถของท่านเข้ารับการบริการที่ศูนย์บริการมาตรฐานอีซูซุถ้าท่านพบว่าตัวปรับเบาะนั่งของรถท่านไม่ล็อกเข้าที่ เข็มขัดนิรภัยจะไม่ทำงานอย่างถูกต้องถ้าเบาะนั่งล็อกไม่สนิท
- การขับรถในขณะที่เบาะนั่งเอนอยู่มากจนเกินไป อาจเป็นอันตรายเมื่อการชนปะทะ หรือรถหยุดกะทันหัน ให้ปรับพนักพิงหลังขึ้น คาดเข็มขัดนิรภัยให้ถูกต้องในขณะที่นั่งอยู่บนเบาะนั่งด้วยท่านั่งที่หลังตั้งตรง

**คำเตือน**

- ห้ามวางหมอนรองหรือวัตถุที่มีลักษณะคล้ายคลึงกันไว้ระหว่างหลังของท่านกับพนักพิงหลัง การกระทำดังกล่าวไม่เพียงส่งผลต่อเสถียรภาพของตำแหน่งในการขับรถเท่านั้น แต่ยังทำให้เข็มขัดนิรภัยไม่สามารถทำงานได้เต็มประสิทธิภาพเมื่อเกิดการชนปะทะขึ้น
- ห้ามวางสิ่งของใดๆ ไว้ใต้เบาะนั่ง ถ้ามีสิ่งของใดๆ อยู่ใต้เบาะนั่ง เบาะนั่งอาจล็อกอยู่ในตำแหน่งที่ไม่เหมาะสมได้
- ก่อนปรับเบาะนั่ง ให้ตรวจสอบว่ารางเลื่อนเบาะนั่งสามารถเลื่อนได้อย่างอิสระและล็อกเข้าที่ได้โดยไม่ติดขัด ระวังอย่าให้มือหรือเท้าของท่านถูกเบาะนั่งหรือรางเลื่อนเบาะนั่งหนีบในขณะที่ปรับเบาะนั่ง
- ในขณะที่ปรับเบาะนั่ง ระวังอย่าให้เบาะนั่งกระแทกผู้โดยสารท่านอื่นๆ หรือสิ่งของ เนื่องจากอาจทำให้ผู้โดยสารท่านอื่นๆ ได้รับความเจ็บ หรือสิ่งของเสียหายได้

**คำแนะนำ**

- ในรุ่นที่มีเบาะหนัง เพื่อหลีกเลี่ยงความเสียหายที่อาจเกิดขึ้น ควรปฏิบัติตามรายการต่อไปนี้
 - บัดฝุ่นและทรายออกทันที
 - เช็ดเบาะทันที เมื่อเปียกน้ำหรือสิ่งสกปรกอื่น
 - หลีกเลี่ยงการรับแสงแดดโดยตรง โดยเฉพาะอย่างยิ่งในฤดูร้อน ควรจอดรถในที่ร่ม
 - อย่าวางไว้นิล ผลิตภัณฑ์ที่ทำจากพลาสติกหรือมีส่วนประกอบของซีฟิ่ง บนเบาะหนัง เนื่องจากผลิตภัณฑ์ดังกล่าว อาจติดไปกับเบาะหนัง

การปรับเบาะนั่งผู้ขับขี่

สามารถปรับเบาะนั่งได้อย่างอิงตามตารางดังนี้

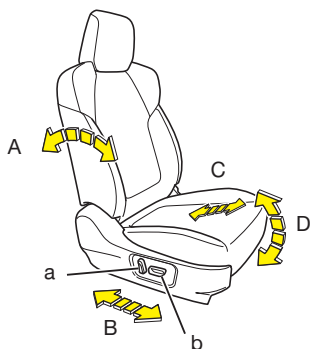

เบาะนั่งแบบไฟฟ้า

| | การปรับ | สวิตช์ | วิธีการใช้งาน |
|---|---------------------------------|--------|---------------|
| A | พนักพิงหลัง | a | |
| B | ไปด้านหน้า/ ด้านหลัง | b | |
| C | ความสูง ของเบาะนั่ง | b | |
| D | ความเอียง ของเบาะ รองนั่ง | b | |



ข้อควรระวัง

- เมื่อทำการปรับที่นั่ง โปรดใช้ความระมัดระวังอย่าให้นิ้วหรือส่วนอื่นในร่างกายของท่าน ชัดกับเบาะนั่ง หากเกิดเหตุการณ์เช่นนี้ขึ้น อาจทำให้เกิดการบาดเจ็บร้ายแรงได้



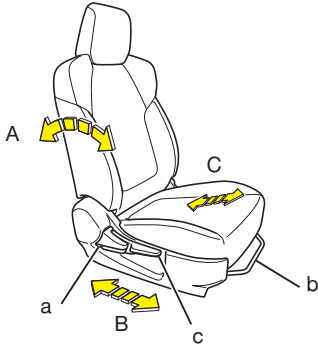

คำแนะนำ

- ท่านสามารถปรับเบาะนั่งได้ไม่ว่าโหมด (รุ่นที่มีระบบกุญแจ ISUZU GENIUS ENTRY) หรือสวิตช์กุญแจ (รุ่นที่ไม่มีระบบกุญแจ ISUZU GENIUS ENTRY) จะอยู่ในตำแหน่งใดก็ตาม อย่างไรก็ตาม การปรับเบาะนั่งต้องใช้ปริมาณไฟฟ้ามาก จนอาจทำให้ไฟแบตเตอรี่หมดได้



เบาะนั่งแบบธรรมดา

| | การปรับ | คั่นปรับ | วิธีการใช้งาน |
|---|-----------------------------------|----------|--|
| A | พนักพิงหลัง | a |  |
| B | ไปด้านหน้า/ ด้านหลัง | b |  |
| C | ความสูง ของเบาะนั่ง (ถ้ามี) | c |  |

⚠️ ข้อควรระวัง

- เมื่อทำการปรับที่นั่ง โปรดใช้ความระมัดระวังอย่าให้นิ้วหรือส่วนอื่นในร่างกายของท่าน ชัดกับเบาะนั่ง หากเกิดเหตุการณ์เช่นนี้ขึ้น อาจทำให้เกิดการบาดเจ็บร้ายแรงได้
- เมื่อต้องการปรับพนักพิงหลัง ให้ใช้มือจับพนักพิงหลังขณะที่ยกคั่นปรับพนักพิงหลังขึ้น พนักพิงหลังจะเลื่อนไปด้านหน้าทันทีหากท่านไม่ใช่มือจับไว้ ซึ่งอาจทำให้ได้รับบาดเจ็บเมื่อพนักพิงหลังถูกปรับกลับสู่ตำแหน่งเดิม ให้ตรวจสอบว่าพนักพิงหลังล็อกเข้าที่แล้ว โดยการโยกไปด้านหน้าและด้านหลัง

การปรับเบาะนั่งด้านผู้โดยสาร

สามารถปรับเบาะนั่งได้อย่างอิงตามตารางดังนี้



ข้อควรระวัง

- เมื่อทำการปรับที่นั่ง โปรดใช้ความระมัดระวังอย่าให้นิ้วหรือส่วนอื่นในร่างกายของท่าน ชัดกับเบาะนั่ง หากเกิดเหตุการณ์เช่นนี้ขึ้น อาจทำให้เกิดการบาดเจ็บร้ายแรงได้
- เมื่อต้องการปรับพนักพิงหลัง ให้ใช้มือจับพนักพิงหลังขณะที่ยกคันปรับพนักพิงหลังขึ้น พนักพิงหลังจะเลื่อนไปด้านหน้าทันทีหากท่านไม่ใช่มือจับไว้ ซึ่งอาจทำให้ได้รับบาดเจ็บ เมื่อพนักพิงหลังถูกปรับกลับสู่ตำแหน่งเดิม ให้ตรวจสอบว่า พนักพิงหลังล็อกเข้าที่แล้ว โดยการโยกไปด้านหน้าและด้านหลัง

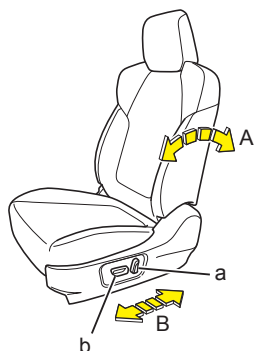
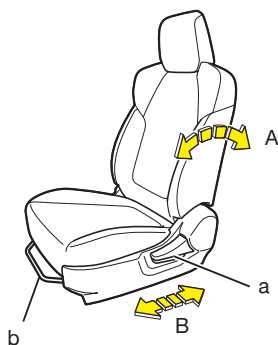

เบาะนั่ง

| | การปรับ | คันปรับ | วิธีการใช้งาน |
|---|-------------------------|---------|---------------|
| A | พนักพิงหลัง | a | |
| B | ไปด้านหน้า/ ด้านหลัง | b | |

เบาะนั่งแบบไฟฟ้า

| | การปรับ | คันปรับ | วิธีการใช้งาน |
|---|-------------------------|---------|---------------|
| A | พนักพิงหลัง | a | |
| B | ไปด้านหน้า/ ด้านหลัง | b | |

เบาะนั่งตอนที่ 2



คำเตือน

- ห้ามวางสัมภาระซ้อนกันสูงเกินกว่าพนักพิง การกระทำเช่นนั้น อาจบดบังทัศนวิสัยด้านหลังและสัมภาระอาจลื่นไถลไปด้านหน้าขณะเบรก
- ห้ามพับเบาะนั่งขณะรถกำลังวิ่งอยู่
- ขณะพับเบาะนั่ง ตรวจสอบให้แน่ใจว่าไม่มีผู้โดยสารหรือสิ่งของกีดขวางอยู่
- ขณะพับเบาะนั่ง ระวังมือและเท้าถูกหนีบ
- ขณะพับเบาะนั่ง จับเบาะนั่งไว้แล้วพับอย่างช้าๆ เบาะนั่งจะพับทันทีถ้าไม่จับเบาะนั่งไว้ ซึ่งอาจก่อให้เกิดการบาดเจ็บได้
- ขณะพับเบาะนั่ง ระวังมือและเท้าของผู้โดยสาร หรือสิ่งของ
- ขณะพับเบาะนั่ง ตรวจสอบให้แน่ใจว่าไม่มีผู้โดยสารติดอยู่ที่เบาะนั่งตอนที่ 3 มิฉะนั้นผู้โดยสารอาจได้รับบาดเจ็บ
- หลังจากพับเบาะนั่ง ให้ตรวจสอบดูว่าเบาะนั่งอยู่ในตำแหน่งล็อกสนิทแล้ว มิฉะนั้นเข็มขัดนิรภัยจะทำงานไม่สมบูรณ์ถ้าเบาะนั่งล็อกไม่สนิท
- ห้ามนั่งบนพนักพิงที่พับขณะขับรถ
- ห้ามวางขาบนพนักพิงที่พับแล้วของเบาะนั่งตอนที่ 2 เมื่อนั่งอยู่บนเบาะนั่งตอนที่ 3
- ห้ามขับรถด้วยที่นั่งที่ถูกพับ ซึ่งจะส่งผลอย่างมากในการเกิดที่นั่งพลิกกลับ ซึ่งเป็นสาเหตุให้สิ่งของเสียหาย หรือผู้โดยสารได้รับบาดเจ็บ
- เข็มขัดนิรภัยตรงกลางต้องปลดออกก่อนที่เบาะนั่งจะถูกพับลง
- เมื่อพับเบาะนั่งตอนที่ 2 กลับมาที่ตำแหน่งใช้งาน โปรดระวังเท้าของผู้โดยสารเบาะนั่งตอนที่ 3 อยู่ใต้เบาะนั่ง
- เมื่อพับเบาะนั่งตอนที่ 2 กลับมาที่ตำแหน่งใช้งาน เบาะนั่งต้องถูกล็อกกับพื้นก่อนที่จะปรับพนักพิงขึ้น



คำแนะนำ

- พนักพิงศีรษะต้องเลื่อนมาในตำแหน่งจัดเก็บก่อนจะพับเบาะแถวที่ 2 หรือพับพนักพิงหลังลง

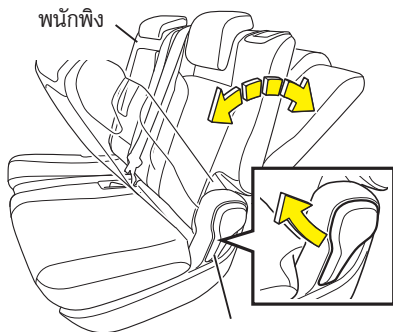

ก้านปรับพนักพิงเบาะ

การปรับพนักพิงหลัง

ปรับเอนพนักพิงหลัง โดยดึงก้านปรับพนักพิงหลังขึ้นพร้อมกับค่อยๆ เอนตัวไปด้านหลังเบาๆ จนได้ตำแหน่งที่ต้องการ

ปรับพนักพิงหลังมาด้านหน้า โดยเอนตัวมาด้านหน้าเล็กน้อยพร้อมกับดึงก้านปรับขึ้น

การปรับยกเบาะนั่ง

1. ตรวจสอบว่าได้ปลดเข็มขัดนิรภัยตรงกลางรวมทั้งที่พนักแขนตรงกลางกลับสู่ตำแหน่งจัดเก็บในพนักพิงหลังแล้ว

เข็มขัดนิรภัย

→ อ้างอิงหน้า 3-89

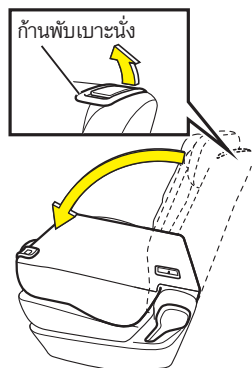

2. เลื่อนพนักพิงศีรษะกลับไปที่ตำแหน่งจัดเก็บ

การปรับพนักพิงศีรษะ

→ อ้างอิงหน้า 3-83

3. จับที่นั้งไว้ขณะทำการดึงก้านพับเบาะนั่งไปด้านหน้าเบาะนั่งจะถูกปลดล็อก

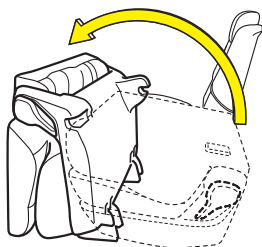

4. ยกเบาะนั่งไปด้านหน้า

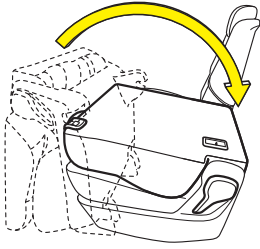

การปรับเบาะนั่งกลับคืน

1. พับเบาะนั่งลง

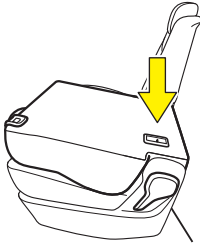

เบาะข้อควรระวัง

2. กดพนักพิงหลังลงเพื่อล็อกที่นั่งเข้ากับพื้น



ข้อสังเกต

- เบาะข้อควรระวัง ที่ติดตั้งบริเวณเบาะนั่งตอนที่ 2 แสดงภาพสัญลักษณ์การเตือน

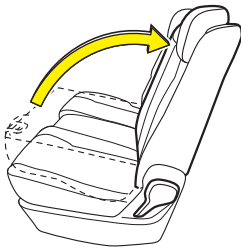

เบาะเตือน/ข้อควรระวังในรถของท่าน

→ อ้างอิงหน้า 0-31

3. ยกพนักพิงหลังขึ้น



คำเตือน

- ก่อนยกพนักพิงหลังขึ้น ต้องแน่ใจว่าเบาะนั่งล็อกกับพื้นเข้าที่แล้ว
- หลังจากยกพนักพิงหลังขึ้น ให้โยกพนักพิงหลังเพื่อตรวจสอบว่าเบาะนั่งล็อกกับพื้นเข้าที่แล้ว

การพับพนักพิงหลัง

1. ตรวจสอบว่าได้ปลดล็อกเข็มขัดนิรภัยตรงกลาง รวมทั้งที่พนักแขนตรงกลาง กลับสู่ตำแหน่งจัดเก็บในพนักพิงหลังแล้ว

เข็มขัดนิรภัย → อ้างอิงหน้า 3-89

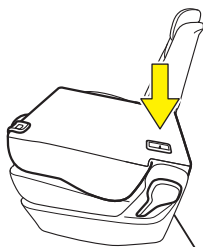
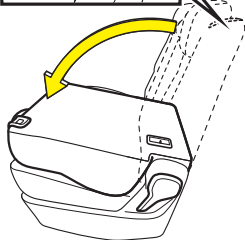

ป้ายข้อควรระวัง

2. เลื่อนพนักพิงศีรษะกลับไปตำแหน่งจัดเก็บการปรับพนักพิงศีรษะ → อ้างอิงหน้า 3-83

3. จับที่นั่งไว้ขณะทำการดึงก้านพับเบาะนั่งไปด้านหน้าที่นั่งจะถูปลดล็อก

4. กดพนักพิงลงเพื่อล็อกที่นั่ง



ข้อสังเกต

- ป้ายข้อควรระวัง ที่ติดอยู่บริเวณเบาะนั่งตอนที่ 2 แสดงภาพสัญลักษณ์การเตือน

ป้ายเตือน/ข้อควรระวังในรถของท่าน

→ อ้างอิงหน้า 0-31

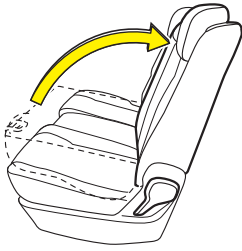

การปรับพนักพิงหลังนั่งกลับคืน
ปรับพนักพิงหลังขึ้นขณะดึงก้านปรับเบาะ



คำเตือน

- ก่อนยกพนักพิงหลังขึ้น ต้องแน่ใจว่าเบาะนั่งล็อกกับพื้นเข้าที่แล้ว
- หลังจากยกพนักพิงหลังขึ้น ให้โยกพนักพิงหลังเพื่อตรวจสอบว่าเบาะนั่งล็อกกับพื้นเข้าที่แล้ว

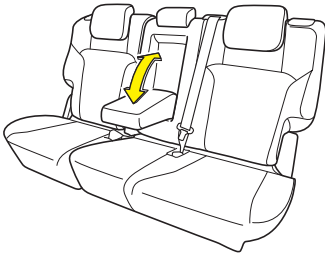

ที่พนักแขนตรงกลาง
ให้ดึงที่พนักแขนออกจากพนักพิงหลัง จากนั้นดันไปด้านหน้าเพื่อใช้งาน



คำเตือน

- ก่อนใช้งานที่พนักแขนตรงกลาง ให้คาดเข็มขัดนิรภัยของท่านทุกครั้ง
- ห้ามนั่งหรือวางของหนักบนที่พนักแขนตรงกลาง

เบาะนั่งตอนที่ 3



คำเตือน

- ห้ามวางสัมภาระซ้อนกันสูงเกินกว่าพนักพิง การกระทำเช่นนี้อาจบดบังทัศนวิสัยด้านหลัง และสัมภาระอาจลื่นไถลไปด้านหน้าขณะเบรก
- ห้ามพับเบาะนั่งขณะขับรถ
- ขณะพับเบาะนั่ง แน่ใจว่าไม่มีผู้โดยสารหรือสิ่งของกีดขวางอยู่
- ขณะพับเบาะนั่ง ให้ระมัดระวังมือหรือเท้าถูกหนีบ
- ขณะพับเบาะนั่ง จับเบาะไว้ แล้วพับอย่างช้าๆ เบาะนั่งจะพับทันที ถ้าไม่จับเบาะไว้อาจก่อให้เกิดการบาดเจ็บได้
- ขณะพับเบาะนั่ง ระมัดระวังเบาะนั่งไม่ให้กระแทกผู้โดยสารหรือสิ่งของ
- หลังจากพับเบาะนั่ง ให้ตรวจสอบว่าเบาะนั่งอยู่ในตำแหน่งล็อกสนิทแล้ว มิฉะนั้น เข็มขัดนิรภัยจะทำงานไม่สมบูรณ์ ถ้าเบาะนั่งล็อกไม่สนิท
- ห้ามนั่งบนเบาะที่ถูกพับลงขณะรถเคลื่อนที่

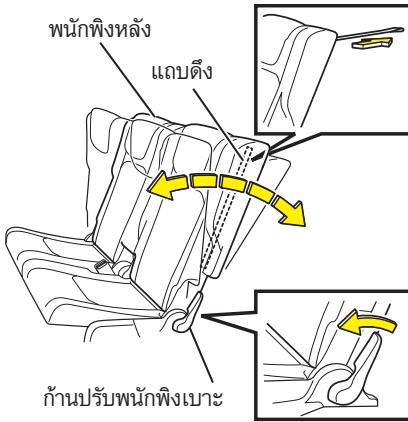

การปรับพนักพิงหลัง

พนักพิงหลังของเบาะนั่งสามารถปรับได้โดยใช้แถบดึงหรือใช้ก้านปรับพนักพิงหลัง

เมื่อใช้แถบดึงเพื่อปรับพนักพิงหลัง ให้ดึงไปทางด้านหลังของเบาะนั่ง จับพนักพิงหลังไว้ในขณะที่ดึงแถบดึง จากนั้นปรับความเอียงตามที่ต้องการ ปล่อยแถบดึงเพื่อล็อกตำแหน่งพนักพิงหลัง

เมื่อใช้ก้านปรับพนักพิงเพื่อปรับพนักพิงหลัง โดยโยกก้านปรับพนักพิงหลังไปทางด้านหน้าอย่างช้าๆ ตามตำแหน่งที่ต้องการ ปรับพนักพิงไปทางด้านหน้าด้วยการค่อยๆ โน้มตัวไปทางด้านหน้าแล้วโยกคืนปรับไปด้านหลัง



ข้อควรระวัง

- ขณะที่ใช้แถบดึงเพื่อปรับพนักพิงหลัง ให้ใช้มือจับพนักพิงหลังไว้ขณะทำการปรับ เนื่องจากพนักพิงหลังจะพับไปทางด้านหน้าในทันทีและอาจเกิดการบาดเจ็บได้

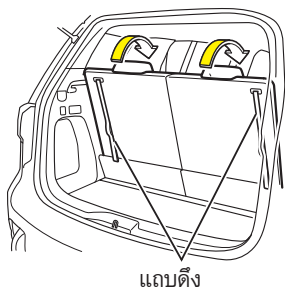

การปรับพนักพิงหลัง

1. ยึดเข็มขัดนิรภัยและแผ่นล็อกเข้ากับที่เหน็บเข็มขัดนิรภัย

ที่เหน็บสายเข็มขัดนิรภัย → อ้างอิงหน้า 5-49

2. ปรับพนักพิงศีรษะไปที่ตำแหน่งจัดเก็บ

การปรับพนักพิงศีรษะ → อ้างอิงหน้า 3-83

3. ดึงแถบดึงด้านหลังเพื่อพับพนักพิงหลังไปทางด้านหน้า



ข้อควรระวัง

- ขณะที่ใช้แถบดึงเพื่อปรับพนักพิงหลัง ให้ใช้มือจับพนักพิงหลังไว้ขณะทำการปรับ เนื่องจากพนักพิงหลังจะพับไปทางด้านหน้าในทันทีและอาจเกิดการบาดเจ็บได้
- แนะนำให้ใช้คันปรับพนักพิงหลังเมื่อทำการปรับพนักพิงหลังจะพับไปทางด้านหน้าในทันทีและอาจเกิดการบาดเจ็บได้

การปรับพนักพิงหลังคืนกลับ

ดึงแถบดึงแล้วยกพนักพิงหลังขึ้น

การปรับพนักพิงศีรษะ



คำเตือน

- ห้ามขับรถในขณะที่ถอดพนักพิงศีรษะออก เนื่องจากท่านจะไม่ได้รับการปกป้องเมื่อเกิดการกระแทกที่บริเวณศีรษะ ซึ่งอาจส่งผลให้ได้รับบาดเจ็บรุนแรงได้
- โปรดปรับพนักพิงศีรษะก่อนเริ่มต้นขับรถ ถ้าท่านปรับพนักพิงศีรษะในขณะที่รถวิ่งอยู่ ท่านจะไม่สามารถขับรถในท่านั่งที่ถูกต้องได้ ซึ่งการกระทำดังกล่าวอาจก่อให้เกิดอุบัติเหตุได้
- หลังจากปรับตำแหน่งเรียบร้อยแล้ว ให้ลองขยับพนักพิงศีรษะเพื่อตรวจสอบว่าพนักพิงศีรษะล็อกในตำแหน่งแล้ว
- ใช้พนักพิงศีรษะให้เหมาะกับเบาะนั่งแต่ละตำแหน่ง

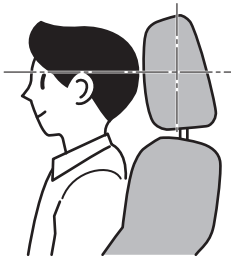

เบาะนั่งด้านผู้ขับขี่และด้านผู้โดยสาร

ทำการปรับโดยให้ตำแหน่งที่กึ่งกลางศีรษะของท่านตรงกับกึ่งกลางของพนักพิงศีรษะ ยกพนักพิงศีรษะขึ้นในขณะที่กดปุ่มล็อกเพื่อปรับระดับขึ้น กดปุ่มล็อกพร้อมกับกดพนักพิงศีรษะลงเพื่อปรับระดับลง

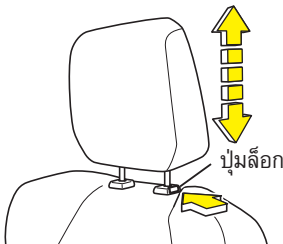

ข้อสังเกต

- สามารถปรับระดับพนักพิงศีรษะได้ 5 ระดับ

เบาะนั่งตอนที่ 2

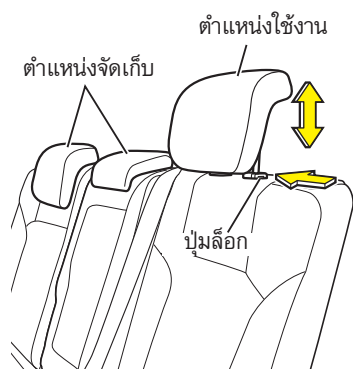

เบาะนั่งตอนที่ 3

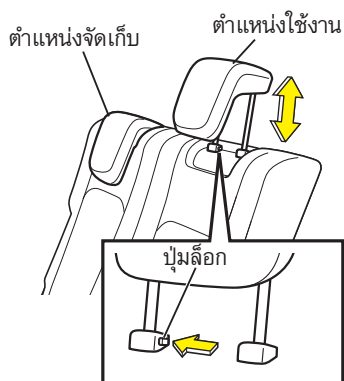

เบาะนั่งตอนที่ 2 และตอนที่ 3

โปรดปรับตำแหน่งใช้งานทุกครั้ง ที่นั่งบนรถ ปรับเลื่อนพนักพิงศีรษะ ไปที่ตำแหน่งล็อกซึ่ง จะได้ยินเสียง "คลิก" เพื่อเลือกตำแหน่งใช้งาน กดปุ่มล็อก พร้อมกับกดพนักพิงศีรษะลงเพื่อ เลือกตำแหน่งจัดเก็บ



ข้อสังเกต

- พนักพิงศีรษะของเบาะนั่งตอนที่ 2 และ ตอนที่ 3 สามารถปรับระดับระหว่าง ตำแหน่งใช้งานกับตำแหน่งจัดเก็บได้

การใส่และการถอด

กดปุ่มล็อกพร้อมกับดึงหรือเสียบพนักพิงศีรษะ

การปรับพวงมาลัย

สามารถปรับพวงมาลัยขึ้น-ลง และเลื่อนเข้า-ออกได้



คำเตือน

- เมื่อปรับพวงมาลัยเสร็จแล้ว ให้ทดลองขยับพวงมาลัยเพื่อตรวจสอบว่า พวงมาลัยล็อกเข้าที่แล้วก่อนเริ่มต้นขับรถ
- ปรับตำแหน่งของพวงมาลัยก่อนเริ่มต้นขับรถ การปรับตำแหน่งของพวงมาลัยในขณะที่ขับรถเป็นการกระทำที่เป็นอันตรายอย่างยิ่ง เพราะพวงมาลัยไม่มั่นคงจนทำให้ไม่สามารถบังคับเลี้ยวได้อย่างแม่นยำ

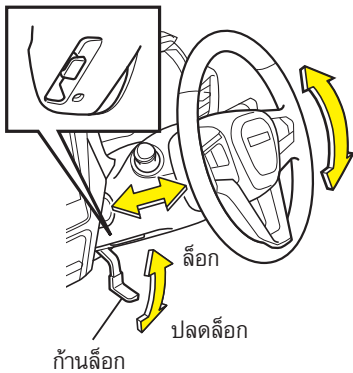

การปรับ

1. ปรองคองพวงมาลัยและกดก้านล็อกลงเพื่อปลดล็อกแกนพวงมาลัย
2. นั่งในท่านั่งขับรถที่ถูกต้อง จากนั้นให้ปรับพวงมาลัยขึ้นและลง รวมถึงการเลื่อนเข้าและเลื่อนออก เพื่อเลือกตำแหน่งพวงมาลัยที่เหมาะสมที่สุด
3. ล็อกพวงมาลัยในตำแหน่งที่ต้องการ โดยโยกก้านล็อกไปยังตำแหน่งล็อก

กระจก

นั่งในที่นั่งขับรถที่ถูกต้องบนเบาะนั่งที่ปรับตำแหน่งอย่างเหมาะสมแล้ว จากนั้นให้ตรวจสอบกระจกแต่ละตำแหน่งเพื่อให้แน่ใจว่าอยู่ในตำแหน่งที่สามารถมองเห็นภาพด้านหลังและด้านข้างได้อย่างชัดเจน ปรับกระจกตามความจำเป็นและเช็ดทำความสะอาดกระจกที่มีคราบสกปรก

กระจกมองหลัง



คำเตือน

- ปรับกระจกในขณะรถหยุดนิ่ง ไม่ควรปรับกระจกในขณะรถวิ่งอยู่



คำแนะนำ

- อย่าทำความสะอาดกระจกมองหลังด้วยสารทำความสะอาดที่มีส่วนผสมของแอมโมเนียหรือกรดอะซิติก ไม่เช่นนั้นอาจส่งผลให้เกิดความเสียหายกับสารเคลือบกระจก

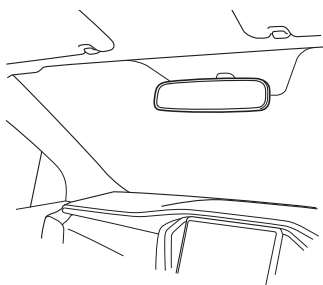

ปรับกระจกมองหลังไปยังตำแหน่งที่ท่านสามารถมองเห็นภาพด้านหลังได้ชัดเจน

กระจกมองหลังแบบตัดแสงปรับด้วยมือ

โดยปกติให้ดันก้านปรับไปด้านหน้าของตัวรถ (ตอนกลางวัน) หากมีแสงสะท้อนจากไฟหน้าของรถที่ขับตามหลังท่านในขณะที่ท่านขับรถ ตอนกลางคืนให้ดึงก้านปรับเข้าหาตัว (ตอนกลางคืน) การกระทำดังกล่าวจะช่วยลดแสงสะท้อนได้

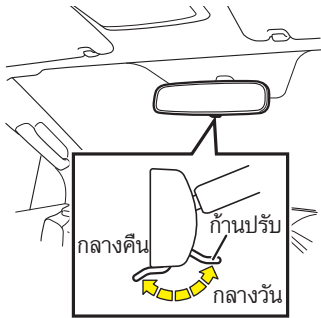

ข้อสังเกต

- ควรทำการปรับกระจกในขณะที่ก้านปรับอยู่ในทิศทางต้นไปด้านหน้า (ตอนกลางวัน)

กระจกมองหลังแบบตัดแสงอัตโนมัติ

กระจกมองหลังแบบตัดแสงอัตโนมัติจะช่วยลดแสงสะท้อนไฟหน้าของรถที่ขับตามหลัง ขณะทำงานไฟแสดงสถานะจะติดขึ้น การปิดการทำงานได้โดยกดสวิทช์เพื่อปิดและไฟแสดงสถานะจะดับลง

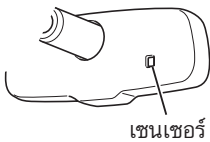

ข้อสังเกต

- เมื่อสตาร์ทเครื่องยนต์ ฟังก์ชันนี้จะเปิดทำงาน
- อย่าให้มีวัตถุมาบังเซนเซอร์หรือใช้มือของท่านสัมผัสเซ็นเซอร์ เพื่อป้องกันการ ทำงานผิดพลาด
- ขณะที่คันเกียร์อยู่ที่ตำแหน่ง "R" การตัดแสงสะท้อนจะปิดอัตโนมัติ

กระจกมองข้าง

หลังจากปรับเบาะนั่งให้อยู่ในท่านั่งขับรถที่เหมาะสมแล้ว ให้ปรับกระจกแต่ละตำแหน่งตามคำแนะนำด้านล่างเพื่อให้ท่านสามารถมองเห็นบริเวณด้านหลังและด้านข้างได้อย่างชัดเจน

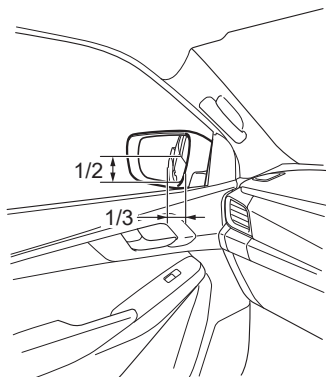

แนวนอน : ปรับกระจกมองข้างให้อยู่ในตำแหน่งที่ท่านสามารถเห็นด้านข้างของรถภายใน 1 ใน 3 ของกระจก

แนวตั้ง : ปรับกระจกมองข้างให้อยู่ในตำแหน่งที่ท่านสามารถเห็นมุมท้ายรถอยู่ในตำแหน่งกึ่งกลางของกระจก



คำเตือน

- ห้ามปรับกระจกในขณะที่รถวิ่งอยู่ ให้ทำการปรับกระจกในขณะที่รถหยุดนิ่ง
- อย่าขับรถในขณะที่กระจกมองข้างพับอยู่



ข้อควรระวัง

- ใช้ความระมัดระวังในขณะที่มองรถที่อยู่ด้านหลังผ่านทางกระจกมองหลังเพื่อไม่ให้เสียสมาธิจากสภาพการจราจรที่อยู่ด้านหน้า
- ภาพของรถคันหลังที่ปรากฏในกระจกมองหลังอาจมีระยะไกลกว่าระยะห่างที่เป็นจริง ใช้กระจกด้วยความระมัดระวังจนท่านสามารถตัดสินระยะห่างจากภาพที่ปรากฏได้ถูกต้อง
- ใช้กระจกในขณะที่ขับผ่านพาหนะอื่นๆ บนถนนที่แคบ ขับรถเข้าโรงจอดรถ หรือขับใกล้คนเดินเท้า

ลีวิตซ์ปรับกระจกมองข้าง

→ อ้างอิงหน้า 4-152

เข็มขัดนิรภัย



ไม่เพียงแต่ผู้ขับขี่เท่านั้นที่จะต้องคาดเข็มขัดนิรภัย ผู้โดยสารท่านอื่นๆ จะต้องคาดเข็มขัดนิรภัยก่อนที่รถจะเริ่มเคลื่อนตัวเช่นกัน ท่านควรทราบถึงการใช้งานเข็มขัดนิรภัยอย่างถูกวิธี รวมถึงข้อควรทราบต่างๆ ที่ควรปฏิบัติ ซึ่งจะอธิบายไว้ในหน้าต่อไป และควรทำความเข้าใจเกี่ยวกับการใช้งานเข็มขัดนิรภัยที่ถูกวิธี เพื่อความปลอดภัยของตัวท่านเอง



คำเตือน

- กฎหมายกำหนดให้คาดเข็มขัดนิรภัย ผู้ขับขี่จะต้องคาดเข็มขัดนิรภัย รวมถึงมีหน้าที่แจ้งเตือนให้ผู้โดยสารทุกคนคาดเข็มขัดนิรภัยเช่นกัน อย่างไรก็ตามสำหรับสตรีมีครรภ์หรือบุคคลที่มีความเจ็บป่วยเกี่ยวกับอกหรือส่วนท้อง ให้ขอคำแนะนำจากแพทย์ก่อนที่จะคาดเข็มขัดนิรภัย
- คาดเข็มขัดนิรภัยทุกครั้งก่อนขับรถ
- แม้ว่าเด็กจะคาดเข็มขัดนิรภัยแล้ว โปรดใช้ที่นั่งนิรภัยสำหรับเด็ก (CRS) ในสถานการณ์ดังต่อไปนี้
 - เมื่อมีข้อกำหนดทางกฎหมายและการป้องกัน
 - เมื่อเด็กเล็กเกินไปจนเข็มขัดนิรภัยสัมผัสกับใบหน้า หรือไม่คาดผ่านส่วนกระดูกสะโพก
- อย่าปล่อยให้เด็กเล่นเข็มขัดนิรภัย การเล่นเข็มขัดนิรภัยโดยการพันเข็มขัดไปรอบๆ ตัว อาจทำให้หายใจไม่ออกและได้รับบาดเจ็บสาหัส หากเกิดเหตุดังกล่าวให้ใช้กรรไกรหรือของมีคมตัดสายเข็มขัด
- ห้ามถอดแยกชิ้นส่วนเข็มขัดนิรภัยหรือดัดแปลงระบบ
- ดูแลรักษาความสะอาดหัวเข็มขัด แผ่นล็อกเข็มขัด และชุดดิงรั้ง เพื่อไม่ให้มีฝุ่นละอองหรือสิ่งแปลกปลอม (เช่น เหยี่ยวและคลิปหนีบกระดาษ)
- ห้ามวางสิ่งของไว้ใกล้เข็มขัดนิรภัย ถ้าสิ่งของนั้นสามารถสร้างความเสียหายต่อเข็มขัดนิรภัย
- หมั่นตรวจสอบว่าเข็มขัดนิรภัย หัวเข็มขัด แผ่นล็อกเข็มขัด ชุดดิงรั้ง และปุ่มปรับระดับความสูงของเข็มขัดนิรภัยสามารถทำงานได้ตามปกติ
- ให้นำรถของท่านเข้ารับการตรวจสอบและเปลี่ยนเข็มขัดนิรภัยตามความจำเป็นที่ศูนย์บริการมาตรฐานอิซูซุใกล้บ้าน เมื่อสายรัดชำรุด หรือฉีกขาด และ/หรือ เมื่อหัวเข็มขัดหรือกลไกส่วนอื่นๆ ทำงานไม่ถูกต้อง ผู้โดยสารโดยเฉพาะอย่างยิ่งเด็กๆ อาจได้รับบาดเจ็บสาหัสถึงแก่ชีวิตเมื่อใช้งานเข็มขัดนิรภัยที่ทำงานผิดปกติ

**คำเตือน**

- ถ้ารถของท่านเคยผ่านการชนปะทะ เข็มขัดนิรภัยที่สวมใส่นั้นขณะเกิดการชนปะทะดังกล่าว อาจไม่มีความคงทนดังเช่นสภาพแรกเริ่มเนื่องจากได้รับแรงกระแทก แม้ว่าจะมองไม่เห็นถึงความเสียหายก็ตาม เข็มขัดนิรภัยดังกล่าวต้องได้รับการตรวจสอบและเปลี่ยนใหม่ตามความจำเป็นโดยศูนย์บริการมาตรฐานอ็อซูซูที่ใกล้ที่สุด
- ในกรณีที่มีการเปลี่ยนเข็มขัดนิรภัยใหม่ ให้ใช้เข็มขัดนิรภัยอะไหล่แท้ อ็อซูซู ซึ่งมีอะไหล่เข็มขัดแยกของแต่ละเบาะนั่งและติดตั้งในตำแหน่งที่ถูกต้อง

**ข้อสังเกต**

- เข็มขัดนิรภัยด้านผู้ขับขี่และด้านผู้โดยสารจะมีฟังก์ชัน การล็อกดิ่งกลับลูกเงินและฟังก์ชัน ฟอนแรงอัตโนมัติ
- เข็มขัดนิรภัยแบบยึด 3 จุดมาพร้อมกับฟังก์ชันการล็อกดิ่งกลับลูกเงิน (ELR) [ฟังก์ชันฟอนแรงอัตโนมัติ]
- ฟังก์ชันฟอนแรงอัตโนมัติช่วยให้เข็มขัดนิรภัยสามารถยืดออกโดยที่ยังคงรักษาระดับของแรงกดบนสายเข็มขัดให้คงที่ ซึ่งจะช่วยลดแรงกระแทกที่บริเวณหน้าอกของผู้โดยสารได้ [ฟังก์ชัน ELR]
- โดยปกติฟังก์ชัน ELR จะทำให้เข็มขัดนิรภัยสามารถเลื่อนเข้าและออกได้อย่างอิสระเมื่อผู้โดยสารขยับตัว อย่างไรก็ตามฟังก์ชันดังกล่าวจะทำการล็อกเข็มขัดนิรภัยเพื่อรั้งผู้โดยสารไว้เมื่อมีแรงกระชากไปด้านหน้าซึ่งเกิดขึ้นเมื่อเกิดการชนปะทะหรือรถหยุดกะทันหัน
- นอกจากนี้ฟังก์ชัน ELR จะทำการล็อกเข็มขัดนิรภัยเมื่อสายเข็มขัดถูกดึงอย่างรวดเร็ว ในกรณีนี้ปล่อยให้สายเข็มขัดหดกลับ จากนั้นให้ดึงออกมาช้าๆ
- ท่านสามารถตรวจสอบฟังก์ชันการล็อก ELR ได้ โดยการดึงสายเข็มขัดออกอย่างรวดเร็ว [เข็มขัดนิรภัยของเบาะนั่งตรงกลางถูกออกแบบมาเพื่อป้องกันการคาดเข็มขัดที่ไม่ถูกต้อง]
- เข็มขัดนิรภัยตรงกลางถูกออกแบบมาให้ ไม่สามารถคาดเข้ากับหัวล็อกเข็มขัดด้านข้างได้

เบาะนั่ง → อ้างอิงหน้า 3-70

เข็มขัดนิรภัยแบบดิ่งกลับอัตโนมัติ

→ อ้างอิงหน้า 3-116

ที่นั่งนิรภัยสำหรับเด็ก (CRS) → อ้างอิงหน้า 3-96

ไฟเตือนเข็มขัดนิรภัยเบาะนั่งด้านหน้า

→ อ้างอิงหน้า 4-65

การดูแลรักษาเข็มขัดนิรภัย → อ้างอิงหน้า 6-123

การคาด/ปลดเข็มขัดนิรภัย

การคาดเข็มขัดนิรภัยที่ไม่ถูกต้องจะลดประสิทธิภาพของเข็มขัดนิรภัยลง ในกรณีที่คาดเข็มขัดนิรภัยแล้วเข็มขัดนิรภัยบิดเป็นเกลียว อาจทำให้เกิดการบาดเจ็บแก่ผู้ใช้ได้

จัดตำแหน่งของเข็มขัดนิรภัยส่วนไหล่ให้คาดผ่านส่วนไหล่ของท่าน (ไม่สัมผัสกับคอ คาง หรือใบหน้า)

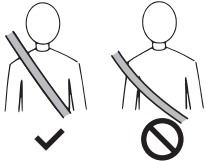

ตรวจสอบให้แน่ใจว่าสายเข็มขัดไม่บิดไปมา เมื่อท่านคาด

จัดตำแหน่งของเข็มขัดนิรภัยส่วนตักให้คาดผ่านบริเวณ สะโพกให้ต่ำที่สุดเท่าที่จะทำได้



คำเตือน

- แม้ว่าเด็กจะคาดเข็มขัดนิรภัยแล้ว โปรดใช้ที่นั่งนิรภัยสำหรับเด็ก (CRS) ในสถานการณ์ดังต่อไปนี้
 - เมื่อมีข้อกำหนดทางกฎหมายและการป้องกัน
 - เมื่อเด็กเล็กเกินไปจนเข็มขัดนิรภัยสัมผัสกับใบหน้า หรือไม่คาดผ่านส่วนกระดูกสะโพก
- ใช้เข็มขัดนิรภัยหนึ่งเส้นต่อผู้โดยสารหนึ่งคนเท่านั้น ไม่เช่นนั้นเข็มขัดนิรภัยจะทำงานได้ไม่เต็มประสิทธิภาพเมื่อเกิดการชนปะทะหรือมีการหยุดรถกะทันหัน ถ้าท่านอุ้มเด็กเล็กหรือมีเด็กเล็กนั่งอยู่บนตัก เมื่อเกิดการชนปะทะหรือเบรกกะทันหัน อาจทำให้เด็กเล็กหลุดออกจากตัวท่าน และถูกอัดกระแทกจนทำให้ได้รับบาดเจ็บอย่างรุนแรง
- เข็มขัดนิรภัยจะให้การปกป้องได้อย่างเต็มที่เมื่อผู้ขับและผู้โดยสารคาดเข็มขัดนิรภัยในขณะที่นั่งตัวตรง และแผ่นหลังแนบสนิทกับเบาะนั่งเท่านั้น
- ถ้าท่านคาดเข็มขัดนิรภัยในขณะที่พนักพิงหลังถูกปรับเอนมากจนเกินไป อาจเป็นอันตรายเมื่อเกิดการชนปะทะหรือมีการหยุดรถกะทันหันเนื่องจากตัวผู้โดยสารอาจเลื่อนหลุดออกใต้เข็มขัด และได้รับบาดเจ็บสาหัสได้ เข็มขัดนิรภัยจะทำงานได้ดีที่สุดเมื่อผู้โดยสารนั่งตัวตรงอยู่บนเบาะนั่ง



คำเตือน

- ปรับเข็มขัดนิรภัยส่วนไหล่ให้อยู่ในระดับที่พอดีกับไหล่ของท่าน แต่อย่าให้สัมผัส ลำคอ และ/หรือ ใบหน้า ถ้าเข็มขัดนิรภัยส่วนไหล่สัมผัสลำคอ และ/หรือใบหน้าที่ของท่าน เมื่อเกิดการชนปะทะ หรือมีการหยุดรถกะทันหัน เข็มขัดนิรภัย อาจเป็นอันตรายต่อตัวท่านได้
- คาดเข็มขัดนิรภัยบริเวณสะโพกในตำแหน่งที่ต่ำที่สุด อย่าคาดบริเวณเอว ถ้าท่านคาดเข็มขัดนิรภัยที่บริเวณเอว เข็มขัดนิรภัยจะกดทับส่วนท้องอย่างแรง ทำให้มีโอกาสที่จะได้รับบาดเจ็บสูงขึ้นเมื่อเกิดการชนปะทะหรือมีการหยุดรถกะทันหัน
- คลายเข็มขัดนิรภัยที่บิดเป็นเกลียวอยู่ก่อนคาดเข็มขัด เข็มขัดนิรภัยที่บิดเป็นเกลียวจะไม่สามารถให้การปกป้องได้เต็มประสิทธิภาพ เนื่องจากไม่สามารถกระจายแรงกระแทกได้อย่างมีประสิทธิภาพเมื่อเกิดการชนปะทะหรือมีการหยุดรถกะทันหัน
- สอดแผ่นล็อกเข็มขัดเข้ากับหัวเข็มขัดจนกระทั่งได้ยินเสียง "คลิก" ถ้าท่านสอดแผ่นล็อกเข็มขัดไม่สุด จะส่งผลให้เกิดอันตรายเมื่อเกิดการชนปะทะหรือมีการหยุดรถกะทันหัน
- เข็มขัดนิรภัยที่หย่อนเกินไปจะทำให้การคาดเข็มขัดรุนแรงขึ้น เนื่องจากเข็มขัดนิรภัยจะไม่สามารถรัดตัวของท่านได้เมื่อเกิดอุบัติเหตุ
- อย่าให้เข็มขัดนิรภัยส่วนที่คาดไหล่อยู่ใต้รักแร้ของเด็ก

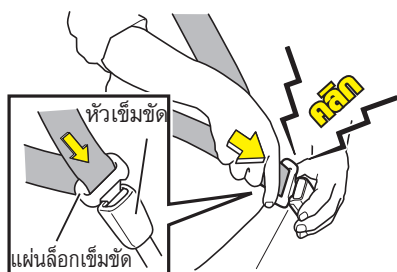

การคาดเข็มขัดนิรภัยแบบยึด 3 จุด

1. นั่งในท่าทางที่ถูกต้องบนเบาะนั่ง
2. ดึงสายเข็มขัดนิรภัยออกมาโดยจับที่แผ่นล็อกเข็มขัด หลังจากตรวจสอบแล้วว่าสายเข็มขัดนิรภัยไม่บิดเป็นเกลียว ให้สอดแผ่นล็อกเข็มขัดเข้ากับหัวเข็มขัด จนกระทั่งได้ยินเสียง "คลิก"



คำแนะนำ

- ถ้าไม่สามารถดึงเข็มขัดนิรภัยออกมาได้ ให้ปล่อยสายเข็มขัดกลับ จากนั้นค่อยๆ ดึงสายเข็มขัดนิรภัยออก หากยังไม่สามารถดึงออกมาได้ให้กระชากสายเข็มขัดนิรภัยแรงๆ 1 ครั้ง แล้วปล่อยสายเข็มขัดกลับแล้วดึงสายเข็มขัดนิรภัยออกอย่างช้าๆ อีกครั้ง

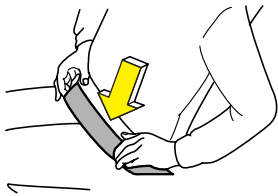

คาดผ่านส่วนสะโพกให้ต่ำที่สุดเท่าที่จะทำได้

3. ให้จัดตำแหน่งของเข็มขัดนิรภัยส่วนตักให้คาดผ่านส่วนสะโพกให้ต่ำที่สุดเท่าที่จะทำได้ และปรับสายเข็มขัดให้แนบสนิทด้วยการดึงเข็มขัดนิรภัยส่วนไหล่ขึ้นโดยปรับที่แผ่นล็อกเข็มขัด
4. ปรับเข็มขัดนิรภัยส่วนไหล่ของผู้ขับขี่และผู้โดยสารให้อยู่ในตำแหน่งที่เหมาะสมด้วยปุ่มปรับระดับความสูงของเข็มขัดนิรภัยบริเวณไหล่
5. ดึงสายเข็มขัดและตรวจสอบให้แน่ใจว่าหัวเข็มขัดถูกยึดแน่นสนิทแล้ว

การปรับระดับความสูงของเข็มขัดนิรภัย

บริเวณไหล่

→ อ้างอิงหน้า 3-95

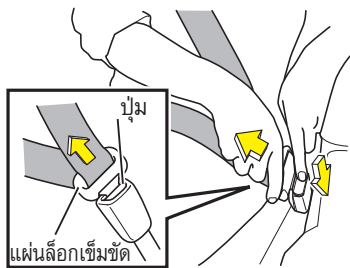

การปลดเข็มขัดนิรภัยแบบยึด 3 จุด

กดปุ่มบนหัวเข็มขัด สายเข็มขัดจะดึงกลับโดยอัตโนมัติ ปล่อยให้สายเข็มขัดดึงกลับช้าๆ โดยจับแผ่นล็อกเข็มขัดไว้จนกระทั่งสายเข็มขัดดึงกลับทั้งหมด



คำแนะนำ

- ให้จับแผ่นล็อกเข็มขัดไว้ในระหว่างที่สายเข็มขัดดึงกลับโดยอัตโนมัติ ไม่เช่นนั้นเข็มขัดนิรภัยอาจทำให้กระจกที่อยู่ด้านข้างหรือชิ้นส่วนภายในห้องโดยสารเสียหายได้ จับแผ่นล็อกเข็มขัดไว้เพื่อให้สายเข็มขัดค่อยๆ ดึงกลับเข้าที่
- ก่อนปิดประตูรถ ให้ตรวจสอบว่าเข็มขัดนิรภัยที่ดึงกลับตั้งอยู่ เนื่องจากเข็มขัดนิรภัยที่หย่อนอาจถูกประตูหรือรางเลื่อนเบาะนั่งหนีบได้
- ถ้าสายเข็มขัดไม่ดึงกลับจนสุด ให้ดึงสายเข็มขัดออกมาอีกครั้ง หลังจากนั้นใช้มือจับแผ่นล็อกเข็มขัดไว้ ปล่อยให้สายเข็มขัดให้ดึงกลับช้าๆ จนสายเข็มขัดดึงกลับจนสุด

การปรับระดับความสูงของเข็มขัดนิรภัยบริเวณไหล่

ปรับความสูงของปุ่มปรับระดับความสูงของเข็มขัดนิรภัยบริเวณไหล่บนประตูด้านผู้ขับขี่ และ ประตูด้านผู้โดยสารให้เหมาะสมกับขนาดลำตัวของท่าน



คำเตือน

- ไม่ควรปรับความสูงของปุ่มปรับระดับความสูงของเข็มขัดนิรภัยบริเวณไหล่ในขณะที่รถวิ่งอยู่ ซึ่งเป็นอันตรายอย่างยิ่ง
- ประสิทธิภาพในการทำงานของเข็มขัดนิรภัยจะลดลงถ้าท่านคาดเข็มขัดนิรภัยไม่ถูกวิธี ปรับปุ่มปรับระดับความสูงของเข็มขัดนิรภัยบริเวณไหล่ให้อยู่ในตำแหน่งที่สูงที่สุดเท่าที่จะเป็นไปได้ โดยที่สายเข็มขัดนิรภัยจะต้องแนบสนิทกับไหล่แต่จะไม่สัมผัสลำคอหรือใบหน้าของท่าน
- หลังจากปรับตำแหน่งเรียบร้อยแล้ว ให้ตรวจสอบว่าปุ่มปรับระดับความสูงของเข็มขัดนิรภัยบริเวณไหล่ล็อกเข้าที่แล้ว

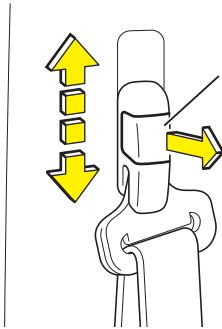

ปรับความสูงของปุ่มปรับระดับความสูงของเข็มขัดนิรภัยโดยดึงปุ่มล็อกเข้าหาตัวพร้อมกับเลื่อนขึ้นหรือลง เมื่อได้ระดับความสูงที่ต้องการให้ปล่อยปุ่มล็อกเพื่อล็อกปุ่มปรับระดับความสูงของเข็มขัดนิรภัยไว้



ข้อสังเกต

- ท่านสามารถปรับระดับความสูงของเข็มขัดนิรภัยบริเวณไหล่ได้ 4 ระดับ

ที่นั่งนิรภัยสำหรับเด็ก (CRS)

โปรดให้เด็กคาดเข็มขัดนิรภัยหรือใช้ที่นั่งนิรภัยสำหรับเด็ก (CRS) ทุกครั้งก่อนขับรถ ในกรณีที่มีเด็กเล็กที่ไม่สามารถคาดเข็มขัดนิรภัยได้ให้ใช้ที่นั่งนิรภัยสำหรับเด็ก (CRS)



คำเตือน

- เพื่อความปลอดภัยของเด็ก โปรดให้ความสำคัญกับข้อกำหนดของกฎหมายและข้อควรระวังเกี่ยวกับที่นั่งนิรภัยสำหรับเด็ก (CRS)
- โปรดใช้ที่นั่งนิรภัยสำหรับเด็ก (CRS) ให้เหมาะสมกับอายุ น้ำหนักและขนาดตัวของเด็ก
- โปรดให้เด็กใช้ที่นั่งนิรภัยสำหรับเด็ก (CRS) จนกระทั่งเด็กโตพอที่จะสามารถใช้งานเข็มขัดนิรภัยได้
- ห้ามใช้ที่นั่งนิรภัยสำหรับเด็ก (CRS) ที่เคยได้รับแรงกระแทกอย่างรุนแรง เช่น กรณีเกิดอุบัติเหตุ

รูปแบบของระบบเสริมความปลอดภัย

ตัวอย่างรูปแบบของระบบเสริมความปลอดภัยทั่วไป

เบาะนั่งตอนที่ 2

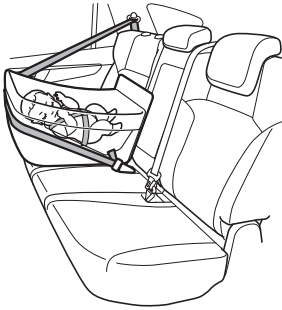

สำหรับเด็กทารก

ที่นั่งนิรภัยสำหรับเด็กรูปแบบนี้ถูกออกแบบมาเพื่อกระจายแรงปะทะ ในกรณีที่เกิดการชน และแรงปะทะกระจายทั่วบริเวณด้านหลังของเด็กทารก โดยที่นั่งนิรภัยสำหรับเด็กจะช่วยลดแรงสั่นสะเทือนไปยังบริเวณศีรษะและคอให้น้อยลงที่สุด

ที่นั่งนิรภัยสำหรับเด็ก (CRS) รูปแบบนี้ ต้องได้รับมาตรฐานการรับรองจาก UN (ECE) R44 ในกลุ่ม 0 และ 0+

เบาะนั่งตอนที่ 3

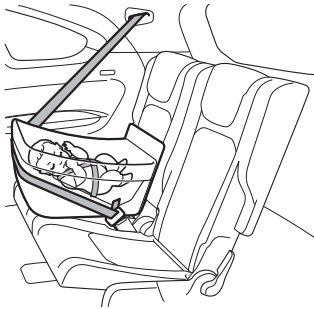

เบาะนั่งตอนที่ 2

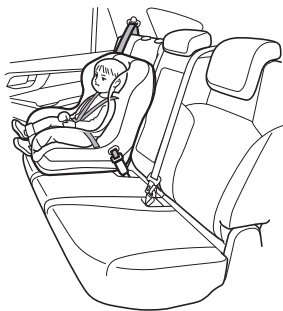

สำหรับเด็กเล็ก

ที่นั่งนิรภัยสำหรับเด็กรูปแบบนี้ ถูกออกแบบมาสำหรับใช้ในกรณีที่เด็กเล็กสามารถนั่งโดยตั้งศีรษะได้แล้ว นอกจากนี้ยังสามารถหาซื้อที่นั่งนิรภัยสำหรับเด็กแบบสามารถหันหน้าไปด้านหลังหรือด้านหน้าได้ทั้งสองด้าน

ที่นั่งนิรภัยสำหรับเด็ก (CRS) รูปแบบนี้ ต้องได้รับมาตรฐานการรับรองจาก UN (ECE) R44 ในกลุ่ม 0+ และ I

เบาะนั่งตอนที่ 3

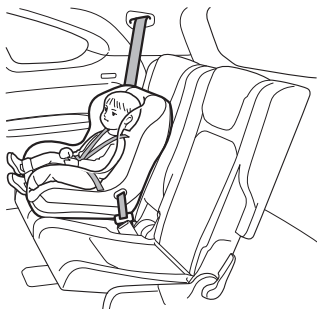

เบาะนั่งตอนที่ 2



เบาะนั่งตอนที่ 3



เบาะนั่งตอนที่ 2

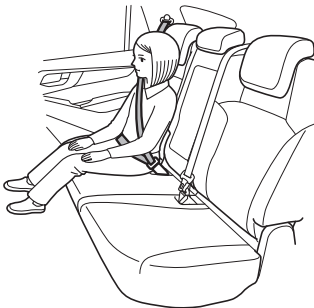

ใช้ที่นั่งนิรภัยรูปแบบนี้ เมื่อเด็กโตพอที่จะนั่งบนที่นั่งนิรภัยแบบหันไปด้านหน้า แต่ยังคงเด็กเกินกว่าที่จะคาดเข็มขัดนิรภัย บูสเตอร์ซีท (Booster Seat) จะช่วยเพิ่มความสูงของเบาะรองนั่ง ทำให้เด็กสามารถงอเข่าได้อย่างสบาย จัดเข็มขัดนิรภัยในตำแหน่งที่ถูกต้อง และเด็กจะสามารถมองออกไปนอกหน้าต่างได้ บูสเตอร์ซีท (Booster Seat) ที่มีส่วนรองรับด้านหน้าด้านข้าง และลำตัวจะให้การป้องกันที่ดีที่สุด การเลือกบูสเตอร์ซีท (Booster Seat) ที่เหมาะสมควรประเมินจากความสูงของเด็ก จะสามารถชี้วัดได้ดีกว่าการประเมินจากอายุหรือน้ำหนักที่นั่งนิรภัยสำหรับเด็ก (CRS) รูปแบบนี้ ต้องได้รับมาตรฐานการรับรองจาก UN (ECE) R44 ในกลุ่ม II และ III

เด็กโต

เด็กจะสามารถใช้เข็มขัดนิรภัยแบบปกติ โดยไม่ต้องใช้ที่นั่งนิรภัยสำหรับเด็ก (CRS) ได้ ก็ต่อเมื่อพบเงื่อนไขทั้งหมดดังต่อไปนี้ :

- ถ้าไม่มีข้อกำหนดทางกฎหมายและการป้องกัน
 - เมื่อเด็กสามารถที่จะนั่งพิงพนักพิงหลังของเบาะนั่งตอนที่ 2 ได้โดยงอเข่าไว้บนขอบของเบาะนั่งได้อย่างสบาย
 - เข็มขัดนิรภัยส่วนตักอยู่ต่ำและกระชับกับกระดูกสะโพก โดยไม่คาดผ่านหน้าท้อง เข็มขัดนิรภัยคาดลำตัวอยู่ตรงกลางของไหล่และหน้าอก
 - เมื่อเด็กสามารถนั่งอยู่ในท่านั่งดังกล่าวได้ตลอดการเดินทาง

เบาะนั่งตอนที่ 3



การติดตั้งที่นั่งนิรภัยสำหรับเด็ก (CRS) กับตำแหน่งที่นั่ง

ที่นั่งนิรภัยสำหรับเด็ก (CRS) ทั้งหมด อาจไม่สามารถติดตั้งเข้ากับตำแหน่งที่นั่งทุกตำแหน่งภายในรถ เมื่อใช้งานที่นั่งนิรภัยสำหรับเด็ก (CRS) ให้ตรวจสอบตำแหน่งที่นั่งที่สามารถติดตั้งที่นั่งนิรภัยสำหรับเด็ก (CRS) และตรวจสอบความเหมาะสมของที่นั่งนิรภัยสำหรับเด็ก (CRS) กับตำแหน่งที่นั่ง โดยอ้างอิงถึงหน้าดังต่อไปนี้

มาตรฐานและประเภทของที่นั่งนิรภัย

สำหรับเด็ก (CRS) → อ้างอิงหน้า 3-101

เบาะนั่งแต่ละตำแหน่งและการติดตั้งที่นั่งนิรภัย

สำหรับเด็ก (CRS) → อ้างอิงหน้า 3-102

ตารางที่นั่งนิรภัยสำหรับเด็ก (CRS) ที่แนะนำและ

การติดตั้งเข้ากับเบาะนั่งแต่ละตำแหน่ง

→ อ้างอิงหน้า 3-105

มาตรฐานและประเภทของที่นั่งนิรภัยสำหรับเด็ก (CRS)

ตรวจสอบยืนยันมาตรฐานและประเภทของที่นั่งนิรภัยสำหรับเด็ก (CRS) โดยดูจากป้ายคำเตือนที่ติดกับที่นั่งนิรภัยสำหรับเด็ก (CRS)



ข้อสังเกต

- เครื่องหมายที่ติดอยู่กับที่นั่งนิรภัยสำหรับเด็ก (CRS) อาจแตกต่างกันออกไป ขึ้นอยู่กับแต่ละผลิตภัณฑ์
- มาตรฐานของ UNECE คือ UN (ECE) R44 และ UN (ECE) R129 ซึ่งเป็นมาตรฐานสำหรับที่นั่งนิรภัยสำหรับเด็ก (CRS)

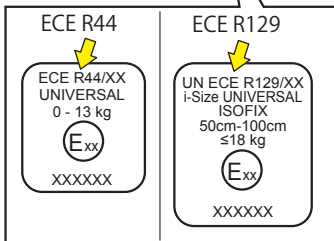

มาตรฐานของที่นั่งนิรภัยสำหรับเด็ก (CRS)

ใช้ที่นั่งนิรภัยสำหรับเด็ก (CRS) ที่ตรงตามมาตรฐานของ UN (ECE) R44 หรือ UN (ECE) R129

ตรวจสอบเครื่องหมายรับรองที่ติดอยู่กับที่นั่งนิรภัยสำหรับเด็ก (CRS) โดยเครื่องหมายรับรองจะติดอยู่กับที่นั่งนิรภัยสำหรับเด็ก (CRS) ที่ได้มาตรฐาน

- เครื่องหมายรับรองของ UN (ECE) R44 : แสดงช่วงน้ำหนักที่เหมาะสมของเด็ก
- เครื่องหมายรับรองของ UN (ECE) R129 : แสดงช่วงส่วนสูงและน้ำหนักที่เหมาะสมของเด็ก

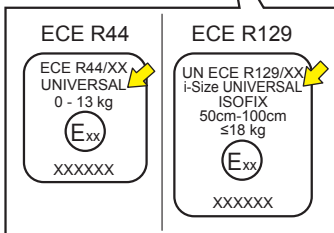







ประเภทของที่นั่งนิรภัยสำหรับเด็ก (CRS)

ตรวจสอบประเภทของที่นั่งนิรภัยสำหรับเด็ก (CRS) โดยดูจากเครื่องหมายรับรองที่อยู่บนที่นั่งนิรภัยสำหรับเด็ก (CRS) หากท่านไม่แน่ใจ โปรดตรวจสอบคู่มือการใช้ที่มาพร้อมกับที่นั่งนิรภัยสำหรับเด็ก (CRS) หรือติดต่อผู้ผลิตที่นั่งนิรภัยสำหรับเด็ก (CRS)

- สากล (Universal)
- กึ่งสากล (Semi-Universal)
- จำกัด (Restricted)
- เฉพาะรถบางรุ่น (Vehicle Specific)

เบาะนั่งแต่ละตำแหน่งและการติดตั้งที่นั่งนิรภัยสำหรับเด็ก (CRS)

สัญลักษณ์และตำแหน่งเบาะนั่งต่อไปนี้ จะบ่งบอกถึงประเภทของที่นั่งนิรภัยสำหรับเด็ก (CRS) ที่สามารถใช้ และตำแหน่งเบาะนั่งที่สามารถติดตั้ง

| สัญลักษณ์ | คำอธิบาย |
|---|---|
|  | เหมาะสำหรับที่นั่งนิรภัยสำหรับเด็ก (CRS) ทุกขนาดแบบสากลที่ยึดกับเข็มขัดนิรภัยของรถ |
|  | เหมาะสำหรับที่นั่งนิรภัยสำหรับเด็ก (CRS) ใน "ตารางที่นั่งนิรภัยสำหรับเด็ก (CRS) ที่แนะนำและการติดตั้งเข้ากับเบาะนั่งแต่ละตำแหน่ง" |
|  | ไม่เหมาะสมสำหรับการติดตั้งที่นั่งนิรภัยสำหรับเด็ก (CRS) |
|  | เหมาะสำหรับที่นั่งนิรภัยสำหรับเด็ก (CRS) ระบบไอไซส์ (i-Size) และ ISO-FIX |
|  | เบาะนั่งที่มีจุดยึดด้านบน |
|  | ห้ามใช้ที่นั่งนิรภัยสำหรับเด็ก (CRS) ประเภทหันหน้าไปด้านหลัง เมื่อสวิตช์เปิด-ปิดระบบถุงลม SRS ด้านผู้โดยสารอยู่ในตำแหน่ง "ON" |
| *1 | หากสามารถเลื่อนเบาะนั่งไปด้านหน้าและหลังได้ ให้ทำการเลื่อนเบาะนั่งด้านผู้โดยสารไปด้านหลังจนสุด |
| *2 | ดันพนักพิงหลังให้ตั้งตรงจนสุด หากมีช่องว่างระหว่างพนักพิงหลังกับที่นั่งนิรภัยสำหรับเด็ก (CRS) ให้ทำการปรับพนักพิงหลังเพื่อลดช่องว่าง |
| *3 | ก่อนทำการติดตั้งที่นั่งนิรภัยสำหรับเด็ก (CRS) ที่เบาะนั่งโดยสารหรือเบาะนั่งตอนที่ 2 ให้ถอดพนักพิงศีรษะออกเมื่อใช้เบาะรองนั่งไม่ต้องถอดพนักพิงศีรษะ เพียงปรับตำแหน่งใช้งานตามปกติ ก่อนทำการติดตั้งที่นั่งนิรภัยสำหรับเด็ก (CRS) ที่เบาะนั่งตอนที่ 3 ให้ปรับพนักพิงศีรษะอยู่ในตำแหน่งจัดเก็บ |
| *4 | ใช้ที่นั่งนิรภัยสำหรับเด็ก (CRS) ประเภทหันไปด้านหน้าเท่านั้น เมื่อสวิตช์เปิด-ปิดระบบถุงลม SRS ด้านผู้โดยสารอยู่ในตำแหน่ง "ON" |
| *5 | ไม่เหมาะสำหรับที่นั่งนิรภัยสำหรับเด็ก (CRS) ที่มีส่วนรองรับขา |

ตารางที่นั่งนิรภัยสำหรับเด็ก (CRS) ที่แนะนำและการติดตั้งเข้ากับเบาะนั่งแต่ละตำแหน่ง

→ อ้างอิงหน้า 3-105

สวิตช์เปิด-ปิดถุงลม SRS ด้านผู้โดยสาร

→ อ้างอิงหน้า 3-133

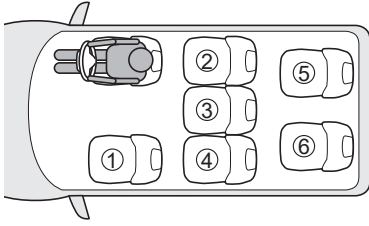

| ตำแหน่ง เบาะนั่ง | คำอธิบาย |
|---------------------|--|
| ① | U  *1, *2, *3, *4 |
| ② | U L   *3 |
| ③ | U *3, *5 |
| ④ | U L   *3 |
| ⑤ | U *3, *5 |
| ⑥ | U *3, *5 |

รายละเอียดเกี่ยวกับการติดตั้งที่นั่งนิรภัยสำหรับเด็ก (CRS)

| ตำแหน่งเบาะนั่ง | ① | | ② ④ | ③ ⑤ ⑥ |
|--|------------------------------------|--------|--------------|----------|
| | สวิตช์ เปิด - ปิด ถูกลม SRS | | | |
| | เปิด | ปิด | | |
| ตำแหน่งเบาะนั่งเหมาะสำหรับเข็มขัดนิรภัยแบบสากล (ได้/ไม่ได้) *1 | ใช้สำหรับหันหน้าไปด้านหลังเท่านั้น | ได้ | ได้ | ได้*2 |
| ตำแหน่งเบาะนั่งระบบไอโซลัส (i-Size) (ได้/ไม่ได้) | ไม่ได้ | ไม่ได้ | ได้ | ไม่ได้ |
| ตำแหน่งเบาะนั่งเหมาะสำหรับการยึดแบบด้านข้าง (L1/L2/ไม่ได้) | ไม่ได้ | ไม่ได้ | ไม่ได้ | ไม่ได้ |
| เหมาะสำหรับการยึดแบบหันไปด้านหลัง (R1/R2X/R2/R3) | ไม่ได้ | ไม่ได้ | R1/R2X/R2/R3 | ไม่ได้ |
| เหมาะสำหรับการยึดแบบหันไปด้านหน้า (F2X/F2/F3/ไม่ได้) | ไม่ได้ | ไม่ได้ | F2X/F2/F3 | ไม่ได้ |
| เหมาะสำหรับการยึดเบาะนั่งขนาดเล็ก (B2/B3/ไม่ได้) | ไม่ได้ | ไม่ได้ | B2/B3 | ไม่ได้ |

*1: เหมาะสำหรับที่นั่งนิรภัยสำหรับเด็ก(CRS) ทุกขนาดแบบสากล

*2: ไม่เหมาะสำหรับที่นั่งนิรภัยสำหรับเด็ก(CRS) ที่มีส่วนรองรับขา

ที่นั่งนิรภัยสำหรับเด็ก (CRS) ระบบ ISO-FIX จะแบ่งตามลักษณะการยึด สามารถใช้ที่นั่งนิรภัยสำหรับเด็ก (CRS) ตามการยึดในตารางด้านบน

สำหรับประเภทการยึด ให้อ้างอิงตามตารางต่อไปนี้ หากประเภทการยึดของที่นั่งนิรภัยสำหรับเด็ก (CRS) ไม่ได้ระบุ (หรือข้อมูลที่ท่านต้องการไม่อยู่ในตาราง) โปรดตรวจสอบคู่มือการใช้ที่มา กับที่นั่งนิรภัยสำหรับเด็ก (CRS) หรือติดต่อผู้ผลิตที่นั่งนิรภัยสำหรับเด็ก (CRS)

| ประเภทการยึด | คำอธิบาย |
|--------------|---|
| F3 | ที่นั่งนิรภัยสำหรับเด็ก (CRS) แบบหันไปทางด้านหน้าความสูงสูงสุด |
| F2 | ที่นั่งนิรภัยสำหรับเด็ก (CRS) แบบหันไปทางด้านหน้าลดระดับความสูง |
| F2X | ที่นั่งนิรภัยสำหรับเด็ก (CRS) แบบหันไปทางด้านหน้าลดระดับความสูง |
| R3 | ที่นั่งนิรภัยสำหรับเด็ก (CRS) แบบหันไปทางด้านหลังขนาดใหญ่ |
| R2 | ที่นั่งนิรภัยสำหรับเด็ก (CRS) แบบหันไปทางด้านหลังลดขนาด |
| R2X | ที่นั่งนิรภัยสำหรับเด็ก (CRS) แบบหันไปทางด้านหลังลดขนาด |
| R1 | ที่นั่งนิรภัยสำหรับเด็กทารก (CRS) แบบหันไปทางด้านหลัง |
| L1 | เบาะสำหรับทารก (เปล) แบบหันไปด้านซ้าย |
| L2 | เบาะสำหรับทารก (เปล) แบบหันไปด้านขวา |
| B2 | เบาะนั่งขนาดเล็ก |
| B3 | เบาะนั่งขนาดเล็ก |

ตารางที่นั่งนิรภัยสำหรับเด็ก (CRS) ที่แนะนำและการติดตั้งเข้ากับเบาะนั่งแต่ละตำแหน่ง

| กลุ่มน้ำหนัก | | ที่นั่งนิรภัยสำหรับเด็ก (CRS) ที่แนะนำ | ตำแหน่งเบาะนั่ง | | |
|--------------|---|--|-----------------|------------------------------------|---------|
| | | | ① | ②, ④ | ③, ⑤, ⑥ |
| 0+ | ไม่เกิน 13 กิโลกรัม / 28.7 ปอนด์ | แบรนด์ Britax รุ่น Baby Safe Plus แบบ ISO-FIX (ได้/ไม่ได้) | ไม่ได้ | ได้ | ไม่ได้ |
| I | 9 ถึง 18 กิโลกรัม / 19.8 ถึง 39.7 ปอนด์ | แบรนด์ Maxi Cosi รุ่น 2 way Peal และ 2 way Fix หันไปทางด้านหลัง (ได้/ไม่ได้) | ไม่ได้ | ใช้สำหรับหันหน้าไปด้านหลังเท่านั้น | ไม่ได้ |

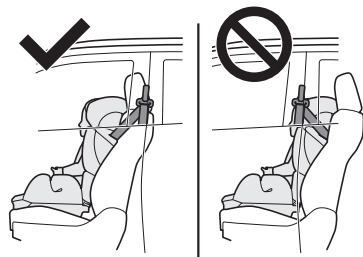

คำเตือน

- เมื่อตำแหน่งจุดยึดสายเข็มขัดนิรภัยด้านบนอยู่ในแนวด้านของที่นั่งนิรภัยสำหรับเด็ก (CRS) ให้เลื่อนเบาะนั่งผู้โดยสารไปข้างหน้า
- เมื่อทำการติดตั้งที่นั่งนิรภัยสำหรับเด็ก (CRS) ที่เบาะนั่งตอนที่ 2 หรือ 3 ให้ปรับเบาะนั่งด้านหน้าเพื่อไม่ให้รบกวนตัวเด็ก หรือที่นั่งนิรภัยสำหรับเด็ก (CRS)
- หากที่นั่งนิรภัยสำหรับเด็ก (CRS) ไม่สามารถติดตั้งอย่างเหมาะสมเนื่องจากรบกวนที่นั่งของผู้ขับขี่ ให้ติดตั้งที่นั่งนิรภัยสำหรับเด็ก (CRS) เข้ากับเบาะนั่งตอนที่ 2 ที่ตำแหน่งด้านหลังเบาะนั่งผู้โดยสารด้านหน้า พร้อมทั้งปรับเบาะนั่งผู้โดยสารด้านหน้าเพื่อไม่ให้รบกวนตัวเด็ก หรือที่นั่งนิรภัยสำหรับเด็ก (CRS)
- ที่นั่งนิรภัยสำหรับเด็ก (CRS) บางประเภท อาจไม่สามารถยึดเข็มขัดนิรภัยได้อย่างแน่นหนาในตำแหน่งที่นั่งถัดไปได้ เนื่องจากที่นั่งนิรภัยสำหรับเด็ก (CRS) กีดขวางตัวท่านหรือเข็มขัดนิรภัย ซึ่งจะลดประสิทธิภาพของเข็มขัดนิรภัย กรณีดังกล่าวให้ย้ายไปยังตำแหน่งอื่นเมื่อใช้ตำแหน่งถัดไปในการติดตั้งที่นั่งนิรภัยสำหรับเด็ก (CRS) ต้องแน่ใจว่าเข็มขัดนิรภัยของท่านคาดผ่านไหล่และสะโพกอย่างพอดี หากไม่กระทำเช่นนั้นอาจส่งผลถึงแก่ชีวิตหรือบาดเจ็บร้ายแรงได้
- การติดตั้งที่นั่งนิรภัยสำหรับเด็ก (CRS) สองตัวในเวลาเดียวกันบนเบาะนั่งที่ติดกันของเบาะนั่งตอนที่ 2 อาจไม่สามารถทำได้ ในกรณีนี้ ให้ติดตั้งที่นั่งนิรภัยสำหรับเด็ก (CRS) บนเบาะนั่งที่ไม่ติดกัน

จุดยึดด้านล่างและด้านบนสำหรับที่นั่งนิรภัยสำหรับเด็ก (ISOFIX CRS)

เบาะนั่งตอนที่ 2 มีการติดตั้งจุดยึดสำหรับยึดที่นั่งนิรภัยสำหรับเด็ก (ISOFIX CRS)



คำเตือน

- จุดยึดที่นั่งนิรภัยสำหรับเด็กออกแบบเพื่อรองรับน้ำหนักตามที่กำหนดเท่านั้น โดยการติดตั้งอย่างถูกต้อง ไม่ว่าภายใต้การใช้เข็มขัดนิรภัยสำหรับผู้ใหญ่ สายรัด หรือสิ่งอื่นที่ยึดหรือติดตั้งเข้ากับตัวรถ

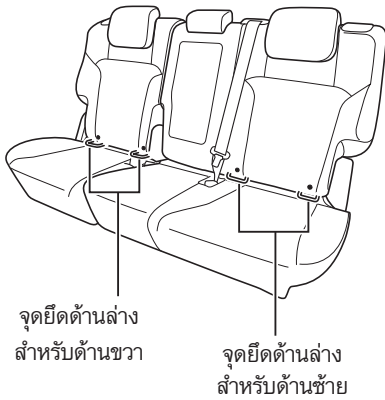

จุดยึดด้านล่าง

จุดยึดที่นั่งนิรภัยสำหรับเด็ก (CRS) ด้านล่าง อยู่ที่เบาะนั่งตอนที่ 2



ข้อสังเกต

- เพื่อช่วยในการติดตั้งจุดยึดด้านล่างของที่นั่งนิรภัยสำหรับเด็ก ในแต่ละตำแหน่งจะมีปุ่มแสดงตำแหน่งอยู่ที่พนักพิง

จุดยึดด้านบน

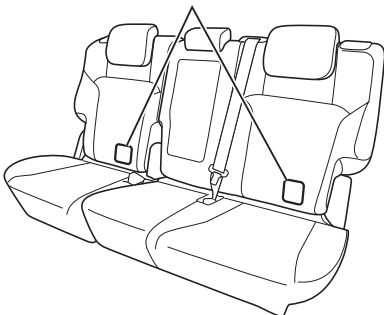

จุดยึดด้านบน

จุดยึดเพื่อยึดสายคล้องส่วนบนของที่นั่งนิรภัยสำหรับเด็ก (CRS) อยู่ที่ด้านหลังของเบาะนั่งตอนที่ 2



ข้อควรระวัง

- จุดยึดด้านบนถูกติดตั้งมาสำหรับการใช้งานกับที่นั่งนิรภัยสำหรับเด็ก อย่าใช้ตะขอกับสิ่งอื่น

การติดตั้งที่นั่งนิรภัยสำหรับเด็ก (CRS)

แนะนำให้ทำการติดตั้งที่นั่งนิรภัยสำหรับเด็ก (CRS) บนเบาะนั่งตอนที 2 เมื่อติดตั้งที่นั่งนิรภัยสำหรับเด็ก (CRS) เข้ากับเบาะนั่งผู้โดยสารด้านหน้า ให้ยกพนักพิงหลังตั้งตรงและเลื่อนเบาะนั่งไปด้านหลังจนสุด หากมีช่องว่างระหว่างพนักพิงหลังกับที่นั่งนิรภัยสำหรับเด็ก (CRS) ให้ปรับเบาะนั่งผู้โดยสารด้านหน้าเพื่อลดช่องว่างลง และหากท่านติดตั้งโดยหันด้านหลังของเบาะที่นั่งนิรภัยสำหรับเด็ก (CRS) ไปทางด้านหน้าเบาะที่นั่งผู้โดยสารสวีตซ์เปิด-ปิดระบบถุงลม SRS ด้านผู้โดยสารต้องอยู่ในตำแหน่ง "OFF" (รุ่นที่มีสวีตซ์เปิด-ปิดถุงลม SRS ด้านผู้โดยสาร)

สวีตซ์เปิด-ปิดระบบถุงลม SRS ด้านผู้โดยสาร

→ อ้างอิงหน้า 3-133



คำเตือน

- ติดตั้งที่นั่งนิรภัยสำหรับเด็กตามคำแนะนำของผู้ผลิตที่นั่งนิรภัยสำหรับเด็กอย่างละเอียด
- เข็มขัดนิรภัยจะไม่สามารถปกป้องเด็กจากการบาดเจ็บที่รุนแรงหรือการเสียชีวิตได้ หากว่าเข็มขัดนิรภัยชำรุดเสียหายอยู่ ให้ติดต่อศูนย์บริการมาตรฐานอีซูซุทันทีเพื่อทำการซ่อมแซมเข็มขัดนิรภัยที่ทำงานไม่ปกติ ไม่ควรใช้งานที่นั่งนิรภัยสำหรับเด็กในขณะที่เข็มขัดนิรภัยชำรุดเสียหายอยู่ จนกว่าจะได้รับการซ่อมแซม
- ต้องให้แน่ใจว่าทำการติดตั้งที่นั่งนิรภัยสำหรับเด็ก โดยปฏิบัติตามคำแนะนำในการติดตั้งทั้งหมดของผู้ผลิตที่นั่งนิรภัยสำหรับเด็ก และตรวจสอบให้แน่ใจว่าระบบได้รับการติดตั้งอย่างถูกต้องแล้ว ถ้าท่านติดตั้งที่นั่งนิรภัยสำหรับเด็กไม่ถูกวิธี เมื่อเกิดอุบัติเหตุขึ้นหรือมีการหยุดรถกะทันหัน เด็กอาจได้รับบาดเจ็บรุนแรงหรือเสียชีวิตได้
- ห้ามติดตั้งเบาะที่นั่งนิรภัยสำหรับเด็ก (CRS) แบบหันหน้าไปด้านหลัง บนเบาะนั่งที่มีถุงลม SRS พร้อมใช้งานอยู่หน้าเบาะนั่ง เนื่องจากเด็กอาจได้รับบาดเจ็บถึงแก่ชีวิตได้

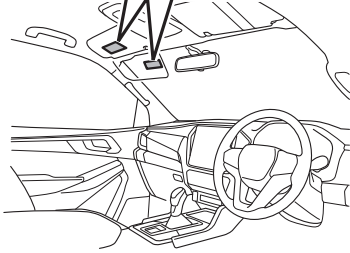

ข้อสังเกต

- ป้ายเตือนบนที่นั่งแถวด้านผู้โดยสาร แสดงภาพคำเตือนตามภาพที่แสดง

ขั้นตอนการติดตั้ง

ที่นั่งนิรภัยสำหรับเด็ก (CRS) ISOFIX
แบบมีสมอยึดด้านหลัง

ขั้นตอนที่ 1) → 4)

ที่นั่งนิรภัยสำหรับเด็ก (CRS) ISOFIX
แบบไม่มีสมอยึดด้านหลัง

ขั้นตอนที่ 1) และ 3)



คำเตือน

- เมื่อใช้จุดยึดด้านล่าง ISOFIX / จุดยึดด้านบน ISOFIX ตรวจสอบว่า i-Size/ที่นั่งนิรภัยสำหรับเด็ก (CRS) ISOFIX ของท่านเป็นผลิตภัณฑ์ที่ได้รับการรับรองจาก UN (ECE) R44 หรือ UN (ECE) R129
- เมื่อติดตั้งที่นั่งนิรภัยสำหรับเด็ก (CRS) ด้วยสายยึด ต้องแน่ใจว่ายึดสายยึดที่จุดยึดด้านบนอย่างถูกต้อง
- ก่อนติดตั้งที่นั่งนิรภัยสำหรับเด็ก (CSR) ที่เบาะนั่งผู้โดยสารหรือเบาะนั่งตอนที่ 2 ให้ทำการถอดพนักพิงศีรษะออก เมื่อใช้เบาะรองนั่งไม่ต้องถอดพนักพิงศีรษะ เพียงปรับตำแหน่งใช้งานตามปกติ
- ก่อนทำการติดตั้งที่นั่งนิรภัยสำหรับเด็ก (CRS) ที่เบาะนั่งตอนที่ 3 ให้ปรับพนักพิงศีรษะอยู่ในตำแหน่งจัดเก็บ
- เมื่อใช้จุดยึดด้านล่างมาตรฐาน ISO-FIX ตรวจสอบให้แน่ใจว่าบริเวณโดยรอบไม่มีสิ่งกีดขวางใดๆ เพื่อไม่ให้ติดกับเข็มขัดนิรภัย
- ห้ามปรับเบาะนั่งหลังจากที่ท่านทำการยึดที่นั่งนิรภัยสำหรับเด็ก (CRS)

เบาะนั่งผู้โดยสาร/ เบาะนั่งตอนที่ 2

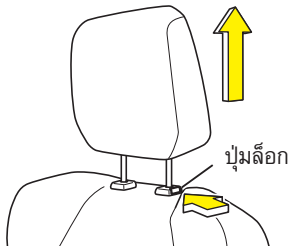

เบาะนั่งตอนที่ 3

ตำแหน่งจัดเก็บ ตำแหน่งใช้งาน

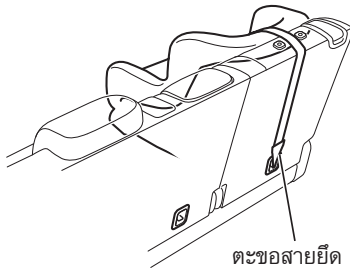
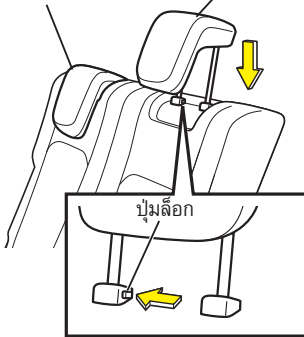

ตะขอสายยึด

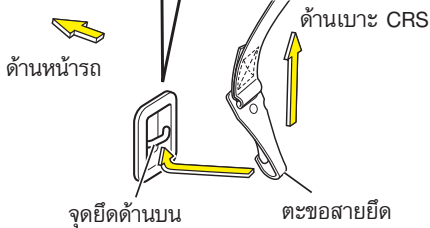
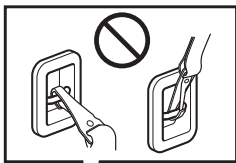

ด้านหน้ารถ

ด้านเบาะ CRS

จุดยึดด้านบน

ตะขอสายยึด

1. สำหรับเบาะนั่งผู้โดยสารหรือเบาะนั่งตอนที่ 2 ทำการถอดพนักพิงศีรษะก่อนติดตั้งที่นั่งนิรภัยสำหรับเด็ก (CSR) สำหรับเบาะนั่งตอนที่ 3 ให้ปรับพนักพิงศีรษะอยู่ในตำแหน่งจัดเก็บ ก่อนทำการติดตั้งที่นั่งนิรภัยสำหรับเด็ก (CRS)

2. เกี้ยวตะขอสายยึดรั้งเข้ากับจุดยึดด้านบน

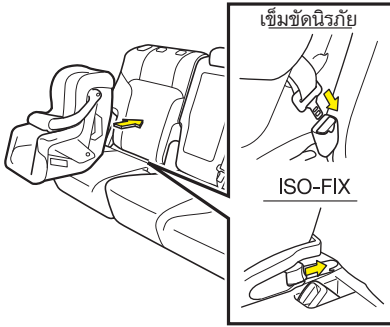

3. ยึดที่นั่งนิรภัยสำหรับเด็ก (CSR) เข้ากับเข็มขัดนิรภัย หรือสมอยึดมาตรฐาน ISO-FIX โดยอ้างอิงตามคู่มือแนะนำของที่นั่งนิรภัยสำหรับเด็ก (CSR)

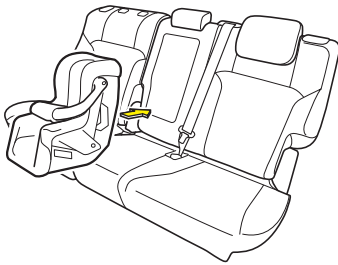

ข้อควรระวัง

- ห้ามติดตั้งที่นั่งนิรภัยสำหรับเด็ก (CSR) เข้ากับที่นั่งตรงกลาง เว้นแต่จะใช้สายรัดแบบที่ใช้กับที่นั่งนิรภัยสำหรับเด็ก (CSR) ทุกประเภท

แถบสายยึด

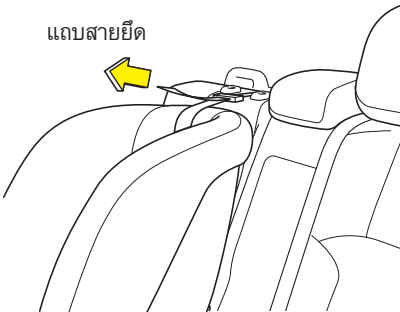

4. ปรับความยาวของสายยึดรั้งจนกระทั่งยึดกับโครงของที่นั่งอย่างแน่นหนา

ขั้นตอนการถอด

ที่นั่งนิรภัยสำหรับเด็ก (CRS) ISOFIX
แบบมีจุดยึดด้านบน

ขั้นตอนที่ 1) → 4)

ที่นั่งนิรภัยสำหรับเด็ก (CRS) ISOFIX
แบบไม่มีจุดยึดด้านบน

ขั้นตอนที่ 1) และ 4)

เข็มขัดนิรภัย

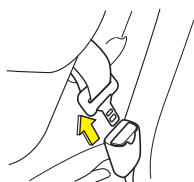

ISO-FIX

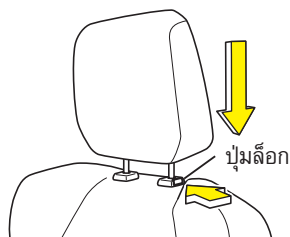
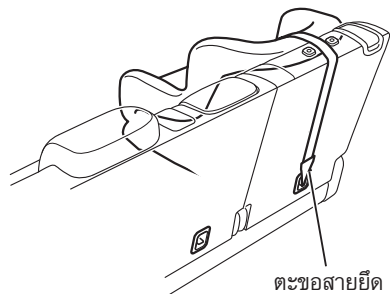
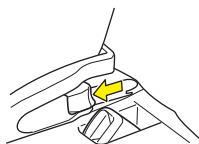

1. ปลดล็อกที่นั่งนิรภัยสำหรับเด็ก (CRS) สำหรับเข็มขัดนิรภัย หรือจุดยึดมาตรฐาน ISO-FIX
2. คลายสายรัดที่นั่งนิรภัยสำหรับเด็ก (CRS)
3. ถอดตะขอสายยึดออกจากจุดยึดด้านบน
4. สำหรับเบาะนั่งผู้โดยสารหรือเบาะนั่งตอนที่ 2 ทำการติดตั้งพนักพิงหลัง

เข็มขัดนิรภัยแบบดึงกลับอัตโนมัติและระบบถุงลม SRS

เข็มขัดนิรภัยแบบดึงกลับอัตโนมัติและถุงลมของระบบเสริมความปลอดภัย (SRS) จะทำงานเมื่อรถได้รับแรงกระแทกจากการชนเกินกว่าระดับที่กำหนดไว้ โปรดปฏิบัติตามคำแนะนำด้านล่างเพื่อไม่ให้ท่านและผู้โดยสารท่านอื่นๆ ได้รับความเจ็บรุนแรงอันเนื่องมาจากแรงกระแทกที่เกิดจากการทำงานของเข็มขัดนิรภัยแบบดึงกลับอัตโนมัติและระบบถุงลม



คำเตือน

- ระบบถุงลม SRS จะมีประสิทธิภาพสูงสุด เมื่อใช้ร่วมกับเข็มขัดนิรภัยแบบดึงกลับอัตโนมัติ
- เข็มขัดนิรภัยแบบดึงกลับอัตโนมัติและระบบถุงลม SRS อาจไม่ทำงาน ขึ้นอยู่กับสถานการณ์ขณะเกิดการชนสำหรับรายละเอียด สามารถศึกษาเพิ่มเติมได้จาก "เข็มขัดนิรภัยแบบดึงกลับอัตโนมัติ และระบบถุงลม SRS จะทำงานเมื่อใดและอย่างไร"

เข็มขัดนิรภัยแบบดึงกลับอัตโนมัติและระบบถุงลม SRS จะทำงานเมื่อใดและอย่างไร

→ อ้างอิงหน้า 3-121

การตรวจสอบการทำงาน

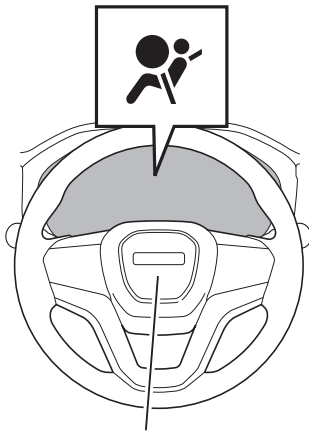

ชุดถุงลมสำหรับผู้ขับขี่

ไฟเตือนถุงลม SRS จะตรวจสอบและเตือนสภาพของระบบถุงลม SRS

ไฟเตือนถุงลม SRS จะติดขึ้นเมื่อปุ่มสตาร์ท/ดับเครื่องยนต์อยู่ที่โหมด "ON" (รุ่นที่มีระบบกุญแจ ISUZU GENIUS ENTRY) หรือเมื่อปิดสวิตช์กุญแจไปที่ตำแหน่ง "ON" (รุ่นที่ไม่มีระบบกุญแจ ISUZU GENIUS ENTRY) หลังจากนั้นไฟเตือน ดังกล่าวจะดับลงเมื่อผ่านไปประมาณ 6 วินาที

ถ้าไฟเตือนนี้ติดอยู่ ถุงลม SRS อาจไม่สามารถทำงานได้เมื่อมีความจำเป็น ควรขับช้าเมื่อไฟเตือนดับลง

**คำเตือน**

- การกระทำดังที่จะกล่าวต่อไปนี้เป็นต้องใช้ความระมัดระวังเป็นพิเศษ โปรดปรึกษากับศูนย์บริการมาตรฐานอีซูซุก่อนดำเนินการใดๆ ต่อไปนี้ การละเลยไม่ปฏิบัติตามอาจส่งผลให้เข็มขัดนิรภัยแบบดิงกลับอัตโนมัติของเบาะหน้าและถุงลมทำงานอย่างไม่เหมาะสมและเป็นสาเหตุให้เข็มขัดนิรภัยดิงกลับเองหรือถุงลมพองตัวขึ้นกะทันหันจนทำให้ผู้โดยสารได้รับบาดเจ็บ การกระทำดังกล่าวยังอาจมีวิธีจะส่งผลในด้านลบต่อการทำงานของระบบเป็นสาเหตุให้เกิดการทำงานผิดพลาด หรือเกิดความขัดข้องได้
 - ซ่อมแซมหรือเปลี่ยนพวงมาลัย แผงหน้าปัด กล้องคอนโซลกลาง ชิ้นส่วนรอบๆ เบาะคันเร่ง เบาะนั่งด้านหน้า (ในรุ่นที่ติดตั้งชุดถุงลมด้านข้าง) ชิ้นส่วนบริเวณหลังคา (ในรุ่นที่ติดตั้งชุดม่านถุงลม) หรือชิ้นส่วนบริเวณรอบ ฐานของเสา B / เสา C
 - ซ่อมแซม, เปลี่ยนหรือทิ้งเข็มขัดนิรภัยแบบดิงกลับอัตโนมัติและถุงลมหรือแยกชิ้นส่วนรถรุ่นที่ใช้เข็มขัดนิรภัยแบบดิงกลับอัตโนมัติและถุงลม
 - เมื่อทำการติดตั้งหรือตัดแปลงชุดเครื่องเสียงและอุปกรณ์เสริม เช่น จุดยึดของตัวถัง ถูกถอดออก
 - ถ้ามีการตัดแปลงแก้ไขส่วนด้านหน้าของรถ (กันชนรถ, โครงรถ, ฯลฯ) ติดตั้งอุปกรณ์ตัดแปลงแก้ไขโครงรถ หรือปรับความสูงของตัวรถโดยใช้วิธี และ/หรือ วัสดุที่ไม่ได้รับอนุญาต
 - การซ่อมหรือทำสีแผงที่ด้านหน้ารถหรือแผงคอนโซล

**ข้อควรระวัง**

- ให้นำรถของท่านเข้ารับการตรวจสอบที่ศูนย์บริการมาตรฐานอีซูซุก่อนที่ถ้าท่านประสบปัญหาดังต่อไปนี้
 - ถ้าไฟเตือนถุงลม SRS ติดขึ้นและแสดงถึงความผิดปกติ
 - เข็มขัดนิรภัยแบบดิงกลับอัตโนมัติและระบบถุงลมทำงานเมื่อเกิดแรงกระแทก (ไฟเตือนถุงลม SRS ติดขึ้น)
 - รถของท่านได้รับแรงกระแทกทางด้านหน้าในระดับหนึ่ง แม้ว่าแรงกระแทกดังกล่าวจะไม่ทำให้เข็มขัดนิรภัยแบบดิงกลับอัตโนมัติของเบาะหน้าและระบบถุงลมทำงานก็ตาม
 - เข็มขัดนิรภัยชำรุด หรือฉีกขาด
 - เกิดรอยแตกหรือความเสียหายบนพื้นผิวของพวงมาลัยและพื้นผิวของแผงคอนโซล หรือได้รับแรงกระแทก
 - เมื่อพื้นผิวของบริเวณที่มีการติดตั้งถุงลมมีรอยแตก ได้รับความเสียหายหรือได้รับแรงกระแทก

เข็มขัดนิรภัยแบบดึงกลับอัตโนมัติ

เมื่อรถได้รับแรงกระแทกเกินกว่าระดับที่กำหนดไว้ ในขณะที่เกิดการชนปะทะทางด้านหน้าหรือด้านข้าง เข็มขัดนิรภัยที่คาดอยู่จะดึงกลับทันทีและจะปรับสายเข็มขัดที่ย่อนให้ตึงเพื่อรั้งตัวผู้ขับขี่ และผู้โดยสารไว้กับเบาะนั่ง ทำให้ประสิทธิภาพในการเหนี่ยวรั้งของเข็มขัดนิรภัยสูงขึ้น

เข็มขัดนิรภัย

→ อ้างอิงหน้า 3-89

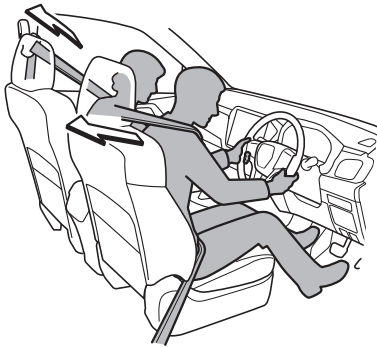

เข็มขัดนิรภัยแบบดึงกลับแบบอัตโนมัติ

ของเบาะนั่งด้านหน้า

ทำงานเพื่อรั้งตัวผู้ขับขี่และผู้โดยสารไว้กับเบาะนั่ง



คำเตือน

- เข็มขัดนิรภัยแบบดึงกลับอัตโนมัติของเบาะหน้าจะช่วยลดความเสี่ยงที่ผู้ขับขี่และผู้โดยสารจะได้รับบาดเจ็บรุนแรง เมื่อรถได้รับแรงกระแทกทางด้านหน้าหรือด้านข้าง (ในรุ่นที่มีการติดตั้งถุงลมด้านข้างและถุงลม) จนเกินกว่าระดับที่กำหนดไว้ ระบบจะทำงานได้อย่างมีประสิทธิภาพสูงสุดเมื่อคาดเข็มขัดนิรภัยอย่างถูกต้องเท่านั้น
- เข็มขัดนิรภัยแบบดึงกลับอัตโนมัติของเบาะหน้าจะปรับสายเข็มขัดให้ตึงทันทีเพื่อลดความเสี่ยงที่จะเกิดการบาดเจ็บรุนแรงได้ ถ้าเข็มขัดนิรภัยแบบดึงกลับอัตโนมัติของเบาะหน้าทำงาน ท่านอาจได้รับบาดเจ็บจากรอยขีดข่วน หรือแผลฟกช้ำเล็กน้อย หรือแผลพุพองซึ่งเกิดขึ้นจากความร้อนที่เกิดจากการเสียดสี

**ข้อควรระวัง**

- หลีกเลี่ยงหรือแยกชิ้นส่วนเข็มขัดนิรภัย เมื่อระบบทำงานขึ้นโดยไม่ตั้งใจ ชิ้นส่วนต่างๆ อาจกระเด็นจนเป็นสาเหตุให้ตัวท่านได้รับบาดเจ็บ หรือทำให้ระบบเกิดการทำงานผิดพลาดได้

**คำแนะนำ**

- หลังจากทีระบบทำงานในระหว่างเกิดการชนปะทะขึ้น เข็มขัดนิรภัยแบบดึงกลับอัตโนมัติ จะไม่สามารถใช้งานได้อีก ต้องเปลี่ยนเข็มขัดนิรภัยใหม่ทันทีที่ศูนย์บริการมาตรฐานอีซูซุ ที่ใกล้ที่สุด

**ข้อสังเกต**

- แม้ในกรณีที่ฟังก์ชันการดึงกลับไม่ทำงาน เข็มขัดนิรภัยจะยังคงทำงานตามปกติ (ด้วยฟังก์ชัน ELR)
- ฟังก์ชันการดึงกลับจะก่อให้เกิดเสียงดังขึ้นในขณะที่เข็มขัดนิรภัยดึงกลับ
- เมื่อเข็มขัดนิรภัยแบบดึงกลับอัตโนมัติของเบาะหน้าและระบบถุงลมทำงานเนื่องจากเกิดแรงกระแทก ไฟเตือนถุงลม SRS จะติดขึ้น

ถุงลมระบบเสริมความปลอดภัย (SRS)

เมื่อรถได้รับแรงกระแทกจากการชนด้านหน้าหรือด้านข้าง เกินกว่าระดับที่กำหนด ระบบถุงลม SRS จะพองตัวเพื่อช่วยกระจายและลดแรงกระแทกที่เกิดขึ้นกับร่างกายของผู้ขับขี่และผู้โดยสาร ร่วมกับการทำงานของเข็มขัดนิรภัยแบบดึงกลับอัตโนมัติเบาะนั่งด้านหน้า

ระบบถุงลมด้านหน้า

ทำงานเมื่อเกิดการชนทางด้านหน้า

- ถุงลมด้านหน้า :
ทำงานเพื่อลดแรงกระแทกที่เกิดขึ้นกับศีรษะของผู้ขับขี่และผู้โดยสารด้านหน้า

ระบบถุงลมด้านข้าง

ทำงานเมื่อเกิดการชนทางด้านข้าง

- ถุงลมด้านข้าง (ถ้ามี) :
ทำงานเพื่อลดแรงกระแทกที่เกิดขึ้นกับหน้าอกของผู้ขับขี่และผู้โดยสารด้านหน้า
- ม่านถุงลม (ถ้ามี) :
ทำงานเพื่อลดแรงกระแทกที่เกิดขึ้นกับศีรษะของผู้ขับขี่และผู้โดยสารด้านหน้า และแรงกระแทกที่เกิดขึ้นกับศีรษะของผู้โดยสารจากบริเวณพื้นที่รอบๆ เบาะนั่งตอนที่ 2 และเบาะนั่งตอนที่ 3

การพองออกของถุงลม SRS

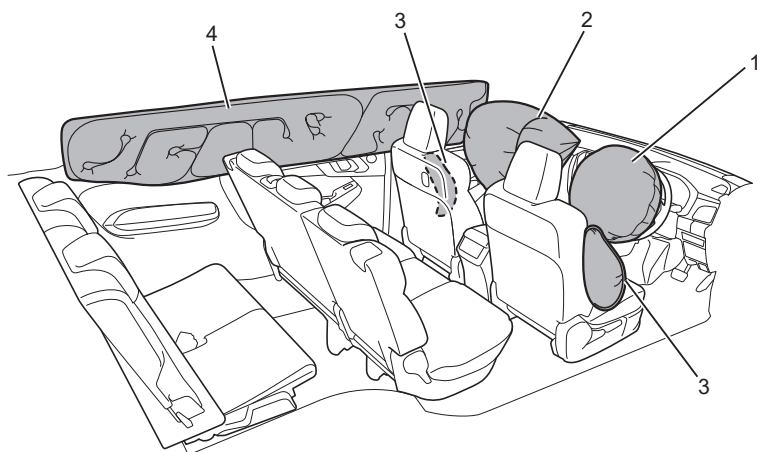

| หมายเลข | คำอธิบาย |
|---------|-------------------------------|
| 1 | ถุงลมด้านหน้า (ด้านผู้ขับขี่) |
| 2 | ถุงลมด้านหน้า (ด้านผู้โดยสาร) |
| 3 | ถุงลมด้านข้าง (ถ้ามี) |
| 4 | ม่านถุงลม (ถ้ามี) |



คำเตือน

- ระบบถุงลม SRS จะมีประสิทธิภาพสูงสุด เมื่อใช้ร่วมกับเข็มขัดนิรภัยแบบดึงกลับอัตโนมัติ
- ถุงลมไม่สามารถทดแทนเข็มขัดนิรภัยได้ ท่านต้องคาดเข็มขัดนิรภัยไว้
- ถุงลมจะพองตัวออกทันทีเพื่อลดการบาดเจ็บ ถ้าถุงลมพองตัวออก ท่านอาจได้รับบาดเจ็บจากรอยขีดข่วน หรือแผลฟกช้ำเล็กน้อย หรือแผลพุพองซึ่งเกิดขึ้นจากความร้อนที่เกิดจากการเสียดสี
- เมื่อรถได้รับแรงกระแทกซึ่งเกินกว่าระดับที่กำหนดไว้จนทำให้ถุงลมพองตัวออก รถอาจเกิดการเสียรูปจนทำให้กระจกบังลมหน้าแตกได้
- การทำงานของถุงลม SRS อาจทำให้เกิดความเสียหายกับกระจกบังลมหน้า
- ถุงลมไม่สามารถใช้งานได้อีกหลังจากที่พองตัวแล้ว ให้เปลี่ยนใหม่ที่ศูนย์บริการมาตรฐาน อีซูซุที่ใกล้ที่สุด



คำแนะนำ

- เมื่อถุงลมด้านหน้าพองตัวออก จะเกิดเสียงดังขึ้นและมีควันสีขาวซึ่งไม่ใช่ผลจากไฟไหม้ แต่อย่างไรก็ตามควันสีขาวดังกล่าวไม่เป็นอันตรายต่อสุขภาพของท่าน อย่างไรก็ตาม ถ้ามีสิ่งตกค้าง (ฝุ่นผง ฯลฯ) ติดอยู่ตามผิวหนังหรือดวงตาของท่าน ให้ล้างออกด้วยน้ำทันที บุคคลที่มีสภาพผิวหนังบอบบางอาจรู้สึกระคายเคือง แต่อาการระคายเคืองดังกล่าวมีโอกาสเกิดขึ้นได้ยาก
- หลังจากถุงลมพองตัวออก ส่วนที่เป็นโลหะซึ่งทำให้ถุงลมพองออกนั้นจะร้อน อย่าสัมผัสส่วนดังกล่าว



ข้อสังเกต

- ถุงลมด้านหน้าจะพองอย่างรวดเร็วหลังจากที่พองออก และจะไม่กีดขวางทัศนวิสัยการมองเห็นของท่าน
- เมื่อเข็มขัดนิรภัยแบบดึงกลับอัตโนมัติของเบาะหน้าและระบบถุงลมทำงานเนื่องจากเกิดแรงกระแทก ไฟเตือนถุงลม SRS จะติดขึ้น
- ถุงลมด้านข้างและม่านถุงลมทำงานอย่างอิสระแยกจากการทำงานของถุงลมด้านหน้า โดยเมื่อถุงลมด้านข้างและม่านถุงลมทำงาน เข็มขัดนิรภัยแบบดึงกลับอัตโนมัติจะทำงานในเวลาเดียวกัน

หลักการทำงานพื้นฐานของระบบถุงลมเพื่อความปลอดภัย

เมื่อเกิดอุบัติเหตุการชนทางด้านหน้า เซนเซอร์ในระบบถุงลมจะตรวจจับระดับความรุนแรงจากการปะทะ เพื่อประมวลผลกับค่าความรุนแรงที่กำหนด หากระดับความรุนแรงเกินค่าที่กำหนด กล้องควบคุมจะส่งสัญญาณสั่งให้ถุงลมทำงาน เพื่อลดระดับความรุนแรงจากการปะทะ หลังจากนั้นจะแฟบตัวลงในทันที โดยกระบวนการทั้งหมดจะใช้เวลาเพียงเสี้ยววินาที

ค่าความรุนแรงที่ถุงลมจะทำงานนั้น ต้องเป็นระดับความรุนแรงที่เกิดจากการชน ที่อาจทำให้ผู้ขับขี่หรือผู้โดยสารถึงขั้นเสียชีวิตได้



ช่วงเวลาเพียงเล็กน้อย หลังจากเซนเซอร์ในระบบถุงลมตรวจพบการชนด้านหน้าที่มีความรุนแรงและอยู่ในเงื่อนไขที่กำหนดไว้ ถุงลมจะทำงาน

เมื่อรถมีการลดความเร็วลง แรงของการเคลื่อนที่ของผู้ขับขี่จะกระจายไปที่เข็มขัดนิรภัย และเข้าสู่ถุงลมที่ดูดซับแรงกระแทก หลังจากนั้น ถุงลมจะแฟบตัวลงในทันที

เข็มขัดนิรภัยแบบดึงกลับอัตโนมัติและระบบถุงลม SRS จะทำงานเมื่อใดและอย่างไร

เข็มขัดนิรภัยแบบดึงกลับอัตโนมัติ และระบบถุงลม SRS จะทำงานเมื่อรถเกิดการชน และได้รับการกระแทกทางด้านหน้าหรือด้านข้าง (ในรุ่นที่มีการติดตั้งถุงลมด้านข้างและม่านถุงลม) เกินกว่าระดับที่กำหนดไว้ ระบบอาจไม่ทำงานเนื่องจากตัวถังรถดูดซับแรงกระแทกบางส่วนไว้ ทำให้แรงกระแทกหลังถูกดูดซับมีค่าไม่เพียงพอ หรือกรณีที่รถได้รับแรงกระแทกจากการชนมาเพียงพอ แต่แรงกระแทกไม่ส่งผลมาถึงเบาะนั่ง ด้วยเหตุนี้ ผลความเสียหายที่เกิดขึ้นกับรถจากการชนจะไม่สัมพันธ์กับการทำงานของถุงลม

เข็มขัดนิรภัยแบบดึงกลับอัตโนมัติและระบบถุงลมด้านหน้าจะทำงานเมื่อใด

เมื่อรถชนปะทะกับรถคันอื่นที่จอด/หยุด หรือเคลื่อนที่อยู่ทางด้านหน้าด้วยแรงกระแทกซึ่งสูงกว่าระดับที่กำหนดไว้

เมื่อรถชนปะทะกับกำแพงที่แข็งแรงทางด้านหน้าด้วยแรงกระแทกซึ่งสูงกว่าระดับที่กำหนดไว้



คำเตือน

- พื้นที่ที่ระบบถุงลมด้านหน้าพองตัว ส่วนที่เป็นโลหะซึ่งทำให้ถุงลมพองออกนั้นจะร้อน อย่าสัมผัสส่วนดังกล่าว ไม่เช่นนั้น ท่านอาจได้รับบาดเจ็บรุนแรงจากแผลพุพอง



ข้อสังเกต

- ถุงลม SRS เบาะนั่งผู้โดยสารด้านหน้าอาจทำงาน แม้จะไม่มีผู้โดยสารนั่งอยู่

เมื่อรถโดนชนทางด้านข้างด้วยแรง
ที่เกินกว่าระดับที่กำหนด



เข็มขัดนิรภัยแบบดึงกลับอัตโนมัติและระบบ
ถุงลมด้านข้างจะทำงานเมื่อใด



คำเตือน

- พื้นที่ที่ระบบถุงลมด้านข้างพองตัว ส่วนที่เป็นโลหะซึ่งทำให้ถุงลมพองตัวนั้นจะร้อน อย่าสัมผัสส่วนดังกล่าว ไมเช่นนั้น ท่านอาจได้รับบาดเจ็บรุนแรงจากแผลพุพอง



ข้อสังเกต

- ระบบถุงลมด้านข้างฝั่งผู้โดยสารอาจทำงาน แม้จะไม่มีผู้โดยสารนั่งอยู่
- ถ้ารถเกิดการชนปะทะแบบเฉียง (ชนปะทะด้านเดียว) ระบบถุงลมด้านข้างอาจทำงาน

เข็มชดนิรภัยแบบดึงกลับอัตโนมัติและระบบถุงลมด้านหน้ามีแนวโน้มที่จะไม่ทำงานเมื่อใด
 ในกรณีต่อไปนี้ เข็มชดนิรภัยแบบดึงกลับอัตโนมัติและระบบถุงลมด้านหน้ามีแนวโน้มที่จะไม่ทำงาน
 โดยระบบดังกล่าวไม่ได้มีความผิดปกติแต่อย่างใด

เมื่อรถชนปะทะกับเสาไฟฟ้าหรือต้นไม้

เมื่อรถเข้าไปใต้ยานพาหนะหรือสิ่งกีดขวาง

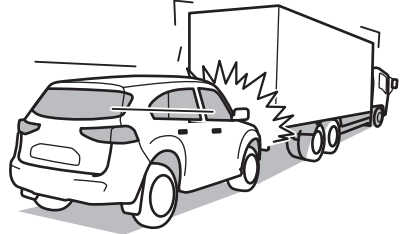
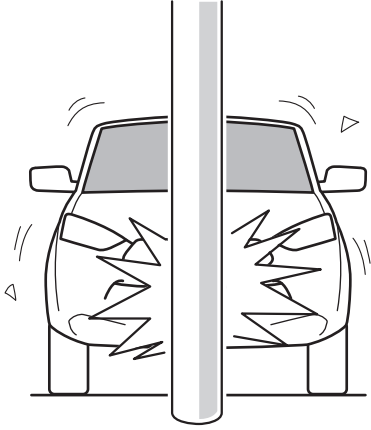

เมื่อรถเกิดการชนปะทะแบบเฉียง
 (ด้านใดด้านหนึ่งของรถเกิดการชน)

เมื่อรถเกิดการชนที่มุมด้านหน้า

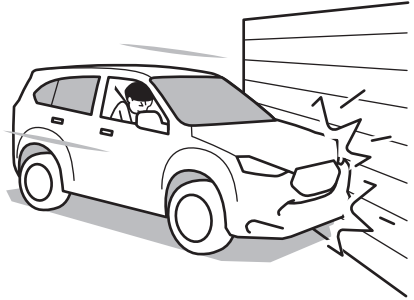
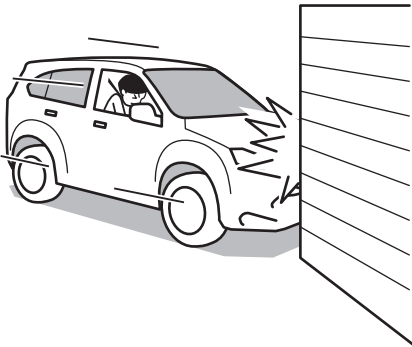

เข็มขัดนิรภัยแบบดึงกลับอัตโนมัติและระบบถุงลมด้านข้างมีแนวโน้มที่จะไม่ทำงานเมื่อใด
ในกรณีต่อไปนี้ เข็มขัดนิรภัยแบบดึงกลับอัตโนมัติและระบบถุงลมด้านข้างและมีแนวโน้มที่จะ
ไม่ทำงาน โดยระบบดังกล่าวไม่ได้มีความผิดปกติแต่อย่างใด

เมื่อรถชนปะทะเสาไฟฟ้าหรือ
ต้นไม้จากด้านข้าง

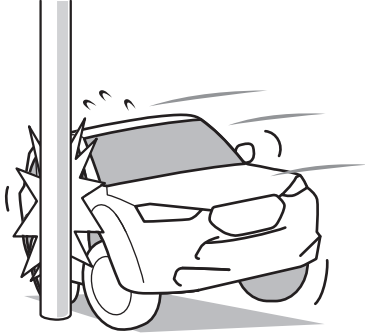

เมื่อรถโดนชนบริเวณ ห้องเครื่องยนต์
จากด้านข้าง

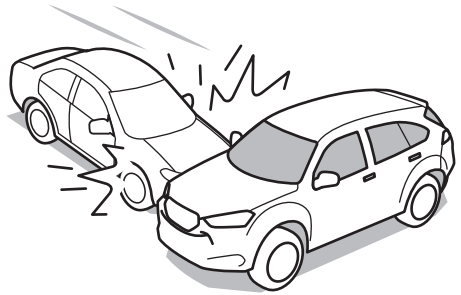

เมื่อรถโดนชนบริเวณด้านข้าง จากมุมด้าน
หน้าของรถอีกคัน



เมื่อรถเกิดการชนที่มุมด้านหน้า

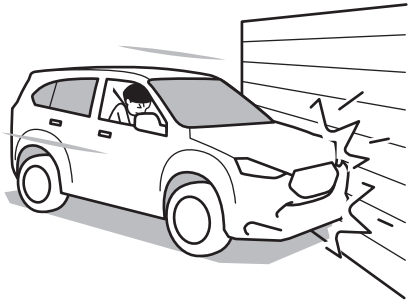

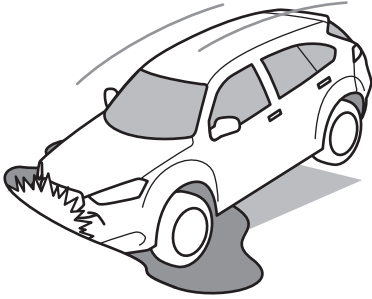

เข็มชัตนิรภัยแบบดิงกลับอัตโนมัติและระบบ
ถุงลมด้านหน้าจะทำงานในสถานการณ์ใด
นอกเหนือจากเกิดการชนปะทะ

- เมื่อรถตกลงไปในหลุมลึก หรือร่องถนน
- เมื่อรถชนเข้ากับสิ่งกีดขวาง เช่น วัตถุ
ที่ยื่นออกมาจากถนนอย่างรุนแรง
- เมื่อรถชนเข้ากับขอบถนนด้วยความเร็วสูง
- เมื่อรถลอยอยู่ในอากาศและกระแทกลง
กับพื้น ทำให้ได้รับแรงกระแทกที่รุนแรง
บริเวณใต้ท้องรถ



เมื่อเข็มชัตนิรภัยแบบดิงกลับอัตโนมัติ และ
ระบบถุงลมด้านข้าง จะทำงานในสถานการณ์ใด
นอกเหนือจากเกิดการชนปะทะ

- เมื่อรถลื่นไถลและชนกับขอบฟุตบาท



คำเตือน

- พื้นที่ที่ระบบถุงลมด้านข้างพองตัว ส่วนที่เป็นโลหะซึ่งทำให้ถุงลมพองออกนั้นจะร้อน
อย่าสัมผัสส่วนดังกล่าว ไมเช่นนั้น ท่านอาจได้รับบาดเจ็บรุนแรงจากแผลพุพอง

เข็มชดนิรภัยแบบดึงกลับอัตโนมัติและระบบถุงลมด้านหน้าจะไม่ทำงานเมื่อใด
 ในกรณีต่อไปนี้ เข็มชดนิรภัยแบบดึงกลับอัตโนมัติและระบบถุงลมด้านหน้าจะไม่ทำงาน โดยระบบ
 ดังกล่าวไม่ได้มีความผิดปกติแต่อย่างใด

เมื่อเกิดการชนจากตอนท้าย

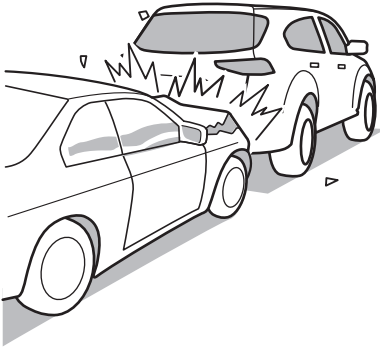

เมื่อเกิดการชนจากด้านข้าง



เมื่อรถลื่นหรือพลิกคว่ำ

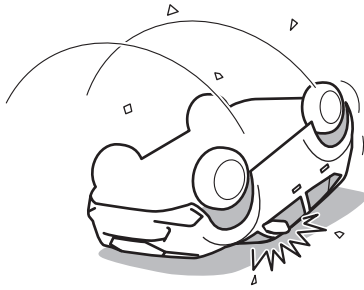

เข็มขัดนิรภัยแบบดึงกลับอัตโนมัติและระบบถุงลมด้านข้างจะไม่ทำงานเมื่อใด
ในกรณีต่อไปนี้ เข็มขัดนิรภัยแบบดึงกลับอัตโนมัติของเบาะหน้า ถุงลมด้านข้างและม่านถุงลม
SRS จะไม่ทำงาน โดยระบบดังกล่าวไม่ได้มีความผิดปกติแต่อย่างใด

เมื่อรถชนปะทะกับรถคันอื่นที่จอด/หยุด
หรือเคลื่อนที่อยู่ทางด้านหน้าด้วยแรง
กระแทกซึ่งสูงกว่าระดับที่กำหนดไว้



เมื่อเกิดการชนจากตอนท้าย

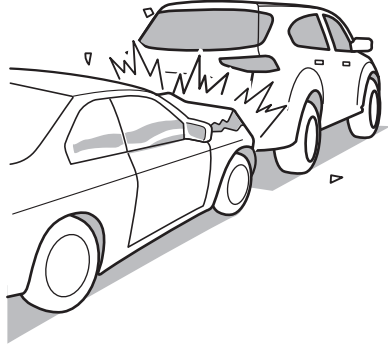

เมื่อรถกลิ้งหรือพลิกคว่ำ

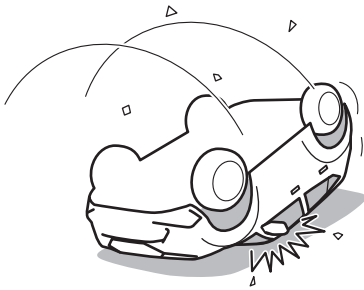



คำเตือน

- การทำสีแผงตัวถัง ซ่อมแซมบริเวณแผงด้านข้าง พวงมาลัย แผงหน้าปัดแผงคอนโซลกลาง เพดานห้องโดยสาร (ในรุ่นที่ติดตั้งม่านถุงลม) และเบาะนั่งด้านหน้า (ในรุ่นที่ติดตั้งถุงลมด้านข้าง) การติดตั้งอุปกรณ์เสริมต่างๆ เช่น อุปกรณ์เครื่องเสียง หรือการซ่อมแซมบริเวณแผงหน้าปัดอาจส่งผลให้ถุงลมพองตัวออกเองได้ เป็นเหตุให้ได้รับแรงกระแทกจากถุงลมทำให้ได้รับบาดเจ็บรุนแรงหรือถึงขั้นเสียชีวิต จึงห้ามทำการซ่อมแซม ตามที่กล่าวมาข้างต้นด้วยตนเอง ให้ท่านติดต่อศูนย์บริการมาตรฐานอีซูซุ
- ถ้ามีการดัดแปลงแก้ไขตอนหน้าของรถ (กันชน โคโรงรถ ฯลฯ) ติดตั้งอุปกรณ์ ดัดแปลงแก้ไขโคโรงรถ หรือปรับความสูงของรถโดยใช้วิธี และ/หรือวัสดุที่ไม่ได้รับอนุญาต ระบบถุงลม SRS อาจไม่ทำงานได้ตามปกติ ต้องปรึกษากับศูนย์บริการมาตรฐานอีซูซุก่อนเสมอ
- การดัดแปลงที่เกี่ยวข้องกับระบบไฟฟ้า การซ่อมบริเวณพวงมาลัย แผงมิเตอร์ คอนโซลกลาง และแผงหน้าปัด การติดตั้งชุดเครื่องเสียง การติดตั้งสัญญาณกันขโมย อาจเป็นสาเหตุทำให้ถุงลมเกิดการทำงานขึ้นเองได้ หรืออาจทำให้ถุงลมทำงานผิดปกติไปจากเดิม ดังนั้นหากต้องการทำงานเปลี่ยนแปลงใดๆ ควรปรึกษาศูนย์บริการมาตรฐานอีซูซุเท่านั้น
- ทิ้งถุงลมโดยปฏิบัติตามแนวทางปฏิบัติที่กำหนดไว้โดยเฉพาะ เมื่อต้องการทิ้งอุปกรณ์ระบบถุงลม SRS ให้ติดต่อศูนย์บริการมาตรฐานอีซูซุ
- สภาพความเสียหายอย่างรุนแรงของรถ ไม่ใช่เครื่องบ่งชี้ว่าถุงลมต้องทำงานเสมอไป

**ข้อควรระวัง**

- ให้นำรถของท่านเข้ารับการตรวจสอบที่ศูนย์บริการมาตรฐานอีซูซุทันทีเมื่อเกิดกรณีดังต่อไปนี้
 - เมื่อไฟเตือนถุงลม SRS ไม่ดับลงหรือติดขึ้นในระหว่างขับรถ
 - เมื่อถุงลมพองออก
 - เมื่อระบบถุงลมด้านหน้าไม่พองออกแม้ว่ารถจะได้รับแรงกระแทกทางด้านหน้าในระดับที่กำหนดไว้
 - ในรุ่นที่ติดตั้งถุงลมด้านข้างและม่านถุงลม เมื่อระบบถุงลมด้านข้างไม่พองตัว แม้ว่าจะได้รับแรงกระแทกทางด้านข้างในระดับที่กำหนดไว้
 - เมื่อมีรอยแตกหรือความเสียหายบนพื้นผิวของพวงมาลัยและพื้นผิวของแผงคอนโซล หรือได้รับแรงกระแทก
 - ในรุ่นที่ติดตั้งถุงลมด้านข้างและม่านถุงลม เมื่อมีรอยแตกหรือความเสียหายบนพื้นผิวที่ติดตั้งถุงลมหรือบริเวณดังกล่าวได้รับแรงกระแทก

**ข้อสังเกต**

- เมื่อถุงลมพองตัว จะเกิดก๊าซที่มีลักษณะเหมือนควันสีขาวขึ้น ซึ่งไม่ใช่ไฟไหม้แต่อย่างใด ควันสีขาวดังกล่าวไม่เป็นอันตรายต่อสุขภาพของท่าน อย่างไรก็ตาม ถ้ามีสิ่งตกค้าง (ฝุ่นผง ฯลฯ) ติดอยู่ตามผิวหนังหรือดวงตาของท่าน ให้ล้างออกด้วยน้ำทันที บุคคลที่มีสภาพผิวหนังบอบบางอาจรู้สึกระคายเคือง แต่อาการระคายเคืองดังกล่าวมีโอกาสเกิดขึ้นได้ยาก
- ถุงลมจะไม่สามารถใช้งานได้อีกหลังจากพองตัว ให้นำรถเข้ารับการเปลี่ยนถุงลมใหม่ที่ศูนย์บริการมาตรฐานอีซูซุ

ระบบถุงลม SRS ทำงานได้เต็มประสิทธิภาพเมื่อใด



สติกเกอร์

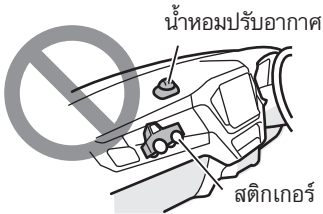

น้ำหอมปรับอากาศ

สติกเกอร์



คำเตือน

- ก่อนเริ่มต้นขับรถ ให้ปรับเบาะนั่งของท่าน เพื่อให้สามารถนั่งขับรถในท่าที่ถูกต้องได้ และคาดเข็มขัดนิรภัยให้ถูกต้อง อย่างนั่งชิดกับพวงมาลัยเกินความจำเป็นและห้ามเอาตัวพิงพวงมาลัย [ทิ้งระยะห่างระหว่างหน้าอกและกึ่งกลางของพวงมาลัย 25 ซม. (10 นิ้ว) หรือมากกว่า] อย่าอนุญาตให้ผู้โดยสารวางมือหรือเท้าไว้บนแผงคอนโซลหรือนั่งในท่าที่ ศีรษะหรือหน้าอกชิดกับแผงคอนโซล เมื่อถุงลมพองตัวออก ท่านหรือผู้โดยสารอาจได้รับบาดเจ็บสาหัสหรือถูกไหม้บริเวณแขนหรือใบหน้า
- ในรุ่นที่มีการติดตั้งถุงลมด้านข้างและม่านถุงลม ห้ามวางสิ่งของพิงกับประตูหรือเพดาน เมื่อถุงลมพองตัวอาจทำให้ท่านได้รับบาดเจ็บสาหัส หรือถูกไหม้บริเวณแขนหรือใบหน้า
- ถ้ามีการเปลี่ยนพวงมาลัยที่ไม่ได้มาตรฐาน หรือแปะสติกเกอร์บนเบาะพวงมาลัย เมื่อระบบทำงาน ท่านอาจได้รับอันตรายเนื่องจากระบบทำงานผิดพลาด หรือสติกเกอร์หลุดออกมาได้ การติดสติกเกอร์หรือวางสิ่งของอย่างอุปกรณ์เสริมหรือน้ำหอมปรับอากาศไว้บนแผงคอนโซล เป็นสิ่งมีอันตรายเช่นกัน เนื่องจากสิ่งของดังกล่าวอาจกีดขวางการทำงานของถุงลม หรืออาจกระเด็นเมื่อระบบทำงาน



คำเตือน

- ในรุ่นที่มีการติดตั้งถุงลมด้านข้าง ห้ามติดตั้งผ้าห่มเบาะนั่งเพิ่มเติมไม่ว่ากรณีใดก็ตาม ถ้ามีการติดตั้งผ้าห่มเบาะนั่งหรือวัตถุอื่น ภายในบริเวณของเบาะนั่ง อาจกีดขวางการทำงานปกติของถุงลมด้านข้าง ทำให้วัตถุอาจกระเด็นออกในขณะที่ระบบทำงาน ซึ่งเป็นอันตราย
- ในรุ่นที่มีการติดตั้งม่านถุงลม หากแขวนวัตถุ หรือติดตั้งอุปกรณ์เสริม บริเวณตะขอหรือราวจับ อาจทำให้ม่านถุงลมทำงานผิดปกติ และกระเด็นออกเมื่อระบบทำงาน

เมื่อมีเด็กโดยสารมาในรถ



คำเตือน

- โปรดปฏิบัติตามข้อควรระวังต่อไปนี้เมื่อท่านมีเด็กโดยสารมาในรถด้วย มิฉะนั้น เด็กอาจได้รับบาดเจ็บถึงแก่ชีวิตจากแรงปะทะซึ่งเกิดจากการพองตัวของถุงลม
 - ห้ามขับรถโดยมีเด็กยืนอยู่ด้านหน้าถุงลมฝั่งผู้โดยสาร หรือนั่งอยู่บนตักของท่าน การกระทำดังกล่าวเป็นสิ่งที่อันตรายเนื่องจากเด็กอาจได้รับแรงกระแทกอย่างแรงจากถุงลมที่พองตัวออก
 - ห้ามติดตั้งเบาะที่นั่งนิรภัยสำหรับเด็ก (CRS) แบบหันหน้าไปทางด้านหลัง เข้ากับเบาะนั่งที่ไม่ได้ปีดระบบถุงลมด้านหน้า อาจเป็นสาเหตุให้เด็กได้รับบาดเจ็บถึงแก่ชีวิต สามารถดูรายละเอียดได้จากป้ายคำเตือน ที่ติดอยู่บริเวณที่บังแดดฝั่งผู้โดยสาร
- แนะนำให้เด็กนั่งที่เบาะนั่งตอนที่ 2

ลิวิตซ์เปิด-ปิดระบบถุงลม SRS

ด้านผู้โดยสาร

→ อ้างอิงหน้า 3-133

การดูแลรักษาระบบถุงลม SRS



คำเตือน

- ห้ามถอดหรือแยกชิ้นส่วนถุงลม การกระทำดังกล่าวอาจเป็นสาเหตุให้เกิดการทำงานผิดพลาดขึ้น หรือทำให้ถุงลมทำงานขึ้นเอง
- ห้ามวางสิ่งของใดๆ ไว้ใกล้ถุงลม ท่านอาจได้รับบาดเจ็บจากวัตถุที่กระเด็นเนื่องจากแรงที่เกิดจากการพองตัวของถุงลม
- ห้ามวางแขนหรือขาไว้บนพวงมาลัย หรือใช้พวงมาลัยเป็นหมอนรองเพื่อพักผ่อนถ้าหยุดรถ ในขณะที่ปุ่มสตาร์ท/ดับเครื่องยนต์อยู่ในโหมด "ON" (รุ่นที่มีระบบกุญแจ ISUZU GENIUS ENTRY) หรือสวิตช์กุญแจอยู่ในตำแหน่ง "ON" (รุ่นที่ไม่มีระบบกุญแจ ISUZU GENIUS ENTRY) และเกิดแรงกระแทกทางด้านหน้าซึ่งเกินกว่าระดับที่กำหนดไว้ ถุงลมจะพองตัวออกและท่านอาจได้รับบาดเจ็บจากแรงกระแทกที่รุนแรงได้
- ห้ามขับรถโดยวางสิ่งของไว้ระหว่างตัวท่านกับถุงลมหรือวางไว้บนตัก ถ้าถุงลมพองตัวออก สิ่งของดังกล่าวอาจกระเด็นเข้าใส่ใบหน้าของท่าน การกระทำดังกล่าวยังอาจขัดขวางการทำงานปกติของถุงลม ซึ่งมีอันตรายมาก
- อย่าให้ตัวรับสัญญาณถุงลมเปียกน้ำหรือทำให้ได้รับแรงกระแทก เนื่องจากอาจทำให้ระบบทำงานผิดพลาด ซึ่งเป็นอันตรายอย่างยิ่ง



สวิตช์เปิด-ปิดระบบถุงลม SRS ด้านผู้โดยสาร

สวิตช์เปิด-ปิดระบบถุงลม SRS ด้านผู้โดยสาร สามารถปิดระบบไม่ให้ถุงลมด้านหน้า และด้านข้าง (รุ่นที่มีการติดตั้งถุงลมด้านข้าง) ของฝั่งผู้โดยสารทำงาน เมื่อใช้งานที่นั่งนิรภัยสำหรับเด็ก (CRS) แบบหันหน้าไปทางด้านหลัง ที่เบาะนั่งผู้โดยสารด้านหน้า สวิตช์เปิด-ปิดระบบถุงลม SRS ด้านผู้โดยสารควรอยู่ในตำแหน่ง "OFF (ปิด)"

คำเตือน

- ห้ามบิดสวิตช์เปิด-ปิดระบบถุงลม SRS ด้านผู้โดยสาร มายังตำแหน่ง "OFF" โดยไม่จำเป็น ควรแน่ใจว่าสวิตช์เปิด-ปิดระบบถุงลม SRS ด้านผู้โดยสารอยู่ในตำแหน่ง "ON" อยู่เสมอ ยกเว้นมีการใช้งานที่นั่งนิรภัยสำหรับเด็ก (CRS) แบบหันหน้าไปทางด้านหลังกับเบาะนั่งผู้โดยสารด้านหน้า
- ตรวจสอบให้แน่ใจว่าสวิตช์เปิด-ปิดระบบถุงลม SRS ด้านผู้โดยสารอยู่ในตำแหน่ง "ON" ห้ามใช้ที่นั่งนิรภัยสำหรับเด็ก (CRS) แบบหันหน้าไปด้านหลังกับเบาะนั่งของผู้โดยสารด้านหน้า แรงกระแทกจากการพองตัวของถุงลม SRS ด้านผู้โดยสารอาจส่งผลให้เด็กได้รับบาดเจ็บร้ายแรงหรือเสียชีวิตได้
- เมื่อสวิตช์เปิด-ปิดระบบถุงลม SRS ด้านผู้โดยสาร อยู่ในตำแหน่ง "OFF" ห้ามอนุญาตให้ผู้โดยสารนั่งที่เบาะที่นั่งผู้โดยสารด้านหน้า มิฉะนั้น ผู้โดยสารจะไม่ได้รับการปกป้องที่เพียงพอเมื่อเกิดการชนด้านหน้าหรือด้านข้าง (ในรุ่นที่มีถุงลมด้านข้าง) และผู้โดยสารอาจได้รับบาดเจ็บร้ายแรงหรือเสียชีวิตได้

ข้อสังเกต

- สวิตช์เปิด-ปิดระบบถุงลม SRS ด้านผู้โดยสารอยู่ในตำแหน่ง "OFF" ระบบเข็มขัดนิรภัยแบบดึงกลับอัตโนมัติยังคงทำงานอยู่

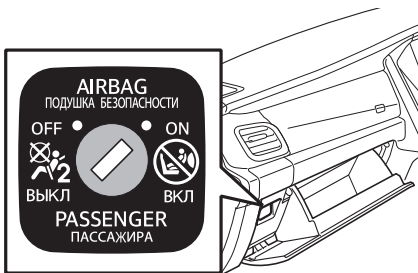

ตำแหน่งของสวิตช์เปิด-ปิดระบบถุงลม SRS ด้านผู้โดยสาร จะอยู่บริเวณด้านล่างของแผงคอนโซลหน้าฝั่งผู้โดยสาร เปิดช่องเก็บของเพื่อตรวจสอบให้แน่ใจว่าสวิตช์เปิด-ปิดระบบถุงลม SRS อยู่ในตำแหน่งที่เหมาะสมก่อนขับรถ

ไฟเตือนเปิด (ON) ระบบถุงลม SRS ด้านผู้โดยสาร /
ไฟเตือนปิด (OFF) ระบบถุงลม SRS ด้านผู้โดยสาร



ไฟเตือนเปิดระบบถุงลม SRS
ด้านผู้โดยสาร



ไฟเตือนปิดระบบถุงลม SRS
ด้านผู้โดยสาร



ไฟเตือนเปิดระบบถุงลม SRS ด้านผู้โดยสาร และไฟเตือนปิดระบบถุงลม SRS ด้านผู้โดยสาร จะอยู่บริเวณตรงกลางส่วนล่างของแผงหน้าปัด เมื่อปุ่มสตาร์ท/ดับเครื่องยนต์อยู่ในโหมด "ON" (รุ่นที่มีระบบกุญแจ ISUZU GENIUS ENTRY) หรือสวิตช์กุญแจ (รุ่นที่ไม่มีระบบกุญแจ ISUZU GENIUS ENTRY) อยู่ในตำแหน่ง "ON" ไฟเตือนเปิดระบบถุงลม SRS ด้านผู้โดยสารและไฟเตือนปิดระบบถุงลม SRS ด้านผู้โดยสารทั้งคู่ จะติดขึ้นมา จากนั้นไฟเตือนจะดับลงเมื่อเวลาผ่านไปประมาณ 4 วินาที หลังจากนั้น 2 วินาที ไฟเตือนดวงใดดวงหนึ่งจะติดขึ้น โดยขึ้นอยู่กับตำแหน่งของสวิตช์เปิด-ปิดระบบถุงลม SRS ด้านผู้โดยสาร

สามารถตรวจสอบไฟเตือนสถานะของระบบถุงลม SRS ด้านผู้โดยสารได้ ตามตารางต่อไปนี้
 ถ้าไฟเตือนเปิดระบบถุงลม SRS ด้านผู้โดยสาร หรือไฟเตือนปิดระบบถุงลม SRS ด้านผู้โดยสาร
 แสดงสถานะการทำงานไม่ถูกต้อง ให้ติดต่อศูนย์บริการมาตรฐานอีซูซุที่ใกล้ที่สุดทันที

| ไฟเตือนที่ติดขึ้น | สถานะของระบบถุงลม SRS ด้านผู้โดยสาร | ตำแหน่งของสวิตช์เปิด-ปิดระบบถุงลม SRS ด้านผู้โดยสาร |
|--|-------------------------------------|--|
| ไฟเตือนเปิด (ON) ระบบถุงลม SRS ด้านผู้โดยสาร | เปิดการทำงาน | ตำแหน่ง "ON"  |
| ไฟเตือนปิด (OFF) ระบบถุงลม SRS ด้านผู้โดยสาร | ปิดการทำงาน | ตำแหน่ง "OFF"  |

การปิดการทำงานระบบถุงลม SRS ด้านผู้โดยสาร



ข้อสังเกต

- โปรดใช้งานสวิตช์ปิดระบบถุงลม SRS ด้านผู้โดยสาร เมื่อปุ่มสตาร์ท/ดับเครื่องยนต์อยู่ในโหมด "OFF" (รุ่นที่มีระบบกุญแจ ISUZU GENIUS ENTRY) หรือสวิตช์กุญแจ (รุ่นที่ไม่มีระบบกุญแจ ISUZU GENIUS ENTRY) อยู่ในตำแหน่ง "LOCK"



1. เสียบกุญแจเข้าไปในสวิตช์เปิด-ปิดระบบถุงลม SRS ด้านผู้โดยสาร และหมุนไปที่ตำแหน่ง "OFF"



ข้อสังเกต

- ในรุ่นที่มีระบบกุญแจ ISUZU GENIUS ENTRY ใช้ดอกกุญแจที่เก็บอยู่ในกุญแจไฟฟ้า

2. ค้างไว้ที่ตำแหน่ง "OFF" และถอดกุญแจออก



ข้อสังเกต

- ถ้าเสียบกุญแจค้างไว้ สวิตช์จะกลับมาอยู่ที่ตำแหน่ง "ON"

ไฟเตือนปิดระบบถุงลม SRS ด้านผู้โดยสาร



3. เมื่อปุ่มสตาร์ท/ดับเครื่องยนต์อยู่ในโหมด "ON" (รุ่นที่มีระบบกุญแจ ISUZU GENIUS ENTRY) หรือสวิตช์กุญแจ (รุ่นที่ไม่มีระบบกุญแจ ISUZU GENIUS ENTRY) อยู่ในตำแหน่ง "ON" ไฟเตือนปิดระบบถุงลม SRS ด้านผู้โดยสารจะติดขึ้น ในขณะที่สวิตช์เปิด-ปิดระบบถุงลม SRS ด้านผู้โดยสารอยู่ที่ตำแหน่ง "OFF" ไฟเตือนปิดระบบถุงลม SRS ด้านผู้โดยสารจะติดสว่างตลอด

การเปิดการทำงานระบบถุงลม SRS ด้านผู้โดยสาร



ข้อสังเกต

- โปรดใช้งานสวิตช์ปิดระบบถุงลม SRS ด้านผู้โดยสาร เมื่อปุ่มสตาร์ท/ดับเครื่องยนต์อยู่ในโหมด "OFF" (รุ่นที่มีระบบกุญแจ ISUZU GENIUS ENTRY) หรือสวิตช์กุญแจ (รุ่นที่ไม่มีระบบกุญแจ ISUZU GENIUS ENTRY) อยู่ในตำแหน่ง "LOCK"



1. เสียบกุญแจเข้าไปในสวิตช์เปิด-ปิดระบบถุงลม SRS ด้านผู้โดยสาร และหมุนไปตำแหน่ง "ON"



ข้อสังเกต

- ในรุ่นที่มีระบบกุญแจ ISUZU GENIUS ENTRY ใช้ดอกกุญแจที่เก็บอยู่ในกุญแจไฟฟ้า

ไฟเตือนเปิดระบบถุงลม SRS ด้านผู้โดยสาร



2. ค้างไว้ที่ตำแหน่ง "ON" และถอดกุญแจออก
3. เมื่อปุ่มสตาร์ท/ดับเครื่องยนต์อยู่ในโหมด "ON" (รุ่นที่มีระบบกุญแจ ISUZU GENIUS ENTRY) หรือสวิตช์กุญแจ (รุ่นที่ไม่มีระบบกุญแจ ISUZU GENIUS ENTRY) อยู่ในตำแหน่ง "ON" ไฟเตือนเปิดระบบถุงลม SRS ในขณะสวิตช์เปิด-ปิดระบบถุงลม SRS ด้านผู้โดยสารอยู่ที่ตำแหน่ง "ON" ไฟเตือนเปิดระบบถุงลม SRS ด้านผู้โดยสารจะติดสว่างตลอด

การสตาร์ทเครื่องยนต์

ตรวจสอบให้แน่ใจว่าสวิตช์ต่างๆ ซึ่งรวมถึงสวิตช์ควบคุมที่ปิดน้ำฝน ควบคุมไฟส่องสว่างและเครื่องปรับอากาศอยู่ที่ตำแหน่ง "OFF"

กดปุ่มสตาร์ท/ดับเครื่องยนต์ไปที่โหมด "ON" (รุ่นที่มีระบบกุญแจ ISUZU GENIUS ENTRY) หรือบิดสวิตช์กุญแจไปที่ตำแหน่ง "ON" (รุ่นที่ไม่มีระบบกุญแจ ISUZU GENIUS ENTRY) เพื่อตรวจสอบว่าไฟเตือนต่างๆ ดัดขึ้นเป็นปกติ และปริมาณน้ำมันเชื้อเพลิงอยู่ในระดับที่เพียงพอ



คำแนะนำ

- ถ้าท่านใช้งานกุญแจรถในขณะที่มีตรวจสกปรกหรือฝุ่นละออง ฯลฯ อาจส่งผลให้สวิตช์กุญแจชำรุดเสียหายได้ ดังนั้น ให้เช็ดตรวจสกปรกหรือฝุ่นละออง ฯลฯ ออกก่อนที่จะเสียบกุญแจ (รุ่นที่ไม่มีระบบกุญแจ ISUZU GENIUS ENTRY)
- อย่าใช้ "สารเติมแต่ง" เพื่อช่วยสตาร์ทเครื่องยนต์ เช่น สารอีเทอร์ในระบบไอดี สารเติมแต่งดังกล่าวอาจทำให้เครื่องยนต์เสียหายในทันที
- เมื่อเครื่องยนต์สตาร์ทไม่ติด ให้รออย่างน้อย 1 นาที จากนั้นจึงกดปุ่มสตาร์ท/ดับเครื่องยนต์ (รุ่นที่มีระบบกุญแจ ISUZU GENIUS ENTRY) หรือบิดสวิตช์กุญแจ (รุ่นที่ไม่มีระบบกุญแจ ISUZU GENIUS ENTRY) อีกครั้ง
- อย่าเร่งรอบเครื่องยนต์ทันทีในขณะที่เครื่องยนต์ยังเย็นอยู่หลังจากการสตาร์ทเครื่องยนต์

ปุ่มสตาร์ท/ดับเครื่องยนต์ (รุ่นที่มีระบบกุญแจ ISUZU GENIUS ENTRY)

→ อ้างอิงหน้า 4-125

สวิตช์กุญแจ (รุ่นที่ไม่มีระบบกุญแจ ISUZU GENIUS ENTRY)

→ อ้างอิงหน้า 4-128

การสตาร์ทเครื่องยนต์



คำเตือน

- ห้ามบิดสวิตช์กุญแจไปที่ตำแหน่ง "START" ค้างไว้นานกว่า 10 วินาที (รุ่นที่ไม่มีระบบกุญแจ ISUZU GENIUS ENTRY) การกระทำดังกล่าว จะทำให้มอเตอร์สตาร์ททำงานนานจนเกินไป อาจส่งผลให้เกิดความผิดปกติขึ้นกับแบตเตอรี่ หรือเกิดความร้อนขึ้นจนอาจเกิดเพลิงไหม้ได้

**ข้อควรระวัง**

- เมื่อท่านนั่งอยู่ในตำแหน่งผู้ขับขี่ ให้ดึงสวิตช์เบรกมือขึ้นก่อนที่จะสตาร์ทเครื่องยนต์ ตรวจสอบให้แน่ใจว่าคันเกียร์อยู่ที่ตำแหน่ง "P" และจากนั้นเหยียบแป้นเบรกค้างไว้ขณะสตาร์ทเครื่องยนต์
- แม้ว่าการสตาร์ทเครื่องยนต์ในขณะที่คันเกียร์อยู่ในตำแหน่ง "N (เกียร์ว่าง)" จะสามารถทำได้ แต่เพื่อความปลอดภัย แนะนำให้สตาร์ทเครื่องยนต์เมื่อคันเกียร์อยู่ในตำแหน่ง "P"

**คำแนะนำ**

- อย่าเหยียบแป้นคันเร่งก่อนที่จะสตาร์ทเครื่องยนต์ เพราะถ้าท่านเหยียบแป้นคันเร่งก่อนที่จะกดปุ่มสตาร์ท/ดับเครื่องยนต์ไปที่โหมด "ON" (รุ่นที่มีระบบกุญแจ ISUZU GENIUS ENTRY) หรือปิดสวิตช์กุญแจไปที่ตำแหน่ง "ON" (รุ่นที่ไม่มีระบบกุญแจ ISUZU GENIUS ENTRY) ระบบฉีดน้ำมันเชื้อเพลิงช่วยสตาร์ทเครื่องยนต์ อาจทำงานไม่ถูกต้อง ส่งผลให้การสตาร์ทเครื่องยนต์เป็นไปได้ยากขึ้น
- ในสภาพพายุหิมะหรือหิมะหนา เครื่องยนต์ที่เย็นอาจส่งผลให้รถปล่อยควัน (ควันขาว) มากขึ้นกว่าปกติ

ปุ่มสตาร์ท/ดับเครื่องยนต์ (รุ่นที่มีระบบกุญแจ ISUZU GENIUS ENTRY)

→ อ้างอิงหน้า 4-125

สวิตช์กุญแจ (รุ่นที่ไม่มีระบบกุญแจ ISUZU GENIUS ENTRY)

→ อ้างอิงหน้า 4-128

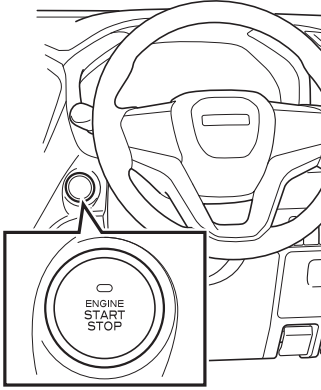

รุ่นที่มีระบบกุญแจ ISUZU GENIUS ENTRY

1. ตรวจสอบให้แน่ใจว่าเบรกมือทำงานแล้ว นอกจากนั้นตรวจสอบให้แน่ใจว่าคันเกียร์อยู่ที่ตำแหน่ง "P" และจากนั้นเหยียบแป้นเบรกจนสุด
2. กดปุ่มสตาร์ท/ดับเครื่องยนต์ในขณะที่เหยียบแป้นเบรกไว้ เครื่องยนต์จะสตาร์ทอัตโนมัติ



ข้อสังเกต

- ระบบกุญแจ ISUZU GENIUS ENTRY จะทำการตรวจสอบกุญแจไฟฟ้าให้สามารถสตาร์ทเครื่องยนต์และเปลี่ยนโหมดปุ่มสตาร์ทเครื่องยนต์ได้
- เครื่องยนต์สามารถสตาร์ทได้เมื่อปุ่มสตาร์ท/ดับเครื่องยนต์อยู่ในโหมด "OFF" "ACC" หรือ "ON"
- การดับเครื่องยนต์ ให้กดปุ่มสตาร์ท/ดับเครื่องยนต์ขณะเครื่องยนต์ทำงาน และปุ่มสตาร์ท/ดับเครื่องยนต์จะถูกสลับไปที่โหมด "ACC" หรือ "OFF"
- เมื่อมีการสตาร์ทเครื่องยนต์ มอเตอร์สตาร์ทสามารถหมุนได้เป็นเวลาสูงสุด 20 วินาที
- ปุ่มสตาร์ท/ดับเครื่องยนต์จะเปลี่ยนเป็นโหมด "ON" เมื่อเครื่องยนต์สตาร์ท

**ข้อสังเกต**

[เครื่องยนต์ไม่สามารถสตาร์ทได้]

- จะไม่สามารถสตาร์ทเครื่องยนต์ได้ ถ้าคันเกียร์ไม่อยู่ในตำแหน่ง “P” หรือ “N (เกียร์ว่าง)” และไม่ได้เหยียบแป้นเบรก
- เมื่อไม่สามารถสตาร์ทเครื่องยนต์ได้ ให้ตรวจสอบคันเกียร์ให้อยู่ในตำแหน่ง “P” หลังจากนั้นกดปุ่มสตาร์ท/ดับเครื่องยนต์ไปที่โหมด “OFF” แล้วสตาร์ทเครื่องยนต์ตามขั้นตอนที่ถูกต้อง
- เครื่องยนต์อาจไม่สตาร์ทหรือไม่ดับ ถ้ากดปุ่มอย่างรวดเร็ว
- เครื่องยนต์อาจไม่สามารถสตาร์ทได้ทันทีหลังจากที่มีการสตาร์ทและดับเครื่องยนต์ซ้ำๆ ในเวลาอันสั้น ในกรณีนี้ให้รอมากกว่า 10 วินาทีก่อนที่จะสตาร์ทเครื่องยนต์อีกครั้ง
- หลังจากพยายามสตาร์ทเครื่องยนต์และปุ่มสตาร์ท/ดับเครื่องยนต์มีไฟกะพริบสีเขียวติดสว่างขึ้น แต่ไม่สามารถสตาร์ทเครื่องยนต์ได้ เนื่องจากระบบล็อกพวงมาลัยไม่ปลดล็อก ให้ลองสตาร์ทเครื่องยนต์อีกครั้งในขณะที่หมุนพวงมาลัยไปทางซ้ายและขวา ระบบล็อกพวงมาลัยจะไม่ปลดล็อกหาก แบตเตอรี่ไฟอ่อน
- ในกรณีที่ป้องกันแบตเตอรี่หมด การสตาร์ทอาจจะหยุดลงขณะที่พยายามสตาร์ท



ข้อสังเกต

- ในกรณีที่เครื่องยนต์ไม่สามารถสตาร์ทได้โปรดทำตามขั้นตอนที่แสดงไว้ในหัวข้ออ้างอิง "การสตาร์ทเครื่องยนต์ในกรณีฉุกเฉิน (รุ่นที่มีระบบกุญแจ ISUZU GENIUS ENTRY) " อาจทำให้สามารถสตาร์ทเครื่องยนต์ได้

ปุ่มสตาร์ท/ดับเครื่องยนต์ (รุ่นที่มีระบบกุญแจ ISUZU GENIUS ENTRY)

→ อ้างอิงหน้า 4-125

สวิตช์กุญแจ (รุ่นที่ไม่มีระบบกุญแจ ISUZU GENIUS ENTRY)

→ อ้างอิงหน้า 4-128

รุ่นที่ไม่มีระบบกุญแจ

ISUZU GENIUS ENTRY

1. ตรวจสอบให้แน่ใจว่าเบรกมือทำงานแล้ว นอกจากนั้นตรวจสอบให้แน่ใจว่าคั่นเกียร์อยู่ที่ตำแหน่ง "P" และจากนั้นเหยียบแป้นเบรกจนสุด
2. บิดสวิตช์กุญแจไปที่ตำแหน่ง "START" เพื่อสตาร์ทเครื่องยนต์

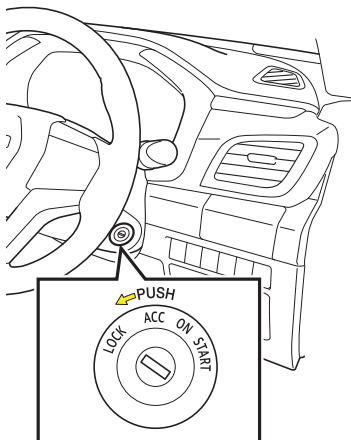

การดับเครื่องยนต์

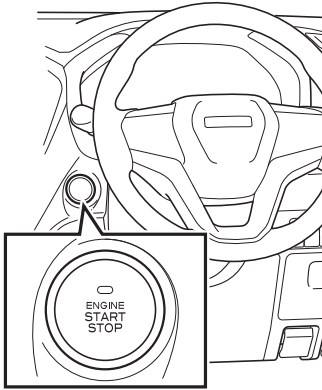

รุ่นที่มีระบบกุญแจ ISUZU GENIUS ENTRY

1. จอดรถให้หยุดสนิทและดึงสวิตช์เบรกมือขึ้น แล้วเลื่อนคั่นเกียร์มาอยู่ในตำแหน่ง "P"
2. กดปุ่มสตาร์ท/ดับเครื่องยนต์หนึ่งครั้ง เครื่องยนต์จะดับลง



คำเตือน

- ในกรณีฉุกเฉินสามารถดับเครื่องยนต์ได้ขณะรถวิ่งดังนี้
 - กดปุ่มสตาร์ท/ดับเครื่องยนต์ค้างไว้ 3 วินาที หรือมากกว่า
 - กดปุ่มสตาร์ท/ดับเครื่องยนต์อย่างน้อยสามครั้ง ภายใน 2 วินาที
- สำหรับรายละเอียดการดับเครื่องยนต์ในกรณีฉุกเฉิน อ้างอิง "การดับเครื่องยนต์ในกรณีฉุกเฉิน" (รุ่นที่มีระบบกุญแจ ISUZU GENIUS ENTRY)



คำแนะนำ

- ปุ่มสตาร์ท/ดับเครื่องยนต์จะอยู่ในโหมด "OFF" เมื่อดับเครื่องยนต์แล้ว นอกจากนี้ปุ่มสตาร์ท/ดับเครื่องยนต์จะสลับไปที่โหมด "ACC" เมื่อคันเกียร์ไม่อยู่ในตำแหน่ง "P" ให้กดปุ่มสตาร์ท/ดับเครื่องยนต์สลับไปที่โหมด "OFF" หลังจากดับเครื่องยนต์ เพื่อป้องกันแบตเตอรี่หมด

ปุ่มสตาร์ท/ดับเครื่องยนต์ (รุ่นที่มีระบบกุญแจ ISUZU GENIUS ENTRY)

→ อ้างอิงหน้า 4-125

การดับเครื่องยนต์ในกรณีฉุกเฉิน (รุ่นที่มีระบบกุญแจ ISUZU GENIUS ENTRY)

→ อ้างอิงหน้า 7-9

รุ่นที่ไม่มีระบบกุญแจ ISUZU GENIUS ENTRY

1. จอดรถให้หยุดสนิทและดึงสวิตช์เบรกมือขึ้นแล้วเลื่อนคันเกียร์มาอยู่ในตำแหน่ง "P"
2. บิดสวิตช์กุญแจไปที่ตำแหน่ง "ACC" หรือ "LOCK"



คำแนะนำ

- เพื่อป้องกันไม่ให้แบตเตอรี่หมด บิดสวิตช์กุญแจไปที่ตำแหน่ง "ACC" หรือ "LOCK" หลังจากดับเครื่องยนต์แล้ว ถ้าท่านจอดรถทิ้งไว้เป็นระยะเวลานานให้บิดสวิตช์กุญแจไปที่ตำแหน่ง "LOCK"

การอ่านค่าบนแผงหน้าปัด

รุ่นที่มีหน้าจอแสดงข้อมูลอเนกประสงค์ (MID)

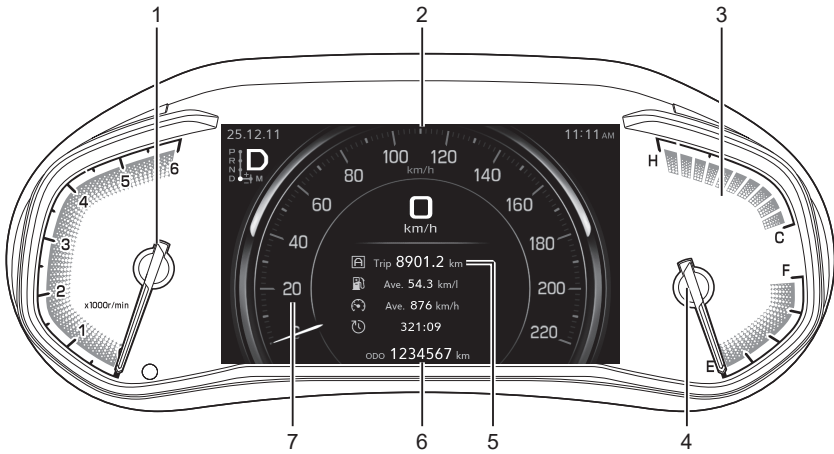

| หมายเลข | ชื่อ | อ้างอิง หน้า |
|---------|---|--------------|
| 1 | มาตรวัดรอบเครื่องยนต์ | 4-11 |
| 2 | หน้าจอแสดงข้อมูลอเนกประสงค์ (MID) | 4-24 |
| 3 | เกจวัดอุณหภูมิน้ำหล่อเย็นของเครื่องยนต์ | 4-14 |

| หมายเลข | ชื่อ | อ้างอิง หน้า |
|---------|---------------------|--------------|
| 4 | เกจน้ำมันเชื้อเพลิง | 4-15 |
| 5 | มาตรวัดเดินทาง | 4-13 |
| 6 | มาตรวัดระยะทาง | 4-12 |
| 7 | มาตรวัดความเร็วรถ | 4-12 |

รุ่นที่มีหน้าจอ LCD

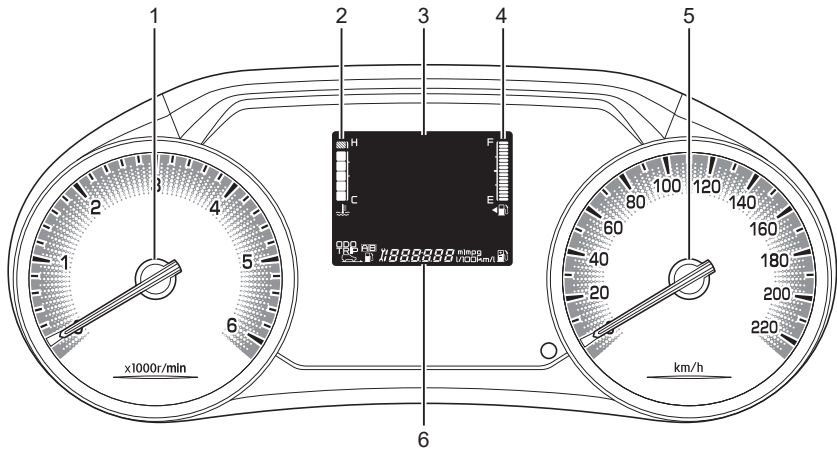

| หมายเลข | ชื่อ | อ้างอิงหน้า |
|---------|---|-------------|
| 1 | มาตรวัดรอบเครื่องยนต์ | 4-11 |
| 2 | เกจวัดอุณหภูมิน้ำหล่อเย็นของเครื่องยนต์ | 4-14 |
| 3 | หน้าจอแสดงข้อมูลอเนกประสงค์ (MID) | 4-24 |
| | หน้าจอ LCD | 4-46 |

| หมายเลข | ชื่อ | อ้างอิงหน้า |
|---------|---------------------|-------------|
| 4 | เกจน้ำมันเชื้อเพลิง | 4-15 |
| 5 | มาตรวัดความเร็วรถ | 4-12 |
| 6 | มาตรวัดระยะทาง | 4-12 |
| | มาตรวัดเดินทาง | 4-13 |

มาตรวัดรอบเครื่องยนต์

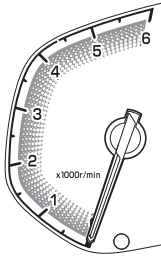

มาตรวัดรอบเครื่องยนต์แสดงความเร็วรอบเครื่องยนต์เป็นหน่วยรอบต่อนาที (r/min) (ค่า "1" บนสเกลหมายถึง 1,000 รอบ/นาที) พื้นที่สีแดงจะหมายถึงช่วงความเร็วรอบเครื่องยนต์อันตรายซึ่งเกินกว่าระดับที่ยอมรับได้ อย่าขับรถโดยให้เข็มของมาตรวัดรอบอยู่ในโซนสีแดง

เส้นแบ่งระดับและโซนสีแดงของมาตรวัดรอบมีลักษณะแตกต่างกันไปตามรุ่นที่ใช้ติดตั้ง



คำแนะนำ

- โปรดใช้ความระมัดระวังเมื่อลดเกียร์ลงในขณะขับรถลงทางลาดชัน ความเร็วรอบเครื่องยนต์อาจเกินระดับความเร็ววิกฤติได้ ซึ่งจะส่งผลให้เครื่องยนต์เสียหายอย่างรุนแรง

การเปลี่ยนเกียร์อย่างถูกต้อง

→ อ้างอิงหน้า 2-33

มาตรวัดความเร็วรถ

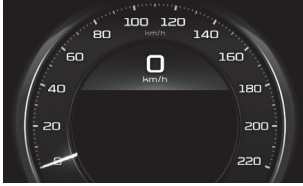

มาตรวัดความเร็วรถแสดงความเร็วของรถเป็น กม./ชม.

มาตรวัดระยะทางและมาตรวัดเดินทาง

มาตรวัดระยะทาง

รุ่นที่มีหน้าจอแสดงข้อมูลเนกประสงค์ (MID)

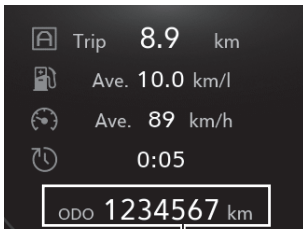

มาตรวัดระยะทาง

ระยะทางรวมที่เดินทางจะปรากฏโดยมีหน่วยเป็นกิโลเมตร

หน้าจอแสดงข้อมูลเนกประสงค์ (MID)

→ อ้างอิงหน้า 4-24

หน้าจอ LCD

→ อ้างอิงหน้า 4-46

รุ่นที่มีหน้าจอ LCD



มาตรวัดเดินทาง

รุ่นที่มีหน้าจอแสดงข้อมูลเนกประสงค์ (MID)

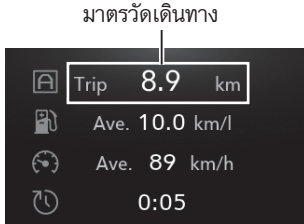

ใช้มาตรวัดเดินทางเพื่อดูระยะทางระหว่างตำแหน่งที่ระบุไว้ หรือระยะทางที่ท่านเดินทางระหว่างช่วงเวลาที่กำหนดไว้ ค่าที่อยู่หลังจุดทศนิยมหมายถึงหน่วย 100 เมตร

หน้าจอแสดงข้อมูลเนกประสงค์ (MID)

→ อ้างอิงหน้า 4-24

หน้าจอ LCD

→ อ้างอิงหน้า 4-46

รุ่นที่มีหน้าจอ LCD



เกจวัดอุณหภูมิ น้ำหล่อเย็นของเครื่องยนต์

รุ่นที่มีหน้าจอแสดงข้อมูลเนกประสงค์ (MID)

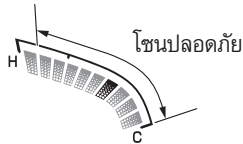

รุ่นที่มีหน้าจอ LCD

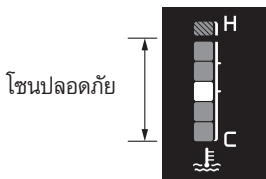

ไฟเตือนเครื่องยนต์มีความร้อนสูงเกิน (รุ่นที่มีหน้าจอแสดงข้อมูลเนกประสงค์ (MID))

ภาษาอังกฤษ

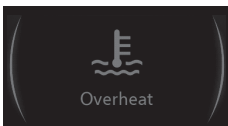

ภาษาไทย

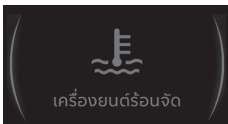

ไฟเตือนเครื่องยนต์มีความร้อนสูงเกิน (รุ่นที่มีหน้าจอ LCD)

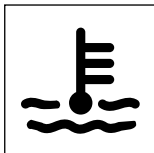

เมื่อปุ่มสตาร์ท/ดับเครื่องยนต์อยู่ที่โหมด "ON" (รุ่นที่มีระบบกุญแจ ISUZU GENIUS ENTRY) หรือสวิตช์กุญแจอยู่ที่ตำแหน่ง "ON" (รุ่นที่ไม่มีระบบกุญแจ ISUZU GENIUS ENTRY) เกจวัดอุณหภูมิ น้ำหล่อเย็นของเครื่องยนต์ จะแสดงระดับอุณหภูมิของน้ำหล่อเย็น "C" หมายถึงเย็น ในขณะที่ "H" หมายถึงร้อน ถ้าเครื่องยนต์มีความร้อนสูง เกจวัดอุณหภูมิ น้ำหล่อเย็นของเครื่องยนต์จะแสดงโซน "H" และไฟจะกะพริบ ไฟเตือนเครื่องยนต์มีความร้อนสูงเกิน จะติดขึ้นมาในระหว่างทำงาน และเสียงเตือนจะดังขึ้น โดยปกติเกจดังกล่าวจะแสดงค่าอยู่ระหว่างโซนปลอดภัย



คำแนะนำ

- ถ้าในระหว่างขับรถ หากเกจดังกล่าวมีค่าสูงกว่าระดับของพื้นที่ปลอดภัยที่กำหนด และเข้าสู่พื้นที่ "H" เครื่องยนต์มีโอกาสที่จะมีความร้อนสูงเกินได้ ให้พยายามจอดรถข้างทางทันทีที่ทำได้ และแก้ไขปัญหความร้อนเครื่องยนต์สูงตามความจำเป็น
- ถ้าเกจวัดอยู่ใกล้ตำแหน่ง "H" แต่ยังไม่เกินโซนปลอดภัย ถือว่าเครื่องยนต์ยังทำงานปกติ แต่อย่างไรก็ตามให้ตรวจสอบระดับน้ำหล่อเย็นภายในถังน้ำหล่อเย็นเติมน้ำหล่อเย็นตามความจำเป็น

**คำแนะนำ**

- เครื่องยนต์อาจติดตายได้ถ้าดับเครื่องยนต์ทันทีหลังจากขับรถ ให้ท่านแก้ไขปัญห เครื่องยนต์มีความร้อนสูงเกินตามความจำเป็น

เสียงเตือน → อ้างอิงหน้า 4-120

น้ำหล่อเย็นของเครื่องยนต์

→ อ้างอิงหน้า 6-37

เมื่อเครื่องยนต์มีความร้อนสูงเกิน

→ อ้างอิงหน้า 7-21

เกจน้ำมันเชื้อเพลิง

รุ่นที่มีหน้าจอแสดงข้อมูลนอกประสงค์ (MID)



รุ่นที่มีหน้าจอ LCD



เมื่อปุ่มสตาร์ท/ดับเครื่องยนต์อยู่ที่โหมด "ON" (รุ่นที่มีระบบกุญแจ ISUZU GENIUS ENTRY) หรือสวิตช์กุญแจอยู่ที่ตำแหน่ง "ON" (รุ่นที่ไม่มีระบบกุญแจ ISUZU GENIUS ENTRY) เกจน้ำมันเชื้อเพลิงจะแสดงปริมาณน้ำมันเชื้อเพลิงที่เหลืออยู่ในถังน้ำมันเชื้อเพลิง "F" หมายถึง น้ำมันเชื้อเพลิงเต็มถัง ในขณะที่ "E" หมายถึง น้ำมันเชื้อเพลิงใกล้หมด

**ข้อสังเกต**

- เมื่อน้ำมันเชื้อเพลิงที่เหลืออยู่ในถังน้ำมันเชื้อเพลิงอยู่ในระดับที่ต่ำ เกจวัดจะอยู่ที่ระดับต่ำสุด และไฟเตือนจะกะพริบ
- เมื่อเติมน้ำมันเชื้อเพลิงแล้ว หลังจาก ที่กดปุ่มสตาร์ท/ดับเครื่องยนต์ไปที่โหมด "ON" (รุ่นที่มีระบบกุญแจ ISUZU GENIUS ENTRY) หรือปิดสวิตช์กุญแจไปที่ตำแหน่ง "ON" (รุ่นที่ไม่มีระบบกุญแจ ISUZU GENIUS ENTRY) จะใช้เวลาสักครู่เพื่อให้เกจวัดมีค่าที่เสถียร

ไฟเตือนน้ำมันเชื้อเพลิงต่ำ

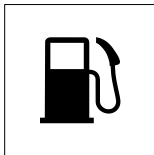

ข้อความเตือน

(รุ่นที่มีหน้าจอแสดงข้อมูลเนกประสงค์
(MID))

ภาษาอังกฤษ

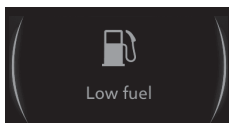

ภาษาไทย

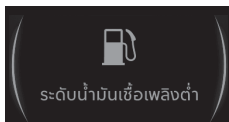

ข้อสังเกต

- ถ้าท่านเติมน้ำมันเชื้อเพลิงในขณะที่ดับเครื่องยนต์แต่ปุ่มสตาร์ท/ดับเครื่องยนต์อยู่ที่โหมด "ON" (รุ่นที่มีระบบกุญแจ ISUZU GENIUS ENTRY) หรือสวิตช์กุญแจอยู่ที่ตำแหน่ง "ON" (รุ่นที่ไม่มีระบบกุญแจ ISUZU GENIUS ENTRY) จะต้องใช้เวลาสักครู่จนกว่าที่เกจน้ำมันเชื้อเพลิงจะแสดงระดับน้ำมันเชื้อเพลิงที่ถูกต้อง ในกรณีนี้ให้ท่านกดปุ่มสตาร์ท/ดับเครื่องยนต์ไปที่โหมด "OFF" หรือ "ACC" แล้วเปลี่ยนไปที่ "ON" (รุ่นที่มีระบบกุญแจ ISUZU GENIUS ENTRY) หรือปิดสวิตช์กุญแจไปที่ตำแหน่ง "LOCK" หรือ "ACC" จากนั้นจึงบิดกลับไปอยู่ที่ตำแหน่ง "ON" อีกครั้ง (รุ่นที่ไม่มีระบบกุญแจ ISUZU GENIUS ENTRY)

ในรถรุ่นที่มีหน้าจอแสดงข้อมูลเนกประสงค์ (MID) เมื่อน้ำมันเชื้อเพลิงกำลังจะหมด ไฟเตือนน้ำมันเชื้อเพลิงต่ำจะติดขึ้นมาหลังจากที่ข้อความเตือนแสดงบนหน้าจอ หลังจากนั้นจะดับไปเมื่อเวลาผ่านไปประมาณ 5 วินาที ในรถรุ่นที่มีหน้าจอ LCD เมื่อน้ำมันเชื้อเพลิงกำลังจะหมด ไฟเตือนน้ำมันเชื้อเพลิงต่ำจะติดขึ้นมา



คำแนะนำ

- ในกรณีที่น้ำมันเชื้อเพลิงหมด ท่านจะต้องทำการไล่อากาศออกจากระบบน้ำมันเชื้อเพลิง

ไฟเตือนน้ำมันเชื้อเพลิงต่ำ

→ อ้างอิงหน้า 4-87

เมื่อน้ำมันเชื้อเพลิงหมด → อ้างอิงหน้า 7-17

แผนผังไฟเตือนต่าง ๆ

รุ่นที่มีหน้าจอแสดงผลข้อมูลเนกประสงค์ (MID)

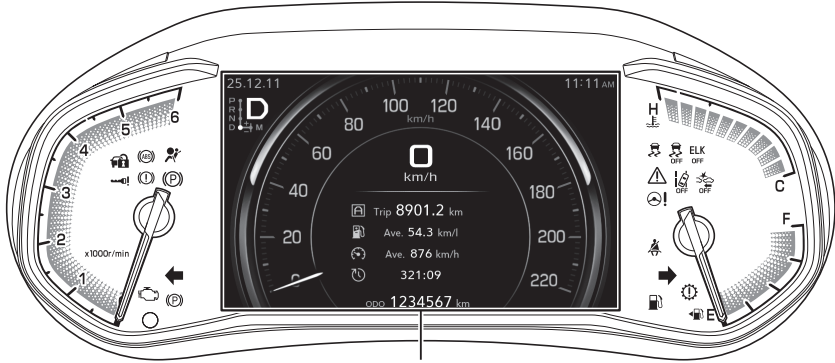





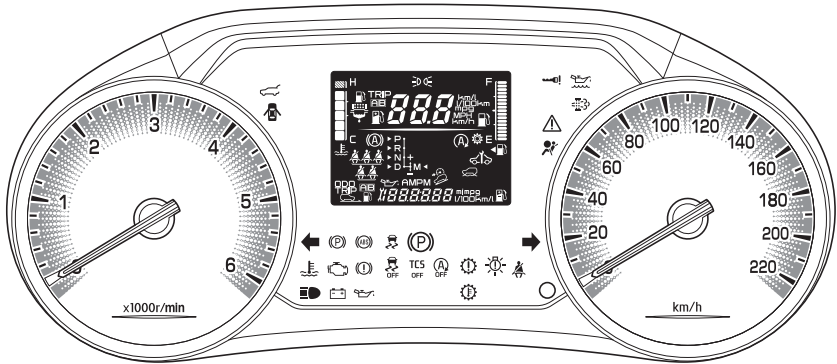



พื้นที่แสดงผล













รุ่นที่มีหน้าจอ LCD











ไฟเตือน

เมื่อกดปุ่มสตาร์ท/ดับเครื่องยนต์ไปที่โหมด "ON" (รุ่นที่มีระบบกุญแจ ISUZU GENIUS ENTRY) หรือปิดสวิตช์กุญแจไปที่ตำแหน่ง "ON" (รุ่นที่ไม่มีระบบกุญแจ ISUZU GENIUS ENTRY) ไฟเตือนต่างๆ จะติดขึ้น เพื่อตรวจสอบสถานะการทำงานของ ไฟเตือนจะดับลงหลังจากเวลาผ่านไปสักครู่หนึ่ง หรือมีการสตาร์ทเครื่องยนต์
ถ้าไฟเตือนไม่ดับลงอาจมีความผิดพลาดเกิดขึ้นกับระบบ ให้นำรถเข้ารับการตรวจสอบที่ศูนย์บริการมาตรฐานอิชูซุทีใกล้ที่สุด

| สัญลักษณ์ | ชื่อ | การตรวจสอบสถานะการทำงาน | หน้าอ้างอิง |
|---|---------------------------------------|-------------------------|-------------|
|  | ไฟเตือนเข็มขัดนิรภัยเบาะนั่งด้านหน้า | ● | 4-65 |
|  | ไฟเตือนเข็มขัดนิรภัยเบาะนั่งตอนที่ 2 | ● | 4-66 |
|  | ไฟเตือนเข็มขัดนิรภัยเบาะนั่งตอนที่ 3 | ● | 4-67 |
|  | ไฟเตือนถุงลม SRS | ● | 4-68 |
|  | ไฟเตือนระบบเบรก | ● | 4-69 |
|  | ไฟเตือนเบรกมือไฟฟ้า (สีแดง) | — | 4-70 |
|  | ไฟเตือนเบรกมือไฟฟ้าผิดปกติ (สีเหลือง) | ● | 4-71 |
|  | ไฟเตือนระบบเบรก ABS | ● | 4-74 |











| สัญลักษณ์ | ชื่อ | การตรวจสอบสถานะการทำงาน | หน้าอ้างอิง |
|---|---|-------------------------|-------------|
|  | ไฟเตือนระบบ ESC | ● | 4-75 |
|  | ไฟเตือนแรงดันน้ำมันเครื่อง | ● | 4-76 |
|  | ไฟเตือนน้ำมันเครื่องเสื่อมสภาพ | ● | 4-77 |
|  | ไฟเตือนเครื่องยนต์มีความร้อนสูงเกิน (รุ่นที่มีหน้าจอ LCD) | ● | 4-77 |
|  | ไฟเตือนไฟชาร์จ | ● | 4-82 |
|  | ไฟเตือนตรวจสอบเครื่องยนต์ (MIL) | ● | 4-82 |
|  | ไฟเตือนนำรถเข้ารับบริการ (SVS) | ● | 4-83 |
|  | ไฟเตือนกรองดักน้ำ | ● | 4-84 |
|  | ไฟเตือนกรองน้ำมันเชื้อเพลิง | ● | 4-84 |
|  | ไฟเตือนตรวจสอบระบบเกียร์ | ● | 4-85 |
|  | ไฟเตือนอุณหภูมิน้ำมันเกียร์อัตโนมัติ | ● | 4-85 |
|  | ไฟเตือนตรวจสอบระบบขับเคลื่อน 4 ล้อ | ● | 4-86 |

| สัญลักษณ์ | ชื่อ | การตรวจสอบ สถานะ การทำงาน | หน้า อ้างอิง |
|--|-------------------------------------|---------------------------------|-----------------|
|  | ไฟเตือนน้ำมันเชื้อเพลิงต่ำ | ● | 4-87 |
|  | ไฟเตือนไฟหน้าแบบ LED | ● | 4-88 |
|  | ไฟเตือนระบบปรับระดับไฟหน้าอัตโนมัติ | ● | 4-89 |
|  | ไฟเตือนหลัก | ● | 4-90 |
|  | ไฟเตือนประตูเปิดอยู่ | — | 4-91 |
|  | ไฟเตือนระบบกุญแจ ISUZU GENIUS ENTRY | — | 4-92 |
|  | ไฟเตือนประตูท้ายเปิดอยู่ | — | 4-92 |
|  | ไฟเตือนระบบควบคุมพวงมาลัยผิดปกติ | ● | 4-93 |

ไฟแสดงการทำงาน

เมื่อกดปุ่มสตาร์ท/ดับเครื่องยนต์ไปที่โหมด "ON" (รุ่นที่มีระบบกุญแจ ISUZU GENIUS ENTRY) หรือปิดสวิทช์กุญแจไปที่ตำแหน่ง "ON" (รุ่นที่ไม่มีระบบกุญแจ ISUZU GENIUS ENTRY) ไฟแสดงการทำงานต่างๆ จะติดขึ้น เพื่อตรวจสอบสถานะการทำงาน ไฟแสดงการทำงานจะดับลงหลังจากเวลาผ่านไปสักครู่หนึ่ง หรือมีการสตาร์ทเครื่องยนต์

ถ้าไฟแสดงการทำงานไม่ดับลงอาจมีความผิดพลาดเกิดขึ้นกับระบบ ให้นำรถเข้ารับการตรวจสอบที่ศูนย์บริการมาตรฐานอิชูซุทีใกล้ที่สุด

| สัญลักษณ์ | ชื่อ | การตรวจสอบสถานะการทำงาน | หน้าอ้างอิง |
|---|--|-------------------------|-------------|
|  | ไฟเตือนไฟเลี้ยว - ด้านซ้าย | ● | 4-94 |
|  | ไฟเตือนไฟเลี้ยว - ด้านขวา | ● | 4-94 |
|  | ไฟเตือนไฟส่องสว่าง | ● | 4-94 |
|  | ไฟเตือนไฟสูง | ● | 4-95 |
|  | ไฟเตือนระบบป้องกันการโจรกรรม | — | 4-95 |
|  | ไฟเตือนไฟตัดหมอกด้านหน้า | ● | 4-95 |
|  | ไฟเตือนระบบ Auto Brake Hold | ● | 4-95 |
|  | ไฟเตือนปิดระบบ TCS | ● | 4-96 |
|  | ไฟเตือนปิดระบบ ESC | ● | 4-97 |
|  | ไฟเตือนปิดระบบช่วยเตือนมุมอับสายตา (BSM) | ● | 4-98 |

| สัญลักษณ์ | ชื่อ | การตรวจสอบสถานะการทำงาน | หน้าอ้างอิง |
|---|--|-------------------------|-------------|
|  | ไฟเตือนนิตรบบเซนเซอร์ช่วยจอดรถยนต์ | ● | 4-99 |
|  | ไฟเตือนการขับเคลื่อน 4 ล้อ | ● | 4-102 |
|  | ไฟเตือนการขับเคลื่อน 4 ล้อ ความเร็วต่ำ | ● | 4-103 |
|  | ไฟเตือนระบบควบคุมความเร็วขณะลงทางลาดชัน (HDC) | ● | 4-103 |
|  | ไฟเตือนระบบดับเครื่องยนต์อัตโนมัติ (ISS) | ● | 4-104 |
|  | ไฟเตือนนิตรบบดับเครื่องยนต์อัตโนมัติ (ISS) | ● | 4-105 |
|  | ไฟเตือนระบบควบคุมไฟสูงอัตโนมัติ (AHB) | ● | 4-106 |
|  | ไฟเตือนนิตรบบเบรกฉุกเฉินอัตโนมัติ (AEB) | ● | 4-106 |
|  | ไฟเตือนนิตรบบแจ้งเตือนออกนอกเลน (LDW) | ● | 4-107 |
|  | ไฟเตือนนิตรบบ ELK | ● | 4-107 |
|  | ไฟเตือนนิตรบบเบรกฉุกเฉินอัตโนมัติขณะถอย (RCTB) | ● | 4-107 |
|  | ไฟเตือนการรีเจเนอเรชัน DPD | ● | 4-108 |
|  | ไฟเตือน Rough Terrain Mode | ● | 4-109 |

การปรับความสว่างของจอแสดงผลในมาตรวัดส่วนกลาง

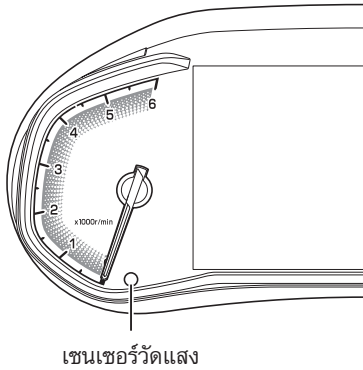

รุ่นที่มีหน้าจอแสดงข้อมูลเนกประสงค์ (MID)

เมื่อปุ่มสตาร์ท/ดับเครื่องยนต์อยู่ที่โหมด "ON" (รุ่นที่มีระบบกุญแจ ISUZU GENIUS ENTRY) หรือสวิตช์กุญแจอยู่ที่ตำแหน่ง "ON" (รุ่นที่ไม่มีระบบกุญแจ ISUZU GENIUS ENTRY)

ความสว่างของจอแสดงผลจะปรับตามความสว่างภายในรถโดยอัตโนมัติ ค่าที่ตั้งจากโรงงานคือ "อัตโนมัติ (Automatic)" เมื่อเปลี่ยนการตั้งค่าเป็น "ปรับด้วยตัวเอง (Manual)" ความสว่างของหน้าปัดและหน้าจอ MID จะสามารถตั้งค่าแยกอิสระจากกัน เมื่อตั้งค่าเป็น "ปรับด้วยตัวเอง (Manual)" ที่ "โหมดความสว่าง (Illumination mode)" ที่แสดงในหน้าจอ MID หลังการเปลี่ยนจาก "อัตโนมัติ (Automatic)" เป็น "ปรับด้วยตัวเอง (Manual)" ใน "โหมดความสว่าง (Illumination mode)"

หน้าจอแสดงข้อมูลเนกประสงค์ (MID)

→ อ้างอิงหน้า 4-24



ข้อควรระวัง

- ไม่ควรวางสิ่งของใดๆ ไว้หน้าเซนเซอร์การกระทำดังกล่าวจะเป็นการลดประสิทธิภาพในการรับรู้ของเซนเซอร์ ส่งผลให้เซนเซอร์อาจทำงานไม่ถูกต้อง

หน้าจอแสดงข้อมูลรถประสงค์ (MID)

หน้าจอแสดงข้อมูลรถประสงค์ (MID)

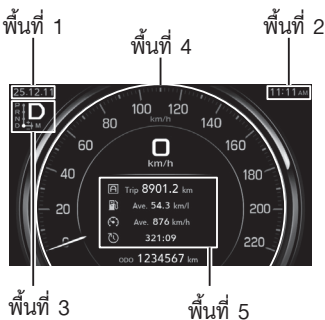
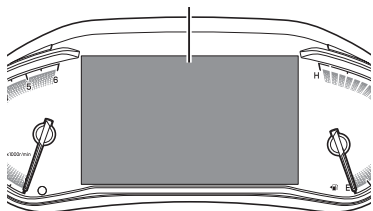

หน้าจอแสดงข้อมูลรถประสงค์ (MID) บนแผงหน้าปัดจะสามารถแสดงข้อมูลดังต่อไปนี้

แสดงเต็มหน้าจอ :

ข้อมูลที่เกี่ยวข้องกับการเตือน
ข้อมูลที่เกี่ยวข้องกับการทำงาน
พื้นที่ 1 และ 2 :

- ปฏิทิน
- นาฬิกา
- อุณหภูมิภายนอก
- ระยะทาง

พื้นที่ 3 :

- ไฟแสดงตำแหน่งเกียร์
- ไฟแจ้งเตือนการเปลี่ยนเกียร์

พื้นที่ 4 :

- ความเร็วรถยนต์
- มาตรวัดระยะทาง

พื้นที่ 5

- ข้อมูลที่เกี่ยวข้องกับการเตือน
- ข้อมูลที่เกี่ยวข้องกับการทำงาน
- ข้อมูลที่เกี่ยวข้องกับระบบเสียง
- หน้าจอการตั้งค่า

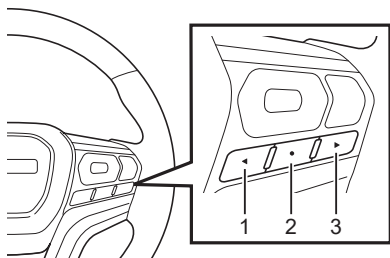

สวิตช์โหมด MID

| หมายเลข | คำอธิบาย |
|---------|---------------------|
| 1 | สวิตช์ MID ด้านซ้าย |
| 2 | สวิตช์ MID ยืนยัน |
| 3 | สวิตช์ MID ด้านขวา |

การแจ้งเตือนเข้ารับบริการ

ภาษาอังกฤษ

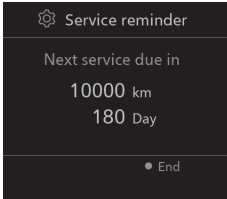

ภาษาไทย

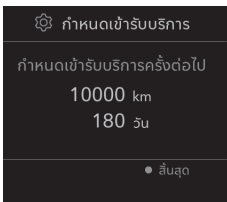

การแจ้งเตือนเข้ารับบริการจะแสดงระยะทางหรือระยะเวลาที่เหลือของกำหนดบำรุงรักษาครั้งต่อไป

หากเหลือระยะเวลาการบำรุงรักษา 30 วัน หรือ 1,000 กม. เมื่อกดปุ่มสตาร์ท/ดับเครื่องยนต์ไปที่โหมด "ON" (รุ่นที่มีระบบกุญแจ ISUZU GENIUS ENTRY) หรือบิดสวิทช์กุญแจไปที่ตำแหน่ง "ON" (รุ่นที่ไม่มีระบบกุญแจ ISUZU GENIUS ENTRY) ข้อความ "ใกล้ถึงกำหนดเข้ารับบริการ" จะปรากฏขึ้นบนหน้าจอ MID เป็นเวลา 5 วินาที

การแสดงผลการแจ้งเตือนเข้ารับบริการ

→ อ้างอิงหน้า 4-79

แถบเมนูคำสั่ง

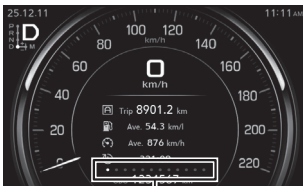



แถบเมนูคำสั่ง

การใช้งานเบื้องต้นและหน้าจอของแถบเมนูคำสั่งจะแสดงดังภาพ

เมื่อเลือกสัญลักษณ์ที่ต้องการบนแถบเมนูคำสั่งโดยใช้สวิทช์ MID ด้านขวา หรือสวิทช์ MID ด้านซ้าย ท่านสามารถศึกษาข้อมูลสัญลักษณ์ที่แสดงบนหน้าจอ MID ได้ ตามตารางดังต่อไปนี้

| สัญลักษณ์ | คำอธิบาย | หน้าอ้างอิง |
|---|--|-------------|
|  Trip 8.9 km  Ave. 10.0 km/l  Ave. 89 km/h  0:05 | มาตรวัดระยะการเดินทาง A และการแสดงผลข้อมูลที่เกี่ยวข้องกับการทำงาน | 4-28 |
|  Trip 8.9 km  Ave. 10.0 km/l  Ave. 89 km/h  0:05 | มาตรวัดระยะการเดินทาง B และการแสดงผลข้อมูลที่เกี่ยวข้องกับการทำงาน | 4-28 |
|  8.9 km/l  40% | กราฟข้อมูลการประหยัดน้ำมันเชื้อเพลิง (Eco) | 4-29 |
|  FM1  108.00 MHz Radio | การเชื่อมต่อระบบเสียง | 4-29 |
|  | การแสดงผลข้อมูลระบบช่วยเหลือผู้ขับขี่ | 4-30 |
|  2H | การแสดงผลสถานะโหมดขับเคลื่อน | 4-31 |
|  | การแสดงผลความเอียงของรถและมุมล้อ | 4-32 |
|  Illumination mode | โหมดปรับความสว่างหน้าจอ | 4-33 |

| สัญลักษณ์ | คำอธิบาย | หน้าอ้างอิง |
|---|--------------------------------|-------------|
|  Settings | การตั้งค่า (การตั้งค่ามาตรฐาน) | 4-34 |
|  Information | แสดงข้อมูล (คำแนะนำ) | 4-45 |



ข้อสังเกต

- หากเลือกโหมด "อัตโนมัติ (Automatic)" ใน "โหมดปรับความสว่างหน้าจอ (Illumination mode)" ในหัวข้อ "การตั้งค่า (Settings)" คำสั่ง "ระดับความสว่าง (Illumi level)" จะไม่แสดงขึ้นบนแถบเมนูคำสั่ง
- ท่านสามารถสลับหน้าจอระหว่างสถานะของโหมดขับเคลื่อน และการแสดงผลความเอียงของรถและมุมล้อได้ โดยกดสวิตช์ MID ยืนยัน (สวิตช์กลาง) หากท่านต้องการสลับหน้าจอกลับไปยังเมนูเดิม ให้กดสวิตช์ MID ยืนยัน อีกครั้ง

การแสดงผลข้อมูลที่เกี่ยวข้องกับการทำงาน (มาตรวัดเดินทาง A/B)



ข้อสังเกต

- ค่าที่แสดงสำหรับ "การแสดงผลข้อมูลที่เกี่ยวข้องกับการทำงาน" สามารถรีเซ็ตได้ด้วยการกดสวิตช์โหมด MID ยืนยันค้างไว้

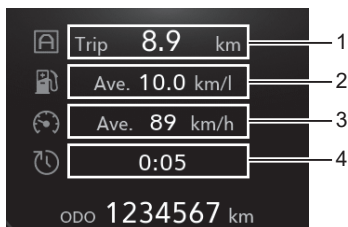

| หมายเลข | หน้าจอ | คำอธิบาย |
|---------|---|--|
| 1 | มาตรวัดการเดินทาง | ใช้มาตรวัดเดินทางเพื่อดูระยะทางระหว่างตำแหน่งที่ระบุไว้ หรือระยะทางที่ท่านเดินทางระหว่างช่วงเวลาที่กำหนดไว้ ค่าที่อยู่หลังจุดทศนิยมหมายถึงหน่วย 100 เมตร |
| 2 | อัตราการสิ้นเปลืองน้ำมันเชื้อเพลิงเฉลี่ยของมาตรวัดเดินทาง | แสดงอัตราการสิ้นเปลืองน้ำมันเชื้อเพลิงเฉลี่ยของมาตรวัดเดินทาง (A หรือ B) |
| 3 | อัตราความเร็วเฉลี่ย | แสดงอัตราความเร็วเฉลี่ยนับจากที่มีการรีเซ็ตค่าครั้งล่าสุดจนถึงช่วงเวลาที่มีการรีเซ็ตค่าในครั้งถัดไป |
| 4 | ระยะเวลาที่ใช้ไป | ระยะเวลาที่ใช้ไปจากที่มีการรีเซ็ตครั้งล่าสุดจนถึงช่วงเวลาที่มีการรีเซ็ตครั้งถัดไป |

กราฟข้อมูลการประหยัดน้ำมันเชื้อเพลิง (Eco)

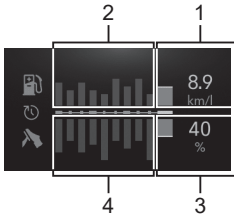

แสดงข้อมูลการใช้น้ำมันเชื้อเพลิงและตำแหน่งเหยียบคันเร่งในขณะขับรถ

| หมายเลข | หน้าจอ | คำอธิบาย |
|---------|--|--|
| 1 | อัตราสิ้นเปลืองเชื้อเพลิงในขณะนี้ | อัตราสิ้นเปลืองเชื้อเพลิงในขณะนี้ |
| 2 | ประวัติอัตราสิ้นเปลืองเชื้อเพลิงเฉลี่ย | แสดงอัตราสิ้นเปลืองเชื้อเพลิงเฉลี่ยในระยะเวลา 10 นาทีที่ผ่านมา |
| 3 | แสดงตำแหน่งการเหยียบคันเร่งในขณะนี้ | ตำแหน่งการเหยียบคันเร่งในขณะนี้ |
| 4 | แสดงประวัติตำแหน่งการเหยียบคันเร่งเฉลี่ย | แสดงตำแหน่งการเหยียบคันเร่งเฉลี่ยในระยะเวลา 10 นาทีที่ผ่านมา |

การเชื่อมต่อระบบเสียง



เฉพาะรุ่นที่ติดตั้งระบบเสียงพร้อมระบบนำทาง จอแสดงผลจะเชื่อมโยงกับระบบเสียง และแสดงข้อมูล เช่น ชื่อ เพลง และ ความถี่วิทยุ



ข้อสังเกต

- สามารถดูรายละเอียดเพิ่มเติมได้ที่คู่มือการใช้งาน ISUZU ULTIMATE ENTERTAINMENT

หน้าจอแสดงผลข้อมูลระบบช่วยเหลือผู้ขับขี่

ข้อมูลของรถคันหน้าและช่องทางเดินรถที่ตรวจจับโดยกล้องหน้าคู่ รวมทั้งการเตือนของระบบช่วยป้องกันการชนขณะเปลี่ยนเลน (ELK) จะแสดงผลบนหน้าจอ

ระบบควบคุมความเร็วอัตโนมัติแบบแปรผัน

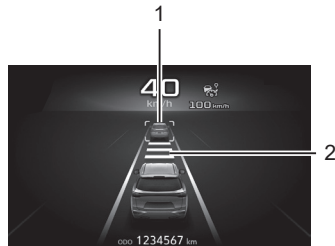

| หมายเลข | หน้าจอ | คำอธิบาย |
|---------|------------------------------|--|
| 1 | แจ้งเตือนรถคันหน้า | แสดงขึ้นเมื่อรถคันหน้าอยู่ในระยะตรวจจับได้ |
| 2 | แสดงระยะห่างระหว่างรถคันหน้า | แสดงระยะห่างระหว่างรถคันหน้าใน 3 ระดับ |

ระบบแจ้งเตือนออกนอกเลน (LDW), ระบบช่วยป้องกันรถออกนอกเลน (LDP), ระบบช่วยควบคุมรถให้อยู่ในเลน (LKAS)

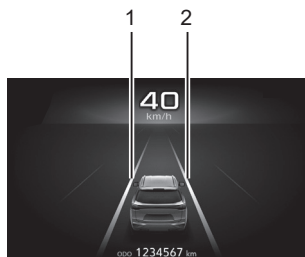
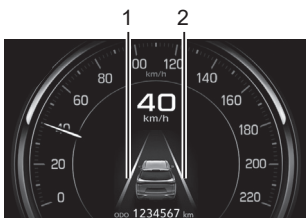

| หมายเลข | หน้าจอ | คำอธิบาย |
|---------|-------------------------|---|
| 1 | เส้นแบ่งช่องทางด้านซ้าย | แสดงข้อมูลช่องทางเดินรถที่ตรวจจับได้ แสดงสถานะการทำงานของแต่ละระบบ |
| 2 | เส้นแบ่งช่องทางด้านขวา | |



ระบบช่วยป้องกันการชนขณะเปลี่ยนเลน (ELK)



| หน้าจอ | คำอธิบาย |
|-------------------------|------------------------------|
| การแจ้งเตือนของระบบ ELK | แสดงสถานะการทำงานของระบบ ELK |

สถานะของโหมดขับเคลื่อน

แสดงสถานะของโหมดขับเคลื่อน

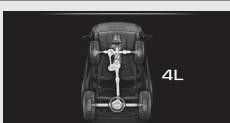
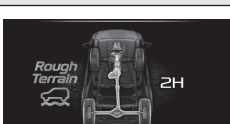
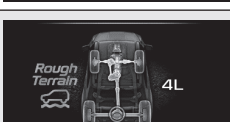
| สัญลักษณ์บนหน้าจอ | คำอธิบาย |
|---|---|
|  | เมื่อสวิตช์ขับเคลื่อน 4 ล้อถูกปรับไปที่ "2H (ขับเคลื่อน 2 ล้อ)" สัญลักษณ์ "2H" จะแสดงขึ้นบนหน้าจอ MID |
|  | เมื่อสวิตช์ขับเคลื่อน 4 ล้อถูกปรับไปที่ "4H (ขับเคลื่อน 4 ล้อ ความเร็วสูง)" สัญลักษณ์ "4H" จะแสดงขึ้นบนหน้าจอ MID |
|  | เมื่อสวิตช์ขับเคลื่อน 4 ล้อถูกปรับไปที่ "4L (ขับเคลื่อน 4 ล้อ ความเร็วต่ำ)" สัญลักษณ์ "4L" จะแสดงขึ้นบนหน้าจอ MID |
|  | เมื่ออยู่ใน Rough Terrain Mode และสวิตช์ขับเคลื่อน 4 ล้อถูกปรับไปที่ "2H (ขับเคลื่อน 2 ล้อ)" |
|  | เมื่ออยู่ใน Rough Terrain Mode และสวิตช์ขับเคลื่อน 4 ล้อถูกปรับไปที่ "4L (ขับเคลื่อน 4 ล้อ ความเร็วต่ำ)" |

การแสดงผลความเอียงของรถและมุมล้อ

ความเอียงของรถและมุมของล้อหน้า สามารถตรวจสอบได้ที่นี้

| สัญลักษณ์บนหน้าจอ | คำอธิบาย |
|---|--|
|  | <p>เมื่อรถอยู่ในแนวระดับ และล้อหน้าตรง</p> |
|  | <p>เมื่อล้อหน้าเอียงขวา</p> |
|  | <p>เมื่อล้อหน้าเอียงซ้าย</p> |
|  | <p>เมื่อล้อหน้าเอียงซ้าย</p> |
|  | <p>เมื่อล้อหน้าเอียงซ้าย</p> |

โหมดปรับความสว่างหน้าจอ

ภาษาอังกฤษ

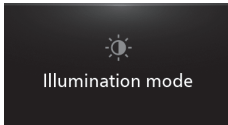

หน้าปัดและหน้าจอ MID สามารถตั้งค่าความสว่างแยกกันได้และปรับได้ 6 ระดับ ปรับความสว่างตามต้องการโดยกดสวิตช์ MID ด้านขวา หรือสวิตช์ MID ด้านซ้าย

ภาษาไทย

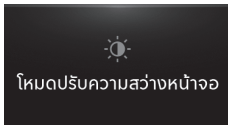

- >: สวิตช์ MID ยืนยัน - กดหนึ่งครั้ง
 --->: สวิตช์ MID ยืนยัน - กดค้าง

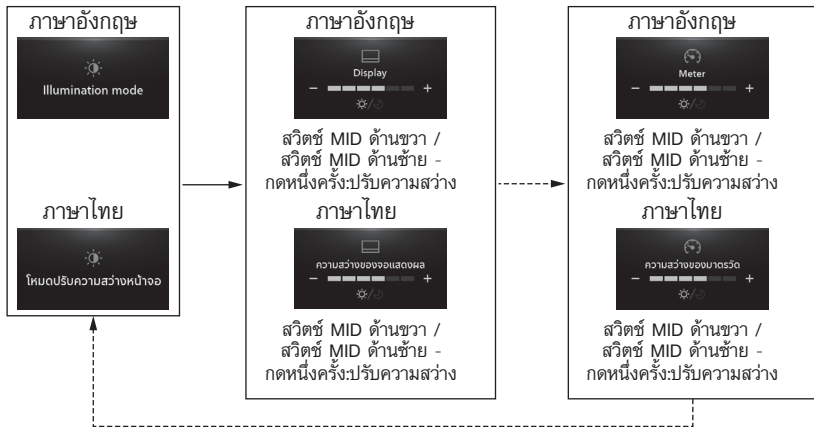

ข้อควรระวัง

- หากเลือกการตั้งค่าแบบ "ปรับด้วยตนเอง (Manual)" เมื่อเปิดไฟหน้าระหว่างขับรถในช่วงกลางวัน หน้าจอ MID จะมืดและมองเห็นได้ยาก



ข้อสังเกต

- เมื่อปิดไฟหน้า สัญลักษณ์ "☀️" จะติดขึ้น
- เมื่อเปิดไฟหน้า สัญลักษณ์ "🌙" จะติดขึ้น

การตั้งค่า (การตั้งค่ามาตรฐาน)

ภาษาอังกฤษ

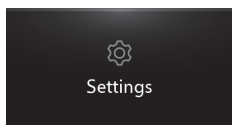

สามารถเปลี่ยนแปลงการตั้งค่าของแพลงหน้าปิดได้ เมื่อกดยืนยันเลือกรายการหรือเลือก "สิ้นสุด (END)" หน้าจอจะย้อนกลับมา

ภาษาไทย



| ข้อความแสดง | | จุดประสงค์ | อ้างอิงหน้า |
|-------------------------------|------------------------------|--|-------------|
| ภาษา | | สามารถเปลี่ยนภาษาที่ใช้ในการแสดงผล | 4-35 |
| การบำรุงรักษา | | แสดงข้อมูลที่เกี่ยวข้องกับการบำรุงรักษา | 4-35 |
| การตั้งค่ามาตรฐาน | หน่วย | สามารถเปลี่ยนหน่วยที่แสดงบนหน้าจอ MID | 4-36 |
| | การปรับแต่ง | สามารถเปลี่ยนรายการที่แสดงบนหน้าจอ MID | 4-37 |
| | การตั้งค่าการแสดงผลเพิ่มเติม | สามารถเปลี่ยนรายการที่แสดงบนหน้าจอ MID | 4-38 |
| | นาฬิกา | สามารถตั้งเวลาที่แสดง | 4-38 |
| | ปฏิทิน | สามารถตั้งวันที่ที่แสดง | 4-39 |
| | โหมดปรับความสว่างหน้าจอ | เปลี่ยนวิธีการปรับตั้งความสว่างของหน้าจอ MID | 4-40 |
| การตั้งค่าระบบไฟฟ้าของตัวถัง | | สามารถตั้งค่าอุปกรณ์ไฟฟ้าของตัวรถ | 4-41 |
| การตั้งค่าระบบช่วยในการขับขี่ | | สามารถตั้งค่าฟังก์ชันช่วยในการขับขี่ | 4-44 |



ข้อสังเกต

- รายการตั้งค่าสำหรับอุปกรณ์และฟังก์ชันที่ไม่ได้ติดตั้งในตัวรถ จะไม่แสดงบนหน้าจอ MID

ภาษา

สามารถเลือกภาษาต่อไปนี้ได้

| ข้อความแสดง |
|--------------|
| ภาษาอังกฤษ |
| ภาษาไทย |
| ภาษาตุรกี |
| ภาษาสเปน |
| ภาษาอาหรับ |
| ภาษาโปรตุเกส |
| ภาษาเยอรมัน |
| ภาษาฝรั่งเศส |
| ภาษารัสเซีย |
| ภาษาอิตาลี |

การบำรุงรักษา

"กำหนดเข้ารับบริการ" สามารถใช้ตรวจสอบจำนวนวันและระยะทางคงเหลือของการเข้ารับบริการครั้งต่อไป

"การเปลี่ยนถ่ายน้ำมันเครื่อง" เป็นฟังก์ชันที่ใช้หลังจากทำการเปลี่ยนน้ำมันเครื่อง เพื่อรีเซ็ตระยะทางคงเหลือจนถึงการบำรุงรักษาในครั้งถัดไป

| ข้อความแสดง |
|-----------------------------|
| กำหนดเข้ารับบริการ |
| การเปลี่ยนถ่ายน้ำมันเครื่อง |



ข้อสังเกต

- ท่านไม่สามารถตั้งค่ากำหนดการเข้ารับบริการได้ กำหนดเข้ารับบริการจะถูก ตั้งค่าโดยศูนย์บริการมาตรฐานอีซูซุ
- กำหนดเข้ารับบริการจะถูกตั้งค่ามาจากโรงงานที่ 10,000 กม. หรือ 180 วัน ตัวเลขระยะทางและวันคงเหลือก่อนการเข้ารับบริการ สามารถเปลี่ยนได้ที่ศูนย์บริการมาตรฐานอีซูซุ
- เมื่อเหลือระยะเวลาการบำรุงรักษาอีก 30 วัน หรือระยะทาง 1,000 กม. เมื่อกดปุ่มสตาร์ท/ดับเครื่องยนต์ไปที่โหมด "ON" (รุ่นที่มีระบบกุญแจ ISUZU GENIUS ENTRY) หรือบิดสวิตช์กุญแจไปที่ตำแหน่ง "ON" (รุ่นที่ไม่มีระบบกุญแจ ISUZU GENIUS ENTRY) ข้อความ "ใกล้ถึงกำหนดเข้ารับบริการ" จะปรากฏขึ้นบนหน้าจอ MID เป็นเวลา 5 วินาที

การตั้งค่าหน่วย (Unit)

สามารถตั้งค่ารายการต่อไปนี้ใน "หน่วย (Unit)"

| ข้อความแสดง | |
|---------------------------------|------------------------|
| แสดงอัตราการใช้น้ำมันเชื้อเพลิง | กม./ลิตร (km/l) |
| | ลิตร/100 กม. (l/100km) |
| | ไมล์/แกลลอน (mpg) |
| อุณหภูมิภายนอก | °C |
| | °F |
| ความเร็ว | กม./ชม. (km/h) |
| | ไมล์/ชม. (MPH) |

การตั้งค่าการปรับแต่ง (Customize)

สามารถตั้งค่ารายการต่อไปนี้ได้ใน "การปรับแต่ง (Customize)"

| ข้อความแสดง | | |
|-----------------------|----------------------------|------------------------|
| หน้าจอภาพเคลื่อนไหว | ภาพเคลื่อนไหว พักหน้าจอ | เปิดการใช้งาน |
| | | ปิดการใช้งาน |
| รายการส่วนบนของหน้าจอ | ด้านซ้าย | นาฬิกา |
| | | ปฏิทิน |
| | | อุณหภูมิภายนอก |
| | | มาตรวัดความเร็ว |
| | | ระยะทางที่สามารถขับได้ |
| | | มาตรวัดระยะทางรวม |
| | ตรงกลาง | นาฬิกา |
| | | ปฏิทิน |
| | | อุณหภูมิภายนอก |
| | | มาตรวัดความเร็ว |
| | | ระยะทางที่สามารถขับได้ |
| | | มาตรวัดระยะทางรวม |
| | ด้านขวา | นาฬิกา |
| | | ปฏิทิน |
| | | อุณหภูมิภายนอก |
| | | มาตรวัดความเร็ว |
| | | ระยะทางที่สามารถขับได้ |
| | | มาตรวัดระยะทางรวม |

การตั้งค่าการแสดงผลเพิ่มเติม (Optional)

สามารถปรับตั้งการตั้งค่า "ไฟเตือนตำแหน่งเกียร์" และ "การสนทนาทางโทรศัพท์" ได้

| ข้อความแสดง | | |
|------------------------------|----------------------|---|
| การตั้งค่าการแสดงผลเพิ่มเติม | ไฟเตือนตำแหน่งเกียร์ | ตำแหน่งเกียร์ปัจจุบันและตำแหน่งเกียร์ที่แนะนำ |
| | | ตำแหน่งเกียร์ปัจจุบันเท่านั้น |
| | | ปิด (OFF) |
| การสนทนาทางโทรศัพท์ | | เปิดการใช้งาน |
| | | ปิดการใช้งาน |

การตั้งค่านาฬิกา

นาฬิกาจะแสดงเวลาและปรับตั้งรูปแบบเวลาได้ สามารถตั้งเวลาโดยปฏิบัติตามวิธีด้านล่าง

1. เลือกรูปแบบเวลา 12H หรือ 24H
2. หน่วยที่สามารถตั้งค่าได้จะกะพริบ ใช้สวิตช์ MID ด้านขวาและสวิตช์ MID ด้านซ้ายในการปรับตั้ง จากนั้นกดสวิตช์ MID ยืนยันเพื่อยืนยันการปรับตั้ง จากนั้นเปลี่ยนไปเลือกรายการถัดไป



ข้อสังเกต

- การตั้งค่านาฬิกา จะเรียงลำดับเริ่มต้นจากชั่วโมง หลักสิบของนาฬิกาและหลักหน่วยของนาฬิกาตามลำดับ

3. การตั้งค่าจะเสร็จสิ้นเมื่อยืนยันหน่วยของนาฬิกาแล้ว

| ข้อความแสดง |
|--------------------|
| 12 ชั่วโมง (AM-PM) |
| 24 ชั่วโมง |



ข้อสังเกต

- ในรุ่นที่มีหน้าจาวิทยุ นาฬิกาจะสัมพันธ์กับหน้าจาวิทยุ ทำให้ไม่สามารถตั้งค่าบนหน้าจาวิทยุได้

การตั้งค่าปฏิทิน

การตั้งค่าแสดงวันที่และรูปแบบของปฏิทิน สามารถตั้งค่าโดยทำตามขั้นตอนดังนี้

1. ตั้งค่ารูปแบบปฏิทินแบบ "YY-MM-DD" (ปี-เดือน-วัน) "DD-MM-YY" (วัน-เดือน-ปี) หรือ "MM-DD-YY" (เดือน-วัน-ปี)
2. หน่วยที่สามารถตั้งค่าได้จะกะพริบ ใช้สวิตช์ MID ด้านขวาและสวิตช์ MID ด้านซ้าย จากนั้นกดสวิตช์ MID ยืนยันเพื่อยืนยัน กดสวิตช์ MID ยืนยันเพื่อยืนยันและเปลี่ยนไปยังรายการถัดไป



ข้อสังเกต

- ตั้งค่า ปี เดือน วัน เวลาชั่วโมง หลักสิบของนาฬิกา และหลักหน่วยของนาฬิกาตามลำดับ
3. การตั้งค่าจะเสร็จสิ้นเมื่อยืนยันหลักหน่วยของนาฬิกา และกลับไปแสดงหน้าปฏิทิน

| ข้อความแสดง | |
|-------------|----------------------|
| ปป-ตด-วว | แก้ไขปี |
| | แก้ไขเดือน |
| | แก้ไขวัน (หลักสิบ) |
| | แก้ไขวัน (หลักหน่วย) |
| วว-ตด-ปป | แก้ไขปี |
| | แก้ไขเดือน |
| | แก้ไขวัน (หลักสิบ) |
| | แก้ไขวัน (หลักหน่วย) |
| ตด-วว-ปป | แก้ไขปี |
| | แก้ไขเดือน |
| | แก้ไขวัน (หลักสิบ) |
| | แก้ไขวัน (หลักหน่วย) |



ข้อสังเกต

- ในรุ่นที่มีหน้าจอสัมผัส ปฏิทินจะสัมพันธ์กับหน้าจอสัมผัส ทำให้ไม่สามารถตั้งค่าบนหน้าจอสัมผัสได้

โหมดปรับความสว่างหน้าจอ

สามารถตั้งค่ารายการต่อไปนี้ในโหมดปรับความสว่างหน้าจอ

| ข้อความแสดง | |
|-----------------------|------------------|
| อัตโนมัติ (Automatic) | สูง (HIGH) |
| | มาตรฐาน (NORMAL) |
| | ต่ำ (LOW) |
| กำหนดเอง (Manual) | - |



ข้อสังเกต

- ค่าความสว่างที่ถูกตั้งมาจากโรงงาน คือ ระดับ "มาตรฐาน (Normal)" ใน "อัตโนมัติ (Automatic)"
- เมื่อตั้งค่าไว้ที่ "สูง (High)" ใน "อัตโนมัติ (Automatic)" ระดับความสว่างจะเปลี่ยนแปลงอย่างรวดเร็ว ตามค่าของแสงที่วัดได้จากเซนเซอร์ เมื่อตั้งค่าไว้ที่ "มาตรฐาน (Normal)" ระดับความสว่างจะเปลี่ยนแปลงในระดับปกติ ตามค่าของแสงที่วัดได้จากเซนเซอร์ เมื่อตั้งค่าไว้ที่ "ต่ำ (Low)" ระดับความสว่างจะเปลี่ยนแปลงอย่างช้า ตามค่าของแสงที่วัดได้จากเซนเซอร์ โดยค่าที่ตั้งไว้จากโรงงาน คือ "มาตรฐาน (Normal)"
- เมื่อปรับความสว่างให้อยู่ใน "อัตโนมัติ (Automatic)" หลังจากใช้งานโหมด "กำหนดเอง (Manual)" ระดับความสว่างจะถูกปรับอัตโนมัติ โดยอ้างอิงจากสถานะที่สว่างที่สุด เมื่อสวิตช์ไฟหน้าอยู่ที่ตำแหน่ง "OFF" ในโหมดกำหนดเองและสถานะที่มีมืดที่สุด เมื่อสวิตช์ไฟหน้าอยู่ที่ตำแหน่ง "ON"

การตั้งค่า (ฟังก์ชันผู้ใช้กำหนดเอง)

ภาษาอังกฤษ

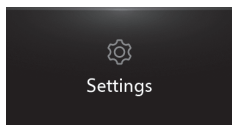

สามารถเปลี่ยนแปลงการตั้งค่าของฟังก์ชันผู้ใช้กำหนดเองได้ เมื่อกดยืนยันเลือกรายการหรือเลือก "สิ้นสุด (END)" หน้าจอจะย้อนกลับมากลับมา

ภาษาไทย



การตั้งค่าระบบไฟฟ้าของตัวถัง

สามารถตั้งค่ารายการดังต่อไปนี้

| ข้อความแสดง | | | หน้าอ้างอิง |
|--------------------------------------|---------------------------|----------------------------|-------------|
| การล็อกประตู | รูปแบบการปลดล็อกอัตโนมัติ | ปิดใช้งาน | 3-35 |
| | | กุญแจ*1 | |
| | | เมื่อดับเครื่องยนต์ | |
| | | เลื่อนเกียร์ไปที่ตำแหน่ง P | |
| การเปิดใช้การล็อกอัตโนมัติที่ประตู*2 | เปิดใช้งาน | 3-33 | |
| | ปิดใช้งาน | | |
| ความเร็วในการล็อกอัตโนมัติ | 20 km/h | 3-33 | |
| | 12 km/h | | |
| รูปแบบการล็อกอัตโนมัติ | ปิดใช้งาน | 3-33 | |
| | นอกเหนือจากตำแหน่ง P*3 | | |
| | ความเร็ว | | |

*1: รุ่นที่มีกุญแจรีโมท

*2: ท่านสามารถตั้งค่าฟังก์ชันระบบล็อกประตูอัตโนมัติให้ทำงานหรือไม่ทำงานเมื่อเปิดหรือปิดประตู หลังจากที่ประตูล็อกโดยฟังก์ชันล็อกประตูอัตโนมัติได้

| ข้อความแสดง | | หน้าอ้างอิง | |
|--|---|------------------|-------|
| ระบบล็อก/สตาร์ทตรดด้วย กุญแจอัจฉริยะ | โหมดการรับส่งสัญญาณ | เปิดการส่งสัญญาณ | 3-19 |
| | | ปิดการส่งสัญญาณ | |
| | ระบบล็อกกรดอัตโนมัติเมื่อกุญแจห่าง จากรถ | เปิดใช้งาน | 3-32 |
| | | ปิดใช้งาน | |
| | เสียงตอบรับ | ปิดใช้งาน | 3-19 |
| | | เสียงเบา | |
| | | เสียงดังปานกลาง | |
| ไฟห้องโดยสารสว่างเมื่อเข้าใกล้รถ | เปิดใช้งาน | 3-20 | |
| | ปิดใช้งาน | | |
| เสียงเตือนระบบล็อกกรดเมื่อกุญแจ ห่างจากรถ | เปิดใช้งาน | 3-32 | |
| | ปิดใช้งาน | | |
| ระบบไฟส่องสว่าง | ปรับความไวของระบบไฟส่องสว่าง อัตโนมัติ | 0 | 4-132 |
| | | 1 | |
| | | 2 | |
| | | 3 | |
| | ระบบประหยัดไฟแบตเตอรี่ เมื่อเปิดไฟหน้า | เปิดใช้งาน | 4-134 |
| | | ปิดใช้งาน | |
| | ระบบไฟส่องสว่างหลังดับเครื่องยนต์ | เปิดใช้งาน | 4-136 |
| | | ปิดใช้งาน | |
| | ไฟแอมเบียนต์ไลท์ทำงานตาม ไฟในห้องโดยสาร | เปิดใช้งาน | 5-29 |
| | | ปิดใช้งาน | |
| ระบบสัญญาณไฟเปลี่ยนช่องทาง เดินรถ | เปิดใช้งาน | 4-137 | |
| | ปิดใช้งาน | | |
| ไฟในห้องโดยสารทำงานสัมพันธ์ กับ RKE | เปิดใช้งาน | 3-14 | |
| | ปิดใช้งาน | | |
| การตั้งค่าไฟแอมเบียนต์ไลท์ | ปิด | 5-29 | |
| | มืด | | |
| | ปานกลาง | | |
| | สว่าง | | |

| ข้อความแสดง | | | หน้าอ้างอิง |
|-------------------------------|--|--------------------------------------|-------------|
| ที่ปิดน้ำฝน | ระบบปิดน้ำฝนอัตโนมัติ | เปิดใช้งาน | 4-146 |
| | | ปิดใช้งาน | |
| | ปิดน้ำฝนด้านหลังอัตโนมัติขณะถอย | เปิดใช้งาน | 4-149 |
| | | ปิดใช้งาน | |
| การสตาร์ทเครื่องยนต์ด้วยรีโมท | ระยะเวลาเดินเบาเมื่อสตาร์ทด้วยรีโมท | ปิดใช้งาน | 3-24 |
| | | ต่ำสุด | |
| | | ปานกลาง | |
| | | สูงสุด | |
| การตั้งค่าประตูท้ายไฟฟ้า | ฟังก์ชันประตูท้ายไฟฟ้า | อัตโนมัติ | 3-46 |
| | | กำหนดเอง | |
| | ตำแหน่งหยุดอัตโนมัติ*1 | ตำแหน่งที่บันทึกไว้ | |
| | | ตำแหน่งเปิดสุด | |
| | การเปิดประตูท้ายไฟฟ้า*2 เมื่อลากพวง | เปิดใช้งาน | |
| | | ปิดใช้งาน | |
| | เงื่อนไขการทำงาน | ที่เกี่ยวข้องตำแหน่ง "P" | |
| | | ที่เกี่ยวข้องตำแหน่ง "P" หรือ "N" | |

*1 : เมนูการตั้งค่าจะแสดงต่อเมื่อมีการตั้งค่าตำแหน่งเปิดสูงสุดใหม่เท่านั้น

*2 : เมนูการตั้งค่าจะแสดงต่อเมื่อมีการต่ออุปกรณ์ลากพวงเท่านั้น

การตั้งค่าระบบช่วยในการขับขี่
สามารถตั้งค่ารายการต่อไปนี้ได้

| ชื่อระบบ | ข้อความแสดง | | หน้า อ้างอิง | |
|--|---|---|-----------------------------|-------|
| ระบบควบคุมไฟสูง อัตโนมัติ (AHB) | ระบบเปิด-ปิดไฟสูง อัตโนมัติ | โหมด | เปิดใช้งาน | 4-366 |
| | | | ปิดใช้งาน | |
| ระบบเบรกฉุกเฉิน อัตโนมัติ (AEB) | ระบบเบรกฉุกเฉิน ขณะเดินหน้า | ระบบเตือนและช่วย เบรกกรณีฉุกเฉิน | เปิดใช้งาน | 4-278 |
| | | | ปิดใช้งาน | |
| | | ความไวการเตือน | ไกล | 4-276 |
| | | | มาตรฐาน | |
| | | | ใกล้ | |
| ระบบช่วยป้องกันรถ ออกนอกเลน (LDP)/ ระบบช่วยป้องกันการชน ขณะเปลี่ยนเลน (ELK)/ ระบบช่วยเตือนอาการ เหนื่อยล้าขณะขับขี่ | ระบบช่วยเตือนรักษา ช่องทางเดินรถ | ระบบป้องกันการ ออกจากช่องทาง เดินรถ | ช่วยเหลือและเตือน | 4-331 |
| | | | เตือนอย่างเดียว | |
| | | ระบบป้องกันการ เปลี่ยนช่องทาง เดินรถฉุกเฉิน | เปิดใช้งาน | 4-340 |
| | | | ปิดใช้งาน | |
| ระบบช่วยเตือนมุมอับ สายตา (BSM) | ระบบเตือนจุดอับสายตา | การเตือน | เปิดใช้งาน | 4-218 |
| | | | ปิดใช้งาน | |
| ระบบช่วยเตือนขณะ ถอยรถ (RCTA) | ระบบเตือนมีรถวิ่งตัด ผ่านด้านหลัง | การเตือน | เปิดใช้งาน | 4-228 |
| | | | ปิดใช้งาน | |
| ระบบช่วยเตือนอาการ เหนื่อยล้าขณะขับขี่ | ระบบช่วยเตือนการ เหนื่อยล้าขณะขับขี่ | โหมด | เปิดใช้งาน | 4-361 |
| | | | ปิดใช้งาน | |
| ระบบเบรกฉุกเฉิน อัตโนมัติขณะถอย (RCTB) | ระบบเบรกฉุกเฉินขณะ ถอยหลัง | โหมด | เปิดใช้งาน | 4-233 |
| | | | ปิดใช้งาน | |
| ระบบเซนเซอร์ช่วยจอด รถยนต์ | ระบบช่วยเตือน ขณะจอดรถ | โหมดลากพ่วง | ปิด | 4-243 |
| | | | เฉพาะคัมลากพ่วง เท่านั้น | |
| | | โหมดกันชนเสริม | ไม่มีกันชนเสริม | 4-244 |
| | | | มีกันชนเสริม | |

**ข้อสังเกต**

- ตรวจสอบให้แน่ใจว่ารถจอดนิ่งเมื่อทำการตั้งค่า
- การตั้งค่าจะถูกรีเซ็ต หากทำการตั้งค่าในขณะที่รถวิ่ง
- รายการสำหรับ "การตั้งค่าระบบช่วยในการขับขี่" จะแสดงขึ้นมาถึงแม้ว่าระบบกล้องหน้าคู่ ระบบเซนเซอร์ช่วยจอดรถยนต์ ระบบช่วยเตือนมุมอับสายตา (BSM) ระบบช่วยเตือนขณะถอยรถ (RCTA) หรือระบบเบรกฉุกเฉินอัตโนมัติขณะถอย (RCTB) จะไม่ได้ถูกติดตั้งกับตัวรถก็ตาม

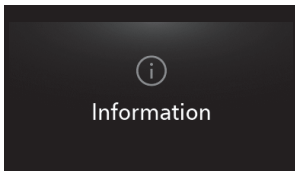
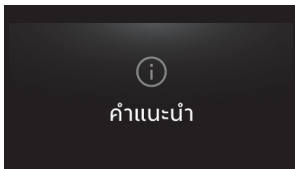
แสดงข้อมูล (คำแนะนำ)**ภาษาอังกฤษ****ภาษาไทย**

บนหน้าจอแสดงข้อมูล ท่านสามารถยืนยันบางค่าเตือนที่ปรากฏขึ้นบนหน้าจอ MID ได้ แม้ว่าค่าเตือนนั้นจะหายไปแล้วก็ตาม กดสวิตช์ยืนยัน MID เพื่อไปที่เมนูค่าเตือนที่กำลังดำเนินการอยู่

กดสวิตช์ MID ด้านขวา หรือสวิตช์ MID ด้านซ้ายในระหว่างค่าเตือนปรากฏขึ้นบนหน้าจอ เพื่อกลับไปยังหน้าจอหลัก

ถ้ามีค่าเตือนปรากฏขึ้นมากกว่า 2 ค่าเตือนขึ้นไปบนหน้าจอแสดงข้อมูล สามารถสลบค่าเตือนได้โดยการกดสวิตช์ยืนยัน MID โดยจำนวนค่าเตือนที่ปรากฏจะแสดงอยู่ด้านล่างคำว่า "คำแนะนำ"

**ข้อสังเกต**

- เมื่อเข้าเงื่อนไขการทำงานของหน้าจอแสดงข้อมูล ค่าเตือนจะหายไปจากหน้าจอ
- ถ้าจำนวนค่าเตือนเป็น 0 จะไม่มีตัวเลขปรากฏขึ้นอยู่ด้านล่างคำว่า "คำแนะนำ" รวมถึง เมื่อกดสวิตช์ยืนยัน MID หน้าจอจะไม่เปลี่ยนแปลงใดๆ

หน้าจอ LCD

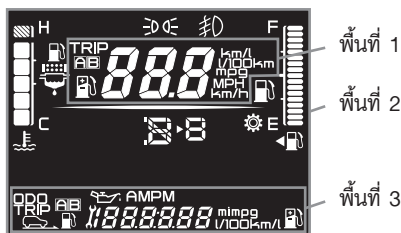
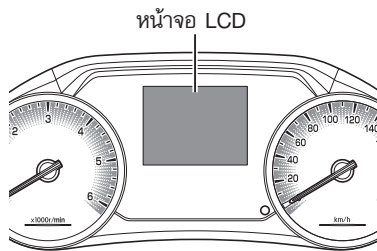

หน้าจอล CD ในแผงหน้าปัดสามารถแสดงข้อมูลดังต่อไปนี้

พื้นที่ 1

- การสิ้นเปลืองน้ำมันเชื้อเพลิง
- ความเร็วรถยนต์

พื้นที่ 2

- เกจวัดอุณหภูมิหล่อเย็นเครื่องยนต์
- เกจน้ำมันเชื้อเพลิง
- ไฟเตือนต่างๆ
- ไฟแสดงการทำงานต่างๆ

พื้นที่ 3

- มาตรวัดระยะทาง
- มาตรวัดเดินทาง
- การสิ้นเปลืองน้ำมันเชื้อเพลิง
- ระยะทาง (ระยะทางที่สามารถขับต่อไปได้)
- ปฏิทิน
- นาฬิกา
- การแจ้งเตือนการบำรุงรักษาสำหรับการเปลี่ยนถ่ายน้ำมันเครื่อง

การตั้งค่าการแสดงผลพื้นที่ 1

ในขณะที่หน้าจอบรรจุมาตรวัดระยะทาง กดปุ่มเดินทางค้างไว้เพื่อแสดงพื้นที่ 1

ข้อมูลในพื้นที่ 1 จะเปลี่ยนทุกครั้งที่กดปุ่มเดินทาง กดปุ่มเดินทางค้างเมื่อทำการตั้งค่าเสร็จสิ้น จากนั้นหน้าจอบรรจุค่า LCD จะกลับคืนมา

ในขณะที่ทำการตั้งค่าพื้นที่ 1 สัญลักษณ์ "☼" จะปรากฏขึ้นและรายการที่กำลังตั้งค่าจะกะพริบ

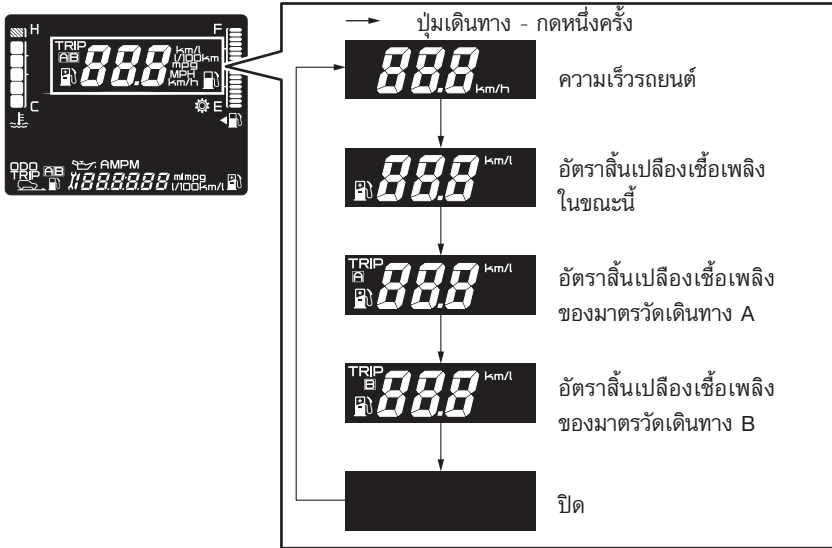

การแจ้งเตือนการบำรุงรักษาสำหรับการเปลี่ยนถ่ายน้ำมันเครื่อง

 10000 km

การแจ้งเตือนเปลี่ยนถ่ายน้ำมันเครื่องจะแสดงบนหน้าจอประมาณ 5 วินาที หลังจากเปิดประตูแล้วปิดในขณะที่สวิตช์กุญแจอยู่ในตำแหน่ง "OFF" เมื่อระยะทางที่วิ่งเข้าใกล้ระยะการแจ้งเตือนบำรุงรักษาน้อยกว่า 1,000 กม. การแจ้งเตือนบำรุงรักษาจะปรากฏขึ้นบนหน้าจอ LCD สามารถตั้งค่าการแจ้งเตือนเปลี่ยนถ่ายน้ำมันเครื่องได้ โดยปฏิบัติตามขั้นตอนต่อไปนี้

1. เมื่อกดปุ่มเดินทางค้างไว้ในขณะที่หน้าจอแสดงการแจ้งเตือนการบำรุงรักษาหรือการแจ้งเตือนระยะทางคงเหลือ การบำรุงรักษา การตั้งค่าการบำรุงรักษา จะปรากฏขึ้น
2. รายการที่ตั้งค่าจะกะพริบ กดปุ่มเดินทางหนึ่งครั้งเพื่อเลือก และกดปุ่มเดินทางค้างไว้เพื่อยืนยัน



ข้อสังเกต

- การแจ้งเตือนการบำรุงรักษาสำหรับเปลี่ยนถ่ายน้ำมันเครื่อง จะถูกตั้งค่าจากโรงงานที่ระยะ 10,000 กม.
- การแจ้งเตือนการบำรุงรักษาสำหรับการเปลี่ยนถ่ายน้ำมันเครื่อง สามารถตั้งค่าที่ระยะความถี่ 1,000 กม. โดยตั้งค่าระหว่าง 5,000 กม. จนถึง 10,000 กม.
- หน้าจอแสดงผลจะแสดงมาตรวัดระยะทางจนกว่าจะถึงระยะการแจ้งเตือนบำรุงรักษา กดปุ่มเดินทางหนึ่งครั้ง ในขณะที่หน้าจอแสดงผลมาตรวัดระยะทาง เพื่อเปลี่ยนไปเป็นการแจ้งเตือนการบำรุงรักษาสำหรับการเปลี่ยนถ่ายน้ำมันเครื่อง

การสั่งงานหน้าจอหลัก LCD

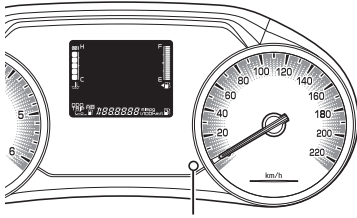

ปุ่มเดินทาง

หน้าจอหลัก LCD จะแสดงข้อมูลการทำงานพื้นฐานและหน้าจอต่างๆ ใช้ปุ่มเดินทางเพื่อเลือกหน้าจอ หรือฟังก์ชันที่ต้องการ กดปุ่มเดินทางหนึ่งครั้งเพื่อเปลี่ยนแปลงการแสดงผลของพื้นที่ 3

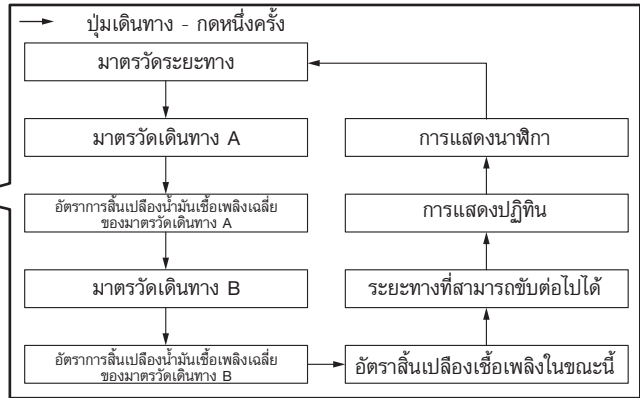
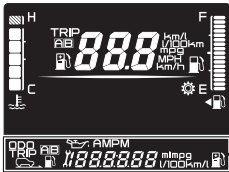



มาตรวัดระยะทาง

ถ้าท่านเลือกการแสดงผลมาตรวัดระยะทาง ในขณะที่สวิตช์กุญแจอยู่ที่ตำแหน่ง "ON" "มาตรวัดระยะทาง (ODO)" จะปรากฏบนหน้าจอ LCD

ระยะทางรวมที่เดินทางจะถูกแสดงขึ้น สามารถตั้งค่าข้อมูลที่จะแสดงในพื้นที่ 1 โดยการกดปุ่มเดินทางค้างไว้ ขณะในระยะทางรวมที่เดินทางกำลังแสดงอยู่



มาตรวัดเดินทาง (A หรือ B)

ถ้าท่านเลือกการแสดงผลมาตรวัดเดินทาง ในขณะที่สวิตช์กุญแจอยู่ที่ตำแหน่ง "ON" หน้าจอจะปรากฏบนหน้าจอ LCD นอกจากการตั้งค่าข้างต้น ท่านยังสามารถแยกการคำนวณระยะทางออกเป็น "มาตรวัดเดินทาง A (TRIP A)" และ "มาตรวัดเดินทาง B (TRIP B)" ได้

ใช้มาตรวัดเดินทางเพื่อดูระยะทางระหว่างตำแหน่งที่ระบุไว้ หรือระยะทางที่ท่านเดินทางระหว่างช่วงเวลาที่กำหนดไว้ ค่าที่อยู่หลังจุดทศนิยมหมายถึงหน่วย 100 เมตร ค่าของมาตรวัดเดินทางสามารถรีเซ็ตโดยการกดปุ่มเดินทางค้างไว้



ข้อสังเกต

- ในขั้นตอนนี้ อัตราสิ้นเปลืองเชื้อเพลิงเฉลี่ยของมาตรวัดเดินทาง A หรือ B ที่แสดงบนพื้นที่ 1 จะถูกรีเซ็ตด้วย

TRIP AB

888

/100km/l 

อัตราการสิ้นเปลืองน้ำมันเชื้อเพลิงเฉลี่ยของ มาตรวัดเดินทาง (A หรือ B)

หากท่านเลือกให้แสดงอัตราการสิ้นเปลือง
น้ำมันเชื้อเพลิงเฉลี่ยของมาตรวัดเดินทาง
ในขณะที่สวิตช์กุญแจอยู่ในตำแหน่ง "ON"
อัตราการสิ้นเปลืองน้ำมันเชื้อเพลิงเฉลี่ย
จะแสดงขึ้น

ค่าที่แสดงของอัตราการสิ้นเปลืองน้ำมันเชื้อเพลิง
เฉลี่ยของมาตรวัดเดินทางสามารถรีเซ็ตได้
โดยการกดปุ่มเดินทางค้างไว้



ข้อสังเกต

- ในขั้นตอนนี้ อัตราสิ้นเปลืองเชื้อเพลิง
เฉลี่ยของมาตรวัดเดินทาง A หรือ B
ที่แสดงบนพื้นที่ 1 จะถูกรีเซ็ตด้วย

888

/100km/l 

อัตราการสิ้นเปลืองเชื้อเพลิงในขณะนี้

ถ้าท่านเลือกการแสดงผลอัตราการสิ้นเปลือง
เชื้อเพลิงในขณะนี้ในขณะที่สวิตช์กุญแจอยู่ที่
ตำแหน่ง "ON" อัตราการสิ้นเปลืองเชื้อเพลิง
ในขณะนี้จะปรากฏตามรูปภาพ



ระยะทางที่สามารถขับต่อไปได้

ถ้าท่านเลือกการแสดงผลระยะทางที่สามารถขับต่อไปได้ในขณะที่สวิตช์กุญแจอยู่ที่ตำแหน่ง "ON" หน้าจอจะแสดงค่าโดยประมาณของระยะทางสูงสุดที่สามารถขับต่อไปได้ด้วยปริมาณน้ำมันเชื้อเพลิงที่เหลืออยู่



ข้อสังเกต

- ในบางกรณี ท่านอาจไม่สามารถขับต่อไปได้ตามระยะทางที่ปรากฏเนื่องจากการคำนวณระยะทางดังกล่าวนั้นอ้างอิงจากอัตราการใช้เชื้อเพลิงในอดีต (อัตราสิ้นเปลืองเชื้อเพลิงเฉลี่ย)
- ความแม่นยำของระยะทางที่แสดงผลอาจเปลี่ยนแปลงไปอย่างมากเมื่อขับรถขึ้นหรือลงเขาเนื่องจากน้ำมันเชื้อเพลิงในถังมีการเคลื่อนที่ในขณะที่ขับรถ
- การแสดงผลอาจยังไม่อัปเดตในกรณีที่มีการเติมน้ำมันเชื้อเพลิงเป็นปริมาณเล็กน้อย

250 120

การแสดงผลปฏิทิน

ถ้าท่านเลือกการแสดงผลปฏิทินในขณะที่สวิตช์ อนุญาตอยู่ที่ตำแหน่ง "ON" ปฏิทินจะแสดงอยู่บนหน้าจอ LCD ในขณะที่ตั้งค่าปฏิทิน สัญลักษณ์ "📅" จะปรากฏขึ้นและรายการที่ตั้งค่าได้จะกะพริบ ท่านสามารถตั้งค่าปฏิทินโดยปฏิบัติตามขั้นตอนด้านล่าง



ข้อสังเกต

- เมื่อท่านทำการตั้งค่าปฏิทิน ท่านจำเป็นอย่างยิ่งที่จะต้องตั้งค่านาฬิกาด้วย

1. เข้าสู่การตั้งค่าปฏิทิน โดยการกดปุ่มเดินทางค้างไว้ในขณะที่หน้าจอแสดงผลปฏิทิน
2. รายการที่กะพริบจะสามารถตั้งค่าได้ กดปุ่มเดินทางหนึ่งครั้งเพื่อเลือก จากนั้นกดค้างเพื่อยืนยัน และเลื่อนไปที่รายการอื่น



ข้อสังเกต

- ปฏิทินจะเรียงลำดับเริ่มต้นจากปี เดือน วัน ชั่วโมง หลักสิบและหลักหน่วยนาฬิกาตามลำดับ
3. การตั้งค่าจะสมบูรณ์เมื่อหลักหน่วยของนาฬิกาถูกยืนยัน หน้าจอแสดงผลปฏิทินจะกลับคืนมา

AMPM
12:34

การแสดงนาฬิกา

ถ้าท่านเลือกการแสดงนาฬิกาในขณะที่สวิตช์
กุญแจอยู่ที่ตำแหน่ง "ON" เวลาจะแสดงอยู่
บนหน้าจอ LCD ในขณะที่ตั้งค่านาฬิกา
สัญลักษณ์ "🕒" จะปรากฏขึ้นและรายการที่
ตั้งค่าได้จะกะพริบ

ท่านสามารถตั้งเวลาโดยปฏิบัติตามวิธีการ
ด้านล่าง

1. สามารถตั้งเวลาได้โดยการกดปุ่มเดินทาง
ค้างไว้ ขณะที่หน้าจอแสดงนาฬิกา
2. รายการที่กะพริบจะสามารถตั้งค่าได้กด
ปุ่มเดินทางหนึ่งครั้งเพื่อเลือกจากนั้นกด
ค้างเพื่อยืนยัน และเลื่อนไปที่รายการอื่น



ข้อสังเกต

- ตั้งรูปแบบเวลา (12 ชั่วโมง หรือ 24
ชั่วโมง) ชั่วโมง หลักสิบของนาฬิกา
และหลักหน่วยของนาฬิกาตามลำดับ

3. การตั้งค่าจะสิ้นสุด เมื่อหลักหน่วยของ
นาฬิกาถูกยืนยัน จากนั้นจะกลับไปหน้าจอ
แสดงนาฬิกา

การตั้งค่าหน่วยการวัด

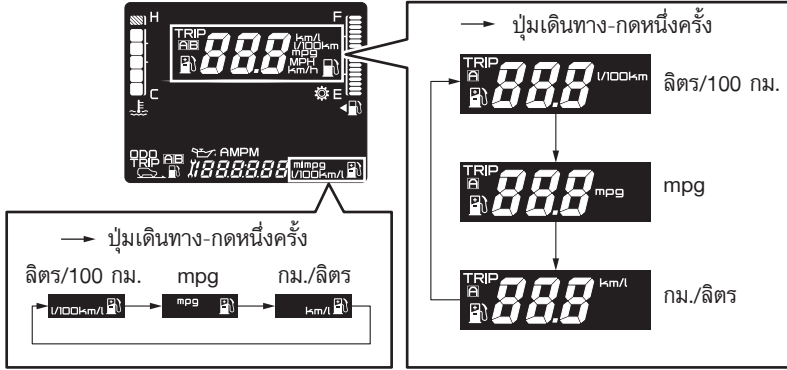

สามารถเปลี่ยนหน่วยของอัตราการสิ้นเปลืองน้ำมันเชื้อเพลิงขณะนี้ โดยการกดปุ่มเดินทางค้างไว้ขณะที่อัตราการสิ้นเปลืองน้ำมันเชื้อเพลิงขณะนี้แสดงอยู่

การกดปุ่มแต่ละครั้งจะเป็นการเปลี่ยนหน่วยของการวัด

ในขณะที่ตั้งค่าหน่วยการวัด สัญลักษณ์ "⚙️" จะแสดงขึ้นและค่าที่ตั้งค่าจะกะพริบ

กดปุ่มระยะเดินทางค้างไว้ เมื่อตั้งค่าเสร็จสิ้นแล้วหน้าจอ LCD

การตั้งค่าหน้าจอดีทิว

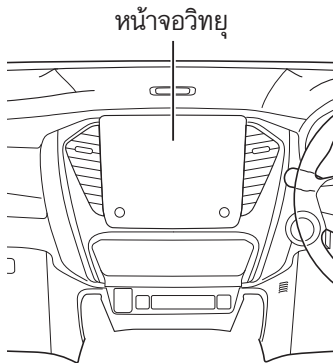

รุ่นที่มีหน้าจอดีทิว MID

สามารถตั้งค่ารถได้บนหน้าจอดีทิว ในขณะที่ตั้งค่าบนหน้าจอดีทิว เมนูการตั้งค่าบนหน้าจอดีทิว จะไม่ปรากฏขึ้น

การตั้งค่ารถสามารถทำบนหน้าจอดีทิว ได้ เช่นเดียวกัน อย่างไรก็ตาม การตั้งค่าจะต้องไม่ทำพร้อมกันบนหน้าจอดีทิว

หน้าจอดีทิวหลัก

ภาษาอังกฤษ

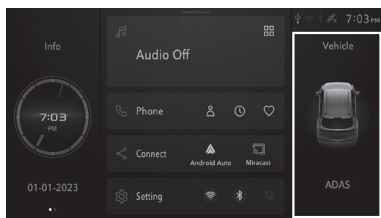

พื้นที่หน้าจอดีทิว 1

การสัมผัสพื้นที่หน้าจอดีทิว 1 เพื่อเข้าไปสู่รายละเอียดการตั้งค่าหน้าจอดีทิว

การปิดพื้นที่หน้าจอดีทิว 1 ไปทางซ้ายและขวา หน้าจอดีทิวเพื่อไปสู่ฟังก์ชันอื่น

ภาษาไทย

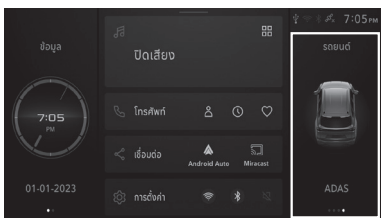

พื้นที่หน้าจอดีทิว 1

หน้าจอการตั้งค่า ภาษาอังกฤษ



พื้นที่หน้าจอ 2

ภาษาไทย



พื้นที่หน้าจอ 2

จากพื้นที่หน้าจอ 2 ท่านสามารถเลื่อนไปสู่การตั้งค่าหน้าจอของฟังก์ชันอื่น โดยการกดปุ่ม HOME เพื่อกลับไปสู่หน้าจอหลัก

| การแสดงผลบนหน้าจอ | คำอธิบาย |
|-------------------|--|
| ADAS | สามารถตั้งค่าระบบช่วยเหลือในการขับขี่ได้ |
| ระบบไฟฟ้า | สามารถตั้งค่าอุปกรณ์ไฟฟ้าได้ |
| องศา | แสดงความเอียงของรถ |
| ระบบส่งผ่านกำลัง | แสดงสถานะของระบบขับเคลื่อน |



ข้อสังเกต

- สำหรับรายละเอียดบนฟังก์ชันหน้าจอวิทยุ สามารถศึกษารายละเอียดเพิ่มเติมได้จากคู่มือ "ISUZU Ultimate Entertainment"

ADAS

ภาษาอังกฤษ



พื้นที่หน้าจอ 3

ภาษาไทย



พื้นที่หน้าจอ 3

ภาษาอังกฤษ

| Vehicle | |
|------------|--|
| ADAS | Automatic high beam |
| Electrical | Speed limiter |
| Angles | Forward emergency brake |
| Transfer | Lane support Lane departure warning |

ภาษาไทย

| รถยนต์ | |
|------------------|---|
| ADAS | ระบบเบรกฉุกเฉินข้างหน้า |
| ระบบไฟฟ้า | ระบบเตือนการออกช่องทางเดินรถ |
| องศา | ระบบควบคุมความเร็ววงที่ |
| ระบบส่งผ่านกำลัง | ระบบช่วยเตือนการเหยียดสายเข็มขัดนิรภัย การแจ้งเตือนเบรกฉุกเฉินข้างหน้า |

รุ่นที่มีหน้าจอ MID, กล้องหน้าคู่, ระบบเซนเซอร์ช่วยจอดรถยนต์ และเซนเซอร์เรดาร์

ในหน้าจอนี้ สามารถตั้งค่าระบบช่วยเหลือผู้ขับขี่ขั้นสูงได้

ฟังก์ชันที่สามารถตั้งค่าได้จะมีไอคอนปรากฏขึ้นและที่ไอคอนเพื่อสลับการเปิด-ปิดฟังก์ชัน เมื่อฟังก์ชันเปิด ไฟสีเขียวจะติดขึ้นที่ด้านบนไอคอน เมื่อฟังก์ชันปิด ไฟเขียวจะดับลงและที่พื้นที่หน้าจอ 3 ของรายการเพื่อตั้งค่า

ในรุ่นที่ไม่มีกล้องหน้าคู่ แต่มีระบบเซนเซอร์ช่วยจอดรถยนต์ และเซนเซอร์เรดาร์ ไอคอนจะไม่ปรากฏขึ้นบนหน้าจอ แต่จะแสดงในรายการ

ในหน้าจอนี้ ฟังก์ชันที่ตั้งค่าได้จะแสดงอยู่บนหน้าจอ โดยฟังก์ชันที่ตั้งค่าได้จะเหมือนกับบนหน้าจอ MID

**ข้อสังเกต**

- สามารถทำการตั้งค่าได้เมื่อปุ่มสตาร์ท/
ดับเครื่องยนต์อยู่ในโหมด "ON" (รุ่นที่มี
ระบบกุญแจ ISUZU GENIUS ENTRY)
หรือสวิตช์กุญแจอยู่ที่ตำแหน่ง "ON"
(รุ่นที่ไม่มีระบบกุญแจ ISUZU GENIUS
ENTRY)

| ชื่อระบบ | หน้าอ้างอิง |
|--|-------------|
| ระบบควบคุมไฟสูงอัตโนมัติ (AHB) | 4-366 |
| ระบบเบรกฉุกเฉินอัตโนมัติ (AEB) | 4-277 |
| ระบบแจ้งเตือนออกนอกเลน (LDW) | 4-322 |
| ระบบช่วยป้องกันรถออกนอกเลน (LDP) | 4-332 |
| ระบบช่วยป้องกันการชนขณะเปลี่ยนเลน (ELK) | 4-342 |
| ฟังก์ชันช่วยเตือนอาการเหนื่อยล้าขณะขับขี่ (Attention assist) | 4-362 |
| ระบบเบรกฉุกเฉินอัตโนมัติขณะถอย (RCTB) | 4-234 |
| ระบบช่วยเตือนมุมอับสายตา (BSM) | 4-219 |
| ระบบช่วยเตือนขณะถอยรถ (RCTA) | 4-229 |
| ระบบเซนเซอร์ช่วยจอดรถยนต์ (Parking Aid System) | 4-245 |

**ข้อสังเกต**

- เมื่อขับรถที่ความเร็ว 10 กม./ชม. หรือมากกว่า ระบบ AEB จะไม่สามารถเปิดการใช้งานได้
- หากท่านใช้ชุดสายไฟชุดลากพ่วงแท้อีซูซุ ไอคอน BSM และ RCTA/RCTB จะเป็นสีเทา และไม่สามารถตั้งค่าได้
- หากท่านปิดระบบ LDW, LDP หรือ ELK ด้วยสวิตช์ LSS ไอคอนของ LDW/LDP และ ELK จะเป็นสีเทา และการตั้งค่าไม่สามารถตั้งค่าได้ ในเวลานี้ไอคอนระบบ AEB จะเปลี่ยนเป็นสีเทา และไม่สามารถตั้งค่าได้
- ไอคอนและฟังก์ชันของรายการอาจแตกต่างกัน ขึ้นอยู่กับอุปกรณ์ที่ติดตั้งในรถแต่ละรุ่น
- เมื่อรายการแสดงขึ้นบนหน้าจอ จะไม่สามารถทำการตั้งค่าระบบได้ขณะขับรถ

ระบบไฟฟ้า

ภาษาอังกฤษ

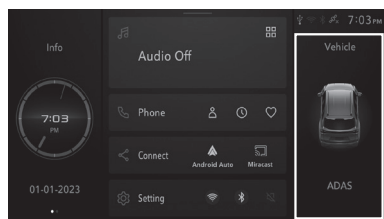

พื้นที่หน้าจอ 1

ภาษาไทย

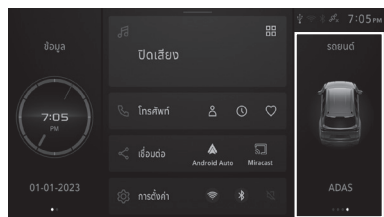

พื้นที่หน้าจอ 1

ภาษาอังกฤษ

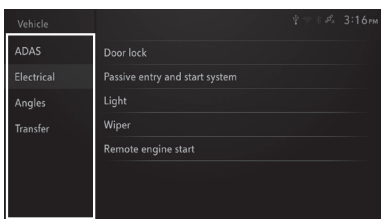

พื้นที่หน้าจอ 2

ภาษาไทย

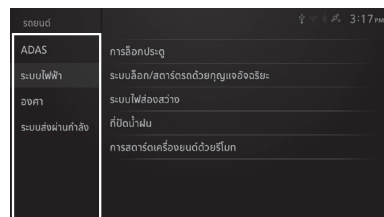

พื้นที่หน้าจอ 2

รุ่นที่มีหน้าจอ MID

บนหน้าจอนี้ สามารถตั้งค่าฟังก์ชันอุปกรณ์ไฟฟ้าได้ โดยฟังก์ชันที่สามารถตั้งค่าได้จะเหมือนกับบนหน้าจอ MID

สำหรับรุ่นที่มีกล้องหน้าคู่, ระบบเซนเซอร์ช่วยจอดรถยนต์ และเซนเซอร์เรดาร์ ข้อความ "ระบบไฟฟ้า" จะไม่ปรากฏขึ้นบนพื้นที่หน้าจอ 1 โปรดเลือก "ระบบไฟฟ้า" พื้นที่หน้าจอ 2



ข้อสังเกต

- ในขณะที่ขับรถ จะไม่สามารถทำการตั้งค่าฟังก์ชันอุปกรณ์ไฟฟ้าจะไม่สามารถทำได้
- สามารถทำการตั้งค่าได้เมื่อเครื่องยนต์อยู่ในโหมด "ON" (รุ่นที่มีระบบ ISUZU GENIUS ENTRY) หรือสวิตช์กุญแจอยู่ที่ตำแหน่ง "ON" (รุ่นที่ไม่มีระบบ ISUZU GENIUS ENTRY)

| ข้อความที่แสดง | หน้า |
|------------------------------------|------|
| การล็อกประตู | 4-41 |
| ระบบล็อก/สตาร์ทรถด้วยกุญแจอัจฉริยะ | 4-42 |
| ระบบไฟส่องสว่าง | 4-42 |
| ที่ปัดน้ำฝน | 4-43 |
| การสตาร์ทเครื่องยนต์ด้วยรีโมท | 4-43 |

องศา

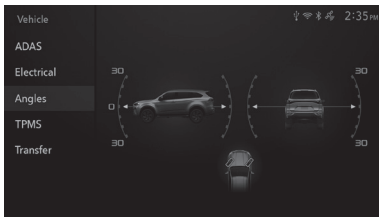

สามารถตรวจสอบการเอียงของรถและมุมของล้อหน้าได้จากหน้าจอนี้



ข้อสังเกต

- ค่าตัวเลขที่แสดงเป็นค่าอ้างอิงเท่านั้น มุมที่วัดได้อาจแตกต่างกันขึ้นอยู่กับอุปกรณ์ที่ใช้วัด
- ค่ามุมที่แสดงอาจแตกต่างกันขึ้นอยู่กับสภาพพื้นผิวถนน จำนวนผู้โดยสาร ปริมาณการบรรทุก และการเอียงของรถ อันเนื่องมาจากการเร่งความเร็ว และการลดความเร็ว
- ค่ามุมของล้อหน้าจะแสดงขึ้น เมื่อปุ่มสตาร์ท/ดับเครื่องยนต์อยู่ในโหมด "ON" (รุ่นที่มีระบบกุญแจ ISUZU GENIUS ENTRY) หรือ สวิตช์กุญแจอยู่ที่ตำแหน่ง "ON" (รุ่นที่ไม่มีระบบกุญแจ ISUZU GENIUS ENTRY)

ระบบส่งผ่านกำลัง

รุ่นที่มีระบบขับเคลื่อน 4 ล้อ



หน้าจอนี้จะแสดงสถานะการขับเคลื่อนของรถ



ล้อที่ใช้ในการขับเคลื่อนจะแสดงสีเขียว เมื่อใช้งาน Rough Terrain Mode ภาพสีน้ำเงินและโลโก้จะปรากฏขึ้น



ข้อสังเกต

- สามารถทำการตั้งค่าได้เมื่อปุ่มสตาร์ท/ดับเครื่องยนต์อยู่ในโหมด "ON" (รุ่นที่มีระบบ ISUZU GENIUS ENTRY) หรือสวิตช์กุญแจอยู่ที่ตำแหน่ง "ON" (รุ่นที่ไม่มีระบบ ISUZU GENIUS ENTRY)

| การแสดงผลบนหน้าจอ | คำอธิบาย |
|---|--|
|  | เมื่อใช้สวิตช์ระบบขับเคลื่อนอยู่ที่ตำแหน่ง "2H (ขับเคลื่อน 2 ล้อ)" |
|  | เมื่อใช้สวิตช์ระบบขับเคลื่อนอยู่ที่ตำแหน่ง "4H (ขับเคลื่อน 4 ล้อ)" |
|  | เมื่อใช้สวิตช์ระบบขับเคลื่อนอยู่ที่ตำแหน่ง "4L (ขับเคลื่อน 4 ล้อ ความเร็วต่ำ)" |

| การแสดงผลบนหน้าจอ | คำอธิบาย |
|---|---|
|  <p>2H</p> | <p>เมื่อใช้งาน Rough Terrain Mode และสวิตช์ขับเคลื่อนอยู่ที่ตำแหน่ง "2H (ขับเคลื่อน 2 ล้อ)"</p> |
|  <p>4H</p> | <p>เมื่อใช้งาน Rough Terrain Mode และสวิตช์ขับเคลื่อนอยู่ที่ตำแหน่ง "4H (ขับเคลื่อน 4 ล้อ)"</p> |
|  <p>4L</p> | <p>เมื่อใช้งาน Rough Terrain Mode และสวิตช์ขับเคลื่อนอยู่ที่ตำแหน่ง "4L (ขับเคลื่อน 4 ล้อ ความเร็วต่ำ)"</p> |

ไฟแจ้งเตือนเหนือคอนโซล

ไฟแจ้งเตือนเหนือคอนโซล

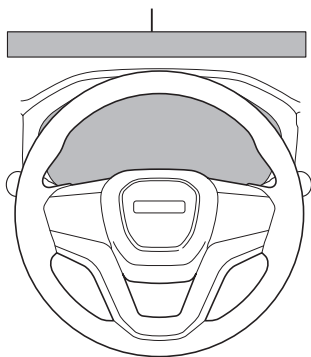

ไฟแจ้งเตือนเหนือคอนโซล มีลักษณะเป็นแสงไฟ LED บริเวณกระจกบังลมเพื่อแจ้งเตือนผู้ขับขี่

เมื่อปุ่มสตาร์ท/ดับเครื่องยนต์อยู่ในโหมด "ON" (รุ่นที่มีระบบกุญแจ ISUZU GENIUS ENTRY) หรือสวิตช์กุญแจอยู่ที่ตำแหน่ง "ON" (รุ่นที่มีกุญแจรีโมท) ไฟ LED จะติดขึ้น เพื่อตรวจสอบสถานะการทำงานไฟจะดับลงหลังจากผ่านไปสักครู่หนึ่ง

ถ้าไฟไม่ดับลงหรือไม่ติดสว่างขึ้น อาจเป็นไปได้ว่าระบบมีปัญหาให้นำรถเข้ารับการตรวจสอบที่ศูนย์บริการมาตรฐานอิชูซุทีใกล้ที่สุด



คำแนะนำ

- อย่าวางเครื่องดื่มบริเวณใกล้กับไฟแจ้งเตือนเหนือคอนโซล ถ้าน้ำหรือของเหลวตกลงบนไฟแจ้งเตือนเหนือคอนโซล นั้นอาจทำให้ไฟแจ้งเตือนเหนือคอนโซลทำงานผิดปกติได้
- อย่าวางสิ่งของหรือติดสติ๊กเกอร์บริเวณไฟแจ้งเตือนเหนือคอนโซล การกระทำเช่นนั้น อาจเป็นอุปสรรคในการแจ้งเตือนทำให้ระบบทำงานผิดปกติได้

ไฟเตือนต่างๆ

ไฟเตือนเข็มขัดนิรภัยเบาะนั่งด้านหน้า



ไฟเตือนนี้จะติดขึ้น เมื่อคนขับหรือผู้โดยสารด้านหน้าไม่คาดเข็มขัดนิรภัย ในขณะที่ปุ่มสตาร์ท/ดับเครื่องยนต์อยู่ที่โหมด "ON" รุ่นที่มีระบบกุญแจ ISUZU GENIUS ENTRY หรือสวิตช์กุญแจอยู่ที่ตำแหน่ง "ON" (รุ่นที่ไม่มีระบบกุญแจ ISUZU GENIUS ENTRY) เมื่อความเร็วรถมากกว่า 20 กม./ชม. ไฟเตือนนี้จะติดขึ้นและเสียงเตือนจะดังขึ้นเป็นเวลาประมาณ 90 วินาที



ข้อสังเกต

- ไฟเตือนจะดับลงและเสียงเตือนจะหยุดเมื่อผู้ขับขี่คาดเข็มขัดนิรภัย
- การเตือนคาดเข็มขัดนิรภัยเบาะนั่งด้านหน้าจะทำงาน เมื่อมีผู้โดยสารนั่งอยู่บนเบาะนั่ง อย่างไรก็ตามเมื่อมีกระเป๋าเดินทางวางอยู่บนเบาะนั่งผู้โดยสารด้านหน้า อาจทำให้การเตือนทำงานแม้ว่าไม่มีผู้โดยสารก็ตาม

ไฟเตือนเข็มขัดนิรภัยเบาะนั่งตอนที่ 2

รุ่นที่มีหน้าจอ MID



รุ่นที่มีหน้าจอ LCD



ถ้าไม่คาดเข็มขัดนิรภัยเส้นใดเส้นหนึ่งของเบาะนั่งตอนที่ 2 ในขณะที่ปุ่มสตาร์ท/ดับเครื่องยนต์อยู่ที่โหมด "ON" (รุ่นที่มีระบบกุญแจ ISUZU GENIUS ENTRY) หรือสวิตช์กุญแจอยู่ที่ตำแหน่ง "ON" (รุ่นที่ไม่มีระบบกุญแจ ISUZU GENIUS ENTRY) ไฟเตือนเข็มขัดนิรภัย เบาะนั่งตอนที่ 2 จะติดขึ้นและจะดับลงในเวลาประมาณ 60 วินาที เมื่อมีการปลดเข็มขัดนิรภัยออกหลังจากที่ไฟเตือนดับลงแล้ว ไฟเตือนจะติดขึ้นอีกครั้งเป็นเวลา 30 วินาที และดับลง ถ้าไม่คาดเข็มขัดและรถวิ่งด้วยความเร็วมากกว่า 20 กม./ชม. ไฟเตือนจะติดกะพริบ และเสียงเตือนจะดังขึ้นประมาณ 30 วินาที จากนั้นไฟเตือนจะดับลงเมื่อเวลาผ่านไป



ข้อสังเกต

- ไฟเตือนจะดับลงและเสียงเตือนจะหยุดเมื่อผู้โดยสารคาดเข็มขัดนิรภัย
- เมื่อปุ่มสตาร์ท/ดับเครื่องยนต์อยู่ในโหมด "ON" (รุ่นที่มีระบบกุญแจ ISUZU GENIUS ENTRY) หรือสวิตช์กุญแจอยู่ในตำแหน่ง "ON" (รุ่นที่ไม่มีระบบกุญแจ ISUZU GENIUS ENTRY) ไฟเตือนนี้จะติดขึ้นถึงแม้ว่าจะไม่มีผู้โดยสารที่เบาะนั่งตอนที่ 2

ไฟเตือนเข็มขัดนิรภัยเบาะนั่งตอนที่ 3

รุ่นที่มีหน้าจอ MID



รุ่นที่มีหน้าจอ LCD



ถ้าไม่คาดเข็มขัดนิรภัยเส้นใดเส้นหนึ่งของเบาะนั่งตอนที่ 3 ในขณะที่ปุ่มสตาร์ท/ดับเครื่องยนต์อยู่ที่โหมด "ON" (รุ่นที่มีระบบกุญแจ ISUZU GENIUS ENTRY) หรือสวิตช์กุญแจอยู่ที่ตำแหน่ง "ON" (รุ่นที่ไม่มีระบบกุญแจ ISUZU GENIUS ENTRY) ไฟเตือนเข็มขัดนิรภัยเบาะนั่งตอนที่ 3 จะติดขึ้นและจะดับลงในเวลาประมาณ 60 วินาที

เมื่อมีการปลดเข็มขัดนิรภัยออกหลังจากที่ไฟเตือนดับลงแล้ว ไฟเตือนจะติดขึ้นอีกครั้งเป็นเวลา 30 วินาที และดับลง ถ้าไม่ได้คาดเข็มขัดและรถวิ่งด้วยความเร็วมากกว่า 20 กม./ชม. ไฟเตือนจะติดกะพริบ และเสียงเตือนจะดังขึ้นประมาณ 30 วินาที จากนั้นไฟเตือนจะดับลงเมื่อเวลาผ่านไป



ข้อสังเกต

- ไฟเตือนจะดับลงและเสียงเตือนจะหยุดเมื่อผู้โดยสารคาดเข็มขัดนิรภัย
- เมื่อปุ่มสตาร์ท/ดับเครื่องยนต์อยู่ในโหมด "ON" (รุ่นที่มีระบบกุญแจ ISUZU GENIUS ENTRY) หรือสวิตช์กุญแจอยู่ในตำแหน่ง "ON" (รุ่นที่ไม่มีระบบกุญแจ ISUZU GENIUS ENTRY) ไฟเตือนนี้จะติดขึ้นถึงแม้ว่าจะไม่มีผู้โดยสารที่เบาะนั่งตอนที่ 3

ไฟเตือนถุงลม SRS



ไฟเตือนนี้จะติดขึ้นเมื่อปุ่มสตาร์ท/ดับเครื่องยนต์อยู่ที่โหมด "ON" (รุ่นที่มีระบบกุญแจ ISUZU GENIUS ENTRY) หรือบิดสวิทช์กุญแจไปที่ตำแหน่ง "ON" (รุ่นที่ไม่มีระบบกุญแจ ISUZU GENIUS ENTRY) จากนั้นจะดับลงเมื่อเวลาผ่านไปประมาณ 6 วินาที ถ้าไฟเตือนนี้ติดขึ้นเข็มขัดนิรภัยแบบดึงกลับอัตโนมัติและถุงลม SRS อาจไม่ทำงานอย่างถูกต้องในกรณีเกิดการชน



คำเตือน

- ถ้าท่านพบอาการต่อไปนี้ แสดงว่ามีความผิดปกติเกิดขึ้น ให้นำรถของท่านเข้ารับการตรวจสอบ/รับบริการบริการที่ศูนย์บริการมาตรฐานอิชูซุทันที
 - ถ้าไฟเตือนถุงลม SRS ไม่ติดขึ้น เมื่อท่านกดปุ่มสตาร์ท/ดับเครื่องยนต์ไปที่โหมด "ON" (รุ่นที่มีระบบกุญแจ ISUZU GENIUS ENTRY) หรือบิดสวิทช์กุญแจไปที่ตำแหน่ง "ON" (รุ่นที่ไม่มีระบบกุญแจ ISUZU GENIUS ENTRY)
 - ถ้าไฟเตือนถุงลม SRS ไม่ดับลง
 - ถ้าไฟเตือนถุงลม SRS ติดขึ้นในขณะที่กำลังขับรถ



ข้อสังเกต

- ในสภาวะปกติไฟเตือนนี้จะติดขึ้นประมาณ 6 วินาที และดับลงเมื่อท่านกดปุ่มสตาร์ท/ดับเครื่องยนต์ไปที่โหมด "ON" (รุ่นที่มีระบบกุญแจ ISUZU GENIUS ENTRY) หรือบิดสวิทช์กุญแจไปที่ตำแหน่ง "ON" (รุ่นที่ไม่มีระบบกุญแจ ISUZU GENIUS ENTRY) ไฟเตือนถุงลม SRS อาจติดขึ้นอีกครั้งหลังจากสตาร์ทเครื่องยนต์และดับลงซึ่งถือว่าเป็นปกติ
- ไฟเตือนถุงลม SRS อาจติดขึ้นทันทีที่ท่านกดปุ่มสตาร์ท/ดับเครื่องยนต์ไปที่โหมด "ACC" (รุ่นที่มีระบบกุญแจ ISUZU GENIUS ENTRY) หรือบิดสวิทช์กุญแจไปที่ตำแหน่ง "ACC" (รุ่นที่ไม่มีระบบกุญแจ ISUZU GENIUS ENTRY) หรือเมื่อมีการใช้งานอุปกรณ์ไฟฟ้าซึ่งไม่ถือเป็นความผิดปกติแต่อย่างใด

ไฟเตือนระบบเบรก



ไฟเตือนนี้จะติดขึ้นเมื่อเครื่องยนต์ทำงาน (หลังจากสตาร์ทเครื่องยนต์) ในสถานการณ์ดังต่อไปนี้:

- ระดับน้ำมันเบรกลดลง (เนื่องจากเกิดการสึกหรอของเบรก หรือน้ำมันเบรกรั่ว ฯลฯ)
- ในรถรุ่นที่มีระบบเบรกป้องกันล้อล็อก (ABS) หากเกิดความผิดปกติขึ้นกับระบบ EBD (ไฟเตือนระบบเบรก ABS จะติดขึ้นเช่นกัน)

ไฟเตือนระบบเบรก ABS

→ อ้างอิงหน้า 4-74

**ข้อควรระวัง**

- ถ้าไฟเตือนดังกล่าวติดขึ้นมาในขณะที่เครื่องยนต์ทำงาน ให้ท่านจอดรถในที่ที่ปลอดภัย และไม่กีดขวางการจราจร จากนั้นทำการติดต่อศูนย์บริการมาตรฐานอีซูซุที่ใกล้ที่สุด เพื่อดำเนินการตรวจสอบรถทันที
- เมื่อไฟเตือนระบบเบรก ABS และไฟเตือนระบบเบรกติดขึ้นทั้งคู่ ให้จอดรถทันทีในสถานที่ปลอดภัย และติดต่อศูนย์บริการมาตรฐานอีซูซุที่ใกล้ที่สุด การแจ้งเตือนดังกล่าวหมายถึงระบบ ABS จะทำงานผิดปกติ และจะเกิดความไม่เสถียรในขณะที่เบรก นอกจากนี้ เบรกด้านหลังอาจล็อกได้ง่ายกว่าปกติเมื่อมีการเบรกฉุกเฉิน ซึ่งอาจนำไปสู่การเกิดอุบัติเหตุได้

ไฟเตือนเบรกมือไฟฟ้า

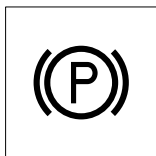

สีแดง

หากเบรกมือถูกใช้งานอยู่ ขณะที่ปุ่มสตาร์ท/ดับเครื่องยนต์เปลี่ยนไปที่โหมด "ON" (รุ่นที่มีระบบกุญแจ ISUZU GENIUS ENTRY) หรือ บิดสวิตช์กุญแจไปที่ตำแหน่ง "ON" (รุ่นที่ไม่มีระบบกุญแจ ISUZU GENIUS ENTRY)

ไฟเตือนจะกะพริบและติดสว่างขึ้น

เมื่อสวิตช์เบรกมือไฟฟ้าถูกดึงขึ้น ขณะที่ปุ่มสตาร์ท/ดับเครื่องยนต์เปลี่ยนไปที่โหมด "ACC" หรือ "LOCK" (รุ่นที่มีระบบกุญแจ ISUZU GENIUS ENTRY) หรือบิดสวิตช์กุญแจไปที่ตำแหน่ง "ACC" หรือ "LOCK" (รุ่นที่ไม่มีระบบกุญแจ ISUZU GENIUS ENTRY)

ไฟเตือนจะติดขึ้นเป็นระยะเวลาสั้นๆ รวมทั้งไฟเตือนจะกะพริบต่อเนื่องเมื่อเกิดความผิดปกติในระบบเบรกมือไฟฟ้า

เบรกมือ

→ อ้างอิงหน้า 4-156



คำเตือน

- ถ้าไฟเตือนติดขึ้นประมาณ 3 วินาทีจากนั้นจะดับลง เมื่อปุ่มสตาร์ท/ดับเครื่องยนต์เปลี่ยนไปที่โหมด "ON" (รุ่นที่มีระบบกุญแจ ISUZU GENIUS ENTRY) หรือบิดสวิตช์กุญแจไปที่ตำแหน่ง "ON" (รุ่นที่ไม่มีระบบกุญแจ ISUZU GENIUS ENTRY) เบรกมือจะถูกปลดให้ใช้เบรกมือหรือเหยียบเบรก
- ถ้าไฟเตือนเบรกมือไฟฟ้าไม่ติดขึ้นมา หรือดับลงในขณะที่เบรกมือไฟฟ้าทำงานอยู่ นั่นเป็นอาการผิดปกติในระบบเบรกมือไฟฟ้า ให้ติดต่อศูนย์บริการมาตรฐานอีซูซุที่ใกล้ที่สุดในทันที
- ถ้าไฟเตือนเบรกมือไฟฟ้ากะพริบต่อเนื่องและไฟเตือนเบรกมือไฟฟ้าผิดปกติขึ้น แสดงถึงความผิดปกติในระบบเบรกมือไฟฟ้า ให้หยุดรถในบริเวณที่ปลอดภัยและติดต่อศูนย์บริการมาตรฐานอีซูซุที่ใกล้ที่สุดในทันที



ข้อควรระวัง

- ระมัดระวังอย่าขับรถในขณะที่เบรกมือถูกใช้งานอยู่

ไฟเตือนเบรกมือไฟฟ้าผิดปกติ

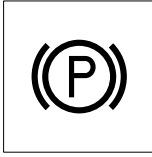

สีเหลือง

ไฟเตือนเบรกมือไฟฟ้าผิดปกติจะติดขึ้นตามสถานการณ์ดังต่อไปนี้ ถ้าไฟเตือนติดขึ้นให้ติดต่อศูนย์บริการมาตรฐานอีซูซุที่ใกล้ที่สุด

- เมื่อมีความผิดปกติเกิดขึ้นกับระบบเบรกมือไฟฟ้า
- เมื่อมีความผิดปกติเกิดขึ้นกับสวิตช์เบรกมือไฟฟ้า
- เมื่อมีความผิดปกติเกิดขึ้นกับสวิตช์ Auto Brake Hold
- เมื่อใช้งานเบรกมือไฟฟ้าได้ แม้ว่าจะอยู่ในเงื่อนไขที่ถูกต้องแล้ว



คำเตือน

- อย่ากดหรือดึงสวิตช์เบรกมือไฟฟ้าอย่างต่อเนื่องในทิศทางเดิมเป็นเวลา 5 นาที หรือมากกว่า ไฟเตือนเบรกมือไฟฟ้าผิดพลาดจะติดขึ้นและเบรกมือไฟฟ้าอาจหยุดทำงาน ให้จอดรถในที่ปลอดภัย และติดต่อศูนย์บริการมาตรฐานอีซูซุที่ใกล้ที่สุดทันที



ข้อสังเกต

- เมื่อสวิตช์เบรกมือไฟฟ้าถูกดึงขึ้นในขณะที่ปุ่มสตาร์ท/ดับเครื่องยนต์อยู่ในโหมด "ACC" หรือ "LOCK" (รุ่นที่มีระบบกุญแจ ISUZU GENIUS ENTRY) หรือสวิตช์กุญแจอยู่ที่ตำแหน่ง "ACC" หรือ "LOCK" (รุ่นที่ไม่มีระบบกุญแจ ISUZU GENIUS ENTRY) ไฟเตือนเบรกมือไฟฟ้าผิดปกติจะติดขึ้นเป็นเวลาประมาณ 3 วินาทีแล้วดับลง กรณีนี้ไม่ถือเป็นความผิดปกติ

ไฟเตือนปลดเบรกมือ

ภาษาอังกฤษ

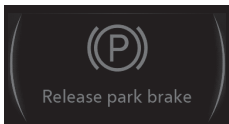

ภาษาไทย

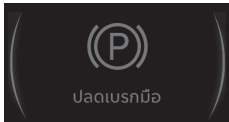

ในรุ่นที่มีหน้าจอแสดงข้อมูลเนกประสงค์ (MID)

ถ้ารถเคลื่อนที่โดยไม่มีกการปลดเบรกมือและมีความเร็วมากกว่า 5 กม./ชม. ข้อความเตือนจะปรากฏขึ้นบนหน้าจอและเสียงเตือนจะดังขึ้นเมื่อไฟเตือนปลดล็อกเบรกมือติดขึ้น

ให้ทำการปลดเบรกมือด้วยตัวท่านเอง

เสียงเตือน → อ้างอิงหน้า 4-120

ไฟเตือนเหยียบแป้นเบรก

ภาษาอังกฤษ

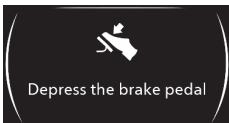

ภาษาไทย



ในรุ่นที่มีหน้าจอแสดงข้อมูลเนกประสงค์ (MID)

ข้อความนี้จะปรากฏขึ้นบนหน้าจอในสถานการณ์ต่อไปนี้

- ปลดเบรกมือไฟฟ้าโดยไม่มีเหยียบแป้นเบรก
- ปลดระบบ Auto Brake Hold โดยไม่มีเหยียบแป้นเบรก
- เมื่อรถไม่สามารถคงสภาพการจอดขณะอยู่บนเนินได้และเสียงเตือนจะดังขึ้น

ข้อความนี้จะปรากฏขึ้นให้ทำการเหยียบแป้นเบรก

เสียงเตือน → อ้างอิงหน้า 4-120

เบรกมือ → อ้างอิงหน้า 4-156

ระบบ Auto Brake Hold

→ อ้างอิงหน้า 4-159

ไฟเตือนระบบเบรกมือทำงาน

ภาษาอังกฤษ

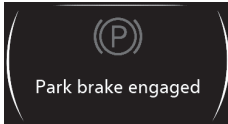

ภาษาไทย



ในรุ่นที่มีหน้าจอแสดงข้อมูลเนกประสงค์ (MID)

ข้อความนี้จะปรากฏขึ้นบนหน้าจอเพื่อแจ้งผู้ขับขี่ว่าเบรกมือทำงานอยู่ โดยจะปรากฏขึ้นในสถานการณ์ต่อไปนี้

- เมื่อสวิตช์เบรกมือไฟฟ้าถูกดึงขึ้นอย่างต่อเนื่องและเสียงเตือนดังขึ้นขณะขับรถ
- เมื่อเบรกมือไฟฟ้าทำงานอัตโนมัติและเสียงเตือนดังขึ้นหลังจากที่รถจอดด้วยระบบ Auto Brake Hold ประมาณ 5 นาที หรือมากกว่า
- เมื่อประตูด้านผู้ขับขี่ที่ถูกเปิดหรือเข็มขัดนิรภัยด้านผู้ขับขี่ที่ถูกปลดออกในขณะที่ระบบ Auto Brake Hold กำลังทำงาน

ไฟเตือนให้เข้ารับบริการเบรกมือ

ภาษาอังกฤษ

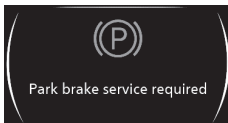

ภาษาไทย

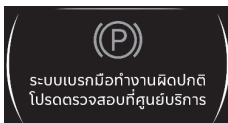

ในรุ่นที่มีหน้าจอแสดงข้อมูลเนกประสงค์ (MID)

ข้อความนี้จะปรากฏขึ้นบนหน้าจอเมื่อพบการทำงานผิดปกติของระบบเบรกมือไฟฟ้า สวิตช์เบรกมือไฟฟ้าหรือสวิตช์ Auto Brake Hold โปรดติดต่อและเข้ารับการตรวจสอบที่ศูนย์บริการมาตรฐานอีซูซุทันที

ระบบ Auto Brake Hold

→ อ้างอิงหน้า 4-159

ไฟเตือนระบบเบรก ABS

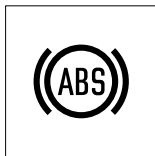

ไฟเตือนนี้จะติดขึ้น เมื่อพบปัญหาเกิดขึ้นกับระบบเบรกป้องกันล้อล็อก (ABS) ในกรณีนี้ระบบเบรก ABS จะหยุดการทำงาน แต่ระบบเบรกรยังสามารใช้งานได้ปกติ



ข้อควรระวัง

- ถ้าไฟเตือนดังกล่าวติดขึ้นมาในระหว่างขับรถ ให้จอดรถในที่ที่ปลอดภัยและไม่กีดขวางการจราจร จากนั้นปฏิบัติต่อไปดังนี้
 - ดับเครื่องยนต์
 - สตาร์ทเครื่องยนต์ใหม่ ตรวจสอบว่าไฟเตือนระบบเบรก ABS ได้ติดขึ้น จากนั้นจึงดับลง ถ้าเป็นเช่นนั้น แสดงว่าไม่มีความผิดปกติ ระบบเบรก ABS ยังทำงานปกติ
 - ขับรถไปข้างหน้าช้าๆ ค่อยๆ เพิ่มความเร็วไปที่ 15 กม./ชม. ถ้าไฟเตือนดับลงแสดงว่าระบบเบรก ABS ทำงานปกติ
- เมื่อไฟเตือนระบบเบรก ABS และไฟเตือนระบบเบรกติดขึ้นทั้งคู่ ให้จอดรถทันทีในสถานที่ปลอดภัย และติดต่อศูนย์บริการมาตรฐานอีซูซุที่ใกล้ที่สุด การแจ้งเตือนดังกล่าวหมายถึงระบบ ABS จะทำงานผิดปกติ และจะเกิดความไม่เสถียรในขณะที่เบรก นอกจากนี้เบรกด้านหลังอาจล็อกได้ง่ายกว่าปกติเมื่อมีการเบรกฉุกเฉิน ซึ่งอาจนำไปสู่การเกิดอุบัติเหตุได้
- ถ้าไฟเตือนดังกล่าวไม่ดับลง หรือติดขึ้นซ้ำๆให้นำรถของท่านเข้ารับการตรวจสอบ/รับบริการที่ศูนย์บริการมาตรฐานอีซูซุทันที
- ระบบเบรกรจะยังคงทำงานตามปกติแม้ว่าจะเกิดความผิดปกติขึ้นกับระบบเบรก ABS ระบบเบรก ABS จะไม่ส่งผลใดๆ ต่อการทำงานของระบบเบรก

ระบบเบรกป้องกันล้อล็อก (ABS)

→ อ้างอิงหน้า 4-178

ไฟเตือนระบบ ESC



ไฟเตือนนี้จะติดขึ้น เมื่อมีปัญหาเกิดขึ้นกับระบบควบคุมการทรงตัว (ESC) หรือระบบควบคุมความเร็วขณะลงทางลาดชัน (HDC) ในขณะที่ระบบ ESC ทำงาน ไฟเตือนระบบ ESC จะกะพริบ

ไฟเตือนนี้จะติดขึ้นเมื่อสวิตช์ขับเคลื่อน 4 ล้อ ถูกปรับไปที่ "4L (ขับเคลื่อน 4 ล้อความเร็วต่ำ)" นอกจากนี้ไฟเตือนระบบ ESC จะกะพริบเมื่อฟังก์ชันระบบป้องกันล้อหมุนฟรี (TCS) กำลังทำงานภายในระบบ ESC เท่านั้น

ถ้าไฟเตือนระบบ ESC มีลักษณะดังต่อไปนี้ แสดงว่าระบบ ESC อาจเกิดความผิดปกติ ให้ติดต่อศูนย์บริการมาตรฐานอิสูซุที่ใกล้ที่สุด

- เมื่อไฟเตือนระบบ ESC ยังคงติดอยู่ในระหว่างขับรถ
- ไฟเตือนระบบ ESC ไม่ติดขึ้นมาเมื่อท่านกดปุ่มสตาร์ท/ดับเครื่องยนต์ไปที่โหมด "ON" (รุ่นที่มีระบบกุญแจ ISUZU GENIUS ENTRY) หรือบิดสวิตช์กุญแจไปที่ตำแหน่ง "ON" (รุ่นที่ไม่มีระบบกุญแจ ISUZU GENIUS ENTRY)



ข้อสังเกต

- เมื่อไฟเตือนระบบ ESC ติดขึ้น ระบบ TCS/ESC จะไม่ทำงาน แต่จะไม่ส่งผลกระทบต่อการทำงานของรถในสภาพปกติ
- ไฟเตือนระบบ ESC อาจติดขึ้นเมื่อปลดสายเบตเตอร์ออกหรือแรงเคลื่อนไฟฟ้าแบตเตอรี่ต่ำ ระบบ ESC จะหยุดการทำงานในขณะที่ไฟเตือนระบบ ESC ติดขึ้นมา แต่ไฟเตือนระบบ ESC จะดับลงหลังจากที่ขับรถไปสักครู่หนึ่ง หลังจากนั้นระบบ ESC จะกลับมาทำงานต่อ ถ้าไฟเตือนระบบ ESC ไม่ดับลงหลังจากที่ขับรถไปสักครู่หนึ่งแล้ว โปรดติดต่อศูนย์บริการมาตรฐานอีซูซุ

ระบบควบคุมการทรงตัว (ESC)

→ อ้างอิงหน้า 4-183

ระบบควบคุมความเร็วขณะลงทางลาดชัน (HDC)

→ อ้างอิงหน้า 4-194

ไฟเตือนแรงดันน้ำมันเครื่อง

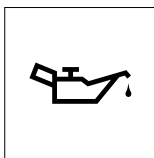

ในระหว่างเครื่องยนต์ทำงาน ไฟเตือนนี้จะติดขึ้นถ้าแรงดันน้ำมันเครื่อง ซึ่งทำหน้าที่หล่อลื่นส่วนต่างๆ ของเครื่องยนต์เกิดความผิดปกติ



คำแนะนำ

- ถ้าไฟเตือนแรงดันน้ำมันเครื่องติดขึ้นมาในระหว่างเครื่องยนต์ทำงาน ให้ท่านจอดรถในที่ที่ปลอดภัยและไม่กีดขวางการจราจร ดับเครื่องยนต์ทันทีและตรวจสอบระดับน้ำมันเครื่อง
- ถ้าไฟเตือนแรงดันน้ำมันเครื่องติดขึ้นมา ระบบหล่อลื่นอาจผิดปกติ ให้นำรถของท่านเข้ารับการตรวจสอบที่ศูนย์บริการมาตรฐานอีซูซุทันที

น้ำมันเครื่อง

→ อ้างอิงหน้า 6-15

ไฟเตือนน้ำมันเครื่องเสื่อมสภาพ



ไฟเตือนนี้จะติดขึ้น เมื่อปริมาณน้ำมันเครื่อง ผิดปกติ หรือเมื่อน้ำมันเครื่องเสื่อมสภาพ ไฟเตือนนี้อาจติดขึ้นก่อนรอบการเข้ารับบริการ ถ้าไฟเตือนนี้ติดขึ้น ให้ทำการเปลี่ยนน้ำมัน เครื่องและกรองน้ำมันเครื่องทันที

การเปลี่ยนน้ำมันเครื่องและกรองน้ำมันเครื่อง
→ อ้างอิงหน้า 6-24

ไฟเตือนเครื่องยนต์มีความร้อนสูงเกิน

ภาษาอังกฤษ

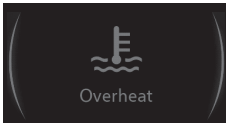

ภาษาไทย



ไฟเตือนนี้จะติดขึ้นมาเมื่อเครื่องยนต์เกิด ความร้อนสูง เกจวัดอุณหภูมิในน้ำหล่อเย็นของ เครื่องยนต์จะแสดงค่าในพื้นที่ "H" และ กะพริบ ไฟเตือนเครื่องยนต์มีความร้อนสูงเกิน จะติด และเสียงเตือนจะดังขึ้น ให้ท่านจอดรถ ในที่ที่ปลอดภัยทันที ตรวจสอบปรดและแก้ไข ปัญหาตามความจำเป็น

รุ่นที่มีหน้าจอ LCD

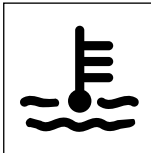

**คำเตือน**

- ถ้าน้ำหล่อเย็นเครื่องยนต์ยังคงมีความร้อนสูง ห้ามเปิดฝาท่อน้ำออก ไอที่มีความร้อนอาจพุ่งออกมา และท่านอาจโดนลวกได้ ให้เติมน้ำหล่อเย็นเครื่องยนต์ เมื่ออุณหภูมิ น้ำหล่อเย็นเครื่องยนต์ลดลงเท่านั้น

**ข้อควรระวัง**

- ถ้าท่านยังคงขับรถต่อไปโดยที่ไฟเตือนเครื่องยนต์มีความร้อนสูงเกินยังติดอยู่ ชิ้นส่วนภายในเครื่องยนต์อาจติดตายได้

**คำแนะนำ**

- ไม่ควรหยุดการทำงานของเครื่องยนต์ที่มีความร้อนสูงเกินโดยทันที เพราะอาจทำให้เครื่องยนต์ติดตายได้ ให้ท่านแก้ไขปัญหาความร้อนเครื่องยนต์สูงตามความจำเป็น

เสียงเตือน → อ้างอิงหน้า 4-120

การเติมน้ำหล่อเย็นเครื่องยนต์

→ อ้างอิงหน้า 6-41

เมื่อเครื่องยนต์มีความร้อนสูงเกิน

→ อ้างอิงหน้า 7-21

การแสดงผลการแจ้งเตือนเข้ารับบริการ

ภาษาอังกฤษ

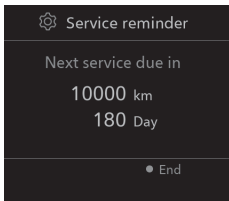

ภาษาไทย

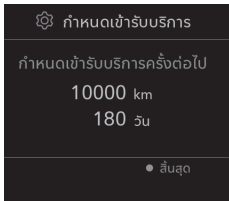

ข้อความเตือน

ภาษาอังกฤษ

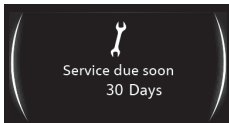

ภาษาไทย



ภาษาอังกฤษ

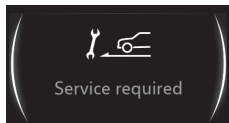

ภาษาไทย

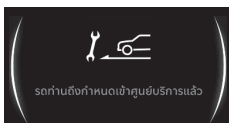

รุ่นที่มีหน้าจอแสดงข้อมูลเนกประสงค์ (MID)

หากเหลือระยะเวลาการบำรุงรักษา 30 วันหรือ 1,000 กม. เมื่อกดปุ่มสตาร์ท/ดับเครื่องยนต์ไปที่โหมด "ON" (รุ่นที่มีระบบกุญแจ ISUZU GENIUS ENTRY) หรือปิดสวิตช์กุญแจไปที่ตำแหน่ง "ON" (รุ่นที่ไม่มีระบบกุญแจ ISUZU GENIUS ENTRY) ข้อความ "ใกล้ถึงกำหนดเข้ารับบริการ" จะปรากฏขึ้นบนหน้าจอ MID เป็นเวลา 5 วินาที

หากใช้รถเกินช่วงระยะเวลาหรือระยะทางคงเหลือ จะมีข้อความ "กรุณาติดต่อศูนย์บริการ" แสดงขึ้นบนหน้าจอ MID เป็นเวลา 5 วินาที สัญลักษณ์รูปประแจจะแสดงขึ้นจนกว่ารถจะได้เข้ารับการบริการ

หน้าจอแสดงข้อมูลเนกประสงค์ (MID)

→ อ้างอิงหน้า 4-24

การแจ้งเตือนการเปลี่ยนถ่ายน้ำมันเครื่อง



รุ่นที่มีหน้าจอ LCD

การแจ้งเตือนเปลี่ยนถ่ายน้ำมันเครื่องจะแสดงบนหน้าจอเป็นเวลาประมาณ 5 วินาที หลังจากเปิดหรือปิดประตูในขณะที่สวิตช์กุญแจอยู่ในตำแหน่ง "OFF"



ข้อสังเกต

- การแจ้งเตือนระยะทางคงเหลือการบำรุงรักษาของ "น้ำมันเครื่อง" ถูกตั้งค่าจากโรงงานผู้ผลิต ที่ 10,000 กม.

หน้าจอ LCD

→ อ้างอิงหน้า 4-46

น้ำมันเครื่อง

→ อ้างอิงหน้า 6-15

ไฟแสดงตำแหน่งเกียร์

รุ่นที่มีหน้าจอ MID

ไฟแสดงตำแหน่งเกียร์

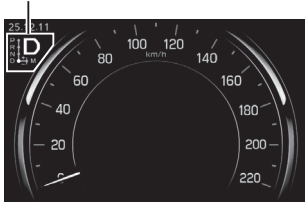

รุ่นที่มีหน้าจอ LCD

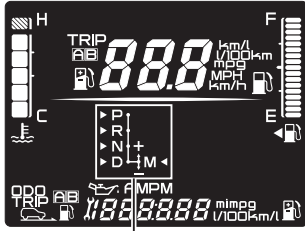

ไฟแสดงตำแหน่งเกียร์

ไฟแสดงตำแหน่งเกียร์จะแสดงตำแหน่งของคันเกียร์หรือตำแหน่งเกียร์ (ในโหมดปรับด้วยตัวเอง)

| สัญลักษณ์ | คำอธิบาย |
|-----------|--|
| P | จอด |
| R | เกียร์ถอยหลัง |
| N | เกียร์ว่าง |
| D | เกียร์เดินหน้า (โหมดอัตโนมัติ) |
| M1 - M6 | เกียร์เดินหน้า (รุ่นเครื่องยนต์ 4JJ3 โหมดปรับด้วยตัวเอง) |
| M1 - M8 | เกียร์เดินหน้า (รุ่นเครื่องยนต์ RZ4F โหมดปรับด้วยตัวเอง) |
| ไม่แสดง | ขณะเปลี่ยนเกียร์ |
| - | การทำงานผิดปกติ |



ข้อสังเกต

- ถ้าสัญลักษณ์ "-" ปรากฏขึ้นเป็นระยะๆ ให้นำรถเข้ารับการตรวจสอบ/บริการ ที่ศูนย์บริการมาตรฐานอีซูซุทันที

ไฟเตือนไฟชาร์จ

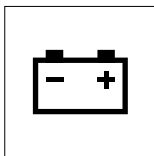

ไฟเตือนนี้จะติดขึ้นในระหว่างเครื่องยนต์ทำงาน เมื่อมีความผิดปกติเกิดขึ้นกับระบบไฟชาร์จ (เช่น สายพานพัดลมหย่อนหรือชำรุด)



คำแนะนำ

- ถ้าไฟเตือนดังกล่าวติดขึ้นมาในขณะที่เครื่องยนต์ทำงาน ให้ท่านจอดรถในที่ที่ปลอดภัยและไม่กีดขวางการจราจร จากนั้นทำการติดต่อศูนย์บริการมาตรฐานอิชูซุทีใกล้ที่สุดเพื่อดำเนินการตรวจสอบรถทันที

สายพานพัดลม / สายพานคอมเพรสเซอร์แอร์ / สายพานของอุปกรณ์เพิ่มเติม

→ อ้างอิงหน้า 6-44

การใช้งานแบตเตอรี่ → อ้างอิงหน้า 6-108

เมื่อแบตเตอรี่ไฟอ่อน → อ้างอิงหน้า 7-15

ไฟเตือนตรวจสอบเครื่องยนต์ (MIL)

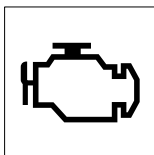

ถ้าไฟเตือนนี้ติดขึ้นในระหว่างเครื่องยนต์ทำงาน ไฟเตือนนี้จะแจ้งให้ท่านทราบว่าระบบควบคุมเครื่องยนต์หรือตัวกรองอนุภาคดีเซล (DPD) เกิดความผิดปกติ นอกจากนี้ ถ้าไฟดังกล่าวไม่ติดขึ้นเมื่อกดปุ่มสตาร์ท/ดับเครื่องยนต์ไปทีโหมด "ON" (รุ่นที่มีระบบกัญแจ ISUZU GENIUS ENTRY) หรือปิดสวิตช์กัญแจไปที่ตำแหน่ง "ON" (รุ่นที่ไม่มีระบบกัญแจ ISUZU GENIUS ENTRY) เป็นไปได้ที่จะมีความผิดปกติเกิดขึ้นภายในระบบควบคุมไฟฟ้าของเครื่องยนต์ ให้ติดต่อศูนย์บริการมาตรฐานอิชูซุทีใกล้ที่สุด

**ข้อควรระวัง**

- ถ้าไฟเตือนตรวจสอบเครื่องยนต์ (MIL) นี้ติดขึ้นและเครื่องยนต์ดับ เป็นไปได้ที่เครื่องยนต์ได้เข้าสู่โหมดการป้องกัน ให้กดปุ่มสตาร์ท/ดับเครื่องยนต์ไปที่โหมด "OFF" (รุ่นที่มีระบบกุญแจ ISUZU GENIUS ENTRY) หรือบิดสวิตช์กุญแจไปที่ตำแหน่ง "LOCK" (รุ่นที่ไม่มีระบบกุญแจ ISUZU GENIUS ENTRY) รออย่างน้อย 1 นาทีก่อนสตาร์ทเครื่องยนต์อีกครั้ง แม้ว่ารถยนต์จะยังสามารถขับได้ให้นำรถของท่านเข้ารับการบริการที่ศูนย์บริการมาตรฐานอิชูซุทันทีที่ท่านทำได้

**คำแนะนำ**

- ถ้าไฟเตือนตรวจสอบเครื่องยนต์ (MIL) ติดขึ้นมาในระหว่างเครื่องยนต์ทำงาน ให้หลีกเลี่ยงการขับด้วยความเร็วสูง และนำรถของท่านเข้ารับการตรวจสอบที่ศูนย์บริการมาตรฐานอิชูซุทันที
- ถ้าไฟเตือนตรวจสอบเครื่องยนต์ (MIL) ติดขึ้นเป็นช่วงๆ หรือต่อเนื่องในระหว่างขับรถให้นำรถเข้ารับการบริการ แม้ว่าท่านจะยังสามารถขับรถต่อไปได้ โดยที่ไม่จำเป็นต้องลากรถ โปรดนำรถของท่านเข้ารับการบริการที่ศูนย์บริการมาตรฐานอิชูซุเพื่อตรวจสอบระบบทันที หากท่านยังคงขับรถต่อไปโดยที่ไม่นำรถเข้ารับการบริการตรวจสอบระบบควบคุมไอเสียอาจเกิดความเสียหายได้ ซึ่งยังอาจส่งผลกระทบต่ออัตราสิ้นเปลืองน้ำมันเชื้อเพลิงและประสิทธิภาพในการขับรถ

ตัวกรองอนุภาคดีเซล (DPD)

→ อ้างอิงหน้า 4-376

ไฟเตือนนำรถเข้ารับการบริการ (SVS)

ถ้าไฟเตือนติดขึ้นมาระหว่างการใช้งาน
ให้ติดต่อศูนย์บริการมาตรฐานอิชูซุที่ใกล้ที่สุด

ไฟเตือนกรองดักน้ำ

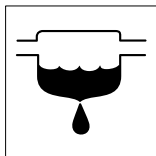

เมื่อมีน้ำอยู่ในกรองดักน้ำ ซึ่งต้องทำการถ่ายออก ไฟเตือนกรองดักน้ำจะติดขึ้น ให้ถ่ายน้ำออกโดยปฏิบัติตามขั้นตอนในหัวข้อ "การถ่ายน้ำออกจากกรองน้ำมันเชื้อเพลิง" จากนั้นตรวจสอบให้แน่ใจว่าไฟเตือนดังกล่าวดับลงแล้ว



ข้อควรระวัง

- ถ้าไฟเตือนนี้ติดขึ้นในระหว่างเครื่องยนต์ทำงาน ให้ถ่ายน้ำออกจากกรองน้ำมันเชื้อเพลิงทันที ถ้าท่านยังคงขับรถต่อไปโดยที่ไฟเตือนยังติดอยู่ ระบบฉีบน้ำมันเชื้อเพลิงอาจเสียหายได้

การถ่ายน้ำออกจากกรองน้ำมันเชื้อเพลิง
→ อ้างอิงหน้า 6-50
การไล่ลมออกจากระบบน้ำมันเชื้อเพลิง
→ อ้างอิงหน้า 7-18

ไฟเตือนกรองน้ำมันเชื้อเพลิง

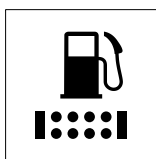

ไฟเตือนจะติดขึ้นเมื่อกรองน้ำมันเชื้อเพลิงมีฝุ่นละออง และสิ่งสกปรกอื่นๆ เกาะติดอยู่ ถ้าไฟเตือนนี้ติดขึ้น ให้นำรถของท่านเข้ารับการตรวจสอบ/รับบริการบริการที่ศูนย์บริการมาตรฐานอู่ชูซุทันที

ไฟเตือนตรวจสอบระบบเกียร์



ถ้าไฟเตือนนี้กะพริบหลังจากที่เครื่องยนต์ทำงาน แสดงว่าอาจมีความผิดปกติเกิดขึ้นกับระบบควบคุมไฟฟ้าของเกียร์



คำแนะนำ

- ถ้าไฟเตือนตรวจสอบระบบเกียร์กะพริบ ให้นำรถของท่านเข้ารับการตรวจสอบเกียร์อัตโนมัติที่ศูนย์บริการมาตรฐานอีซูซุที่ใกล้ที่สุดทันที
- ในขณะที่ไฟเตือนกะพริบ ระบบควบคุมอาจปรับระบบเกียร์เข้าสู่ "โหมดฉุกเฉิน (EMERGENCY MODE)"

ไฟเตือนอุณหภูมิน้ำมันเกียร์อัตโนมัติ

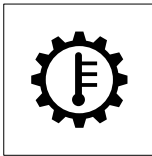

ไฟเตือนนี้จะติดขึ้นเมื่ออุณหภูมิภายในเกียร์อัตโนมัติสูงในระหว่างขับรถ



คำแนะนำ

- ถ้าไฟเตือนอุณหภูมิน้ำมันเกียร์อัตโนมัตินี้ติดขึ้นมาในระหว่างขับรถ แสดงว่าอุณหภูมิ น้ำมันเกียร์อัตโนมัติสูงผิดปกติ ให้พยายามจอดรถบริเวณปลอดภัยทันทีที่ทำได้ เลื่อนคันเกียร์ไปที่ตำแหน่ง "P" จากนั้นให้ปล่อยให้เครื่องยนต์ทำงานด้วยรอบเดินเบา อย่าขับรถต่อไปจนกว่าไฟเตือนดังกล่าวจะดับลง
- ถ้าไฟเตือนอุณหภูมิน้ำมันเกียร์อัตโนมัติไม่ดับลง ให้นำรถของท่านเข้ารับการตรวจสอบระบบหล่อลื่นเกียร์อัตโนมัติที่ศูนย์บริการมาตรฐานอีซูซุที่ใกล้ที่สุด

ไฟเตือนตรวจสอบระบบขับเคลื่อน 4 ล้อ

CHECK
4WD

รุ่นที่มีระบบขับเคลื่อน 4 ล้อ

เมื่อไฟเตือนนี้ติด แสดงว่าระบบขับเคลื่อน 4 ล้อทำงานผิดปกติ โปรดติดต่อศูนย์บริการมาตรฐานอีซูซุที่ใกล้ที่สุด



ข้อควรระวัง

- ถ้าไฟเตือนดังกล่าวไม่ดับลงหรือติดขึ้นซ้ำๆ ให้นำรถของท่านเข้ารับการตรวจสอบ/รับบริการที่ศูนย์บริการมาตรฐานอีซูซุทันที

ไฟเตือนอุณหภูมิภายนอกต่ำ

ภาษาอังกฤษ



ภาษาไทย



รุ่นที่มีหน้าจอแสดงข้อมูลเนกประสงค์ (MID)

ไฟเตือนนี้จะติดขึ้นเมื่ออุณหภูมิภายนอกต่ำ และพื้นผิวถนนอาจลื่น ข้อความเตือนจะแสดงบนหน้าจอ MID ประมาณ 5 วินาที จากนั้นจะดับลง ทั้งนี้การแสดงผลดังกล่าวขึ้นอยู่กับอุณหภูมิภายนอกที่เซนเซอร์ตรวจวัดอุณหภูมิอากาศภายนอกวัดได้และไม่ใช่อุณหภูมิของพื้นผิวถนนที่แท้จริง จึงไม่สามารถแสดงสภาพพื้นผิวถนนได้อย่างแม่นยำ



ข้อควรระวัง

- เมื่ออุณหภูมิภายนอกต่ำ พื้นผิวถนนอาจลื่นแม้ว่าไฟเตือนอุณหภูมิภายนอกต่ำจะไม่ติดขึ้นมาก็ตาม ผู้ขับขี่ควรใส่ใจต่อสภาพพื้นถนนและขับระมัดระวัง

ไฟเตือนน้ำมันเชื้อเพลิงต่ำ



ข้อความเตือน
(ในรุ่นที่มีหน้าจอ MID)

ภาษาอังกฤษ



ภาษาไทย



ในรุ่นที่มีหน้าจอแสดงข้อมูลเนกประสงค์ (MID) เมื่อระดับน้ำมันเชื้อเพลิงในถังน้ำมันเชื้อเพลิง มีปริมาณต่ำขณะที่เครื่องยนต์ทำงาน ไฟเตือนน้ำมันเชื้อเพลิงต่ำจะติดขึ้น และมีข้อความเตือนแสดงบนหน้าจอ MID ซึ่งจะดับลงเมื่อเวลาผ่านไปประมาณ 5 วินาที

ในรุ่นที่มีหน้าจอ LCD เมื่อระดับน้ำมันเชื้อเพลิงในถังน้ำมันเชื้อเพลิงมีปริมาณต่ำขณะที่เครื่องยนต์ทำงาน ไฟเตือนนี้จะติดขึ้น



คำแนะนำ

- ถ้าไฟเตือนน้ำมันเชื้อเพลิงต่ำติดขึ้นมา ให้เติมน้ำมันเชื้อเพลิงทันทีที่สามารถทำได้
- ในกรณีที่น้ำมันเชื้อเพลิงหมด ท่านจะต้องทำการไล่อากาศออกจากระบบน้ำมันเชื้อเพลิง

เกจน้ำมันเชื้อเพลิง → อ้างอิงหน้า 4-15

เมื่อน้ำมันเชื้อเพลิงหมด → อ้างอิงหน้า 7-17

ไฟเตือนไฟหน้าแบบ LED

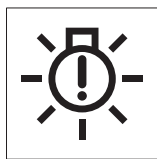

ข้อความเตือน

ภาษาอังกฤษ

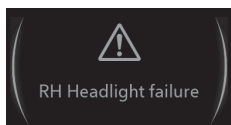

ภาษาไทย



ภาษาอังกฤษ

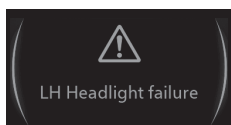

ภาษาไทย

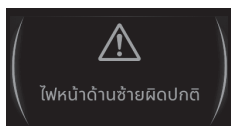

รุ่นที่มีไฟหน้าแบบ LED

เมื่อเกิดความผิดปกติในระบบไฟหน้า LED

ไฟเตือนไฟหน้า LED จะติดขึ้นหลังจาก

ข้อความเตือนแสดงบนหน้าจอ MID เป็นเวลา
ประมาณ 5 วินาที

โปรดนำรถของท่านเข้ารับบริการที่ศูนย์บริการ
มาตรฐานอีซูซุ



ข้อสังเกต

- ไฟเตือนไฟหน้า LED จะติดขึ้น เมื่อเกิดความผิดปกติในระบบไฟหน้าในขณะที่มีการใช้ไฟหน้า LED และไฟเตือนไฟหน้า LED จะดับลง หากปิดไฟหน้า LED แม้ว่าจะมี ความผิดปกติกับระบบไฟหน้า LED ก็ตาม
- ถ้าระยะเวลาที่เปิดไฟหน้า LED สั้น ไฟเตือนไฟหน้า LED อาจจะไม่ติดขึ้น แม้ว่าจะเกิด ความผิดปกติของระบบไฟหน้า LED เช่น เมื่อกะพริบไฟสูงของทาง

ไฟเตือนระบบปรับระดับไฟหน้าอัตโนมัติ

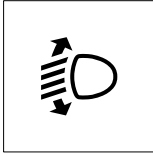

ไฟเตือนนี้จะติดขึ้นเมื่อเกิดความผิดปกติในระบบปรับระดับไฟหน้าอัตโนมัติ
โปรดนำรถของท่านเข้ารับการตรวจสอบที่ศูนย์บริการมาตรฐานอิชูซูที่ใกล้ที่สุด

ไฟเตือนไฟท้ายผิดปกติ

ข้อความเตือน

ภาษาอังกฤษ

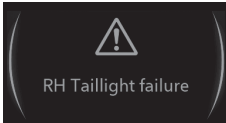

ภาษาไทย

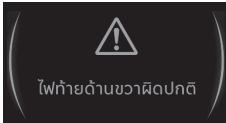

ภาษาอังกฤษ

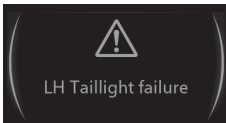

ภาษาไทย

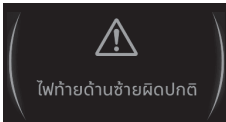

เมื่อเกิดความผิดปกติในวงจรไฟท้าย
ไฟเตือนไฟท้ายผิดปกติจะติดขึ้นหลังจาก
ข้อความเตือนแสดงบนหน้าจอ MID เป็นเวลา
ประมาณ 5 วินาที
โปรดนำรถของท่านเข้ารับการที่ศูนย์บริการ
มาตรฐานอิชูซู

ไฟเตือนหลัก



ข้อความเตือน
(รุ่นที่มีหน้าจอ MID)

ภาษาอังกฤษ

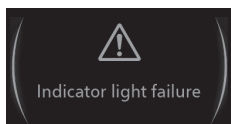

ภาษาไทย



ไฟเตือนนี้จะติดขึ้นเมื่อไฟเตือนและไฟแสดงการทำงานที่หน้าปัดเกิดความผิดปกติ ในขณะที่เดียวกันข้อความเตือนจะแสดงขึ้นบนหน้าจอ MID ประมาณ 5 วินาที

ถ้าไฟเตือนนี้ติดขึ้นมาพร้อมกับไฟแสดงการทำงานของระบบดังต่อไปนี้ เป็นการเตือนให้ท่านทราบว่าเกิดความผิดปกติกับตัวรถ

- ไฟเตือนปิดระบบช่วยเตือนมุมอับสายตา (BSM)
- ไฟเตือนปิดระบบเซนเซอร์ช่วยจอดรถยนต์ (Parking Aid System)
- ไฟเตือนปิดระบบเบรกฉุกเฉินอัตโนมัติ (AEB)
- ไฟเตือนปิดระบบแจ้งเตือนออกนอกเลน (LDW)
- ไฟเตือนปิดระบบเบรกฉุกเฉินอัตโนมัติขณะถอย (RCTB)
- ไฟเตือนปิดระบบช่วยป้องกันการชนขณะเปลี่ยนเลน (ELK)

ไฟเตือนปิดระบบช่วยเตือนมุมอับสายตา (BSM)
→ อ้างอิงหน้า 4-98

ไฟเตือนปิดระบบเซนเซอร์ช่วยจอดรถยนต์ (Parking Aid System) → อ้างอิงหน้า 4-99

ไฟเตือนปิดระบบเบรกฉุกเฉินอัตโนมัติ (AEB)
→ อ้างอิงหน้า 4-106

ไฟเตือนปิดระบบแจ้งเตือนออกนอกเลน (LDW)
→ อ้างอิงหน้า 4-107

ไฟเตือนปิดระบบเบรกฉุกเฉินอัตโนมัติขณะถอย (RCTB) → อ้างอิงหน้า 4-107

ไฟเตือนปิดระบบช่วยป้องกันการชนขณะเปลี่ยนเลน (ELK) → อ้างอิงหน้า 4-107

ไฟเตือนประตูเปิดอยู่



ข้อความเตือน (รุ่นที่มีหน้าจอ MID)



ไฟเตือนประตูเปิดอยู่จะติดขึ้นเมื่อประตูบานใดบานหนึ่งหรือประตูท้ายปิดไม่สนิท ขณะที่ปุ่มสตาร์ท/ดับเครื่องยอนต์อยู่ในโหมด "ON" (รุ่นที่มีระบบกุญแจ ISUZU GENIUS ENTRY) หรือสวิตช์กุญแจอยู่ในตำแหน่ง "ON" (รุ่นที่ไม่มีระบบกุญแจ ISUZU GENIUS ENTRY)

สำหรับรุ่นที่มีหน้าจอ MID ข้อความนี้จะปรากฏขึ้นบนหน้าจอในเวลาเดียวกัน

ไฟเตือนนี้จะติดขึ้นถ้าประตูด้านผู้ขับซึ่งถูกเปิดออกในขณะที่ขับรถ ในรุ่นที่มีหน้าจอ MID

ข้อความเตือนจะแสดงขึ้นบนหน้าจอ MID ด้วยในเวลาเดียวกัน

ในตอนนี้เสียงเตือนจะดังขึ้น

รุ่นที่มีระบบกุญแจ ISUZU GENIUS ENTRY

เสียงเตือนจะดังขึ้นถ้ามีการล็อกรถโดยการกดปุ่มล็อกที่มือจับประตู หรือปุ่มล็อกที่กุญแจไฟฟ้าหรือที่ประตูท้ายในขณะที่ประตูเปิดอยู่ ถ้าไฟเตือนนี้แสดงขึ้นมา ประตูจะไม่ล็อกแม้ว่าจะกดปุ่มล็อกที่มือจับประตู หรือปุ่มล็อกที่กุญแจไฟฟ้าหรือที่ประตูท้ายก็ตาม

ระบบกุญแจ ISUZU GENIUS ENTRY

→ อ้างอิงหน้า 3-15

เสียงเตือน

→ อ้างอิงหน้า 4-120

ไฟเตือนระบบกุญแจ ISUZU GENIUS ENTRY

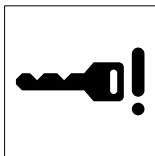

ไฟเตือนนี้ติดขึ้นมาเมื่อมีความผิดปกติในระบบกุญแจ ISUZU GENIUS ENTRY ระบบจัดการระบบไฟหรือระบบล็อกพวงมาลัย



คำแนะนำ

- ถ้าไฟเตือนติดขึ้นซ้ำๆ หรือติดค้าง ให้นำรถเข้ารับการตรวจสอบที่ศูนย์บริการมาตรฐาน อีซูซุที่ใกล้ที่สุด

ระบบกุญแจ ISUZU GENIUS ENTRY

→ อ้างอิงหน้า 3-15

ไฟเตือนประตูท้ายเปิดอยู่

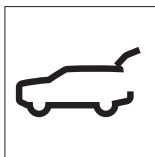

ข้อความเตือน (รุ่นที่มีหน้าจอ MID)



ไฟเตือนประตูท้ายเปิดอยู่จะติดขึ้น ถ้าประตูท้ายปิดไม่สนิท ในรุ่นที่มีหน้าจอ MID ข้อความนี้จะปรากฏขึ้นบนหน้าจอในเวลาเดียวกัน ไฟเตือนนี้จะติดขึ้นเช่นเดียวกัน ถ้าประตูท้ายเปิดอยู่ในขณะที่รถวิ่ง ในรุ่นที่มีหน้าจอ MID ข้อความเตือนจะแสดงขึ้นบนหน้าจอ MID ด้วย ในตอนนี้เสียงเตือนจะดังขึ้น

รุ่นที่มีระบบกุญแจ ISUZU GENIUS ENTRY
เสียงเตือนจะดังขึ้นถ้ามีการล็อกรถ โดยการกดปุ่มล็อกที่มือจับประตู หรือปุ่มล็อกที่กุญแจไฟฟ้า หรือที่ประตูท้ายในขณะที่ประตูท้ายเปิดอยู่ ถ้าไฟเตือนแสดงขึ้นมาประตูท้ายจะไม่ล็อก แม้ว่าจะกดปุ่มล็อกที่มือจับประตูหรือปุ่มล็อกที่กุญแจหรือที่ประตูท้าย

ระบบกุญแจ ISUZU GENIUS ENTRY

→ อ้างอิงหน้า 3-15

เสียงเตือน

→ อ้างอิงหน้า 4-120

ไฟเตือนระบบควบคุมพวงมาลัยผิดปกติ



ไฟเตือนนี้จะติดขึ้นเมื่อมีความผิดปกติในระบบควบคุมพวงมาลัยเพาเวอร์แบบไฟฟ้า ถ้าไฟเตือนนี้ติดขึ้น ให้จอดรถในที่ปลอดภัยและสตาร์ทเครื่องยนต์อีกครั้ง หากไฟเตือนยังคงติดอยู่ ให้นำรถเข้ารับการตรวจสอบที่ศูนย์บริการมาตรฐานอิชูซุโดยเร็วที่สุดเท่าที่จะเป็นไปได้

**ข้อควรระวัง**

- เมื่อไฟเตือนนี้ติดขึ้น ระบบควบคุมพวงมาลัยเพาเวอร์แบบไฟฟ้าจะหยุดทำงาน และทำให้พวงมาลัยหนักขึ้น

ไฟเตือนไฟเลี้ยว

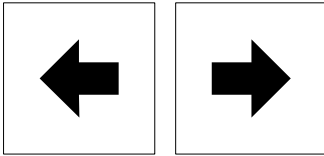

ไฟเตือนดวงใดดวงหนึ่งจะกะพริบเมื่อเปิดสวิตช์สัญญาณไฟเลี้ยวโดยที่ปุ่มสตาร์ท/ดับเครื่องยนต์อยู่ที่โหมด "ON" (รุ่นที่มีระบบกุญแจ ISUZU GENIUS ENTRY) หรือสวิตช์กุญแจอยู่ที่ตำแหน่ง "ON" (รุ่นที่ไม่มีระบบกุญแจ ISUZU GENIUS ENTRY)

ไฟเตือนทั้งสองดวงจะกะพริบเมื่อเปิดสวิตช์ไฟฉุกเฉิน ไม่ว่าที่โหมดของปุ่มสตาร์ท/ดับเครื่องยนต์ (รุ่นที่มีระบบกุญแจ ISUZU GENIUS ENTRY) หรือสวิตช์กุญแจ (รุ่นที่ไม่มีระบบกุญแจ ISUZU GENIUS ENTRY) อยู่ที่ตำแหน่งใดๆ ก็ตามในรุ่นที่มีระบบสัญญาณไฟเบรกฉุกเฉิน (ESS) ไฟเตือนทั้งสองดวงจะกะพริบในขณะที่ระบบ ESS ทำงาน

สวิตช์ไฟเลี้ยว → อ้างอิงหน้า 4-137

สวิตช์ไฟฉุกเฉิน → อ้างอิงหน้า 4-140

สัญญาณไฟเบรกฉุกเฉิน (ESS)

→ อ้างอิงหน้า 4-191



คำแนะนำ

- ไฟเตือนทั้งสองดวงจะไม่กะพริบถ้าหลอดไฟขาด หรืออาจจะพริบผิดปกติถ้าหลอดไฟผิดปกติ หรือเลือกใช้หลอดไฟที่ไม่ถูกต้อง

ไฟเตือนไฟส่องสว่าง

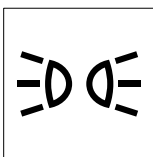

ไฟเตือนนี้จะติดขึ้นเมื่อสวิตช์ควบคุมไฟอยู่ในตำแหน่ง "AUTO" (พร้อมกับเปิดไฟหน้าหรือไฟท้าย) "D" หรือ "D"

สวิตช์ควบคุมไฟ → อ้างอิงหน้า 4-130

ไฟเตือนไฟสูง

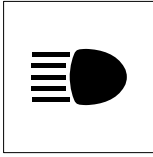

ไฟเตือนนี้จะติดขึ้นมาเมื่อเลือกใช้งานไฟสูงหรือสลับไปมาระหว่างเปิดไฟสูงกับไฟต่ำ (กะพริบไฟสูงขอลทาง)

สวิตช์ควบคุมไฟ → อ้างอิงหน้า 4-130

ไฟเตือนระบบป้องกันการโจรกรรม



ไฟเตือนนี้จะติดขึ้นหรือกะพริบ เมื่อระบบป้องกันการโจรกรรมเริ่มต้นทำงาน

ระบบป้องกันการโจรกรรม

→ อ้างอิงหน้า 3-7

ไฟเตือนไฟตัดหมอกด้านหน้า

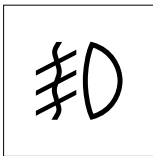

ไฟเตือนนี้จะติดขึ้นในขณะที่เปิดไฟตัดหมอก

สวิตช์ไฟตัดหมอกด้านหน้า

→ อ้างอิงหน้า 4-139

ไฟเตือนระบบ Auto Brake Hold



ไฟเตือนนี้จะติดขึ้นเมื่อสวิตช์ Auto Brake Hold ถูกกด ในขณะที่ไฟเตือนนี้ติดขึ้นและเงื่อนไขการทำงานถูกต้องระบบ Auto Brake Hold จะทำงาน การกดสวิตช์ Auto Brake Hold อีกครั้งจะเป็นการปิดระบบ

ระบบ Auto Brake Hold

→ อ้างอิงหน้า 4-159

ไฟเตือนปิดระบบ TCS



TCS
OFF

เมื่อท่านต้องการยกเลิกระบบ TCS หลังจากสตาร์ทเครื่องยนต์ ให้กดสวิตช์ปิดระบบ ESC จากนั้นไฟเตือนปิดระบบ TCS บนมาตรวัดจะติดขึ้น ไฟเตือนนี้จะติดขึ้นเมื่อปรับสวิตช์ขับเคลื่อน 4 ล้อ ไปที่ "4L (ขับเคลื่อน 4 ล้อ ความเร็วต่ำ)" เมื่อไฟเตือนปิดระบบ TCS มีลักษณะดังต่อไปนี้ แสดงว่าฟังก์ชัน TCS อาจเกิดความผิดปกติ ให้ติดต่อศูนย์บริการมาตรฐานอีซูซุที่ใกล้ที่สุด

- เมื่อไฟเตือนปิดระบบ ESC ติดขึ้นระหว่างการขับรถ (เมื่อไม่ได้สั่งงานสวิตช์ปิดระบบ ESC)
- ไฟเตือนปิดระบบ ESC ไม่ติดเมื่อกดปุ่มสตาร์ท/ดับเครื่องยนต์ไปที่โหมด "ON" (รุ่นที่มีระบบกุญแจ ISUZU GENIUS ENTRY) หรือเมื่อปิดสวิตช์กุญแจไปที่ตำแหน่ง "ON" (รุ่นที่ไม่มีระบบกุญแจ ISUZU GENIUS ENTRY)

ระบบควบคุมการทรงตัว (ESC)

→ อ้างอิงหน้า 4-183

รุ่นขับเคลื่อน 4 ล้อ (4WD)

→ อ้างอิงหน้า 4-368

ไฟเตือนปีดระบบ ESC



เมื่อยกเลิกระบบ ESC โดยการกดสวิตช์ปิด ESC จากนั้นไฟเตือนปีดระบบ ESC จะปรากฏขึ้นบนแผงหน้าปัด

ไฟเตือนนี้จะติดขึ้น เมื่อปรับสวิตช์ขับเคลื่อน 4 ล้อ ไปที่ "4L (ขับเคลื่อน 4 ล้อ ความเร็วต่ำ)" หากไฟเตือนปีดระบบ ESC มีลักษณะดังต่อไปนี้ แสดงว่าระบบ ESC อาจเกิดความผิดปกติให้ติดต่อศูนย์บริการมาตรฐานอิชูซุที่ใกล้ที่สุด

- เมื่อไฟเตือนปีดระบบ ESC ติดขึ้นระหว่างการขับรถ (เมื่อไม่ได้ใช้งานสวิตช์ปิดระบบ ESC)
- ไฟเตือนปีดระบบ ESC ไม่ติดเมื่อกดปุ่มสตาร์ท/ดับเครื่องยนต์ไปที่โหมด "ON" (รุ่นที่มีระบบกุญแจ ISUZU GENIUS ENTRY) หรือเมื่อบิดสวิตช์กุญแจไปที่ตำแหน่ง "ON" (รุ่นที่ไม่มีระบบกุญแจ ISUZU GENIUS ENTRY)

ระบบควบคุมการทรงตัว (ESC)

→ อ้างอิงหน้า 4-183

รุ่นขับเคลื่อน 4 ล้อ (4WD)

→ อ้างอิงหน้า 4-368

ไฟเตือนปิดระบบช่วยเตือนมุมอับสายตา (BSM)

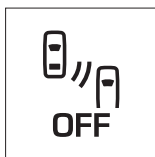

เมื่อปิดระบบช่วยเตือนมุมอับสายตา (BSM) โดยใช้คำสั่ง "การปรับแต่ง" บนหน้าจอ MID ไฟเตือนปิดระบบช่วยเตือนมุมอับสายตา (BSM) บนหน้าปัดจะติดขึ้น อย่างไรก็ตาม ไฟเตือนนี้จะติดขึ้นในกรณีต่อไปนี้

- เมื่อระบบช่วยเตือนมุมอับสายตา (BSM) หรือระบบช่วยเตือนขณะถอยรถ (RCTA) ไม่สามารถทำงานได้ เนื่องจากความผิดปกติของอุปกรณ์หรือระบบภายในรถ
- เมื่อระบบช่วยเตือนมุมอับสายตา (BSM) หรือระบบช่วยเตือนขณะถอยรถ (RCTA) หยุดทำงานชั่วคราว เนื่องจากอุณหภูมิของเซนเซอร์เรดาร์สูงหรือต่ำเกินไป ข้อความเตือน ("เรดาร์ไม่พร้อมใช้งาน") จะแสดงขึ้นบนหน้าจอ MID ประมาณ 5 วินาที หลังจากนั้นไฟเตือนจะติดขึ้น
- เมื่อระบบช่วยเตือนมุมอับสายตา (BSM) หรือระบบช่วยเตือนขณะถอยรถ (RCTA) หยุดทำงานชั่วคราว เนื่องจากมีสิ่งสกปรกติดอยู่บริเวณเซนเซอร์เรดาร์หรือปัจจัยอื่นๆ ข้อความเตือน ("ทำความสะอาดเรดาร์") จะแสดงขึ้นบนหน้าจอ MID ประมาณ 5 วินาที หลังจากนั้นไฟเตือนจะติดขึ้น

ข้อความเตือน

ภาษาอังกฤษ

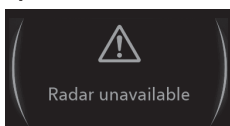

ภาษาไทย

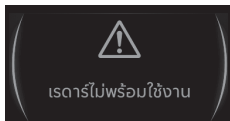

ข้อความเตือน

ภาษาอังกฤษ

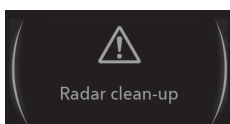

ภาษาไทย



ไฟเตือนหลัก



ข้อความเตือน

ภาษาอังกฤษ

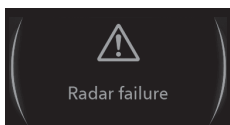

ภาษาไทย



- เมื่อระบบช่วยเตือนมุมอับสายตา (BSM) หรือระบบช่วยเตือนขณะถอยรถ (RCTA) ทำงานผิดปกติ ข้อความเตือน ("เรดาร์ผิดปกติ") จะแสดงขึ้นบนหน้าจอ MID ประมาณ 5 วินาที หลังจากนั้น ไฟเตือนปิดระบบช่วยเตือนมุมอับสายตา (BSM) และไฟเตือนหลักจะติดขึ้น พร้อมๆ กัน ในกรณีนี้ ให้ติดต่อ ศูนย์บริการมาตรฐานอีซูซุที่ใกล้ที่สุด

ระบบช่วยเตือนมุมอับสายตา (BSM)

→ อ้างอิงหน้า 4-209

ระบบช่วยเตือนขณะถอยรถยนต์ (RCTA)

→ อ้างอิงหน้า 4-220

ไฟเตือนปิดระบบเซนเซอร์ช่วยจอดรถยนต์ (Parking Aid System)



ข้อความเตือน

ภาษาอังกฤษ

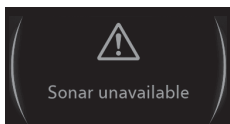

ภาษาไทย

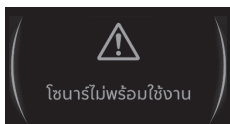

เมื่อปิดระบบเซนเซอร์ช่วยจอดรถยนต์ โดยกด สวิตช์ปิดระบบเซนเซอร์ช่วยจอดรถยนต์ ไฟเตือนปิดระบบเซนเซอร์ช่วยจอดรถยนต์ บนหน้าปัดจะติดขึ้น ไฟเตือนนี้จะติดขึ้นในกรณีต่อไปนี้

- เมื่อระบบเซนเซอร์ช่วยจอดรถยนต์ไม่สามารถทำงานได้ เนื่องจากความผิดปกติของอุปกรณ์หรือระบบภายในรถ
- เมื่อเซนเซอร์โซนาร์ไม่สามารถทำงานได้ ปกติ เนื่องจากมีสัญญาณรบกวนหรือปัจจัยอื่นๆ ทำให้ระบบเซนเซอร์ช่วยจอดรถยนต์หยุดทำงานชั่วคราว ข้อความเตือน ("โซนาร์ไม่พร้อมใช้งาน") จะแสดงขึ้นบนหน้าจอ MID ประมาณ 5 วินาที หลังจากนั้นไฟเตือนจะติดขึ้น

ข้อความเตือน

ภาษาอังกฤษ

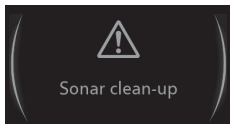

ภาษาไทย

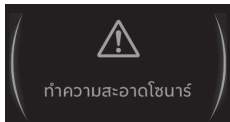

ไฟเตือนหลัก



ข้อความเตือน

ภาษาอังกฤษ

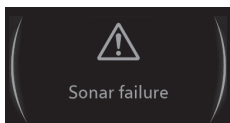

ภาษาไทย



- เมื่อระบบเซนเซอร์ช่วยจอดรถยนต์หยุดทำงานชั่วคราว เนื่องจากมีสิ่งสกปรกติดอยู่บริเวณเซนเซอร์โซนาร์หรือปัจจัยอื่นๆ ข้อความเตือน ("ทำความสะอาดโซนาร์") จะแสดงขึ้นบนหน้าจอ MID ประมาณ 5 วินาที หลังจากนั้นไฟเตือนจะติดขึ้น

- เมื่อระบบเซนเซอร์ช่วยจอดรถยนต์ทำงานผิดปกติ ข้อความเตือน ("โซนาร์ผิดปกติ") จะแสดงขึ้นบนหน้าจอ MID ประมาณ 5 วินาที หลังจากนั้นไฟเตือนปิดระบบเซนเซอร์ช่วยจอดรถยนต์และไฟเตือนหลักจะติดขึ้นพร้อมๆ กัน ในกรณีนี้ให้ติดต่อศูนย์บริการมาตรฐานอิชูซูกิใกล้ที่สุด

ระบบเซนเซอร์ช่วยจอดรถยนต์

(Parking Aid System) → อ้างอิงหน้า 4-236

ไฟเตือนระบบควบคุมความเร็วอัตโนมัติ



ภาษาอังกฤษ

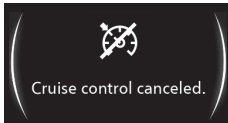

ภาษาไทย



ไฟเตือนนี้จะติดขึ้นเป็นสีขาวยุติเมื่อกดสวิตช์หลัก ระบบควบคุมความเร็วอัตโนมัติ

ไฟเตือนนี้จะติดขึ้นเป็นสีเขียวเมื่อกดปุ่มตั้งค่า ระบบควบคุมความเร็วอัตโนมัติ

เมื่อระบบควบคุมความเร็วอัตโนมัติถูกยกเลิก โดยระบบไฟเตือนนี้จะเปลี่ยนจากสีเขียวเป็น สีขาวหลังจากข้อความ "ยกเลิกระบบควบคุมความเร็วอัตโนมัติ" แสดงขึ้นบนหน้าจอ MID ประมาณ 5 วินาที

ระบบควบคุมความเร็วอัตโนมัติ

→ อ้างอิงหน้า 4-173

ไฟเตือนระบบควบคุมความเร็วอัตโนมัติแบบแปรผัน (ACC)



ภาษาอังกฤษ

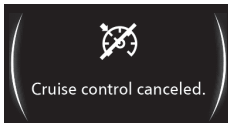

ภาษาไทย



ไฟเตือนนี้จะติดขึ้นเป็นสีขาวยุติเมื่อกดปุ่มตั้งค่า ระบบควบคุมความเร็วอัตโนมัติแบบแปรผัน ไฟเตือนนี้จะติดขึ้นเป็นสีเขียวเมื่อระบบควบคุมความเร็วอัตโนมัติแบบแปรผันทำงาน

เมื่อระบบควบคุมความเร็วอัตโนมัติถูกยกเลิก โดยระบบไฟเตือนนี้จะเปลี่ยนจากสีเขียวเป็น สีขาว หลังจากข้อความ "ยกเลิกระบบควบคุมความเร็วอัตโนมัติ" แสดงขึ้นบนหน้าจอ MID ประมาณ 5 วินาที

ระบบควบคุมความเร็วอัตโนมัติแบบแปรผัน (ACC)

→ อ้างอิงหน้า 4-286

ไฟเตือนระบบจำกัดความเร็วสูงสุด



ไฟเตือนนี้จะติดขึ้นเป็นสีขาว เมื่อกดปุ่มตั้งค่าระบบจำกัดความเร็ว

ไฟเตือนนี้จะติดขึ้นเป็นสีเขียว เมื่อระบบจำกัดความเร็วทำงาน

ระบบตั้งค่าจำกัดความเร็วสูงสุดด้วยตัวเอง

(MSL)

→ อ้างอิงหน้า 4-312

ไฟเตือนการขับเคลื่อน 4 ล้อ

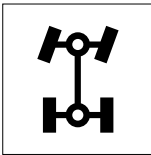

เมื่อมีการใช้งานสวิตช์ขับเคลื่อน 4 ล้อและปรับไปที่ตำแหน่ง "4H (ขับเคลื่อน 4 ล้อ ความเร็วสูง)" หรือ "4L (ขับเคลื่อน 4 ล้อ ความเร็วต่ำ)" ไฟเตือนนี้จะติดขึ้นมา

เมื่อใดที่ท่านใช้งานสวิตช์ขับเคลื่อน 4 ล้อ

โปรดตรวจสอบว่าไฟเตือนการขับเคลื่อน 4 ล้อติดขึ้นหรือดับลงอย่างที่ท่านต้องการก่อนขับรถ

สวิตช์ขับเคลื่อน 4 ล้อ → อ้างอิงหน้า 4-369

ไฟเตือนการขับเคลื่อน 4 ล้อ ความเร็วต่ำ



เมื่อมีการใช้งานสวิตช์ขับเคลื่อน 4 ล้อ และปรับไปที่ตำแหน่ง "4L (ขับเคลื่อน 4 ล้อ ความเร็วต่ำ)" ไฟเตือนนี้จะติดขึ้นมา เมื่อใดที่ท่านใช้งานสวิตช์ขับเคลื่อน 4 ล้อ โปรดตรวจสอบว่าไฟเตือนการขับเคลื่อน 4 ล้อ ความเร็วต่ำติดขึ้นหรือดับลงอย่างที่ท่านต้องการ ก่อนขับรถ

สวิตช์ขับเคลื่อน 4 ล้อ → อ้างอิงหน้า 4-369

ไฟเตือนระบบควบคุมความเร็วขณะลงทางลาดชัน (HDC)

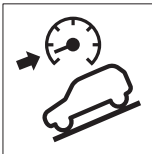

เมื่อเปิดใช้งานสวิตช์ระบบควบคุมความเร็วขณะลงทางลาดชันและระบบพร้อมใช้งาน ไฟเตือนจะติดขึ้น หากระบบควบคุมความเร็วขณะลงทางลาดชันกำลังทำงาน ไฟเตือนจะกะพริบ

ระบบควบคุมความเร็วขณะลงทางลาดชัน (HDC)

→ อ้างอิงหน้า 4-194

ไฟเตือนระบบดับเครื่องยนต์อัตโนมัติ (ISS)

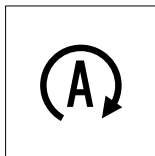

ภาษาอังกฤษ

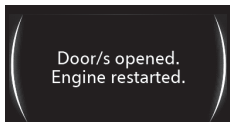

ภาษาไทย

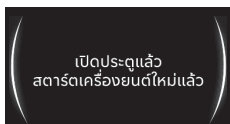

ภาษาอังกฤษ

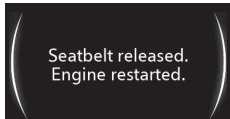

ภาษาไทย

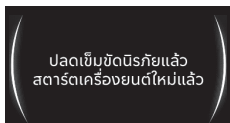

เมื่อเครื่องยนต์ดับลงเนื่องจากการทำงานของระบบดับเครื่องยนต์อัตโนมัติ (ISS) ไฟเตือนนี้จะติดขึ้นและดับลงหลังจากเครื่องยนต์ถูกสตาร์ทอีกครั้ง

ไฟเตือนนี้จะกะพริบเป็นเวลาชั่วคราวในกรณีดังต่อไปนี้ และระบบจะสตาร์ทเครื่องยนต์ใหม่อีกครั้งโดยอัตโนมัติ โดยเสียงเตือนจะดังขึ้นและข้อความเตือนจะปรากฏบนหน้าจอ MID เป็นเวลาไม่นาน

- เมื่อประตูด้านผู้ขับขี่ถูกเปิด
- เมื่อไม่ได้คาดเข็มขัดนิรภัยด้านผู้ขับขี่

ระบบดับเครื่องยนต์อัตโนมัติ (ISS)

→ อ้างอิงหน้า 4-201

ไฟเตือนปิดระบบดับเครื่องยนต์อัตโนมัติ (ISS)

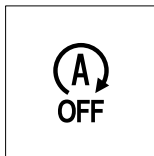

ภาษาอังกฤษ

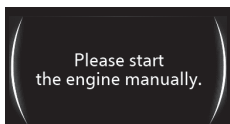

ภาษาไทย



ไฟเตือนนี้จะติดขึ้นเมื่อปิดการใช้งานระบบดับเครื่องยนต์อัตโนมัติ (ISS) ไฟเตือนจะกะพริบในกรณีดังต่อไปนี้โดยจะมีทั้งเสียงเตือน (เสียงดังต่อเนื่อง) และข้อความเตือนปรากฏบนหน้าจอ MID ซึ่งจะไม่ดับลงจนกว่าปุ่มสตาร์ท/ดับเครื่องยนต์จะอยู่ในโหมด "OFF" (รุ่นที่มีระบบกุญแจ ISUZU GENIUS ENTRY) สวิตช์กุญแจอยู่ในตำแหน่ง "LOCK" (รุ่นที่ไม่มีระบบกุญแจ ISUZU GENIUS ENTRY) หรือสตาร์ทเครื่องยนต์ด้วยตนเอง

- เมื่อฝากระโปรงหน้าถูกเปิด
- ถ้าเกิดความผิดปกติที่ระบบดับเครื่องยนต์อัตโนมัติหรือระบบที่เกี่ยวข้อง

เมื่อไฟเตือนปิดระบบดับเครื่องยนต์อัตโนมัติมีลักษณะดังนี้ ระบบดับเครื่องยนต์อัตโนมัติหรือระบบที่เกี่ยวข้องอาจผิดปกติให้ติดต่อศูนย์บริการมาตรฐานอีซูซุ

- เมื่อไฟเตือนปิดระบบดับเครื่องยนต์อัตโนมัติกะพริบและไม่มีเสียงเตือน
- เมื่อไฟเตือนปิดระบบดับเครื่องยนต์อัตโนมัติยังคงติดอยู่ เมื่อกดปุ่มสตาร์ท/ดับเครื่องยนต์ไปที่โหมด "ON" (รุ่นที่มีระบบกุญแจ ISUZU GENIUS ENTRY) หรือปิดสวิตช์กุญแจไปที่ตำแหน่ง "ON" (รุ่นที่ไม่มีระบบกุญแจ ISUZU GENIUS ENTRY)

สวิตช์ปิดระบบดับเครื่องยนต์อัตโนมัติ (ISS)

→ อ้างอิงหน้า 4-204

เสียงเตือน

→ อ้างอิงหน้า 4-120

ไฟเตือนระบบควบคุมไฟสูงอัตโนมัติ (AHB)

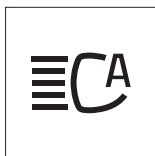

ไฟเตือนนี้จะติดขึ้นเมื่อระบบควบคุมไฟสูงอัตโนมัติทำงาน

ระบบควบคุมไฟสูงอัตโนมัติ (AHB)

→ อ้างอิงหน้า 4-363

ไฟเตือนปิดระบบเบรกฉุกเฉินอัตโนมัติ (AEB)

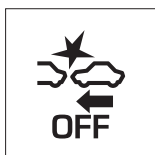

ไฟเตือนนี้จะติดขึ้นเมื่อปิดระบบเบรกฉุกเฉินอัตโนมัติ (AEB)

ไฟเตือนนี้ติดขึ้นในกรณีดังต่อไปนี้ด้วยเช่นกัน

- เมื่อกำลังหน้าคู่เกิดความผิดปกติ
- เมื่อกำลังหน้าคู่หยุดทำงานชั่วคราว



ข้อสังเกต

- แม้ว่าจะปิดระบบ AEB ระบบจะทำงานหลังจากปุ่มสตาร์ท/ดับเครื่องยนต์ (รุ่นที่มีระบบกุญแจ ISUZU GENIUS ENTRY) หรือสวิตช์กุญแจ (รุ่นที่ไม่มีระบบกุญแจ ISUZU GENIUS ENTRY) อยู่ที่ตำแหน่ง "OFF" เพื่อดับเครื่องยนต์ แล้วเปลี่ยนเป็นตำแหน่ง "ON" อีกครั้ง
- ขณะไฟเตือนนี้ติดขึ้น ระบบ AEB และระบบตัดกำลังเครื่องยนต์เมื่อเหยียบคันเร่งผิดพลาด (PMM) จะไม่ทำงาน

ระบบเบรกฉุกเฉินอัตโนมัติ (AEB)

→ อ้างอิงหน้า 4-265

ระบบตัดกำลังเครื่องยนต์เมื่อเหยียบคันเร่งผิดพลาด (PMM)

→ อ้างอิงหน้า 4-279

ไฟเตือนปิดระบบแจ้งเตือนออกนอกเลน (LDW)



ไฟเตือนนี้จะติดขึ้นเมื่อปิดระบบแจ้งเตือนออกนอกเลน (LDW)

ระบบแจ้งเตือนออกนอกเลน (LDW)

→ อ้างอิงหน้า 4-315

ไฟเตือนปิดระบบช่วยป้องกันการชนขณะเปลี่ยนเลน (ELK)



ไฟเตือนนี้จะติดขึ้นเมื่อปิดระบบช่วยป้องกันการชนขณะเปลี่ยนเลน (ELK)

ระบบช่วยป้องกันการชนขณะเปลี่ยนเลน (ELK)

→ อ้างอิงหน้า 4-333

ไฟเตือนปิดระบบเบรกฉุกเฉินอัตโนมัติขณะถอย (RCTB)



ไฟเตือนนี้จะติดขึ้นเมื่อปิดระบบเบรกฉุกเฉินอัตโนมัติขณะถอย (RCTB)

ไฟเตือนนี้จะติดขึ้นในกรณีดังต่อไปนี้ด้วยเช่นกัน

- เมื่อปิดระบบช่วยเตือนขณะถอยรถ (RCTA)
- เมื่อกล้องหน้าคู่เกิดความผิดปกติ
- เมื่อกล้องหน้าคู่หยุดทำงานชั่วคราว
- เมื่อเซนเซอร์เรดาร์เกิดความผิดปกติ
- เมื่อเซนเซอร์เรดาร์หยุดทำงานชั่วคราว
- เมื่อไฟเตือนปิดระบบ ESC ติดขึ้น

ระบบเบรกฉุกเฉินอัตโนมัติขณะถอย (RCTB)

→ อ้างอิงหน้า 4-230

ไฟเตือนการรีเจเนอเรชั่น DPD

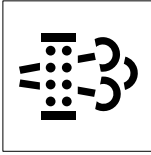

ไฟเตือนนี้จะติดกะพริบเมื่อจำเป็นต้องทำการรีเจเนอเรชั่น DPD แบบแมนนวล ในระหว่างการรีเจเนอเรชั่น DPD ขณะขับรถ ไฟเตือนนี้จะเปลี่ยนจากติดกะพริบเป็นติดค้าง ในระหว่างการรีเจเนอเรชั่น DPD ขณะจอดรถหรือการรีเจเนอเรชั่น DPD แบบเลือกดำเนินการได้ ไฟเตือนนี้จะติดกะพริบหรือติดค้าง

ตัวกรองอนุภาคดีเซล (DPD)

→ อ้างอิงหน้า 4-376

ขั้นตอนการรีเจเนอเรชั่น DPD ขณะขับรถ

→ อ้างอิงหน้า 4-379

ขั้นตอนการรีเจเนอเรชั่น DPD ขณะจอดรถ

→ อ้างอิงหน้า 4-380

ขั้นตอนการรีเจเนอเรชั่น DPD แบบเลือก

ดำเนินการได้ → อ้างอิงหน้า 4-382

ภาษาอังกฤษ

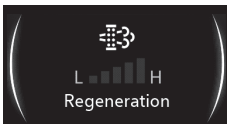

ภาษาไทย

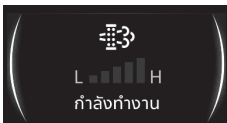

การรีเจเนอเรชั่น DPD ขณะจอดรถ /

การรีเจเนอเรชั่น DPD แบบเลือกดำเนินการได้ (รุ่นที่มีหน้าจอ MID)

ระดับการสะสมของฝุ่นละอองขนาดเล็ก จะแสดงบนหน้าจอ MID โดยค่าระดับบนหน้าจอจะลดลงในขณะที่ดำเนินการรีเจเนอเรชั่น DPD

ภาษาอังกฤษ

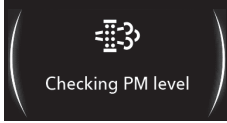

ภาษาไทย



การรีเจเนอเรชั่น DPD แบบเลือกดำเนินการได้ (รุ่นที่มีหน้าจอ MID)

เมื่อกดสวิตช์ DPD ค้างไว้อย่างน้อย 3 วินาที ไฟเตือนการรีเจเนอเรชั่น DPD จะติดขึ้น ขณะเดียวกันข้อความ "กำลังตรวจสอบระดับฝุ่นละออง" จะแสดงขึ้นบนหน้าจอ MID

ภาษาอังกฤษ



ภาษาไทย



เมื่อไฟเตือนการรีเจเนอเรชั่น DPD ติดกะพริบ ข้อความ "กดสวิตช์ DPD" จะแสดงขึ้นบนหน้าจอ MID

ขั้นตอนการรีเจเนอเรชั่น DPD ขณะจอดรถ

→ อ้างอิงหน้า 4-380

ขั้นตอนการรีเจเนอเรชั่น DPD แบบเลือก

ดำเนินการได้

→ อ้างอิงหน้า 4-382

ไฟเตือน Rough Terrain Mode



ไฟเตือนนี้จะติดขึ้นเมื่อ Rough Terrain Mode ทำงาน

สวิตช์ Rough Terrain Mode

→ อ้างอิงหน้า 4-141

ไฟเตือนเปิดฝากระโปรงหน้า

ภาษาอังกฤษ

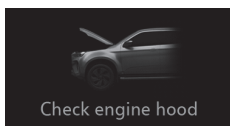

ภาษาไทย



รุ่นที่มีหน้าจอแสดงข้อมูลรถประสมงค์ (MID) เมื่อฝากระโปรงหน้าถูกเปิดหรือปิดไม่สนิท ข้อความเตือนจะปรากฏขึ้น

ไฟเตือนลืมหักไฟหน้า

ภาษาอังกฤษ



ภาษาไทย



รุ่นที่มีหน้าจอแสดงข้อมูลรถประสมงค์ (MID) ไฟเตือนนี้จะปรากฏขึ้นบนหน้าจอเมื่อไฟส่องสว่างเปิดและอยู่ในเงื่อนไขต่อไปนี้

- สวิตช์ควบคุมไฟอยู่ที่ตำแหน่ง "☺" หรือ "☹"
- เมื่อปุ่มสตาร์ท/ดับเครื่องยนต์อยู่ในโหมด "OFF" (รุ่นที่มีระบบกุญแจ ISUZU GENIUS ENTRY) หรือสวิตช์กุญแจอยู่ที่ตำแหน่ง "LOCK" (รุ่นที่ไม่มีระบบกุญแจ ISUZU GENIUS ENTRY)
- ประตูด้านผู้ขับขี่เปิดอยู่

ไฟเตือนจะติดขึ้นพร้อมกันกับเสียงเตือนที่ตั้งขึ้น เมื่อสวิตช์ควบคุมไฟอยู่ที่ตำแหน่ง "OFF" ไฟเตือนจะดับลงและเสียงเตือนจะหยุดลง

เสียงเตือน

→ อ้างอิงหน้า 4-120

ไฟเตือนไม่พบกุญแจไฟฟ้า

ภาษาอังกฤษ



ภาษาไทย

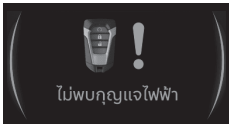

รุ่นที่มีระบบกุญแจ ISUZU GENIUS ENTRY

ข้อความนี้ปรากฏบนหน้าจอ ในกรณีดังต่อไปนี้

- ถ้าพยายามล็อกประตูในขณะที่กุญแจไฟฟ้าอยู่นอกระยะเวลาการทำงาน
- ถ้านำกุญแจไฟฟ้าออกไปนอกตัวรถ และมีการปิดประตูหรือประตูท้ายไฟฟ้าในขณะที่ยุ่มสตาร์ทเครื่องยนต์อยู่ที่โหมด "ACC" หรือ "ON"
- ถ้ายุ่มสตาร์ท/ดับเครื่องยนต์อยู่ที่โหมด "OFF" แล้วยุ่มสตาร์ท/ดับเครื่องยนต์ถูกกดเพื่อสตาร์ทเครื่องยนต์ในขณะที่กุญแจไฟฟ้าอยู่นอกระยะเวลาการทำงาน

ในขณะเดียวกัน เสียงเตือนจะดังขึ้น



ข้อสังเกต

- แม้ว่ากุญแจไฟฟ้าอยู่ในระยะทำงานสำหรับการล็อกและปลดล็อกรถ ไฟเตือนนี้อาจจะแสดงขึ้นเนื่องจากสัญญาณวิทยุรบกวน รวมทั้งแม้ว่ากุญแจไฟฟ้าอยู่ในระยะทำงานสำหรับการสตาร์ทเครื่องยนต์ ไฟเตือนนี้อาจจะแสดงขึ้นถ้ากุญแจไฟฟ้าวางอยู่แผงหน้าปัดในพื้นที่เก็บของเช่น กล่องเก็บของหรือช่องไว้ของที่แผงประตู รวมถึงที่ได้เบาะนั่ง หรือบนพื้นหน้าเบาะนั่งคนขับและผู้โดยสาร
- ถ้าแบตเตอรี่อ่อนหรือแรงเคลื่อนไฟฟ้าต่ำ ไฟเตือนอาจปรากฏขึ้นเมื่อกดปุ่มล็อกบนมือจับประตูหรือประตูท้ายหรือเมื่อกดยุ่มสตาร์ท/ดับเครื่องยนต์ ในกรณีนี้ให้ตรวจสอบแบตเตอรี่ของรถยนต์
- ถ้ากุญแจไฟฟ้าอยู่นอกตัวรถ ไฟเตือนนี้อาจจะไม่แสดงขึ้น

ระบบกุญแจ ISUZU GENIUS ENTRY

→ อ้างอิงหน้า 3-15

เสียงเตือน → อ้างอิงหน้า 4-120

การใช้งานแบตเตอรี่ → อ้างอิงหน้า 6-108

ไฟเตือนระบบล็อกพวงมาลัยไม่ถูกปลด

ภาษาอังกฤษ



ภาษาไทย



รุ่นที่มีระบบกุญแจ ISUZU GENIUS ENTRY
ข้อความนี้จะปรากฏขึ้นบนหน้าจอ ถ้าระบบล็อก
พวงมาลัยไม่ปลดล็อก แม้ว่ากดปุ่มสตาร์ท/
ดับเครื่องแล้ว

ช่วงเวลาเดียวกันนี้ เสียงเตือนจะดังขึ้นและ
ไฟแสดงสถานะปุ่มสตาร์ท/ดับเครื่องยนต์จะติด
กะพริบสีเขียว

ระบบกุญแจ ISUZU GENIUS ENTRY

→ อ้างอิงหน้า 3-15

เสียงเตือน → อ้างอิงหน้า 4-120

ปุ่มสตาร์ท/ดับเครื่องยนต์ (รุ่นที่มีระบบกุญแจ
ISUZU GENIUS ENTRY)

→ อ้างอิงหน้า 4-125

ไฟเตือนตำแหน่งเกียร์

ภาษาอังกฤษ



ภาษาไทย



ภาษาอังกฤษ

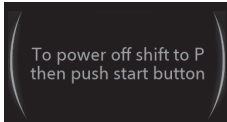

ภาษาไทย

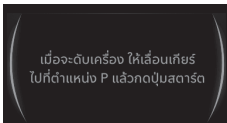

รุ่นที่มีระบบกุญแจ ISUZU GENIUS ENTRY
ข้อความนี้ปรากฏบนหน้าจอ ในกรณีดังต่อไปนี้

- ถ้านำกุญแจไฟฟ้าออกป้อนนอกตัวรถ แล้วบิดประตูหรือประตูไฟฟ้าในขณะที่ปุ่มสตาร์ท/ดับเครื่องยนต์อยู่ที่โหมด "OFF" และคันเกียร์ไม่อยู่ที่ตำแหน่ง "P"
- ถ้าคันเกียร์ไม่อยู่ในตำแหน่ง "P" และประตูด้านผู้ขับขี่เปิดอยู่
- ถ้าพยายามสตาร์ทเครื่องยนต์โดยการกดปุ่มสตาร์ท/ดับเครื่องยนต์และคันเกียร์ไม่อยู่ในตำแหน่ง "P" หรือ "N"
- ถ้ากดปุ่มสตาร์ท/ดับเครื่องยนต์เพื่อเปลี่ยนจากโหมด "ON" ไป "OFF" โดยคันเกียร์อยู่ไม่อยู่ในตำแหน่ง "P"

ในเวลาเดียวกันนี้ เสียงเตือนจะดังขึ้น

ระบบกุญแจ ISUZU GENIUS ENTRY

→ อ้างอิงหน้า 3-15

เสียงเตือน

→ อ้างอิงหน้า 4-120

ไฟเตือนปิดระบบไฟ

ภาษาอังกฤษ

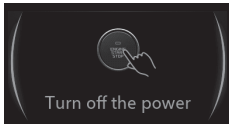

ภาษาไทย

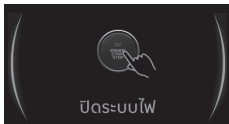

รุ่นที่มีระบบกุญแจ ISUZU GENIUS ENTRY

ข้อความนี้จะแสดงขึ้นบนหน้าจอถ้ามีการล็อก
รถโดยกดปุ่มล็อกที่มีจ็อบประตู ประตูท้าย
หรือปุ่มล็อกที่กุญแจไฟฟ้า ในขณะที่ปุ่มสตาร์ท/
ดับเครื่องยนต์อยู่ที่โหมด "ON" หรือ "ACC"
ในกรณีนี้ประตูจะไม่ล็อก
ในเวลาเดียวกันนี้ เสียงเตือนจะดังขึ้น

ระบบกุญแจ ISUZU GENIUS ENTRY

→ อ้างอิงหน้า 3-15

เสียงเตือน → อ้างอิงหน้า 4-120

ปุ่มสตาร์ท/ดับเครื่องยนต์ (รุ่นที่มีระบบกุญแจ
ISUZU GENIUS ENTRY)

→ อ้างอิงหน้า 4-125

ไฟเตือนกุญแจไฟฟ้าแบตเตอรี่ไฟอ่อน

ภาษาอังกฤษ



ภาษาไทย



รุ่นที่มีระบบกุญแจ ISUZU GENIUS ENTRY

ข้อความนี้จะปรากฏขึ้น ถ้ากุญแจไฟฟ้า
แบตเตอรี่ไฟอ่อน และกดปุ่มสตาร์ท/ดับ
เครื่องยนต์จากโหมด "ON" ไป "OFF"
(หรือ "ACC")

ในเวลาเดียวกันนี้ เสียงเตือนจะดังขึ้น



ข้อสังเกต

- ถ้าไฟเตือนปรากฏขึ้นระบบกุญแจ ISUZU GENIUS ENTRY อาจไม่ทำงาน ให้เปลี่ยนแบตเตอรี่กุญแจไฟฟ้าโดยเร็วที่สุด ถ้าระบบกุญแจ ISUZU GENIUS ENTRY ไม่ทำงาน ให้ใช้กุญแจสำรองเพื่อทำการล็อกและปลดล็อกรถ และใช้กุญแจไฟฟ้าในการสตาร์ทเครื่องยนต์ (อ้างอิง "เมื่อกุญแจไฟฟ้าแบตเตอรี่ไฟอ่อน")

ระบบกุญแจ ISUZU GENIUS ENTRY

→ อ้างอิงหน้า 3-15

การเปลี่ยนแบตเตอรี่ในกุญแจรีโมท

→ อ้างอิงหน้า 3-10

เสียงเตือน

→ อ้างอิงหน้า 4-120

เมื่อกุญแจไฟฟ้าแบตเตอรี่ไฟอ่อน

→ อ้างอิงหน้า 7-7

ไฟเตือนตรวจสอบระบบกุญแจไฟฟ้า

ภาษาอังกฤษ

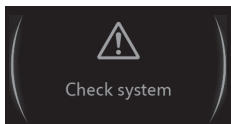

ภาษาไทย



รุ่นที่มีระบบกุญแจ ISUZU GENIUS ENTRY

ข้อความนี้จะปรากฏขึ้นถ้าเกิดความผิดปกติขึ้นกับระบบกุญแจ ISUZU GENIUS ENTRY เมื่อพยายามล็อกประตูโดยกดปุ่มล็อกที่มือจับประตู ประตูท้ายหรือกดปุ่มสตาร์ท/ดับเครื่องยนต์ ช่วงเวลาเดียวกันนี้อาจเกิดกรณีดังต่อไปนี้

- เสียงเตือนจะดังขึ้น
- ไฟเตือนตรวจสอบระบบกุญแจไฟฟ้า อาจติดขึ้น
- ไฟเตือนปุ่มสตาร์ท/ดับเครื่องยนต์อาจกะพริบ



คำแนะนำ

- ถ้าไฟเตือนติดขึ้นซ้ำๆ หรือติดค้าง ให้นำรถเข้ารับการตรวจสอบที่ศูนย์บริการมาตรฐานอีซูซุที่ใกล้ที่สุดโดยเร็ว



ข้อสังเกต

- ถ้าไฟเตือนปรากฏขึ้น ระบบกุญแจ ISUZU GENIUS ENTRY จะไม่สามารถใช้ได้
- ไฟเตือนนี้อาจติดขึ้นเนื่องจากฟิวส์ขาด

ระบบกุญแจ ISUZU GENIUS ENTRY

→ อ้างอิงหน้า 3-15

ไฟเตือนระบบกุญแจ ISUZU GENIUS ENTRY

→ อ้างอิงหน้า 4-92

ปุ่มสตาร์ท/ดับเครื่องยนต์ (รุ่นที่มีระบบกุญแจ

ISUZU GENIUS ENTRY → อ้างอิงหน้า 4-125

เสียงเตือน

→ อ้างอิงหน้า 4-120

การสตาร์ทเครื่องยนต์ในกรณีฉุกเฉิน

→ อ้างอิงหน้า 7-10

การเปลี่ยนฟิวส์และรีเลย์ → อ้างอิงหน้า 7-23

ไฟเตือนการจัดการระบบไฟผิดปกติ

ภาษาอังกฤษ



ภาษาไทย

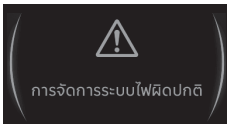

รุ่นที่มีระบบกุญแจ ISUZU GENIUS ENTRY
ข้อความนี้จะปรากฏขึ้นถ้าการจัดการระบบไฟ
ทำงานผิดปกติเมื่อกดปุ่มสตาร์ท/ดับเครื่องยนต์
ช่วงเวลาเดียวกันนี้ เสียงเตือนจะดังขึ้นและ
ไฟเตือนตรวจสอบระบบกุญแจไฟฟ้าจะติดขึ้น



คำแนะนำ

- ถ้าไฟเตือนติดขึ้นซ้ำๆ หรือติดค้าง ให้นำรถเข้ารับการตรวจสอบที่ศูนย์บริการมาตรฐาน
อีซูซุที่ใกล้ที่สุดโดยเร็ว

ระบบกุญแจ ISUZU GENIUS ENTRY

→ อ้างอิงหน้า 3-15

ไฟเตือนระบบกุญแจ ISUZU GENIUS ENTRY

→ อ้างอิงหน้า 4-92

เสียงเตือน

→ อ้างอิงหน้า 4-120

ไฟเตือนระบบล็อกพวงมาลัย

ภาษาอังกฤษ

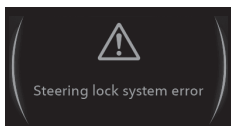

ภาษาไทย

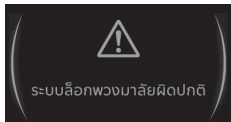

รุ่นที่มีระบบกุญแจ ISUZU GENIUS ENTRY

ข้อความนี้ปรากฏขึ้นถ้าระบบล็อกพวงมาลัยทำงานผิดปกติเมื่อกดปุ่มสตาร์ท/ดับเครื่องยนต์ในเวลาเดียวกันนี้ เสียงเตือนจะดังขึ้นและไฟเตือนตรวจสอบระบบกุญแจไฟฟ้าจะติดขึ้น



คำแนะนำ

- ถ้าไฟเตือนติดขึ้นซ้ำๆ หรือติดค้าง ให้นำรถเข้ารับการตรวจสอบที่ศูนย์บริการมาตรฐาน อีซูซุที่ใกล้ที่สุดโดยเร็ว

ระบบกุญแจ ISUZU GENIUS ENTRY

→ อ้างอิงหน้า 3-15

ไฟเตือนระบบกุญแจ ISUZU GENIUS ENTRY

→ อ้างอิงหน้า 4-92

เสียงเตือน

→ อ้างอิงหน้า 4-120

ไฟเตือนโหมด ACC

ภาษาอังกฤษ

Accessory mode

To start
depress the brake
then push start button

ภาษาไทย

โหมด ACC

เมื่อจะสตาร์ทรถ ให้เหยียบเบรก
แล้วกดปุ่มสตาร์ท

รุ่นที่มีระบบกุญแจ ISUZU GENIUS ENTRY

ข้อความนี้ปรากฏขึ้นเมื่อปุ่มสตาร์ท/ดับเครื่องยนต์
อยู่ในโหมด "ACC" ถ้าประตูด้านผู้ขับขี่ถูกเปิด
ขณะอยู่ในโหมด "ACC" เสียงเตือนจะดังขึ้น

ระบบกุญแจ ISUZU GENIUS ENTRY

→ อ้างอิงหน้า 3-15

เสียงเตือน

→ อ้างอิงหน้า 4-120

ไฟเตือนการสตาร์ทเครื่องยนต์ขณะแบตเตอรี่ไฟอ่อน

ภาษาอังกฤษ



Put electronic key close
to start button

ภาษาไทย



โปสน้ำกุญแจไฟฟ้า
มากกว่าปุ่มสตาร์ท

รุ่นที่มีระบบกุญแจ ISUZU GENIUS ENTRY

ข้อความนี้จะปรากฏขึ้นเมื่อกุญแจไฟฟ้า
แบตเตอรี่ไฟอ่อน

ระบบกุญแจ ISUZU GENIUS ENTRY

→ อ้างอิงหน้า 3-15

เมื่อกุญแจไฟฟ้าแบตเตอรี่ไฟอ่อน

→ อ้างอิงหน้า 7-7

ภาษาอังกฤษ

Information

To start
depress the brake
then push start button

ภาษาไทย

คำแนะนำ

เมื่อจะสตาร์ทรถ ให้เหยียบเบรก
แล้วกดปุ่มสตาร์ท

เสียงเตือน

เสียงเตือนจะดังขึ้นเมื่ออยู่ภายใต้เงื่อนไขดังต่อไปนี้

| คำเตือน | รูปแบบการเตือน | เงื่อนไข |
|--|---|--|
| เครื่องยนต์มีความร้อนสูงเกิน | ดังต่อเนื่อง | เมื่อเครื่องยนต์มีความร้อนสูงเกิน |
| ลิ้มกุญแจ (ในรุ่นที่ไม่มีระบบกุญแจ ISUZU GENIUS ENTRY) | ดังขึ้นซ้ำๆ ลั่นๆ | เมื่อประตูด้านผู้ขับขี่เปิด ในขณะที่ไม่ได้ดึงกุญแจออก และสวิตช์กุญแจอยู่ในตำแหน่ง "ACC" หรือ "LOCK" |
| ปิดไฟส่องสว่าง | ดังขึ้นซ้ำๆ ลั่นๆ (รุ่นที่มีหน้าจอ MID) | เมื่อสวิตช์ควบคุมไฟอยู่ในโหมด "☺" หรือ "☹" ในขณะที่ปุ่มสตาร์ท/ดับเครื่องยนต์อยู่ที่โหมด "OFF" (ในรุ่นที่มีระบบ ISUZU GENIUS ENTRY) หรือสวิตช์กุญแจอยู่ที่ตำแหน่ง "OFF" (ในรุ่นที่ไม่มีระบบ ISUZU GENIUS ENTRY) และประตูด้านผู้ขับขี่เปิดอยู่ |
| | ดังต่อเนื่อง (รุ่นที่มีหน้าจอ LCD) | |
| ปลดเบรกมือ | ดังขึ้นซ้ำๆ ลั่นๆ | เมื่อรถวิ่งด้วยความเร็วมากกว่า 5 กม./ชม. แล้วไม่ได้ปลดเบรกมือ |
| เบรกมือไฟฟ้าลื่น | ดังขึ้นลั่นๆ | เมื่อเบรกมือไฟฟ้าไม่สามารถหยุดรถบนทางลาดชัน |
| Auto Brake Hold ลื่น | ดังขึ้นลั่นๆ | เมื่อระบบ Auto Brake Hold ไม่สามารถรักษาให้รถหยุดนิ่งบนทางลาดชัน |
| มีการใช้งานเบรกมือ | ดังขึ้นลั่นๆ | เมื่อมีการใช้งานเบรกมือขณะขับรถ |
| ไฟเตือนเข็มขัดนิรภัย (เบาะนั่งผู้ขับขี่)* | ดังขึ้นซ้ำๆ ลั่นๆ | เมื่อรถวิ่งด้วยความเร็วเกินกว่า 20 กม./ชม. ในขณะที่ไม่ได้คาดเข็มขัดนิรภัย |
| ไฟเตือนเข็มขัดนิรภัย (เบาะนั่งผู้โดยสารด้านหน้า)* | ดังขึ้นซ้ำๆ ลั่นๆ | เมื่อรถวิ่งด้วยความเร็วเกินกว่า 20 กม./ชม. ในขณะที่ไม่ได้คาดเข็มขัดนิรภัย |
| เกียร์อัตโนมัติ | ดังซ้ำๆ 3 ครั้ง | เมื่อเปลี่ยนลงมาเกียร์ต่ำขณะที่รถวิ่งด้วยความเร็วสูง เมื่อเปลี่ยนขึ้นไปเกียร์สูงขณะที่รถวิ่งด้วยความเร็วต่ำ |
| เตือนระบบขับเคลื่อน 4 ล้อ | ดังขึ้นซ้ำๆ ลั่นๆ | เมื่อความเร็วรถ ความเร็วรอบเครื่องยนต์ หรือ ตำแหน่งคันเกียร์ ไม่สอดคล้องกับสภาวะการเปลี่ยน การขับเคลื่อน หรือไม่สามารถเปลี่ยนได้เนื่องจากระบบขับเคลื่อน 4 ล้อผิดปกติ |

* : รุ่นที่มีระบบถุงลมด้านข้าง

| คำเตือน | รูปแบบการเตือน | เงื่อนไข |
|---|--|--|
| ระบบดับเครื่องยนต์อัตโนมัติ (ISS) | ดิ่งขึ้นซ้ำๆ ลั่นๆ | เมื่อประตูด้านผู้ขับขี่เปิดอยู่ ในขณะที่เครื่องยนต์ดับลงอัตโนมัติโดยระบบดับเครื่องยนต์อัตโนมัติ (ISS) |
| | ดิ่งต่อเนื่อง | เมื่อฝากระโปรงหน้าถูกเปิด ขณะที่เครื่องยนต์ดับเนื่องจากการทำงานของระบบดับเครื่องยนต์อัตโนมัติ (ISS) |
| | | เมื่อเกิดความผิดปกติขึ้นกับระบบดับเครื่องยนต์อัตโนมัติ (ISS) หรือระบบที่เกี่ยวข้อง ขณะที่เครื่องยนต์ดับ เนื่องจากการทำงานของระบบดับเครื่องยนต์อัตโนมัติ (ISS) |
| เปิดประตูในขณะที่ขั้วรถ | ดิ่งต่อเนื่อง | เมื่อเปิดประตูในขณะที่ขั้วรถด้วยความเร็ว ไม่น้อยกว่า 5 กม./ชม. |
| ไม่พบกุญแจไฟฟ้า (รุ่นที่มีระบบกุญแจ ISUZU GENIUS ENTRY) | ดิ่งขึ้นซ้ำๆ ลั่นๆ (เสียงเตือนภายนอก) | เมื่อพยายามล็อกรถที่ถูกปลดล็อกด้วยกุญแจไฟฟ้าที่ไม่อยู่ในระยะของการล็อกและปลดล็อกรถ |
| | ดิ่งขึ้นซ้ำๆ ลั่นๆ (เสียงเตือนภายในรถ) | เมื่อนำกุญแจไฟฟ้าออกไปนอกตัวรถแล้วปิดประตูหรือประตูด้ายในขณะที่ปุ่มสตาร์ท/ดับเครื่องยนต์อยู่ที่โหมด "ACC" หรือ "ON" |
| | ดิ่งขึ้นซ้ำๆ ลั่นๆ (เสียงเตือนภายนอก) | |
| | ดิ่งซ้ำๆ 3 ครั้ง (เสียงเตือนภายในรถ) | เมื่อปุ่มสตาร์ท/ดับเครื่องยนต์อยู่ในโหมด "OFF" และกดปุ่มสตาร์ท/ดับเครื่องยนต์ เพื่อสตาร์ทเครื่องยนต์ โดยกุญแจไฟฟ้าไม่อยู่ในระยะการทำงานของการทำงานของสตาร์ทเครื่องยนต์ |
| ระบบล็อกพวงมาลัยไม่ถูกปลด (รุ่นที่มีระบบกุญแจ ISUZU GENIUS ENTRY) | ดิ่งซ้ำๆ 3 ครั้ง (เสียงเตือนภายในรถ) | เมื่อระบบล็อกพวงมาลัยไม่ถูกปลดแม้ว่ากดปุ่มสตาร์ท/ดับเครื่องยนต์แล้ว |
| ประตูเปิดอยู่ (รุ่นที่มีระบบกุญแจ ISUZU GENIUS ENTRY) | ดิ่งขึ้นซ้ำๆ ลั่นๆ (เสียงเตือนภายนอก) | เมื่อพยายามล็อกรถโดยกดปุ่มที่มีมือจับประตูประตูด้าย หรือปุ่มล็อกที่กุญแจไฟฟ้าขณะประตูหรือประตูด้ายเปิดอยู่ |

| คำเตือน | รูปแบบการเตือน | เงื่อนไข |
|--|--|--|
| ตำแหน่งคันเกียร์ (รุ่นที่มีระบบกุญแจ ISUZU GENIUS ENTRY) | ดังต่อเนื่อง (เสียงเตือนภายนอก) | ถ้ากุญแจไฟฟ้าอยู่นอกรถและประตูหรือประตูท้ายถูกปิด ขณะปุ่มสตาร์ท/ดับเครื่องยนต์อยู่ในโหมด "OFF" และ คันเกียร์ไม่อยู่ในตำแหน่ง "P" |
| | ดังขึ้นซ้ำๆ สั้นๆ (เสียงเตือนภายในรถ) | ถ้าคันเกียร์ไม่อยู่ในตำแหน่ง "P" และประตูด้านผู้ขับขี่ เปิดอยู่ |
| | ดังขึ้นซ้ำๆ 3 ครั้ง (เสียงเตือนภายในรถ) | ถ้าพยายามสตาร์ทเครื่องโดยกดปุ่มสตาร์ท/ ดับเครื่องยนต์ขณะที่คันเกียร์ไม่อยู่ในตำแหน่ง "P" หรือ "N" |
| | ดังขึ้นซ้ำๆ 3 ครั้ง (เสียงเตือนภายในรถ) | ถ้าพยายามเปลี่ยนโหมดของปุ่มสตาร์ท/ดับเครื่องยนต์ จาก "ON" ไป "OFF" โดยคันเกียร์ไม่อยู่ในตำแหน่ง "P" |
| ดับเครื่องยนต์ (รุ่นที่มีระบบกุญแจ ISUZU GENIUS ENTRY) | ดังขึ้นสั้นๆ (เสียงเตือนภายนอก) | ถ้าพยายามล็อกประตูโดยกดปุ่มล็อกที่มีมือจับประตู ประตูท้าย หรือกุญแจไฟฟ้าขณะที่ปุ่มสตาร์ท/ ดับเครื่องยนต์อยู่ในโหมด "ON" หรือ "ACC" |
| กุญแจไฟฟ้า แบตเตอรี่อ่อน (รุ่นที่มีระบบกุญแจ ISUZU GENIUS ENTRY) | ดังขึ้นซ้ำๆ 3 ครั้ง (เสียงเตือนภายในรถ) | ถ้ากุญแจไฟฟ้าแบตเตอรี่อ่อนเมื่อกดปุ่มสตาร์ท/ ดับเครื่องยนต์เปลี่ยนโหมด "ON" ไป "OFF" (หรือ "ACC") |
| ตรวจสอบระบบ กุญแจไฟฟ้า (รุ่นที่มีระบบกุญแจ ISUZU GENIUS ENTRY) | ดังขึ้นซ้ำๆ 3 ครั้ง (เสียงเตือนภายในรถ) | ถ้าระบบกุญแจ ISUZU GENIUS ENTRY เกิดความ ผิดพลาดในขณะที่พยายามล็อกรถโดยกดปุ่มล็อก ที่มีมือจับประตู หรือประตูท้าย หรือกดปุ่มสตาร์ท/ ดับเครื่องยนต์ |
| | ดังต่อเนื่อง (เสียงเตือนภายในรถ) | |
| | ดังขึ้นสั้นๆ (เสียงเตือนภายนอก) | |
| | ดังต่อเนื่อง (เสียงเตือนภายนอก) | |

| คำเตือน | รูปแบบการเตือน | เงื่อนไข |
|---|---|--|
| การจัดการระบบไฟ (รุ่นที่มีระบบกุญแจ ISUZU GENIUS ENTRY) | ดิ่งขึ้นซ้ำๆ 3 ครั้ง (เสียงเตือนภายในรถ) | เมื่อการจัดการระบบไฟเกิดความผิดปกติขณะกดปุ่มสตาร์ท/ดับเครื่องยนต์ |
| ระบบล็อกพวงมาลัย (รุ่นที่มีระบบกุญแจ ISUZU GENIUS ENTRY) | ดิ่งขึ้นซ้ำๆ 3 ครั้ง (เสียงเตือนภายในรถ) | เมื่อระบบล็อกพวงมาลัยทำงานผิดพลาดขณะกดปุ่มสตาร์ท/ดับเครื่องยนต์ |
| โหมด "ACC" (รุ่นที่มีระบบกุญแจ ISUZU GENIUS ENTRY) | ดิ่งขึ้นซ้ำๆ ลั่นๆ (เสียงเตือนภายในรถ) | เมื่อประตูฝั่งคนขับเปิดขณะที่ปุ่มสตาร์ท/ดับเครื่องยนต์อยู่ในโหมด "ACC" |
| ป้องกันการล็อก (รุ่นที่มีระบบกุญแจ ISUZU GENIUS ENTRY) | ดิ่งขึ้นซ้ำๆ ลั่นๆ (เสียงเตือนภายนอก) | ถ้าพยายามล็อกกรดโดยกดปุ่มล็อกที่มีข้อจับประตู หรือประตูท้าย ขณะที่กุญแจไฟฟ้าอยู่ในระยะการทำงานของการทำงานของสตาร์ทเครื่องยนต์ |
| ป้องกันการลืมหุญแจ (รุ่นที่มีระบบกุญแจ ISUZU GENIUS ENTRY) | ดิ่งขึ้นซ้ำๆ ลั่นๆ | เมื่อกดปุ่มที่มีข้อจับประตูเพื่อล็อกในขณะที่กุญแจอยู่ในภายในรถ |
| ระบบช่วยเตือนขณะ ถอยรถ (RCTA) | ดิ่งขึ้นซ้ำๆ ลั่นๆ | เมื่อรถถอยหลังเข้าใกล้รถคันอื่นทางด้านหลังขวาหรือทางด้านหลังซ้าย (เมื่อเปิดระบบช่วยเตือนขณะถอยรถ (RCTA) อยู่) |
| ระบบเบรกฉุกเฉิน อัตโนมัติขณะถอย (RCTB) | ดิ่งต่อเนื่อง | เมื่อระบบกำหนดว่ามีความเสี่ยงในการชนสูงขณะที่รถของท่านกำลังถอยหลัง หรือในขณะที่มีรถคันอื่นเข้าใกล้จากด้านหลังทางขวาหรือด้านหลังทางซ้าย (เมื่อเปิดระบบเบรกฉุกเฉินอัตโนมัติขณะถอย (RCTB) อยู่) |
| ระบบเบรกฉุกเฉิน อัตโนมัติ (AEB) | ดิ่งขึ้นซ้ำๆ ลั่นๆ | เมื่อระบบกำหนดว่าสิ่งกีดขวางด้านหน้าอาจชนกับรถของท่าน |
| | ดิ่งต่อเนื่อง | เมื่อระบบกำหนดว่ามีความเป็นไปได้สูงที่จะเกิดการชนกับสิ่งกีดขวางด้านหน้าในขณะที่ขับรถ |
| ระบบตัดกำลัง เครื่องยนต์เมื่อเหยียบ คันเร่งผิดพลาด (PMM) | ดิ่งขึ้นซ้ำๆ ลั่นๆ | เมื่อระบบตรวจพบว่าแป้นคันเร่งถูกเหยียบมากเกินไป ความจำเป็น ในขณะที่รถหยุดหรือออกตัวช้าและกล่องตรวจพบสิ่งกีดขวางด้านหน้าของรถ |

| คำเตือน | รูปแบบการเตือน | เงื่อนไข |
|--|-------------------|---|
| ระบบควบคุมความเร็วอัตโนมัติแบบแปรผัน (ACC) | ตั้งซ้ำ 2 ครั้ง | เมื่อระบบควบคุมความเร็วอัตโนมัติแบบแปรผัน (ACC) ถูกยกเลิกอัตโนมัติโดยระบบ |
| | ตั้งขึ้นซ้ำๆ ล้นๆ | เมื่อระบบกำหนดว่ารถต้องลดความเร็วลงโดยผู้ขับที่เอง |
| ระบบแจ้งเตือนออกนอกเลน (LDW) | ตั้งขึ้นซ้ำๆ ล้นๆ | เมื่อระบบกำหนดว่ารถของท่านเหมือนจะออกนอกช่องทางเดินรถ |
| ระบบช่วยเตือนอาการเหนื่อยล้าขณะขับที่ (Attention Assist) | ตั้งขึ้นซ้ำๆ ล้นๆ | เมื่อระบบตรวจพบว่ารถกำลังส่าย |
| ระบบช่วยควบคุมรถให้อยู่ในเลน (LKAS) | ตั้งขึ้นซ้ำๆ ล้นๆ | เมื่อไม่มีการบังคับพวงมาลัยมากกว่า 20 วินาทีในขณะที่ระบบช่วยควบคุมรถให้อยู่ในเลนกำลังทำงาน |
| | ดังต่อเนื่อง | เมื่อไม่มีการบังคับพวงมาลัยมากกว่า 25 วินาทีในขณะที่ระบบช่วยควบคุมรถให้อยู่ในเลนกำลังทำงาน |
| ระบบช่วยป้องกันการชนขณะเปลี่ยนเลน (ELK) | ตั้งขึ้นซ้ำๆ ล้นๆ | เมื่อระบบ ELK กำลังรองรับการป้องกันการชนโดยการช่วยควบคุมพวงมาลัย |
| ระบบตั้งจำกัดความเร็วสูงสุดด้วยตัวเอง (MSL) | ตั้งขึ้นซ้ำๆ ล้นๆ | เมื่อความเร็วรถเกินกว่าที่กำหนดประมาณ 5 กิโลเมตร/ชั่วโมง |
| ไฟเตือนปิดระบบเซนเซอร์ช่วยจอดรถยนต์ (Parking Aid System) | ตั้งขึ้นซ้ำๆ ล้นๆ | เมื่อมีสิ่งกีดขวางอยู่ใกล้ตัวรถขณะจอดรถ (เมื่อเปิดระบบเซนเซอร์ช่วยจอดรถยนต์) หากระยะห่างระหว่างตัวรถและสิ่งกีดขวางลดลงเสียงเตือนจะสั้นและถี่ขึ้น จนกระทั่งเมื่อตัวรถเข้าใกล้สิ่งกีดขวางมากๆ เสียงเตือนจะเปลี่ยนจากสั้นและถี่เป็นเสียงเตือนแบบต่อเนื่องยาว |
| | ดังต่อเนื่อง | |
| ประตูกายไฟฟ้า | ดังยาวหนึ่งครั้ง | ถ้าเกิดความผิดพลาดกับระบบประตูกายไฟฟ้าขณะเปิดหรือปิด |
| | ดังต่อเนื่อง | เมื่อประตูกายหนีบบางสิ่งบางอย่าง |
| | | เมื่อขับรถในขณะที่ประตูกายปิดไม่สนิท |



คำแนะนำ

- เสียงเตือนอาจไม่ดังขึ้นถ้าระบบเกิดความผิดปกติ ในกรณีนี้จำเป็นต้องมีการตรวจสอบระบบให้ติดต่อศูนย์บริการมาตรฐานอีซูซุที่ใกล้ที่สุด

ปุ่มสตาร์ท/ดับเครื่องยนต์ (รุ่นที่มีระบบกุญแจ ISUZU GENIUS ENTRY)

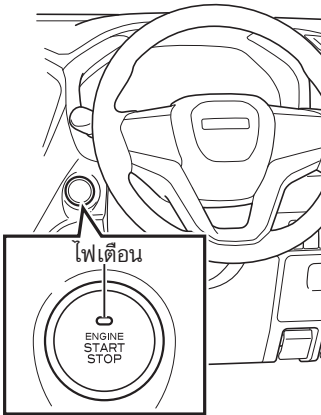

ปุ่มนี้ใช้สำหรับสตาร์ท/ดับเครื่องยนต์และเปลี่ยนโหมดไฟฟ้า

ในการเปลี่ยนโหมดไฟฟ้า ให้กดปุ่มสตาร์ท/ดับเครื่องยนต์โดยไม่เหยียบแป้นเบรกและกุญแจไฟฟ้าอยู่ที่ตัวท่าน โหมดไฟฟ้าจะเปลี่ยนจาก "OFF" ไปเป็น "ACC" และ "ON"



ตามลำดับในแต่ละครั้งที่กด

OFF : ในโหมดนี้พวงมาลัยจะถูกล็อก เพื่อป้องกันการโจรกรรม

ACC : ในโหมดนี้เครื่องเสียงและอุปกรณ์เสริมประเภทต่างๆ สามารถใช้งานได้ ในขณะที่เครื่องยนต์ยังไม่ทำงาน

ON : ในโหมดนี้สามารถใช้งานอุปกรณ์ไฟฟ้าได้ทั้งหมด ขณะเครื่องยนต์ทำงานจะอยู่ในโหมดนี้

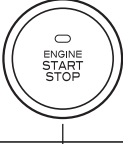
- กดปุ่มสตาร์ท/ดับเครื่องยนต์
- ➔ กดปุ่มสตาร์ท/ดับเครื่องยนต์ (คั่นเกียร์อยู่ในตำแหน่ง "P")
- ▶ กดปุ่มสตาร์ท/ดับเครื่องยนต์ (คั่นเกียร์ไม่อยู่ในตำแหน่ง "P")

| | | |
|-------------|-----|---|
| โหมดไฟฟ้า * | OFF |  |
| | ACC |  |
| | ON |  |

* : เมื่อไม่เหยียบแป้นเบรก



คำแนะนำ

- ห้ามสัมผัสปุ่มสตาร์ท/ดับเครื่องยนต์ด้วยมือที่เลอะคราบสกปรก เช่น น้ำมัน ฯลฯ
- ระมัดระวังอย่าให้น้ำหรือของเหลวตกลงบนปุ่ม ถ้าน้ำตกลงบนปุ่มให้ติดต่อศูนย์บริการมาตรฐานอีซูซุที่ใกล้ที่สุดในทันที
- เมื่อปุ่มสตาร์ท/ดับเครื่องยนต์ติดขัด ห้ามใช้งานต่อ ให้ติดต่อศูนย์บริการมาตรฐานอีซูซุที่ใกล้ที่สุดในทันที



ข้อสังเกต

- ระบบกุญแจ ISUZU GENIUS ENTRY ใช้ยืนยันกุญแจไฟฟ้า เพื่อสตาร์ทเครื่องยนต์ และเปลี่ยนโหมดไฟฟ้า
- อาจไม่สามารถเปลี่ยนโหมดไฟฟ้าได้ ถ้าหากกดปุ่มสตาร์ท/ดับเครื่องยนต์อย่างรวดเร็ว ให้กดปุ่มสตาร์ท/ดับเครื่องยนต์อย่างระมัดระวังจนกระทั่งถึงโหมดที่ต้องการ
- จะไม่สามารถกดปุ่มสตาร์ท/ดับเครื่องยนต์ไปที่โหมด "OFF" ได้ หากคันเกียร์ไม่อยู่ในตำแหน่ง "P"
- ไฟแสดงสถานะปุ่มสตาร์ท/ดับเครื่องยนต์จะเปลี่ยนเป็นสีเหลือง ถ้าปุ่มสตาร์ท/ดับเครื่องยนต์อยู่ที่โหมด "ACC" หรือ "ON"
- เมื่อปุ่มสตาร์ท/ดับเครื่องยนต์อยู่ในโหมด "ACC" ข้อความ "โหมด ACC" จะปรากฏขึ้นบนหน้าจอ MID
- ฟังก์ชันประหยัดพลังงานแบตเตอรี่จะทำงานและโหมดไฟฟ้าจะเปลี่ยนไปเป็น "OFF" หลังจากอยู่ในโหมด "ACC" เป็นเวลา 60 นาที เมื่อฟังก์ชันนี้ทำงาน ประตูกุญแจจะปลดล็อกการตั้งค่าฟังก์ชันประหยัดพลังงานแบตเตอรี่และฟังก์ชันปลดล็อกสามารถเปลี่ยนแปลงได้โปรดติดต่อศูนย์บริการมาตรฐานอิชูซุ
- เมื่อโหมดไฟฟ้าอยู่ที่โหมด "ON" โปบนแผงหน้าปัดจะติดสว่างขึ้น
- เมื่อโหมดการจ่ายไฟถูกเปลี่ยนจากโหมด "ON" ไปโหมด "OFF" และประตูด้านผู้ขับขี่ถูกเปิดหรือปิดขณะที่รถหยุด ระบบล็อกพวงมาลัยจะทำงาน
- ถ้ากดปุ่มสตาร์ท/ดับเครื่องยนต์ขณะที่รถหยุดและอยู่ในโหมด "OFF" ระบบล็อกพวงมาลัยจะหยุดทำงาน
- ถ้าปุ่มสตาร์ท/ดับเครื่องยนต์ไม่มีไฟเตือนติดขึ้น แม้ในกรณีที่เปิดไฟส่องสว่าง โปรดติดต่อศูนย์บริการมาตรฐานอิชูซุที่ใกล้ที่สุด
- เมื่อไฟเตือนสีเขียวที่ปุ่มสตาร์ท/ดับเครื่องยนต์กะพริบหลังจากพยายามสตาร์ทเครื่องยนต์ แต่ไม่สามารถทำได้เนื่องจากระบบล็อกพวงมาลัยไม่ถูกปลด ให้สตาร์ทเครื่องยนต์อีกครั้งขณะขยับพวงมาลัยไปทางซ้ายและขวา

สวิตช์กุญแจ (รุ่นที่ไม่มีระบบกุญแจ ISUZU GENIUS ENTRY)



คำเตือน

- ในระหว่างขับรถ ห้ามบิดสวิตช์กุญแจไปที่ตำแหน่ง "LOCK" เนื่องจากในตำแหน่งนี้ ท่านจะสามารถดึงกุญแจออกจากสวิตช์กุญแจได้ ซึ่งส่งผลให้พวงมาลัยถูกล็อก ซึ่งเป็นอันตรายอย่างยิ่ง



คำแนะนำ

- ถ้าท่านใช้งานกุญแจรถในขณะที่มีครบสกรปรกหรือฝุ่นละออง ฯลฯ อาจส่งผลให้สวิตช์กุญแจชำรุดเสียหายได้ ดังนั้น ให้เช็คครบสกรปรกหรือฝุ่นละออง ฯลฯ ออกก่อนที่จะเสียบกุญแจ
- หลังจากสตาร์ทเครื่องยนต์ อย่าบิดสวิตช์กุญแจไปที่ตำแหน่ง "START" ไม่เช่นนั้น มอเตอร์สตาร์ทอาจเสียหายได้
- หากใช้งานอุปกรณ์ไฟฟ้า เช่น เครื่องเสียง ติดต่อกันเป็นเวลานานโดยที่ดับเครื่องยนต์อยู่ ไฟของแบตเตอรี่อาจหมดได้

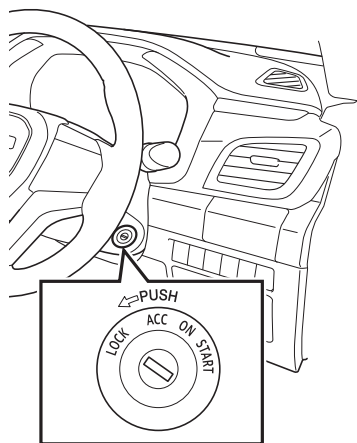

- LOCK :** ในตำแหน่งนี้ ท่านจะสามารถเสียบหรือดึงกุญแจออกได้ ดึงกุญแจออกและหมุนพวงมาลัยจนกระทั่งล็อกเข้าที่ พวงมาลัยจะถูกล็อกไว้เพื่อป้องกันการขโมย กดกุญแจค้างไว้ในตำแหน่ง "ACC" จากนั้นให้หมุนไปที่ตำแหน่ง "LOCK" เพื่อให้สวิตช์กุญแจอยู่ในตำแหน่ง "LOCK"
- ACC :** ในตำแหน่งนี้ ท่านจะสามารถใช้งานเครื่องเสียงและอุปกรณ์เสริมประเภทต่าง ๆ ได้ในขณะที่เครื่องยนต์ยังไม่ทำงาน

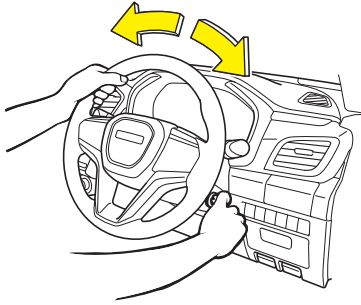

- ON : กุญแจจะอยู่ในตำแหน่งนี้ในระหว่างที่เครื่องยนต์ทำงาน ตำแหน่งนี้สามารถใช้งานอุปกรณ์ไฟฟ้าได้ทั้งหมด
- START : เครื่องยนต์จะสตาร์ทในตำแหน่งนี้ให้ปล่อยกุญแจทันทีที่เครื่องยนต์เริ่มทำงาน กุญแจจะกลับไปตำแหน่ง "ON" โดยอัตโนมัติ



ข้อสังเกต

- ถ้าท่านไม่สามารถบิดกุญแจจากตำแหน่ง "LOCK" ไปยังตำแหน่ง "ON" ให้หมุนพวงมาลัยเล็กน้อยตามเข็มนาฬิกาและทวนเข็มนาฬิกาพร้อมกับลองบิดกุญแจ
- จะไม่สามารถดึงกุญแจออกจากสวิทช์กุญแจได้ หากคันเกียร์ไม่ได้อยู่ในตำแหน่ง "P"

สวิทช์ควบคุมไฟรวม

สวิทช์ควบคุมไฟรวม

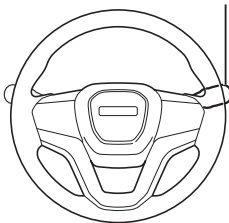

ตำแหน่งของสวิทช์ควบคุมไฟรวมระบุตามในรูปภาพ

สวิตช์ควบคุมไฟ

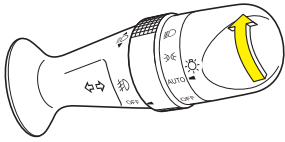

ไฟแสดงสถานะสวิตช์ควบคุมไฟ

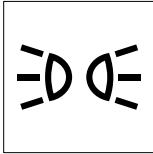

หมุนสวิตช์ควบคุมไฟไปยังตำแหน่งที่อธิบายไว้ในตารางเพื่อเปิดไฟในตำแหน่งที่สัมพันธ์กัน เมื่อไฟติดขึ้น ไฟแสดงตำแหน่งบนมาตรวัดจะติดขึ้นด้วย





คำแนะนำ

- ไฟแต่ละตำแหน่งจะติดขึ้นไม่ว่าปุมสตาร์ท/ดับเครื่องยนต์ (รุ่นที่มีระบบกุญแจ ISUZU GENIUS ENTRY) หรือสวิตช์กุญแจ (รุ่นที่ไม่มีระบบกุญแจ ISUZU GENIUS ENTRY) จะอยู่ในตำแหน่งใดก็ตาม ไม่ควรใช้งานสวิตช์ไฟรวมต่อเนื่องเป็นเวลานาน โดยที่ดับเครื่องยนต์อยู่ ไม่เช่นนั้น ไฟของแบตเตอรี่อาจหมดทำให้ท่านไม่สามารถสตาร์ทเครื่องยนต์ได้อีก



ข้อสังเกต

- เมื่อเปิดและปิดหลอดไฟหน้าซ้ำกันหลายๆ ครั้ง อายุการใช้งานของหลอดไฟหน้าจะสั้นลง
- ไฟหรือจะทำหน้าที่เป็นไฟเดย์ไลท์ด้วยเช่นกัน การทำงานจะขึ้นอยู่กับสภาวะการขับขี่

| ชื่อ | ตำแหน่ง | | | |
|-----------------------|---------|------------|---|---|
| | OFF | AUTO |  |  |
| ไฟหน้า | ปิด | เปิด/ปิด*2 | ปิด | เปิด |
| ไฟท้าย | | | เปิด | |
| ไฟส่องป้ายทะเบียน | | | เปิด | |
| ระบบควบคุมไฟส่องสว่าง | | | เปิด | |
| ไฟหรี่/ไฟเดย์ไลท์ | เปิด*1 | เปิด*1*3 | เปิด*1 | เปิด*4 |

*1: การทำงานของไฟเดย์ไลท์จะติดขึ้นเมื่อพบเงื่อนไขต่อไปนี้

- 1) หลังจากสตาร์ทเครื่องยนต์ 2) เกียร์ไม่อยู่ในตำแหน่ง "P"
- 3) ปลดเบรกมือ 4) ปิดไฟเลี้ยว

*2: เมื่อบิดสวิตช์กุญแจไปที่ตำแหน่ง "ON" (รุ่นที่ไม่มีระบบกุญแจ ISUZU GENIUS ENTRY) หรือกดปุ่มสตาร์ท/ดับเครื่องยนต์ไปที่โหมด "ON" (รุ่นที่มีระบบกุญแจ ISUZU GENIUS ENTRY) ไฟจะติดขึ้นหรือดับลงอัตโนมัติขึ้นอยู่กับความสว่างภายนอก

*3: เมื่อสวิตช์ควบคุมไฟอยู่ในตำแหน่ง "อัตโนมัติ (AUTO)" และไฟหน้าปิดอยู่ ไฟเดย์ไลท์จะติด และเมื่อเปิดไฟหน้า ไฟจะหรี่ลงและสว่างน้อยกว่าไฟเดย์ไลท์

*4: เมื่อบิดสวิตช์ควบคุมไฟอยู่ในตำแหน่ง " " ไฟจะลดความสว่างลงน้อยกว่าขณะที่สวิตช์อยู่ที่ตำแหน่ง "ปิด (OFF)" โดยจะทำหน้าที่เป็นไฟหรี่

รุ่นที่มีระบบไฟหน้าอัตโนมัติ

สามารถใช้ระบบไฟหน้าอัตโนมัติได้ในขณะที่ปุ่มสตาร์ท/ดับเครื่องยนต์อยู่ในโหมด "ON" (รุ่นที่มีระบบ ISUZU GENIUS ENTRY) หรือสวิตช์กุญแจไปที่ตำแหน่ง "ON" (รุ่นที่ไม่มีระบบกุญแจ ISUZU GENIUS ENTRY) เมื่อสวิตช์ควบคุมไฟอยู่ในตำแหน่ง "AUTO" ไฟหน้าจะติดหรือดับอัตโนมัติโดยขึ้นอยู่กับความสว่างภายนอกตัวรถ

| ชื่อไฟ | แสงสว่างนอกตัวรถ | | |
|---------------------------------|------------------|------|------|
| | สว่าง | สลัว | มืด |
| ไฟหน้า | ปิด | ปิด | เปิด |
| ไฟหรี่/ไฟท้าย/ไฟส่องป้ายทะเบียน | ปิด | เปิด | เปิด |

สามารถปรับตั้งค่าของระบบไฟหน้าอัตโนมัติได้โดยใช้คำสั่ง "การปรับแต่ง" บนหน้าจอ MID

การตั้งค่า (ฟังก์ชันผู้ใช้กำหนดเอง)

→ อ้างอิงหน้า 4-41

| ข้อความแสดง | | คำอธิบาย | |
|-------------|--------------------|----------|---|
| ไฟหน้า | ปรับความไว | 0 | สามารถปรับความไวของไฟหน้าอัตโนมัติได้ 4 ระดับ : 0 (ต่ำ) ถึง 3 (สูง) |
| | ของระบบไฟ | 1 | |
| | ส่องสว่างอัตโนมัติ | 2 | |
| | | 3 | |



ข้อสังเกต

- เมื่อสวิตช์ควบคุมไฟอยู่ในตำแหน่ง "AUTO" ถ้าภายนอกรถมีความสว่างน้อย (เช่น รถติดในอุโมงค์ หรือพื้นที่จอดรถในอาคาร เป็นต้น) ไฟหน้าอาจไม่ดับลงในทันทีหลังจากรถออกมาอยู่ในพื้นที่สว่าง ในกรณีนี้สามารถดับไฟหน้าโดยหมุนสวิตช์ควบคุมไฟหน้าไปที่ตำแหน่ง "OFF"
- เมื่อทัศนวิสัยในการมองเห็นไม่ดี เช่น มีหมอก หากภายนอกรถมีแสงสว่างในเวลากลางวัน หรือในสภาวะอื่นๆ ไฟหน้าอาจจะไม่ติด เมื่อสวิตช์ควบคุมไฟอยู่ในตำแหน่ง "AUTO" ถ้าไฟหน้าไม่ติดขึ้น ให้เปิดไฟหน้าด้วยตัวเองเพื่อความปลอดภัย
- มีเซนเซอร์ติดตั้งอยู่ที่ด้านบนของกระจกบังลมหน้า อย่าติดสติ๊กเกอร์หรือแผ่นป้ายบนกระจกบังลมหน้า ซึ่งจะปิดทับตำแหน่งเซนเซอร์ตรวจจับฝนและแสงสว่าง มิฉะนั้น เซนเซอร์จะไม่สามารถตรวจความสว่างภายนอกตัวรถได้อย่างแม่นยำ
- หากเกิดความผิดปกติของเซนเซอร์ตรวจจับฝนและแสงสว่างและสวิตช์ควบคุมไฟอยู่ในตำแหน่ง "AUTO" ไฟหน้าจะติดขึ้นโดยไม่คำนึงถึงความสว่างภายนอกรถ ในกรณีนี้โปรดติดต่อศูนย์บริการมาตรฐานอีซูซุที่ใกล้ที่สุด
- หากอุณหภูมิของเซนเซอร์ตรวจจับฝนและแสงสว่างอยู่ช่วงอุณหภูมิต่อไปนี้ที่ปิดน้ำฝนอัตโนมัติอาจทำงานไม่ปกติ

เซนเซอร์ตรวจจับฝนและแสงสว่าง

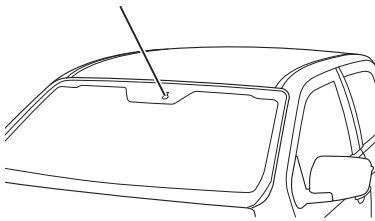

สวิตช์ที่ปิดน้ำฝนและที่ฉีดน้ำล้างกระจก

หน้า/หลัง

→ อ้างอิงหน้า 4-143

รุ่นที่มีระบบประหยัดไฟแบตเตอรี่เมื่อเปิดไฟหน้า

ฟังก์ชันนี้เป็นระบบปิดไฟหน้าอัตโนมัติเพื่อป้องกันไฟแบตเตอรี่หมด

เมื่อปุ่มสตาร์ท/ดับเครื่องยนต์อยู่ที่โหมด "OFF" (รุ่นที่มีระบบกุญแจ ISUZU GENIUS ENTRY) หรือสวิตช์กุญแจอยู่ที่ตำแหน่ง "LOCK" (รุ่นที่ไม่มีระบบกุญแจ ISUZU GENIUS ENTRY) และไฟส่องสว่างเปิดอยู่ (สวิตช์ควบคุมไฟอยู่ที่ตำแหน่ง "☺" หรือ "☹") ไฟส่องสว่างจะดับลงอัตโนมัติเมื่ออยู่ในสภาวะดังต่อไปนี้

- เมื่อประตูด้านผู้ขับขี่เปิดออก
- เมื่อประตูทุกบานถูกล็อกด้วยระบบ ISUZU GENIUS ENTRY หรือชุดกุญแจรีโมท (รุ่นที่ไม่มีระบบกุญแจ ISUZU GENIUS ENTRY)

สามารถทำการตั้งค่าระบบประหยัดไฟแบตเตอรี่เมื่อเปิดไฟหน้าได้ โปรดติดต่อศูนย์บริการมาตรฐานอิชูซูกี้ใกล้ที่สุดเพื่อสอบถามรายละเอียด

ในรุ่นที่มีหน้าจอ MID สามารถทำการตั้งค่าระบบประหยัดไฟแบตเตอรี่เมื่อเปิดไฟหน้าได้ โดยใช้คำสั่ง "การปรับแต่ง" ที่หน้าจอ MID

การตั้งค่า (ฟังก์ชันผู้ใช้กำหนดเอง)

→ อ้างอิงหน้า 4-41

| ข้อความแสดง | | | คำอธิบาย |
|-----------------|---------------------------------------|------------|---|
| ระบบไฟส่องสว่าง | ระบบประหยัดไฟแบตเตอรี่เมื่อเปิดไฟหน้า | เปิดใช้งาน | เปิดระบบประหยัดไฟแบตเตอรี่เมื่อเปิดไฟหน้า |
| | | ปิดใช้งาน | ปิดระบบประหยัดไฟแบตเตอรี่เมื่อเปิดไฟหน้า |



ข้อสังเกต

- เมื่อสวิตช์ไฟอยู่ในตำแหน่ง "AUTO" ถัดจากปุ่มสตาร์ท/ดับเครื่องยนต์ไปที่โหมด "OFF" (รุ่นที่มีระบบกุญแจ ISUZU GENIUS ENTRY) หรือสวิตช์กุญแจอยู่ที่ตำแหน่ง "LOCK" (รุ่นที่ไม่มีระบบกุญแจ ISUZU GENIUS ENTRY) ไฟส่องสว่างจะดับลงอัตโนมัติ
- การดำเนินการอย่างหนึ่งอย่างใดต่อไปนี้จะทำให้ไฟส่องสว่างติดขึ้นอีกครั้ง
 - ปุ่มสตาร์ท/ดับเครื่องยนต์อยู่ในโหมด "ON" (รุ่นที่มีระบบ ISUZU GENIUS ENTRY) หรือสวิตช์กุญแจอยู่ที่ตำแหน่ง "ON" (รุ่นที่ไม่มีระบบกุญแจ ISUZU GENIUS ENTRY) สำหรับในรุ่นที่มีระบบสตาร์ทเครื่องยนต์ด้วยรีโมท เมื่อสตาร์ทเครื่องยนต์โดยระบบสตาร์ทเครื่องยนต์ด้วยรีโมท ไฟส่องสว่างจะติดขึ้นอีกครั้ง
 - หมุนสวิตช์ควบคุมไฟไปที่ตำแหน่ง "OFF" จากนั้นหมุนไปที่ตำแหน่ง "☺" หรือ "☹" อีกครั้ง

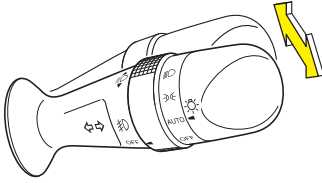

ไฟเตือนไฟสูง

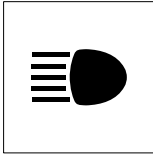

เปลี่ยนการใช้งานระหว่างไฟสูงกับไฟต่ำ
ในขณะที่ไฟหน้าเปิดอยู่ ให้ดันก้านปรับไปด้านหน้าหรือดึงกลับเพื่อเปลี่ยนการใช้งานระหว่างไฟสูงกับไฟต่ำ

เลือกใช้งานไฟสูงโดยดันก้านปรับไปด้านหน้า และเลือกใช้งานไฟต่ำโดยดึงก้านปรับกลับมาตำแหน่งเดิม

ในขณะที่ไฟหน้าเปิดอยู่ในโหมดไฟสูง ไฟเตือนไฟสูงจะติดขึ้นต่อเนื่องบนแผงหน้าปัด

เมื่อหลอดไฟไม่ติด → อ้างอิงหน้า 7-23

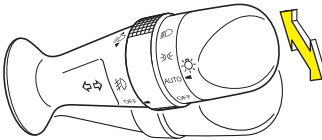

ไฟเตือนไฟสูง

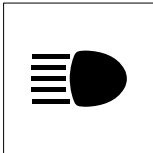

สลับไปมาระหว่างเปิดไฟสูงกับไฟต่ำ (กะพริบไฟสูงช่องทาง)

ไฟสูงจะติดขึ้นและดับลงเมื่อท่านดึงก้านปรับสวิตช์ไฟเข้าหาตัวเล็กน้อยแล้วปล่อย ไฟเตือนไฟสูงบนแผงหน้าปัดจะติดขึ้น และดับลงใช้ฟังก์ชันดังกล่าวเพื่อกะพริบไฟหน้าช่องทางรถคันอื่น หรือใช้เพื่อวัตถุประสงค์อื่นๆ

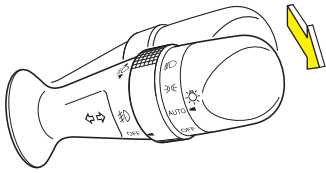

ไฟแสดงสถานะตำแหน่งสวิตช์

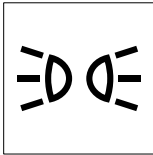

ไฟเตือนไฟสูง

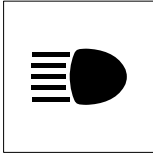

รุ่นที่มีระบบไฟส่องสว่างหลังดับเครื่องยนต์ ฟังก์ชันนี้จะทำการเปิดไฟหน้า (ไฟต่ำ) และไฟหรี เพื่อช่วยเพิ่มความปลอดภัยภายหลังจากออกจากตัวรถ

เมื่อกดปุ่มสตาร์ท/ดับเครื่องยนต์ไปที่โหมด "OFF" (รุ่นที่มีระบบกุญแจ ISUZU GENIUS ENTRY) หรือสวิตช์กุญแจไปที่ตำแหน่ง "LOCK" (รุ่นที่ไม่มีระบบกุญแจ ISUZU GENIUS ENTRY) และสวิตช์ควบคุมไฟอยู่ในตำแหน่ง "OFF" หรือ "AUTO" ถ้าตั้งก้านสวิตช์ควบคุมไฟเข้าหาตัว ไฟหน้าและไฟหรีจะติดขึ้นประมาณ 30 วินาที

เมื่อเปิดไฟ ไฟแสดงสถานะตำแหน่งสวิตช์และไฟเตือนไฟสูงบนหน้าปัดจะติดขึ้น สามารถทำการตั้งค่าระบบไฟหน้าอัตโนมัติได้ โปรดติดต่อศูนย์บริการมาตรฐานอิชูซุทีใกล้ที่สุดเพื่อสอบถามรายละเอียด ในรถรุ่นที่มีหน้าจอ MID สามารถทำการตั้งค่าระบบไฟหน้าอัตโนมัติได้ โดยใช้คำสั่ง "การปรับแต่ง" ที่หน้าจอ MID การตั้งค่า (ฟังก์ชันผู้ใช้กำหนดเอง)

→ อ้างอิงหน้า 4-41

| ข้อความแสดง | | คำอธิบาย | |
|-----------------|-----------------------------------|------------|---------------------------------------|
| ระบบไฟส่องสว่าง | ระบบไฟส่องสว่างหลังดับเครื่องยนต์ | เปิดใช้งาน | เปิดระบบไฟส่องสว่างหลังดับเครื่องยนต์ |
| | | ปิดใช้งาน | ปิดระบบไฟส่องสว่างหลังดับเครื่องยนต์ |



ข้อสังเกต

- การดำเนินการอย่างหนึ่งอย่างใดต่อไปนี้เป็นขณะที่ไฟส่องสว่างติดอยู่เพื่อทำการดับไฟส่องสว่าง
 - ดึงก้านควบคุมไฟเข้าหาตัวอีกครั้ง
 - ปุ่มสตาร์ท/ดับเครื่องยนต์อยู่ที่โหมด "ON" (รุ่นที่มีระบบกุญแจ ISUZU GENIUS ENTRY) หรือสวิตช์กุญแจอยู่ในตำแหน่ง "ON" (รุ่นที่ไม่มีระบบกุญแจ ISUZU GENIUS ENTRY) สำหรับในรุ่นที่มีระบบสตาร์ทเครื่องยนต์ด้วยรีโมท เมื่อสตาร์ทเครื่องยนต์โดยระบบสตาร์ทเครื่องยนต์ด้วยรีโมท ไฟส่องสว่างจะไม่ดับ

สวิตช์ไฟเลี้ยว

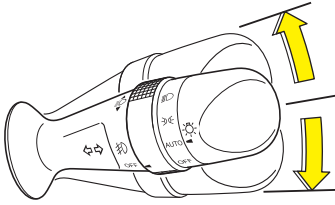

ไฟเตือนไฟเลี้ยว

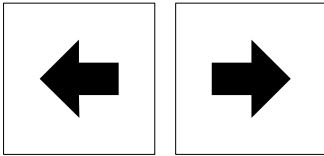

เมื่อต้องการเลี้ยวรถไปทางซ้ายหรือทางขวาดันก้านควบคุมไฟขึ้นหรือลงเพื่อเปิดสัญญาณไฟเลี้ยว

ไฟเตือนไฟเลี้ยวบนหน้าปัดจะติดและกะพริบขณะไฟเลี้ยวกะพริบ



คำแนะนำ

- ไฟเลี้ยวจะติดขึ้นเมื่อปุ่มสตาร์ท/ดับเครื่องยนต์อยู่ที่โหมด "ON" (รุ่นที่มีระบบกุญแจ ISUZU GENIUS ENTRY) หรือสวิตช์กุญแจอยู่ในตำแหน่ง "ON" (รุ่นที่ไม่มีระบบกุญแจ ISUZU GENIUS ENTRY) ไม่ควรใช้งานไฟเลี้ยวต่อเนื่องเป็นเวลานานโดยที่ดับเครื่องยนต์อยู่ มิฉะนั้นไฟของแบตเตอรี่อาจหมด ทำให้ท่านไม่สามารถสตาร์ทเครื่องยนต์ได้อีก



ข้อสังเกต

- ถ้าหมუნพวงมาลัยเล็กน้อย สัญญาณไฟเลี้ยวจะดับลงเอง
- ผลักก้านควบคุมขึ้นหรือลงค้างไว้เบาๆ เมื่อต้องการแซงหรือเปลี่ยนช่องทางเดินรถ

รุ่นที่มีระบบสัญญาณไฟเปลี่ยนช่องทางเดินรถ

ฟังก์ชันนี้จะสั่งงานให้ไฟสัญญาณไฟเลี้ยวกะพริบ 3 ครั้ง เมื่อดันก้านควบคุมขึ้นหรือลงเบาๆ แล้วปล่อยทันที ไฟเลี้ยวจะกะพริบ 3 ครั้ง

สามารถทำการตั้งค่าระบบสัญญาณไฟเปลี่ยนช่องทางเดินรถได้ โปรดติดต่อศูนย์บริการมาตรฐานอิซูซุที่ใกล้ที่สุดเพื่อสอบถามรายละเอียด

รุ่นที่มีหน้าจอ MID สามารถทำการตั้งค่าระบบสัญญาณไฟเปลี่ยนช่องทางเดินรถได้ โดยใช้คำสั่ง "การปรับแต่ง" ที่หน้าจอ MID

การตั้งค่า (ฟังก์ชันผู้ใช้กำหนดเอง)

→ อ้างอิงหน้า 4-41

| ข้อความแสดง | | | คำอธิบาย |
|-----------------|----------------------------------|------------|--|
| ระบบไฟส่องสว่าง | ระบบสัญญาณไฟเปลี่ยนช่องทางเดินรถ | เปิดใช้งาน | เปิดใช้งานระบบสัญญาณไฟเปลี่ยนช่องทางเดินรถ |
| | | ปิดใช้งาน | ปิดใช้งานระบบสัญญาณไฟเปลี่ยนช่องทางเดินรถ |



ข้อสังเกต

- ปิดสัญญาณไฟเลี้ยวขณะกำลังกะพริบอยู่ได้โดยดันก้านควบคุมขึ้นหรือลงเล็กน้อยอีกครั้ง

สวิตช์ปรับระดับไฟหน้า

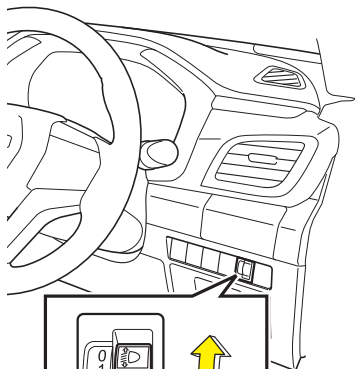

ไฟหน้าสามารถปรับระดับมุมได้ทั้งหมด 4 ระดับ เมื่อรถมีการบรรทุกน้ำหนัก จะทำให้ไฟหน้าส่องอยู่ในระดับที่สูงกว่าปกติ ฟังก์ชันนี้ใช้ในการปรับลดระดับไฟหน้าลง

หากรถไม่ได้บรรทุกน้ำหนัก ควรปรับระดับมุมให้อยู่ในตำแหน่งบนสุดเสมอ (ตำแหน่ง "0")

ควรปรับระดับให้เหมาะสมตามตารางด้านล่างนี้



ข้อควรระวัง

- อย่าปรับระดับมุมไฟต่ำเกินไป มิฉะนั้นจะทำให้ทัศนวิสัยลดลง อาจก่อให้เกิดอุบัติเหตุได้

| ตำแหน่ง | น้ำหนัก |
|---------|--|
| 0 | ผู้ขับขี่ หรือผู้ขับขี่และผู้โดยสารด้านหน้า |
| 1 | ผู้ขับขี่และผู้โดยสารด้านหน้า รวมทั้งผู้โดยสารตอนที่ 3 |
| 2 | ผู้ขับขี่และผู้โดยสารเต็มคันรถ |
| | ผู้ขับขี่และผู้โดยสารเต็มคันรถ รวมทั้งสัมภาระเต็มห้องสัมภาระ |
| 3 | ผู้ขับขี่และสัมภาระเต็มห้องสัมภาระ |

สวิทช์ไฟตัดหมอกด้านหน้า

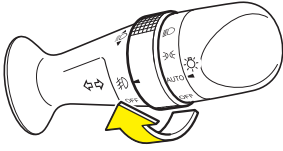

ไฟเตือนไฟตัดหมอกด้านหน้า

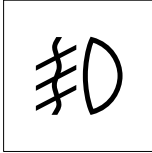

เมื่อสวิทช์ควบคุมไฟอยู่ที่ตำแหน่ง "AUTO" (ไฟท้ายอยู่ในตำแหน่ง "ON") หรือตำแหน่ง "ON" หรือ "OFF" ให้บิดสวิทช์นี้ไปยังตำแหน่ง "ON" เพื่อเปิดไฟตัดหมอกด้านหน้า และไฟเตือนไฟตัดหมอกด้านหน้าจะติดขึ้นมา บิดสวิทช์กลับไปตำแหน่ง "OFF" เพื่อปิดไฟตัดหมอก หากไฟท้ายดับลงเมื่อสวิทช์ควบคุมไฟอยู่ในตำแหน่ง "AUTO" ไฟตัดหมอกด้านหน้าจะดับลงเช่นกัน ไฟตัดหมอกด้านหน้ามีประโยชน์เมื่อขับรถในสถานการณ์ที่ทัศนวิสัยด้านหน้าไม่ชัดเจน เช่น ในสภาพที่มีหมอก



คำเตือน

- ในการเปลี่ยนหลอดไฟตัดหมอกด้านหน้า ห้ามเลือกใช้หลอดไฟที่มีกำลังไฟฟ้าเกินกว่าค่าที่กำหนดไว้ไม่เช่นนั้น สายไฟอาจไหม้ได้

เมื่อหลอดไฟไม่ติด

→ อ้างอิงหน้า 7-23

สวิตช์ไฟฉุกเฉิน

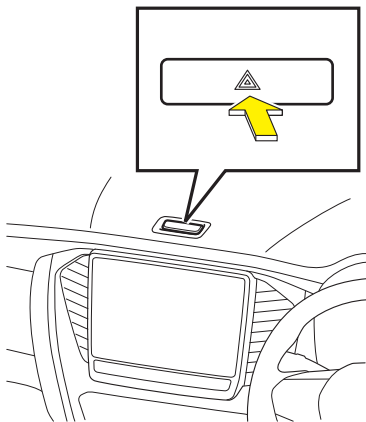

ไฟเตือนไฟเลี้ยว

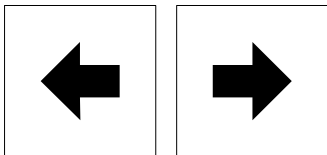

ใช้ไฟฉุกเฉินเพื่อส่งสัญญาณให้รถคันอื่นทราบ ว่ารถของท่านจอดนิ่งอยู่บนถนนเนื่องจาก ประสบอุบัติเหตุ หรืออุปกรณ์รถเกิดขัดข้อง เมื่อท่านกดสวิตช์ดังกล่าวในขณะที่ปุ่มสตาร์ท/ ดับเครื่องยนต์ (รุ่นที่มีระบบกุญแจ ISUZU GENIUS ENTRY) หรือสวิตช์กุญแจ (รุ่นที่ไม่มี ระบบกุญแจ ISUZU GENIUS ENTRY) อยู่ใน ตำแหน่งใดๆ ก็ตาม ไฟเลี้ยวทุกดวง รวมถึงไฟเตือนไฟเลี้ยวจะกะพริบเพื่อส่ง สัญญาณฉุกเฉิน กดสวิตช์ดังกล่าวอีกครั้ง เพื่อปิดไฟฉุกเฉิน



คำแนะนำ

- อย่าเปิดไฟฉุกเฉินทิ้งไว้เป็นเวลานาน ขณะดับเครื่องยนต์ มิฉะนั้นอาจทำให้ แบตเตอรี่หมดได้ ซึ่งอาจทำให้สตาร์ท เครื่องยนต์ไม่ติด



ข้อสังเกต

- ถ้าท่านใช้งานไฟฉุกเฉิน เมื่อระบบ สัญญาณไฟเบรกฉุกเฉิน (ESS) ทำงาน ไฟสัญญาณ ESS จะหยุดทำงานและ ไฟฉุกเฉินจะกะพริบตามปกติ

สวิตช์ Rough Terrain Mode

เมื่อสวิตช์นี้ถูกกด ความเร็วรอบเครื่องยนต์และการเสริมแรงเบรกจะถูกควบคุมโดยระบบ TCS (ระบบป้องกันล้อหมุนฟรี) ระบบ TCS จะเพิ่มประสิทธิภาพการควบคุมขณะขับบนทางขรุขระ นอกจากนี้ สวิตช์สามารถใช้ทำงานร่วมกับสวิตช์ขับเคลื่อน 4 ล้อได้

รุ่นขับเคลื่อน 4 ล้อ (4WD)

→ อ้างอิงหน้า 4-368

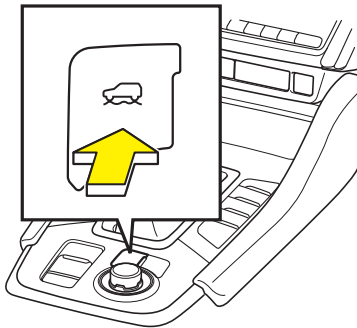

การเข้า Rough Terrain Mode สามารถทำได้ โดยกดสวิตช์นี้ ไฟเตือน Rough Terrain Mode จะติดขึ้น

การออกจาก Rough Terrain Mode ให้กด สวิตช์อีกครั้ง ไฟเตือนจะดับลง

ไฟเตือน Rough Terrain Mode

→ อ้างอิงหน้า 4-109

ไฟเตือน Rough Terrain Mode









ข้อสังเกต

- ระบบ TCS จะมีการจำกัดการทำงาน อาจไม่สามารถขับเคลื่อนขึ้นในทุกสภาพเส้นทาง บางเส้นทาง อาจผ่านไปไม่ได้ยาก
- ในสภาวะต่อไปนี้ ท่านไม่สามารถเปลี่ยนไปยัง Rough Terrain Mode ได้
 - เมื่อไฟเตือนปีดระบบ ESC ติดขึ้น

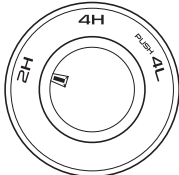
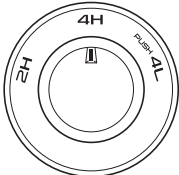
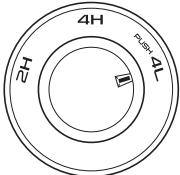
ระบบควบคุมการทรงตัว (ESC)

→ อ้างอิงหน้า 4-183

ข้อแนะนำในการเปลี่ยนจากระบบขับเคลื่อน 2 ล้อ ไปเป็นระบบขับเคลื่อน 4 ล้อ

| รูปแบบการขับ | ระบบขับเคลื่อน 2 ล้อ | | ระบบขับเคลื่อน 4 ล้อ | | | |
|------------------------|---|---|---|---|--|---|
| สวิตช์ขับเคลื่อน 4 ล้อ | 2H | | 4H (ขับเคลื่อน 4 ล้อความเร็วสูง) | | 4L (ขับเคลื่อน 4 ล้อความเร็วต่ำ) | |
| |  | |  | |  | |
| ไฟแสดงการทำงาน | ปิด | |  | |  4L | |
| โหมดเส้นทางขรุขระ | ปิด | เปิด | ปิด | เปิด | ปิด | เปิด |
| | — |  | — |  | — |  |
| สภาพการขับขี่ | เมื่อขับขี่ตามปกติบนถนนทางราบทั่วไปหรือทางหลวง | บนถนนที่เปียก และต้องการแรงยึดเกาะมากกว่า โหมด 2H หรือเมื่อล้อหลังข้างใดข้างหนึ่งติดอยู่ในร่องดินหรือโคลน | เมื่อขับขี่บนผิวถนนที่มีโคลนหรือทราย | เมื่อขับขี่บนถนนที่มีโคลนหนาในทะเลทรายหรือบนพื้นที่ที่เต็มไปด้วยหิน | เมื่อขับขี่บนเส้นทางที่ยากลำบาก เช่นทางชันมาก ทางเป็นหลุมเป็นบ่อ หรือพื้นโคลน | บนเส้นทางที่ยากลำบาก และต้องการแรงยึดเกาะมากกว่า โหมด 4L |



คำแนะนำ

- ห้ามปรับสวิตช์ขับเคลื่อน 4 ล้อ อยู่ระหว่างตำแหน่ง "2H" และ "4H" หรือ ระหว่างตำแหน่ง "4H" และ "4L" การกระทำดังกล่าวจะเป็นสาเหตุให้เกิดการทำงานผิดปกติ

สวิตช์ที่ปิดน้ำฝนและที่ฉีดน้ำล้างกระจกหน้า/หลัง

สวิตช์ที่ปิดน้ำฝนและที่ฉีดน้ำล้างกระจก

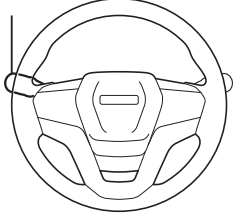

สวิตช์ที่ปิดน้ำฝนและที่ฉีดน้ำล้างกระจกหน้า/หลังอยู่ที่ตำแหน่งตามที่แสดงในภาพ การใช้งานสวิตช์ที่ปิดน้ำฝนและที่ฉีดน้ำล้างกระจกหน้า/หลัง ปุ่มสตาร์ท/ดับเครื่องยนต์ต้องอยู่ที่โหมด "ON" (รุ่นที่มีระบบกุญแจ ISUZU GENIUS ENTRY) หรือสวิตช์กุญแจต้องอยู่ในตำแหน่ง "ON" (รุ่นที่ไม่มีระบบกุญแจ ISUZU GENIUS ENTRY)

สวิตช์ที่ปิดน้ำฝนกระจกหน้า/หลัง



คำแนะนำ

- ตรวจสอบให้แน่ใจว่ายางใบปิดน้ำฝนไม่ติดค้างบนกระจกหน้า ก่อนเริ่มใช้งานที่ปิดน้ำฝน ถ้าท่านยังคงใช้งานที่ปิดน้ำฝนต่อไปโดยที่ยางใบปิดน้ำฝนติดค้างบนกระจกหน้า ที่ปิดน้ำฝน อาจหัก หรือมอเตอร์ที่ปิดน้ำฝนอาจเสียหายได้
- ก่อนใช้งานที่ปิดน้ำฝน ต้องแน่ใจว่ายางใบปิดน้ำฝนไม่ติดค้างอยู่บนกระจกหน้า/หลัง ถ้ายางใบปิดน้ำฝนติดค้างอยู่บนกระจกหน้า/หลัง และท่านยังคงใช้งานที่ปิดน้ำฝน ที่ปิดน้ำฝน อาจหัก หรือมอเตอร์ที่ปิดน้ำฝนอาจเสียหายได้
- อย่าใช้งานที่ปิดน้ำฝนบนพื้นผิวกระจกหน้า/หลังที่แห้ง ไม่เช่นนั้น ผิวของกระจกหน้า/หลัง อาจเป็นรอยได้ ใช้น้ำที่ฉีดน้ำกระจกหน้า/หลังทุกครั้งเมื่อใช้ที่ปิดน้ำฝนขณะผิวกระจกแห้ง
- ระบบความปลอดภัยอาจทำงานขึ้นเพื่อหยุดที่ปิดน้ำฝนในกรณีที่มอเตอร์ต้องรับภาระมาก ซึ่งในกรณีนี้ ให้ปิดสวิตช์ไปที่ตำแหน่ง "OFF" รอสักครู่ จากนั้นตรวจสอบว่าที่ปิดน้ำฝน กลับมาทำงานตามปกติหรือไม่ ถ้าที่ปิดน้ำฝนหยุดการทำงานบ่อยครั้ง ให้หยุดใช้งาน และติดต่อศูนย์บริการมาตรฐานอีซูซุที่ใกล้ที่สุด
- สำหรับรุ่นใบปิดน้ำฝนแบบแฟลตเบลด ใบปิดน้ำฝนจะถูกเก็บอยู่ใต้ฝากระโปรงหน้า อย่าใช้แรงดึงใบปิดออกมาจากใต้ฝากระโปรงหน้า การกระทำเช่นนั้นอาจทำให้ใบปิดน้ำฝนเสียหายได้ หากต้องการยกก้านใบปิดน้ำฝนขึ้นให้ดำเนินการเข้าสู่ตำแหน่งที่พร้อมสำหรับการเปลี่ยนใบปิดน้ำฝน

การปรับตำแหน่งก้านปิดน้ำฝนไปที่ตำแหน่ง

การเปลี่ยนใบปิดน้ำฝน → อ้างอิงหน้า 6-93

การปรับก้านปิดน้ำฝนกลับไปตำแหน่งปกติ

→ อ้างอิงหน้า 6-95

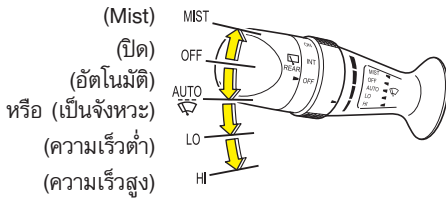

สวิตซ์ที่ปิดน้ำฝนมีตำแหน่งในการสั่งงานซึ่งจะสัมพันธ์กับการทำงานของที่ปิดน้ำฝนดังนี้

| ตำแหน่งก้านปรับ | การทำงานของที่ปิดน้ำฝน |
|-----------------|--|
| MIST | สั่งงานโดยดันก้านปรับขึ้น |
| OFF | หยุด |
| AUTO*1/ ☂ *2 | AUTO : การทำงานแบบอัตโนมัติขึ้นอยู่กับปริมาณน้ำฝน (ถ้ามี) ☂ : เป็นจังหวะ (ฝนตกเล็กน้อย) (ถ้ามี) |
| LO | ความเร็วต่ำ (ฝนตกปานกลาง) |
| HI | ความเร็วสูง (ฝนตกหนัก) |

*1: รุ่นที่มีระบบปิดน้ำฝนอัตโนมัติ

*2: รุ่นที่มีระบบปิดน้ำฝนเป็นจังหวะ

ระบบปิดน้ำฝนอัตโนมัติ

เมื่อสวิตช์ที่ปิดน้ำฝนและที่ฉีดน้ำล้างกระจกอยู่ที่ตำแหน่ง "AUTO" ที่ปิดน้ำฝนจะทำงานอัตโนมัติตามปริมาณฝนที่ตกดังนี้

| ลักษณะของฝน | สถานะการปิด |
|-------------|----------------|
| ไม่มีฝน | หยุด |
| ฝนตกเบา | ปิดเป็นจังหวะ* |
| ฝนตกปานกลาง | ปิดซ้ำ |
| ฝนตกหนัก | ปิดเร็ว |

*: จังหวะในการปิดน้ำฝนจะเปลี่ยนแปลงไปตามปริมาณของน้ำฝน

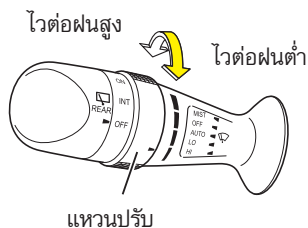

ความไวของเซนเซอร์ตรวจจับฝนสามารถปรับได้ 4 ระดับโดยการหมุนที่แหวนปรับ สามารถตั้งค่าระบบปิดน้ำฝนอัตโนมัติได้โดยใช้ฟังก์ชัน "การปรับแต่ง" บนหน้าจอ MID เมื่อสวิตช์ที่ปิดน้ำฝนอัตโนมัติอยู่ในตำแหน่ง "AUTO" ที่ปิดน้ำฝนจะทำงานแบบปิดเป็นจังหวะโดยอัตโนมัติ

การตั้งค่า (ฟังก์ชันผู้ใช้กำหนดเอง)

→ อ้างอิงหน้า 4-41

| ข้อความแสดง | | คำอธิบาย | |
|-------------|----------------------|------------|---------------------------------|
| ที่ปิดน้ำฝน | ที่ปิดน้ำฝนอัตโนมัติ | เปิดใช้งาน | เปิดใช้งานระบบปิดน้ำฝนอัตโนมัติ |
| | | ปิดใช้งาน | ปิดใช้งานระบบปิดน้ำฝนอัตโนมัติ |



ข้อควรระวัง

- เมื่อไม่ได้ใช้ที่ปิดน้ำฝนให้ปรับสวิตช์ที่ปิดน้ำฝนไปที่ตำแหน่ง "OFF" เพราะถ้ามีบางอย่างสัมผัสโดนเซนเซอร์ตรวจจับฝนและแสงสว่าง หรือเกิดการสั้นสะเทือนที่กระจกหน้า ที่ปิดน้ำฝนอาจจะทำงานโดยไม่คาดคิด โปรดระวังนิ้วของท่านถูกหนีบ

เซนเซอร์ตรวจจับฝนและแสงสว่าง

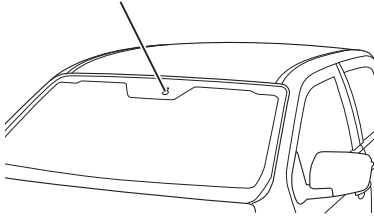

ข้อสังเกต

- มีเซนเซอร์ติดตั้งอยู่ที่ด้านบนของกระจกบังลมหน้า อย่าติดสติ๊กเกอร์หรือแผ่นป้ายบนกระจกบังลมหน้า ซึ่งจะปิดทับตำแหน่งเซนเซอร์ตรวจจับฝนและแสงสว่าง มิฉะนั้น เซนเซอร์จะไม่สามารถตรวจความสว่างภายนอกตัวรถได้อย่างแม่นยำ
- อย่าเปลี่ยนกระจกหน้ารถที่ไม่ใช่อะไหล่แท้มาตรฐานอีซูซุ การเปลี่ยนกระจกหน้ารถที่ไม่ใช่อะไหล่แท้มาตรฐานอีซูซุ อาจทำให้เซนเซอร์ตรวจจับฝนและแสงสว่างไม่สามารถตรวจจับฝนได้อย่างแม่นยำ หากต้องการเปลี่ยนกระจกหน้ารถ ให้ติดต่อศูนย์บริการมาตรฐานอีซูซุ
- อย่าใช้น้ำยาเคลือบป้องกันน้ำเกาะกระจก มิฉะนั้น เซนเซอร์ตรวจจับฝนและแสงสว่างจะไม่สามารถตรวจจับฝนได้อย่างแม่นยำ
- เมื่อตรวจสอบการทำงานของที่ปัดน้ำฝน ถ้าพบกระจกบางส่วนถูกปิดไม่สะอาด ควรเปลี่ยนใบปัดน้ำฝน เนื่องจากเซนเซอร์ตรวจจับฝนและแสงสว่าง อาจจะไม่สามารถตรวจจับฝนได้อย่างแม่นยำ
- หากเกิดความผิดปกติขึ้นกับเซนเซอร์ตรวจจับฝนและแสงสว่าง โดยที่สวิตช์ที่ปัดน้ำฝนอยู่ในตำแหน่ง "AUTO" และที่ปัดน้ำฝนปัดเป็นจังหวะ แม้ว่าไม่มีฝนตก ในกรณีนี้ให้ติดต่อศูนย์บริการมาตรฐานอีซูซุ

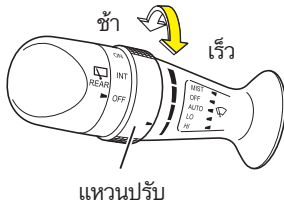

ข้อสังเกต

- หากอุณหภูมิของเซนเซอร์ตรวจจับฝนและแสงสว่างอยู่ช่วงอุณหภูมิสูงหรือต่ำมากที่ปิดน้ำฝนอัตโนมัติอาจทำงานไม่ปกติ
- เซนเซอร์ตรวจจับฝนและแสงสว่างเป็นเซนเซอร์ที่ใช้แสงในการตรวจจับ เมื่อสวิตช์ที่ปิดน้ำฝนอยู่ในตำแหน่ง "AUTO" ที่ปิดน้ำฝนอาจทำงานเนื่องจากตรวจพบแสงอาทิตย์หรือแสงอินฟราเรด ฯลฯ เราแนะนำให้ตั้งค่าสวิตช์ที่ปิดน้ำฝนไว้ที่ตำแหน่ง "OFF" เมื่อฝนไม่ตก

ที่ปิดน้ำฝนแบบปิดเป็นจังหวะ

ที่ปิดน้ำฝนจะทำงานแบบปิดเป็นจังหวะ

เมื่อสวิตช์ที่ปิดน้ำฝนถูกหมุนให้อยู่ในตำแหน่ง

"" ระยะเวลาระหว่างการปิดแต่ละครั้ง

สามารถปรับได้ตั้งแต่ประมาณ 1.5 ถึง 15 วินาที

โดยการหมุนที่แหวนปรับ



ข้อสังเกต

- สำหรับรุ่นที่มีระบบปิดน้ำฝนอัตโนมัติ เมื่อปิดสวิตช์ที่ปิดน้ำฝนอัตโนมัติและสวิตช์ที่ปิดน้ำฝนอยู่ที่ตำแหน่ง "AUTO" ที่ปิดน้ำฝนจะทำงานแบบปิดเป็นจังหวะ

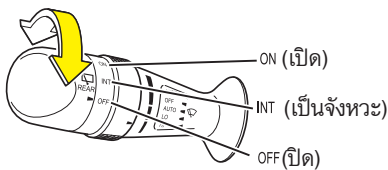

ที่ปิดน้ำฝนด้านหลัง

ที่ปิดน้ำฝนด้านหลังมีตำแหน่งการทำงานดังต่อไปนี้ ซึ่งจะสอดคล้องกับการทำงานของที่ปิดน้ำฝน

| ตำแหน่งสวิตช์ | การทำงาน |
|---------------|------------------------------|
| เปิด | ทำงาน |
| เป็นจังหวะ | ปิดเป็นจังหวะ (ฝนตกเล็กน้อย) |
| ปิด | หยุดการปิด |

ที่ปิดน้ำฝนกระจกหลังสัมพันธ์กับเกียร์ถอยหลัง

เมื่อสวิตช์ที่ปิดน้ำฝนอยู่ในตำแหน่ง "OFF" ที่ปิดน้ำฝนกระจกหลังจะทำงานขณะคันเกียร์อยู่ที่ตำแหน่งเกียร์ถอย (R)

ในรุ่นที่มีหน้าจอ MID สามารถเปลี่ยนแปลงการตั้งค่าได้ โดยใช้การปรับแต่งฟังก์ชันของผู้ใช้งานบนหน้าจอ MID

ในรุ่นที่มีหน้าจอ LCD ฟังก์ชันนี้จะถูกตั้งค่าเป็นเปิด หากท่านต้องการปิดฟังก์ชันนี้ กรุณาติดต่อศูนย์บริการมาตรฐานไอซูซุ

| ข้อความแสดง | | คำอธิบาย | |
|-------------|--|------------|---|
| ที่ปิดน้ำฝน | ที่ปิดน้ำฝนกระจกหลังสัมพันธ์กับเกียร์ถอยหลัง | เปิดใช้งาน | เปิดการทำงานของที่ปิดน้ำฝนกระจกหลังสัมพันธ์กับเกียร์ถอยหลัง |
| | | ปิดใช้งาน | ปิดการทำงานของที่ปิดน้ำฝนกระจกหลังสัมพันธ์กับเกียร์ถอยหลัง |

การตั้งค่า (ฟังก์ชันผู้ใช้กำหนดเอง)

→ อ้างอิงหน้า 4-41

สวิทช์ที่ฉีดน้ำล้างกระจกหน้า/หลัง



คำแนะนำ

- ในรุ่นที่มีฟังก์ชันปิดเป็นจังหวะ (ตำแหน่ง " " หรือ "AUTO") ถ้าน้ำฉีดกระจกฉีดออกมาไม่เพียงพอ ให้ปล่อยสวิทช์ทันที ไม่เช่นนั้น ผิวกระจกอาจเป็นรอยได้
- อย่ากดสวิทช์ค้างนานกว่า 30 วินาที ไม่เช่นนั้น บีบฉีดน้ำล้างกระจกอาจเสียหายได้
- ถ้าน้ำฉีดกระจกฉีดออกมาไม่เพียงพอ ให้ปล่อยสวิทช์ทันที ไม่เช่นนั้น มอเตอร์อาจไหม้เสียหายได้
- เมื่อใช้งานรถในสภาพภูมิประเทศที่มีอากาศหนาวเย็น ให้ใช้น้ำยาล้างกระจกหน้าที่มีความเข้มข้นเหมาะสมกับฤดูกาลเพื่อป้องกันไม่ให้น้ำล้างกระจกหน้าแข็งตัว

น้ำฉีดล้างกระจกหน้า/หลัง

→ อ้างอิงหน้า 6-89

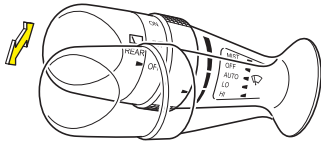

สวิทช์ฉีดน้ำล้างกระจก

น้ำล้างกระจกจะถูกฉีดออกมาบนกระจกหน้ารถเมื่อดึงสวิทช์นี้ ในรุ่นที่มีฟังก์ชันปิดเป็นจังหวะ (ที่ตำแหน่ง " " หรือ "AUTO") ที่ปิดน้ำฝนจะทำงานในเวลาเดียวกันในขณะที่น้ำล้างกระจกถูกฉีดออกมา ใช้ที่ฉีดน้ำล้างกระจกเมื่อต้องการทำความสะอาดกระจกหน้ารถ

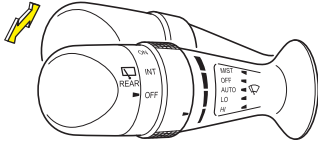

สวิตช์ฉีดน้ำล้างกระจกหลัง

น้ำล้างกระจกจะถูกฉีดออกมาจากด้านบนของกระจกหลังเมื่อดันสวิตช์นี้

ที่ปิดน้ำฝนกระจกหลังจะทำงานในเวลาเดียวกัน ในขณะที่น้ำล้างกระจกถูกฉีดออกมา ใช้ที่ฉีดน้ำล้างกระจกหลังในระหว่างปิดทำความสะอาดกระจกหลัง

ปุ่มแตร

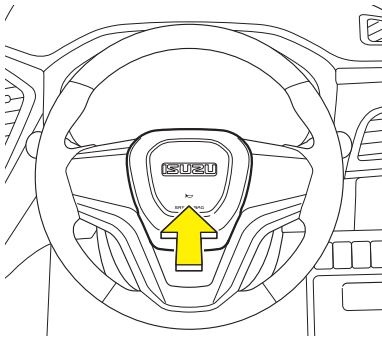

กดเป็นที่พวงมาลัยบริเวณที่มีสัญลักษณ์รูปแตร เพื่อเปิดเสียงแตร

สวิตช์ปรับกระจกมองข้าง

สวิตช์ปรับกระจกมองข้างจะทำงานเมื่อปุ่มสตาร์ท/ดับเครื่องยนต์อยู่ในโหมด "ACC" หรือ "ON" (รุ่นที่มีระบบกุญแจ ISUZU GENIUS ENTRY) หรือสวิตช์กุญแจอยู่ที่ตำแหน่ง "ACC" หรือ "ON" (รุ่นที่ไม่มีระบบกุญแจ ISUZU GENIUS ENTRY)

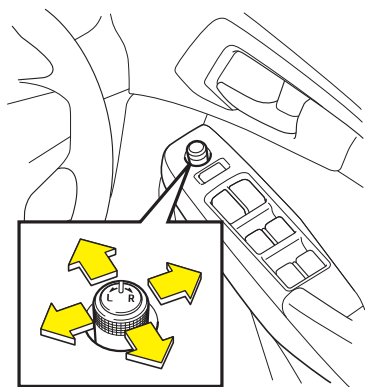

การปรับ

1. หมุนสวิตช์ปรับกระจกไปทางด้าน "L" (ด้านซ้าย) หรือ "R" (ด้านขวา) ตามด้านที่ต้องการปรับ
2. ดันสวิตช์ปรับมุมของกระจกตามที่ต้องการ



คำเตือน

- ปรับกระจกในขณะที่รถจอดอยู่ ห้ามปรับในขณะที่รถวิ่ง



คำแนะนำ

- อย่าพยายามใช้มือกดผิวกระจกมองข้างเพื่อปรับกระจก ไม่เช่นนั้น มอเตอร์กระจกมองข้างอาจเสียหายได้

สวิตช์พับเก็บกระจกมองข้าง

สวิตช์พับเก็บกระจกมองข้าง

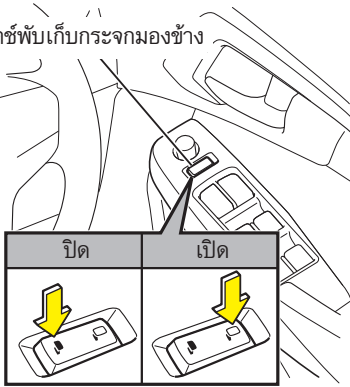

สวิตช์พับเก็บกระจกมองข้างจะทำงานเมื่อปุ่มสตาร์ท/ดับเครื่องยนต์อยู่ในโหมด "ACC" หรือ "ON" (รุ่นที่มีระบบกุญแจ ISUZU GENIUS ENTRY) หรือสวิตช์กุญแจอยู่ที่ตำแหน่ง "ACC" หรือ "ON" (รุ่นที่ไม่มีระบบกุญแจ ISUZU GENIUS ENTRY) เท่านั้น พับเก็บกระจกมองข้างทั้งสองข้างโดยกดสวิตช์ด้าน "▶" ทางกระจกมองข้างออกโดยกดสวิตช์ด้าน "◀"



คำเตือน

- การพับเก็บกระจกมองข้างในขณะที่ขับรถถือเป็นการกระทำที่อันตราย และอาจก่อให้เกิดอุบัติเหตุได้
- ห้ามขับรถในขณะที่พับกระจกมองข้างอยู่ ดังนั้นก่อนเริ่มขับรถ ต้องตรวจสอบให้แน่ใจว่าปรับกระจกมองข้างด้านผู้ขับขี่ และกระจกมองข้างด้านผู้โดยสารไปยังตำแหน่งเดิมแล้ว



ข้อควรระวัง

- ในขณะที่กระจกกำลังขยับ อย่าจับกระจกด้วยมือ เนื่องจากมือของท่านอาจถูกหนีบหรืออาจทำให้กระจกทำงานผิดปกติได้



คำแนะนำ

- เมื่อทำการปรับกระจกมองข้างด้วยตนเอง อย่าใช้แรงในการปรับมากเกินไป
- แม้ว่าท่านจะสามารถพับเก็บกระจกมองข้างได้ด้วยตัวของท่านเอง แต่ขอแนะนำให้ท่านพับเก็บกระจกมองข้างด้วยระบบไฟฟ้า เพื่อเป็นการป้องกันไม่ให้เกิดการทำงานผิดปกติ

สวิตช์ไล่ฝ้ากระจกหลัง

เครื่องปรับอากาศแบบอัตโนมัติ

→ อ้างอิงหน้า 5-4

เครื่องปรับอากาศแบบแมนนวล

→ อ้างอิงหน้า 5-14

เบาะเหยียบ

นั่งในท่านั่งขับรถที่ถูกต้อง และควบคุมเบาะเบรกกับเบาะคันเร่งด้วยเท้าขวา เพื่อหลีกเลี่ยงการเหยียบเบาะเหยียบผิดพลาด ให้ตรวจสอบตำแหน่งเบาะเหยียบและฝีกวางเท้าลงบนเบาะเหยียบที่ต้องการ

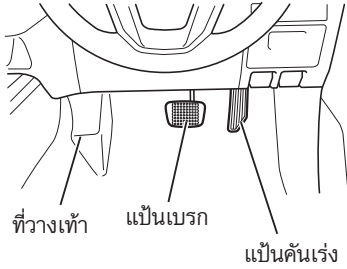

คำเตือน

- กระจับป่องหรือขวดน้ำที่กึ่งตั้งอยู่บนพื้นอาจกีดขวางการใช้งานแป้นเบรกถ้ากระจับป่องหรือขวดน้ำดังกล่าวติดอยู่ใต้แป้นเหยียบซึ่งเป็นอันตรายอย่างยิ่ง วางแผ่นปูพื้นให้เหมาะสม ถ้าท่านวางแผ่นปูพื้นในตำแหน่งที่ไม่เหมาะสม แผ่นปูพื้นอาจกีดขวางการเคลื่อนที่ของแป้นเหยียบต่างๆ ได้

รักษาความสะอาดและความเรียบร้อยของพื้นบริเวณรอบๆ เบาะที่นั่งผู้ขับขี่เป็นประจำ

→ อ้างอิงหน้า 2-12

ตรวจสอบให้แน่ใจว่าแผ่นปูพื้นจัดวาง

อย่างถูกต้อง

→ อ้างอิงหน้า 2-13



คำแนะนำ

- อย่าใช้เครื่องยนต์เพื่อการแข่งความเร็วเนื่องจากจะส่งผลเสียต่อชิ้นส่วนของเครื่องยนต์ รวมถึงอัตราการสิ้นเปลืองน้ำมันเชื้อเพลิง

ระบบลัดกำลังเครื่องยนต์เพื่อช่วยเบรก (Brake Override Sytem (BOS))

เมื่อแป้นคันเร่งและแป้นเบรกถูกเหยียบในเวลาเดียวกัน กำลังของเครื่องยนต์อาจลดลง

เบรกมือ

การทำงานของสวิตช์เบรกมือไฟฟ้า



คำเตือน

- ถ้าเบรกมือไม่ทำงานหรือไม่ปลดออกแม้ว่าจะใช้งานสวิตช์เบรกมือไฟฟ้าแล้ว ให้ติดต่อศูนย์บริการมาตรฐานอีซูซุที่ใกล้ที่สุดโดยเร็ว
- ห้ามขับรถในขณะที่เบรกมือทำงานอยู่ การกระทำเช่นนี้ส่งผลให้เกิดความเสียหายและไฟไหม้ได้



คำแนะนำ

- ถ้าปุ่มสตาร์ท/ดับเครื่องยนต์เปลี่ยนไปที่โหมด "ACC" หรือ "LOCK" (รุ่นที่มีระบบกุญแจ ISUZU GENIUS ENTRY) หรือบิดสวิตช์กุญแจไปที่ตำแหน่ง "ACC" หรือ "LOCK" (รุ่นที่ไม่มีระบบกุญแจ ISUZU GENIUS ENTRY) เบรกมือจะไม่ปลดออก แม้ว่าจะกดสวิตช์เบรกมือไฟฟ้าลงแล้วก็ตาม การปลดเบรกมือ ให้เปลี่ยนเป็นโหมด "ON" (รุ่นที่มีระบบกุญแจ ISUZU GENIUS ENTRY) หรือบิดสวิตช์กุญแจไปที่ตำแหน่ง "ON" (รุ่นที่ไม่มีระบบกุญแจ ISUZU GENIUS ENTRY)
- ถ้าขับรถในขณะที่ใช้งานเบรกมือไฟฟ้าอยู่ เบรกมือไฟฟ้าจะปลดโดยอัตโนมัติ ถ้าระบบไม่สามารถปลดเบรกมืออัตโนมัติได้ ข้อความเตือนจะปรากฏขึ้นบนหน้าจอและเสียงเตือนจะดังขึ้น ถ้าเกิดเหตุการณ์ดังกล่าว ให้ทำการปลดเบรกมือด้วยตัวเอง

**ข้อสังเกต**

- ระบบนี้ใช้มอเตอร์ในการทำงานและปลดเบรกมือ
- ระบบเบรกมือไฟฟ้าสามารถทำงานได้ไม่ว่าปุ่มสตาร์ท/ดับเครื่องยนต์ (รุ่นที่มีระบบกุญแจ ISUZU GENIUS ENTRY) หรือสวิตช์กุญแจ (รุ่นที่ไม่มีระบบกุญแจ ISUZU GENIUS ENTRY) จะอยู่ที่ตำแหน่งใดก็ตาม
- ระบบดับเครื่องยนต์อัตโนมัติจะไม่ทำงาน ถ้าเบรกมือไฟฟ้าทำงานอยู่
- ขณะใช้งานสวิตช์เบรกมือไฟฟ้าจะมีเสียงการทำงานของมอเตอร์ ซึ่งไม่ใช่อาการผิดปกติ
- ถ้าท่านหยุดรถบนทางลาดชัน มอเตอร์อาจมีเสียงดังมากขึ้นหลังจากเบรกมือทำงาน ซึ่งระบบจะปรับแรงเบรกเพื่อไม่ให้รถไหล และไม่ใช่อาการผิดปกติ
- เมื่อปลดเบรกมือ อาจเกิดเสียงดังขึ้นในขณะที่มอเตอร์ทำงาน ซึ่งเป็นเสียงจากการเปลี่ยนตำแหน่งการปลดของเบรกมือไม่ใช่ความผิดปกติแต่อย่างใด
- เมื่อไฟแบตเตอรี่หมด เบรกมือจะไม่สามารถใช้งานหรือปลดได้
- ถ้าไม่ได้ใช้งานเบรกมือไฟฟ้าเป็นเวลานาน ระบบจะทำการวินิจฉัยระบบเบรกมืออัตโนมัติ ในขณะที่จอดรถ ท่านอาจได้ยินเสียงการทำงาน นั่นไม่ใช่ความผิดปกติแต่อย่างใด
- ถ้าท่านใช้งานเครื่องล้างรถอัตโนมัติที่มีการยึดล้อหน้า ก่อนใช้งานเครื่องล้างรถ ท่านจำเป็นต้องเปลี่ยนโหมดเครื่องยนต์ไปที่ "OFF" (รุ่นที่มีระบบกุญแจ ISUZU GENIUS ENTRY) หรือปิดสวิตช์กุญแจไปที่ตำแหน่ง "OFF" (รุ่นที่ไม่มีระบบกุญแจ ISUZU GENIUS ENTRY) และปลดเบรกมือ
- ถ้าระบบ Auto Brake Hold ทำงานประมาณ 5 นาทีหรือมากกว่า ระบบจะเปลี่ยนเป็นเบรกมือไฟฟ้าโดยอัตโนมัติและเสียงเตือนจะดังขึ้น ในเวลาเดียวกันนี้ไฟเตือนเบรกมือไฟฟ้าและไฟแสดงสถานะที่สวิตช์เบรกมือไฟฟ้าจะติดขึ้น

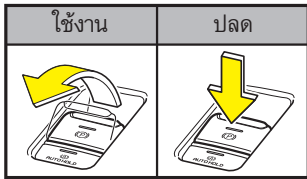
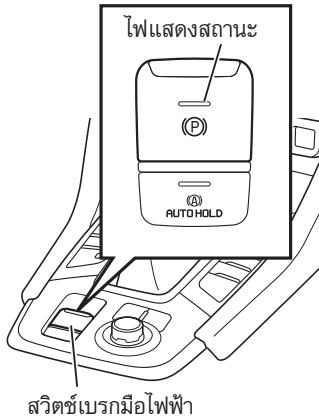

ไฟเตือนเบรกมือไฟฟ้า

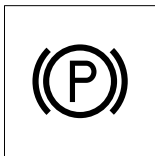

(สีแดง)

ข้อความเตือน

(รุ่นที่มีหน้าจอ MID)

ภาษาอังกฤษ

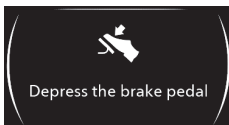

ภาษาไทย



การใช้งานเบรกมือ

ดึงสวิทช์เบรกมือไฟฟ้าขึ้นเพื่อใช้งานเบรกมือ ในเวลานี้ไฟเตือนเบรกมือไฟฟ้าและไฟแสดงสถานะที่สวิทช์เบรกมือไฟฟ้าจะติดขึ้น

การปลดเบรกมือด้วยตัวเอง

เหยียบแป้นเบรกและกดสวิทช์เบรกมือไฟฟ้าลงเพื่อปลดเบรกมือ ไฟเตือนเบรกมือไฟฟ้าและไฟแสดงสถานะที่สวิทช์เบรกมือไฟฟ้าจะดับลง การกดสวิทช์เบรกมือไฟฟ้าลงโดยไม่เหยียบแป้นเบรก ข้อความเตือนจะปรากฏขึ้นบนหน้าจอ เพื่อแจ้งผู้ขับขี่ให้เหยียบแป้นเบรก

การปลดเบรกมืออัตโนมัติ

ในขณะที่ระบบ Auto Brake Hold ทำงาน และเป็นคันเร่งถูกเหยียบ เบรกมือจะถูกปลดโดยอัตโนมัติ เมื่อพบเงื่อนไขดังต่อไปนี้

- เมื่อเครื่องยนต์ทำงานอยู่
- เมื่อประตูด้านผู้ขับขี่ปิดอยู่
- เมื่อเข็มขัดนิรภัยด้านผู้ขับขี่คาดอยู่
- เมื่อคันเกียร์อยู่ในตำแหน่ง "D" หรือ "R"

ระบบ Auto Brake Hold

ระบบ Auto Brake Hold จะหยุดรถค้างไว้แม้ว่าผู้ขับขี่จะปล่อยเท้าออกจากแป้นเบรกในขณะที่รถหยุด เบรกจะมีการปลดเมื่อมีการออกรถ เช่น เหยียบคันเร่ง ระบบนี้จะช่วยลดภาระของผู้ขับขี่ในขณะที่การหยุดรถ เช่น ขณะรอสัญญาณไฟจราจร



คำเตือน

- อย่าพึ่งพาประสิทธิภาพของระบบ Auto Brake Hold เพียงอย่างเดียว ระบบ Auto Brake Hold มีไว้เพื่อช่วยในการรักษาสภาพการเบรกในขณะที่หยุดรถ หากท่านพึ่งพาระบบเพียงอย่างเดียวโดยไม่ใช้งานเบรก รถอาจเคลื่อนตัวโดยไม่ตั้งใจ และเกิดอุบัติเหตุได้ ควรใช้งานอย่างเหมาะสมตามสภาพถนนและสภาพแวดล้อม
- ระบบ Auto Brake Hold อาจปล่อยเบรกและทำให้รถเคลื่อนที่อย่างไม่คาดคิด ห้ามใช้ระบบ Auto Brake Hold ในสถานการณ์ดังต่อไปนี้
 - เมื่อขับรถบนทางลาดชัน
 - เมื่อขับรถบนพื้นถนนลื่น
 - เมื่อรถถูกกลาก
 - เมื่อรถมีการลากจูง
 - เมื่อเข้าเครื่องล่างรถอัตโนมัติ
 - ขณะทำการขนถ่ายสิ่งของจากรถ
- หลีกเลี่ยงการใช้ Auto Brake Hold บนถนนลื่น เนื่องจากรถอาจมีการเคลื่อนตัว แม้ว่าระบบ Auto Brake Hold จะหยุดรถไว้ก็ตาม ซึ่งอาจทำให้เกิดอุบัติเหตุได้ ควรใช้คันเร่งเบรก และพวงมาลัย ตามความที่จำเป็น
- ถ้ามีข้อความเตือนแสดงขึ้นและพร้อมทั้งเสียงเตือนดังขึ้น ให้รีบเหยียบแป้นเบรกในทันที ถ้าระบบ Auto Brake Hold ถูกปลดออก รถอาจเคลื่อนตัวอย่างไม่คาดคิด และเกิดอุบัติเหตุได้

**ข้อควรระวัง**

- หากท่านถอนเท้าออกจากแป้นคันเร่งก่อนที่รถจะเคลื่อนตัว รถอาจไม่หยุดอยู่กับที่ ให้ทำการเหยียบแป้นเบรกเพื่อหยุดรถ หรือเหยียบแป้นคันเร่งจนกระทั่งรถเคลื่อนตัว

**คำแนะนำ**

- ถ้าข้อความเตือนแสดงขึ้นบนหน้าจอ เมื่อระบบทำงานผิดพลาดในขณะที่ระบบ Auto Brake Hold ทำงานหรือใช้งานสวิตช์ Auto Brake Hold ให้ติดต่อศูนย์บริการมาตรฐาน อีซูซุที่ใกล้ที่สุดโดยเร็ว
- ถ้า Auto Brake Hold ทำงานนานกว่า 5 นาที ระบบจะเปลี่ยนเป็นเบรกมือไฟฟ้าโดยอัตโนมัติ ขณะเดียวกันจะมีเสียงเตือนดังขึ้นซึ่งนั้นไม่ใช่อาการผิดปกติแต่อย่างใด
- หากมีเงื่อนไขที่คล้ายกับที่ระบุไว้ด้านล่าง รถอาจมีการเคลื่อนที่แม้ว่าระบบ Auto Brake Hold ทำงานอยู่ก็ตาม เมื่อระบบทำงานอย่างเต็มประสิทธิภาพอาจมีเสียงดังเกิดขึ้น ซึ่งนั้นไม่ใช่ความผิดปกติแต่อย่างใด
 - เมื่อจอดรถบนทางลาดชัน
 - เมื่อมีการเปลี่ยนเกียร์ในขณะที่ระบบ Auto Brake Hold ทำงานอยู่

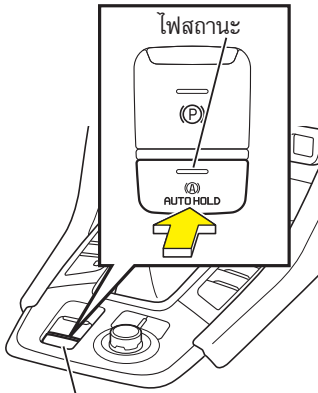

สวิตช์ Auto Brake Hold

ไฟเตือน Auto Brake Hold



ข้อความเตือน
(รุ่นที่มีหน้าจอ MID)

ภาษาอังกฤษ

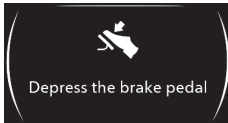

ภาษาไทย



การเปิดระบบ Auto Brake Hold

เมื่ออยู่ในสถานะทั้งหมดดังต่อไปนี้ และท่านกดสวิตช์ Auto Brake Hold ไฟเตือนระบบ Auto Brake Hold บนหน้าปัดและไฟแสดงสถานะที่สวิตช์จะติดขึ้นและระบบ Auto Brake Hold จะทำงาน

- เมื่อปุ่มสตาร์ท/ดับเครื่องยนต์เปลี่ยนไปที่โหมด "ON" (รุ่นที่มีระบบกุญแจ ISUZU GENIUS ENTRY) หรือบิดสวิตช์กุญแจไปที่ตำแหน่ง "ON" (รุ่นที่ไม่มีระบบกุญแจ ISUZU GENIUS ENTRY)
- ขณะเครื่องยนต์ทำงาน หรือเครื่องยนต์ดับด้วยระบบดับเครื่องยนต์อัตโนมัติ (ISS)
- เมื่อเข็มชี้ด้านซ้ายของผู้ขับขี่ค้างอยู่
- เมื่อประตูด้านผู้ขับขี่ปิดอยู่
- เมื่อระบบ Auto Brake Hold ไม่เกิดความผิดปกติ

การปิดระบบ Auto Brake Hold

กดสวิตช์ Auto Brake Hold ค้างไว้ ไฟเตือน Auto Brake Hold บนหน้าปัดและไฟแสดงสถานะที่สวิตช์จะดับลง



ข้อสังเกต

- หากท่านต้องการปิดระบบ Auto Brake Hold ในขณะที่ระบบกำลังทำงาน ให้ท่านเหยียบเบรกในขณะที่กดสวิตช์ ถ้าท่านกดสวิตช์โดยไม่เหยียบเบรก เสียงเตือนจะดังขึ้น และข้อความเตือน "กรุณาเหยียบเบรก" จะแสดงขึ้นบนหน้าจอ MID

ไฟเตือนระบบ Auto Brake Hold

เมื่ออยู่ในสภาวะทั้งหมดดังต่อไปนี้ ระบบ Auto Brake Hold จะทำงานและเบรกรถไว้

- ขณะเครื่องยนต์ทำงาน หรือเครื่องยนต์ดับด้วยระบบดับเครื่องยนต์อัตโนมัติ (ISS)
- เมื่อรถหยุดสนิท
- เมื่อเหยียบแป้นเบรก
- เมื่อไฟเตือนระบบ Auto Brake Hold ที่หน้าปัดติดขึ้น
- เมื่อไม่มีการเหยียบแป้นคันเร่ง
- เมื่อคาดเข็มขัดนิรภัยด้านผู้ขับขี่
- เมื่อประตูด้านผู้ขับขี่ปิดอยู่
- เมื่อระบบ Auto Brake Hold ไม่เกิดความผิดปกติ
- เมื่อเบรกมือถูกปลด หรือไม่เกิดความผิดปกติ
- เมื่อคันเกียร์อยู่ที่ตำแหน่งอื่นนอกจากตำแหน่ง "P"



ข้อสังเกต

- กดปุ่มสตาร์ท/ดับเครื่องยนต์เปลี่ยนไปที่โหมด "OFF" (รุ่นที่มีระบบกุญแจ ISUZU GENIUS ENTRY) หรือบิดสวิตช์กุญแจไปที่ตำแหน่ง "LOCK" (รุ่นที่ไม่มีระบบกุญแจ ISUZU GENIUS ENTRY) Auto Brake Hold จะปลด หากต้องการใช้งานอีกครั้ง ให้กดสวิตช์ Auto Brake Hold
- การกดสวิตช์ Auto Brake Hold ค้างไว้เป็นเวลานาน ไฟเตือนระบบ Auto Brake Hold บนหน้าปัดจะดับลง และหยุดการทำงาน ในกรณีนี้ ให้กดปุ่มสตาร์ท/ดับเครื่องยนต์เปลี่ยนไปที่โหมด "OFF" (รุ่นที่มีระบบกุญแจ ISUZU GENIUS ENTRY) หรือบิดสวิตช์กุญแจไปที่ตำแหน่ง "LOCK" (รุ่นที่ไม่มีระบบกุญแจ ISUZU GENIUS ENTRY) แล้วเปลี่ยนไปที่ตำแหน่ง "ON" อีกครั้ง
- อาการดังต่อไปนี้อาจเกิดขึ้น ในขณะที่รถหยุดสนิทอยู่ แต่ไม่ใช่อาการผิดปกติ
 - เมื่อเหยียบแป้นเบรกจะรู้สึกแข็ง
 - อาจได้ยินเสียงการทำงานขณะที่รถหยุดสนิทอยู่
- ถ้าท่านเหยียบแป้นเบรกไม่สุดระบบ Auto Brake Hold อาจไม่ทำงาน

การปลด Auto Brake Hold และออกตัว

เหยียบแป้นคันเร่งเพื่อปลด Auto Brake Hold และออกตัว ในเวลานี้ระบบ Auto Brake Hold จะถูกปลด แต่ไฟเตือนระบบ Auto Brake Hold บนหน้าปัดและไฟแสดงสถานะที่สวิตช์จะยังคงติดอยู่



ข้อสังเกต

- ในขณะที่ Auto Brake Hold กำลังทำงาน การดึงสวิตช์เบรกมือไฟฟ้าขึ้นจะเป็นการใช้งานเบรกมือและปลด Auto Brake Hold
- ในกรณีต่อไปนี้ เบรกมือไฟฟ้าจะทำงานอัตโนมัติและระบบ Auto Brake Hold จะปลดการทำงาน ในเวลานี้ ไฟเตือนระบบ Auto Brake Hold และไฟแสดงสถานะที่สวิตช์จะยังคงติดอยู่ และไฟเตือนเบรกมือไฟฟ้าบนหน้าปัดและไฟแสดงสถานะที่สวิตช์จะติดขึ้น
 - เมื่อเข็มขัดนิรภัยด้านผู้ขับขี่ถูกปลดออก
 - เมื่อเปิดประตูด้านผู้ขับขี่
 - เมื่อรถคงสถานะการหยุดต่อเนื่องเป็นเวลาประมาณ 5 นาทีหรือมากกว่า
 - เมื่อหยุดรถบนทางลาดเอียง
 - เมื่อเกิดปัญหาในฟังก์ชัน Auto Brake Hold
 - ปุ่มสตาร์ท/ดับเครื่องยนต์เปลี่ยนไปที่โหมด "OFF" (รุ่นที่มีระบบกุญแจ ISUZU GENIUS ENTRY) หรือบิดสวิตช์กุญแจไปที่ตำแหน่ง "LOCK" (รุ่นที่ไม่มีระบบกุญแจ ISUZU GENIUS ENTRY)
 - เมื่อคันเกียร์อยู่ที่ตำแหน่ง "P"

เกียร์อัตโนมัติ

เลื่อนคันเกียร์ไปที่แต่ละตำแหน่งเกียร์ ขณะเลื่อนคันเกียร์ออกจากตำแหน่ง "P" ไปตำแหน่งอื่นๆ ต้องแน่ใจว่าได้เหยียบแป้นเบรกด้วย

สามารถดูรายละเอียดเกี่ยวกับข้อควรระวังพื้นฐานของเกียร์อัตโนมัติได้ที่ "เกียร์อัตโนมัติ"



ข้อสังเกต

- รูปแบบเกียร์จะแสดงอยู่บนหัวคันเกียร์
- รูปแบบเกียร์และตำแหน่งของเกียร์จะแสดงบนหน้าจอ MID

คันเกียร์

รุ่นเกียร์อัตโนมัติ → อ้างอิงหน้า 2-52

ไฟแสดงตำแหน่งเกียร์ → อ้างอิงหน้า 4-81

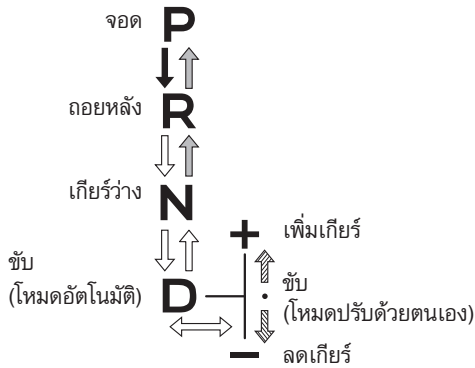
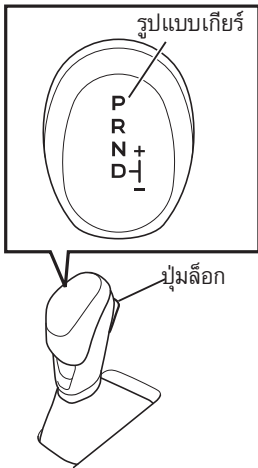

- ➔ : เลื่อนคันเกียร์ในขณะที่กดปุ่มล็อก พร้อมกับเหยียบแป้นเบรก
- ➡ : เลื่อนคันเกียร์ในขณะที่กดปุ่มล็อก
- ➡ : เลื่อนคันเกียร์โดยไม่ต้องกดปุ่มล็อก
- ➡ : เลื่อนคันเกียร์โดยไม่ต้องกดปุ่มล็อก คันเกียร์จะกลับสู่ตำแหน่งโหมดแบบปรับด้วยตนเองเมื่อปล่อยมือหลังจากเลื่อนคันเกียร์ในทิศทางตามลูกศร

สวิตช์เปลี่ยนเกียร์ที่พวงมาลัย

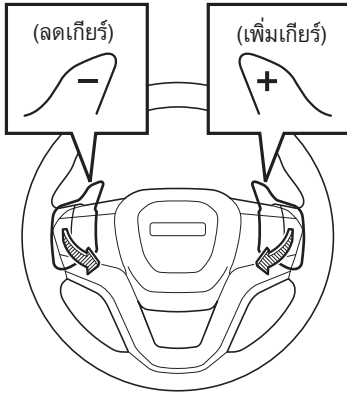

➡ : ใช้งานสวิตช์เปลี่ยนเกียร์ที่พวงมาลัยโดยกดสวิตช์เปลี่ยนเกียร์ที่ติดตั้งอยู่ที่ด้านซ้ายและด้านขวาของพวงมาลัย สวิตช์จะกลับสู่ตำแหน่งเดิมเมื่อท่านปล่อยสวิตช์

| ตำแหน่งคันเกียร์ | แจ้งเตือนการเปลี่ยนเกียร์บนแผงหน้าปัด | ตำแหน่งเกียร์ |
|------------------|---------------------------------------|--|
| P | P | จอด : ใช้เมื่อจอดรถและสตาร์ทเครื่องยนต์ |
| R | R | ถอยหลัง : ใช้เมื่อถอยรถ |
| N | N | เกียร์ว่าง : ท่านสามารถสตาร์ทเครื่องยนต์ได้เมื่อเกียร์อยู่ในตำแหน่งนี้ แต่เพื่อความปลอดภัย ขอให้ท่านสตาร์ทเครื่องยนต์เมื่อคันเกียร์อยู่ในตำแหน่ง "P" เสมอ |
| D | D | เกียร์เดินหน้า (รุ่นเครื่องยนต์ 4JJ3 / โหมดอัตโนมัติ) : ระบบจะเลือกใช้เกียร์ที่เหมาะสมให้โดยอัตโนมัติ (เกียร์ 1 ถึง 6) ตามระดับความเร็วของรถ |
| | | เกียร์เดินหน้า (รุ่นเครื่องยนต์ RZ4F / โหมดอัตโนมัติ) : ระบบจะเลือกใช้เกียร์ที่เหมาะสมให้โดยอัตโนมัติ (เกียร์ 1 ถึง 8) ตามระดับความเร็วของรถ |
| +, - | M1 - M6 | เกียร์เดินหน้า (รุ่นเครื่องยนต์ 4JJ3 / โหมดปรับด้วยตนเอง) : เลือกตำแหน่ง "+" (เพิ่มเกียร์) หรือ "-" (ลดเกียร์) ด้วยตัวท่านเอง เพื่อเลือกเกียร์ที่ต้องการ (เกียร์ 1 ถึง 6) |
| | M1 - M8 | เกียร์เดินหน้า (รุ่นเครื่องยนต์ RZ4F / โหมดปรับด้วยตนเอง) : เลือกตำแหน่ง "+" (เพิ่มเกียร์) หรือ "-" (ลดเกียร์) ด้วยตัวท่านเอง เพื่อเลือกเกียร์ที่ต้องการ (เกียร์ 1 ถึง 8) |

**คำเตือน**

- หากท่านใช้งานคันเกียร์โดยการกดปุ่มล็อกเสมอ ท่านอาจเลื่อนคันเกียร์ไปที่ตำแหน่ง "P" หรือ "R (ถอยหลัง)" โดยไม่ได้ตั้งใจ
- พยายามฝึกใช้วิธีเบรกลี้นเกียร์จากตำแหน่ง "N (เกียร์ว่าง)" ไปยังตำแหน่ง "D" หรือจากตำแหน่ง "D" ไปยังตำแหน่ง "N (เกียร์ว่าง)" โดยไม่กดปุ่มล็อกให้เป็นความเคยชิน การใช้งานที่ผิดอาจทำให้เกิดอุบัติเหตุร้ายแรงได้

**คำแนะนำ**

- การขับรถโดยใช้เกียร์ที่ไม่เหมาะสมในโหมดปรับด้วยตนเอง อาจทำให้ระบบเกียร์ทำงานผิดปกติได้ หลีกเลี่ยงการใช้เกียร์สูงเมื่อขับรถขึ้นเขาหรือมีการลากพวง การกระทำเช่นนี้ จะทำให้ระบบเกิดความร้อนสูงเกินไป
- ถ้าสัญลักษณ์ "-" ปรากฏขึ้นบนหน้าจอแสดงตำแหน่งเกียร์บนแผงหน้าปัด โปรดนำรถเข้ารับการตรวจสอบ/บริการที่ศูนย์บริการมาตรฐานอิชูซุที่ใกล้ที่สุดทันที

**ข้อสังเกต**

- เพื่อความปลอดภัย ระบบ Shift Lock จะทำงานเพื่อป้องกันไม่ให้คันเกียร์เลื่อนไปที่ตำแหน่งอื่นนอกจากตำแหน่ง "P" ยกเว้นแต่ว่าแป้นเบรกถูกเหยียบ และกดปุ่มสตาร์ท/ดับเครื่องยนต์ไปที่โหมด "ON" (รุ่นที่มีระบบกุญแจ ISUZU GENIUS ENTRY) หรือ บิดสวิตช์กุญแจไปที่ตำแหน่ง "ON" (รุ่นที่ไม่มีระบบกุญแจ ISUZU GENIUS ENTRY) เมื่อต้องการเปลี่ยนเกียร์จากตำแหน่ง "P" ให้ทำการเหยียบเบรกในระหว่างเลื่อนคันเกียร์

ระบบชิฟท์ล็อก (Shift Lock)

→ อ้างอิงหน้า 4-171

ไฟแสดงตำแหน่งเกียร์ → อ้างอิงหน้า 4-81

โหมดอัตโนมัติ (เปลี่ยนเกียร์อัตโนมัติ)

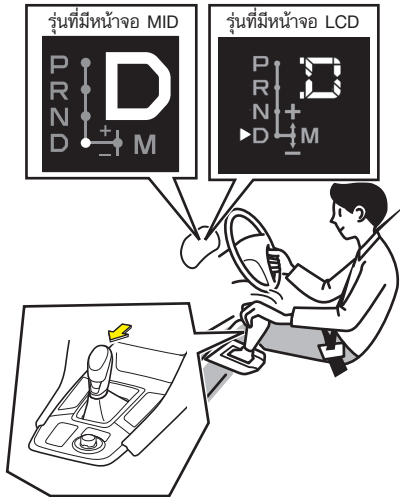

เกียร์จะถูกเปลี่ยนอัตโนมัติ



ข้อสังเกต

- เมื่อท่านเหยียบแป้นคันเร่งจนสุด ระบบเกียร์จะเพิ่มเกียร์ขึ้นโดยอัตโนมัติตามระดับความเร็วของรถ จากนั้นความเร็วเครื่องยนต์จะเพิ่มขึ้นเพื่อให้มีกำลังเร่งเพียงพอ
- ขณะขับรถขึ้นทางลาดชันหรือมีการลากพ่วงบรรทุกที่มีน้ำหนัก ระบบจะรับรู้ถึงความต้องการแรงบิดเครื่องยนต์ในเกียร์ที่สูงขึ้น และจะป้องกันไม่ให้เกิดการเพิ่มเกียร์ขึ้น หรือสั่งให้มีการลดเกียร์ลง ขณะขับรถลงทางลาดชัน ระบบจะลดเกียร์ลงโดยอัตโนมัติเมื่อมีการเหยียบเบรก

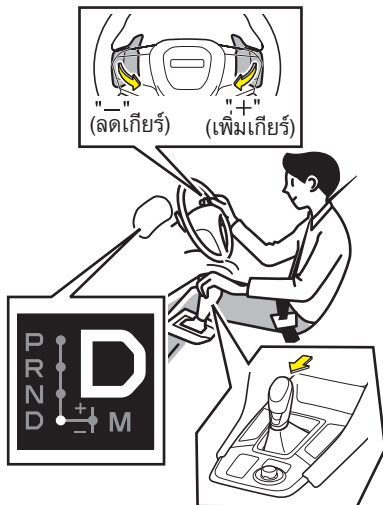

การขับขี่แบบเปลี่ยนเกียร์ด้วยตัวเองชั่วคราว (เฉพาะรถรุ่นที่มีสวิตช์เปลี่ยนเกียร์ที่พวงมาลัย)

การใช้งานของวิตช์เปลี่ยนเกียร์ที่พวงมาลัย ขณะขับรถในโหมดอัตโนมัติจะยอมให้ท่านทำการเปลี่ยนเกียร์ด้วยตัวเองชั่วคราว นอกจากนี้ การดำเนินการดังต่อไปนี้จะเป็นการกลับสู่โหมดอัตโนมัติ

- ขับรถโดยเหยียบแป้นคันเร่งตามช่วงเวลาที่กำหนด
- หยุดรถ

โหมดปรับด้วยตนเอง (เปลี่ยนเกียร์ด้วยตนเอง)

รุ่นที่ไม่มีสวิตช์เปลี่ยนเกียร์ที่พวงมาลัย

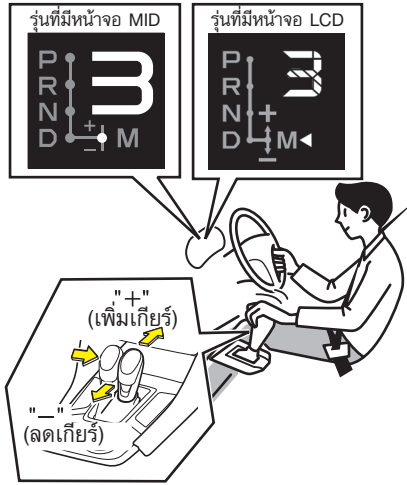

เมื่อคันเกียร์ถูกเปลี่ยนจากตำแหน่ง "D" ไปทางด้านขวา เกียร์จะถูกเปลี่ยนจากโหมดอัตโนมัติเป็นโหมดปรับด้วยตนเอง สำหรับรุ่นที่ไม่มีสวิตช์เปลี่ยนเกียร์ที่พวงมาลัย สามารถเปลี่ยนเกียร์ในโหมดปรับด้วยตนเอง โดยดันคันเกียร์ไปที่ตำแหน่ง "+" (เพิ่มเกียร์) หรือ "-" (ลดเกียร์) สำหรับรุ่นที่มีสวิตช์เปลี่ยนเกียร์ที่พวงมาลัย สามารถเปลี่ยนเกียร์ในโหมดปรับด้วยตนเอง โดยใช้สวิตช์เปลี่ยนเกียร์ที่พวงมาลัยตำแหน่ง "+" (เพิ่มเกียร์) หรือ "-" (ลดเกียร์)

รุ่นที่มีสวิตช์เปลี่ยนเกียร์ที่พวงมาลัย

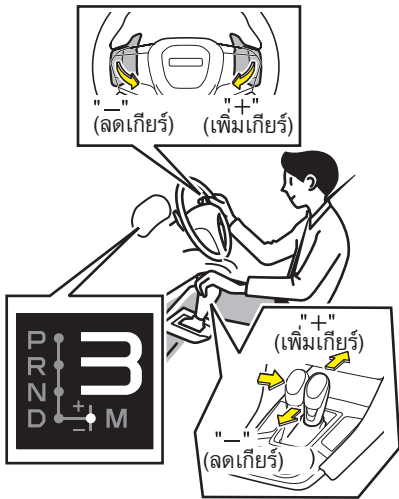



ข้อสังเกต

- ในแต่ละครั้งที่ท่านใช้งานคันเกียร์ หรือสวิตช์เปลี่ยนเกียร์ที่พวงมาลัยไปที่ตำแหน่ง "+" (เพิ่มเกียร์) หรือ "-" (ลดเกียร์) จะเป็นการเปลี่ยนครั้งละหนึ่งเกียร์
- ใช้เกียร์ที่เหมาะสมกับความเร็วรถ หากตำแหน่งเกียร์ที่เลือกไม่เหมาะสม เสียงเตือนจะดังขึ้น และเกียร์จะไม่ถูกเปลี่ยน
- เกียร์จะลดลงเป็นเกียร์ 1 โดยอัตโนมัติเมื่อรถจอด
- เพื่อกลับไปโหมดอัตโนมัติ เลื่อนคันเกียร์ไปที่ตำแหน่ง "D"

[รุ่นเครื่องยนต์ RZ4F]

- ถ้าความเร็วรอบเครื่องยนต์สูงถึงโซนสีแดง เช่น ขณะขับลงเขา รถอาจเปลี่ยนเกียร์ขึ้นอัตโนมัติ แม้ว่าจะอยู่ในโหมดปรับเอง

โหมด 2nd สตาร์ท

ใช้โหมด 2nd สตาร์ท เมื่อขับรถบนถนนลื่นเท่านั้น

รุ่นที่ไม่มีสวิตช์เปลี่ยนเกียร์ที่พวงมาลัย

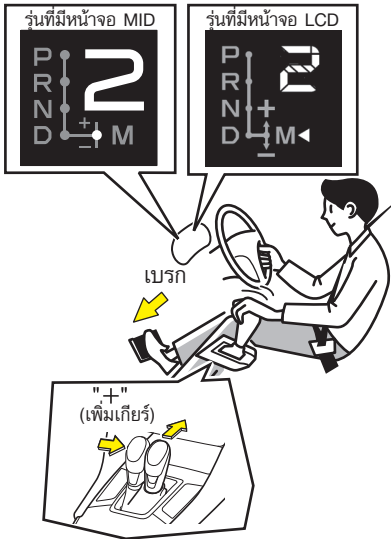

1. เหยียบแป้นเบรกและหยุดรถ
2. เปลี่ยนคันเกียร์จากตำแหน่ง "D" (โหมดอัตโนมัติ) ไปยังตำแหน่งโหมดปรับด้วยตนเอง (เลื่อนไปทางด้านขวา) สำหรับรุ่นที่ไม่มีสวิตช์เปลี่ยนเกียร์ที่พวงมาลัย ดันคันเกียร์ไปด้านตำแหน่ง "+" (เพิ่มเกียร์) รุ่นที่มีสวิตช์เปลี่ยนเกียร์ที่พวงมาลัยกดสวิตช์เปลี่ยนเกียร์ด้าน "+" (เพิ่มเกียร์) ที่พวงมาลัย
3. ตรวจสอบว่าไฟแสดงสถานะตำแหน่งเกียร์เปลี่ยนจาก "1" เป็น "2"

รุ่นที่มีสวิตช์เปลี่ยนเกียร์ที่พวงมาลัย

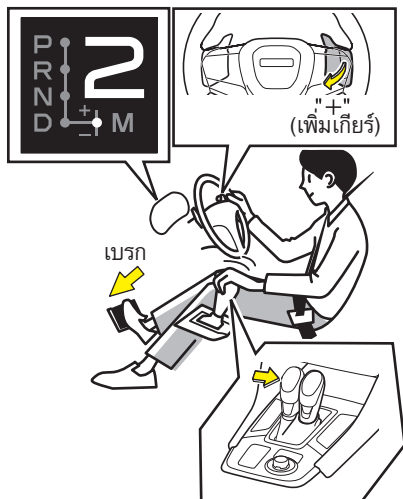

คำแนะนำ

- การขับรถโดยใช้โหมด 2nd สตาร์ทในสภาพพื้นถนนปกติ จะเป็นเหตุทำให้น้ำมันเกียร์อัตโนมัติร้อนและอาจเกิดความเสียหายได้



ข้อสังเกต

- การยกเลิกโหมด 2nd สตาร์ท สามารถทำได้โดยการเลื่อนคันเกียร์ไปที่ตำแหน่ง "D" (โหมดอัตโนมัติ) หรือเลือกเกียร์อื่นที่ไม่ใช่ "2"

ระบบชิฟต์ล็อก (Shift Lock)

ท่านจะไม่สามารถเลื่อนคันเกียร์จากตำแหน่ง "P" ไปยังตำแหน่งอื่นๆ ถ้าไม่ได้เหยียบแป้นเบรกไว้ ดังนั้นให้เหยียบแป้นเบรกไว้ขณะใช้งานคันเกียร์



ข้อสังเกต

- ระบบ Shift Lock คือระบบความปลอดภัยซึ่งทำหน้าที่ป้องกันไม่ให้เกิดการใช้งานที่ไม่ถูกต้องขึ้นในรถรุ่นเกียร์อัตโนมัติ

การปลดล็อกระบบ Shift Lock

เมื่อท่านไม่สามารถเลื่อนคันเกียร์จากตำแหน่ง "P" ไปยังตำแหน่งอื่น ทั้งที่เหยียบแป้นเบรกอยู่ หากต้องการเลื่อนคันเกียร์ในกรณีฉุกเฉินปฏิบัติตามขั้นตอนดังนี้



คำเตือน

- เมื่อไม่สามารถเลื่อนคันเกียร์จากตำแหน่ง "P" ไปยังตำแหน่งอื่นได้ แม้ว่าจะทำตามขั้นตอนดังกล่าวซ้ำๆ แล้ว ระบบ Shift Lock อาจทำงานผิดปกติ นำรถของท่านเข้ารับบริการที่ศูนย์บริการมาตรฐานอีซูซุ

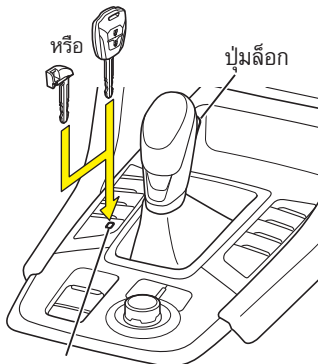

ปุ่มปลด Shift Lock

1. เหยียบแป้นเบรกจนสุดและใช้งานเบรกมือ
2. เสียบดอกกุญแจเข้าไปในปุ่มปลด Shift Lock เพื่อปลดล็อก



คำแนะนำ

- ใช้ฝักรองกรณีใช้แท่งโลหะที่มีขนาดใกล้เคียงกันเพื่อไม่ให้เกิดความเสียหาย
3. กดปุ่มล็อกที่คันเกียร์และเลื่อนคันเกียร์ในขณะที่กดดอกกุญแจลงในปุ่มปลด Shift Lock



ข้อสังเกต

- ถ้าท่านต้องการจอดรถในขณะที่คันเกียร์อยู่ในตำแหน่ง "N" อ้างอิงถึงหน้าต่อไปนี่

การจอดรถในขณะที่คันเกียร์อยู่ในตำแหน่ง "N (เกียร์ว่าง)"

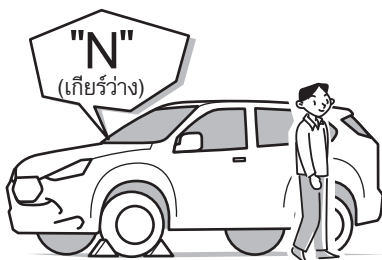

ถ้าท่านต้องการจอดรถในตำแหน่งเกียร์ "N (เกียร์ว่าง)" โปรดทำตามขั้นตอนต่อไปนี้



คำเตือน

- ห้ามจอดรถในตำแหน่งเกียร์ "N (เกียร์ว่าง)" ยกเว้นเมื่อจอดในพื้นที่ราบ
- ตรวจสอบให้มั่นใจว่าได้ทำการหนุนล้อเรียบร้อยแล้ว หากไม่ได้หนุนล้ออาจทำให้รถไถลและก่อให้เกิดอุบัติเหตุได้

1. ดึงสวิตช์เบรกมือไฟฟ้าขึ้น และเลื่อนคันเกียร์ไปที่ตำแหน่ง "P" เพื่อจอดรถ
2. กดปุ่มสตาร์ท/ดับเครื่องยนต์ไปที่โหมด "OFF" (รุ่นที่มีระบบกุญแจ ISUZU GENIUS ENTRY) หรือบิดสวิตช์กุญแจไปที่ตำแหน่ง "LOCK" (รุ่นที่ไม่มีระบบกุญแจ ISUZU GENIUS ENTRY) และดึงกุญแจออก
3. ออกจากรถ นำไม้มาหนุนที่ล้อ
4. ปลดระบบ Shift Lock จากนั้นเหยียบแป้นเบรกและเลื่อนคันเกียร์ไปที่ตำแหน่ง "N"

การปลดล็อกระบบ Shift Lock

→ อ้างอิงหน้า 4-171



ข้อสังเกต

- การเลื่อนคันเกียร์ออกจากตำแหน่ง "P" ไปที่ตำแหน่งอื่น จำเป็นที่จะต้องเหยียบเบรก
- เสียงเตือนจะดังขึ้น เมื่อเลื่อนคันเกียร์ไปที่ตำแหน่งอื่นที่ไม่ใช่ตำแหน่ง "P" (รุ่นที่มีระบบกุญแจ ISUZU GENIUS ENTRY)

5. ปลดเบรกมือในขณะที่ยังเหยียบแป้นเบรกอยู่ จากนั้นค่อยๆ ถอนเท้าออกจากแป้นเบรกและตรวจสอบว่ารถไม่มีการเคลื่อนที่
6. ออกจากรถและล็อกประตู



ข้อสังเกต

- เมื่อล็อกประตู เสียงเตือนจะหยุดลง (รุ่นที่มีระบบกุญแจ ISUZU GENIUS ENTRY)

ระบบควบคุมความเร็วอัตโนมัติ

ระบบควบคุมความเร็วอัตโนมัติจะทำให้ท่านสามารถขับรถที่ความเร็วคงที่โดยไม่ต้องเหยียบแป้นคันเร่ง ระบบความเร็วอัตโนมัติสามารถใช้งานได้ที่ความเร็วประมาณ 40 กม./ชม. ขึ้นไป ฟังก์ชันนี้ควรใช้ระบบนี้เฉพาะระหว่างขับรถในสภาวะที่ไม่ต้องออกตัวและหยุดบ่อยครั้งเท่านั้น เช่น การขับรถบนทางด่วน

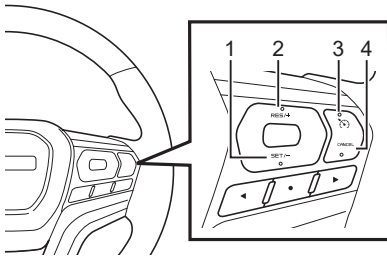

สวิตช์ระบบควบคุมความเร็ว

| หมายเลข | คำอธิบาย |
|---------|--|
| 1 | สวิตช์ตั้งค่า/ลดระดับความเร็วอัตโนมัติ |
| 2 | สวิตช์คืนค่า/เพิ่มระดับความเร็วอัตโนมัติ |
| 3 | สวิตช์หลักควบคุมความเร็วอัตโนมัติ |
| 4 | สวิตช์ยกเลิกควบคุมความเร็วอัตโนมัติ |



คำเตือน

- ห้ามใช้ระบบควบคุมความเร็วอัตโนมัติบนถนนดังต่อไปนี้ ซึ่งอาจได้รับอันตรายได้
 - ถนนที่มีการจราจรหนาแน่น เช่น ถนนในเมือง
 - ถนนที่มีทางโค้งอันตราย และทางลาดลง
 - ถนนลื่น
- ห้ามใช้ระบบควบคุมความเร็วอัตโนมัติขณะลากรถ



ข้อควรระวัง

- การปล่อยเท้าออกจากแป้นคันเร่งขณะใช้งานระบบควบคุมความเร็วอัตโนมัตินั้น ความเร็วของรถจะไม่ลดลงแต่เมื่อขึ้นเนินหรือลงเนิน ความเร็วอาจเพิ่มขึ้นหรือลดลงได้ แม้ว่าการใช้งานระบบควบคุมความเร็วอัตโนมัติ ถ้าเกิดสภาวะดังกล่าวขึ้นขณะขับรถขึ้นเนินให้เหยียบแป้นคันเร่งเพื่อรักษาระดับความเร็วตามที่ต้องการ ถ้าเกิดขณะขับรถลงเนินให้เหยียบแป้นเบรก ซึ่งการกระทำดังกล่าวนี้จะเป็นการยกเลิกโหมดควบคุมความเร็วอัตโนมัติ และลดความเร็วของรถลง
- ตั้งค่าความเร็วรถให้อยู่ในช่วงความเร็วที่เหมาะสมกับสภาพถนน สภาพแวดล้อม และสังเกตป้ายจำกัดความเร็ว

**ข้อควรระวัง**

- ขณะใช้งานระบบควบคุมความเร็วอัตโนมัติ จะไม่มีการควบคุมการเร่งความเร็วและการเบรกตามรถคันหน้า ให้เหยียบคันเร่ง หรือเหยียบเบรกเมื่อจำเป็น
- ถ้าท่านรู้สึกถึงความผิดปกติใดๆ ขณะใช้ระบบควบคุมความเร็วอัตโนมัติ ให้ยกเลิกการควบคุมความเร็วอัตโนมัติโดยกดที่สวิตช์หลัก และให้ท่านนำรถเข้าตรวจสอบที่ศูนย์บริการมาตรฐานอีซูซุ
- เมื่อใช้งานระบบควบคุมความเร็วอัตโนมัติ ในรุ่นที่มีระบบควบคุมความเร็วอัตโนมัติแบบแปรผัน ให้ตรวจสอบหน้าจอแสดงผลเพื่อดูโหมดการทำงานว่ามีการเลือกใช้ระบบควบคุมความเร็วอัตโนมัติแบบแปรผัน หรือระบบควบคุมความเร็วอัตโนมัติแบบปกติ
 - เมื่อเลือกระบบควบคุมความเร็วอัตโนมัติแบบแปรผัน ไฟเตือนระบบควบคุมความเร็วอัตโนมัติแบบแปรผันจะติดขึ้น
 - เมื่อเลือกระบบควบคุมความเร็วอัตโนมัติ ไฟเตือนระบบควบคุมความเร็วอัตโนมัติจะติดขึ้น

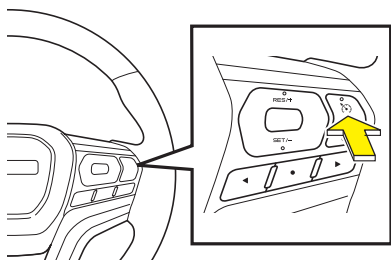
ตั้งค่าความเร็วรถตามต้องการ**สวิตช์หลัก**

1. กดสวิตช์หลักควบคุมความเร็วอัตโนมัติ เพื่อเปิดระบบ ไฟเตือนหลักระบบควบคุมความเร็วอัตโนมัติจะติดขึ้นเป็นสีเขียว

ไฟเตือนระบบควบคุมความเร็วอัตโนมัติ (สีเขียว)

สวิตช์ตั้งค่าความเร็วอัตโนมัติ (SET)

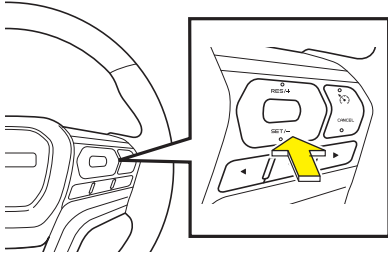

ไฟเตือนระบบควบคุมความเร็วอัตโนมัติ (สีเขียว)

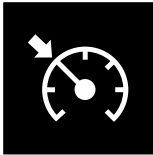

- ใช้แป้นคันเร่งเพื่อปรับความเร็วรถตามที่ต้องการ จากความเร็วประมาณ 40 กม./ชม. ขึ้นไป เมื่อถึงความเร็วที่ต้องการแล้วให้กดสวิตช์ "SET" เพื่อตั้งค่าความเร็วอัตโนมัติ ท่านสามารถขับด้วยความเร็วคงที่อัตโนมัติที่ตั้งค่าไว้โดยไม่ต้องเหยียบคันเร่ง ในขณะที่เดียวกัน ไฟเตือนระบบควบคุมความเร็วอัตโนมัติจะติดขึ้นเป็นสีเขียว

การเร่งความเร็วระหว่างขับด้วยระบบควบคุมความเร็วอัตโนมัติ

ถ้าท่านต้องการที่จะเร่งความเร็วเพื่อแซงรถคันอื่น ขณะใช้งานระบบควบคุมความเร็วอัตโนมัติให้เหยียบแป้นคันเร่ง เมื่อท่านปล่อยแป้นคันเร่งแล้ว ความเร็วของรถจะกลับไปสู่ความเร็วที่ได้ตั้งค่าไว้

การตั้งค่าการเปลี่ยนแปลงความเร็วระบบควบคุมความเร็วอัตโนมัติ

สวิตช์ "+"

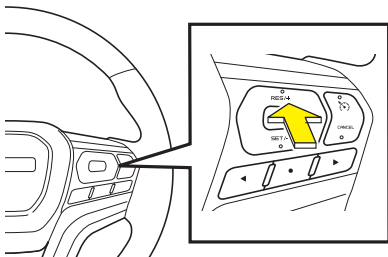

เมื่อต้องการเพิ่มความเร็วรถ

เมื่อกดสวิตช์ "+" ความเร็วจะเพิ่มขึ้นขณะที่กดสวิตช์ หลังจากความเร็วเพิ่มขึ้นถึงความเร็วที่ต้องการแล้ว และปล่อยสวิตช์ "+" ความเร็วที่ตั้งค่าจะเพิ่มความเร็วรถ หากท่านต้องการเพิ่มความเร็วอย่างรวดเร็ว ให้เหยียบแป้นคันเร่งเพื่อเพิ่มความเร็วตามที่ต้องการ จากนั้นกดสวิตช์ "SET"

สวิทช์ "-"

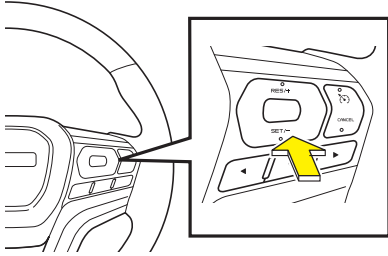
**เมื่อต้องการเพิ่มความเร็วรถเพียงเล็กน้อย**

หากกดสวิทช์ตั้งค่า (SET) ควบคุมความเร็วอัตโนมัติแล้วปล่อยทันทีในแต่ละครั้งจะเป็นการตั้งค่าความเร็วรถเพิ่มขึ้น 1 กม./ชม.

เมื่อต้องการลดความเร็วรถ

เมื่อกดสวิทช์ "-" ความเร็วจะลดลงขณะที่กดสวิทช์ หลังจากความเร็วลงถึงความเร็วที่ต้องการแล้ว และปล่อยสวิทช์ "-" ความเร็วที่ตั้งค่าจะลดความเร็วรถ หากท่านต้องการลดความเร็วอย่างรวดเร็ว ให้เหยียบแป้นเบรก เพื่อยกเลิกการควบคุมความเร็วอัตโนมัติและความเร็วรถจะลดลงตามความเร็วที่ต้องการ จากนั้นกดสวิทช์ "SET"

เมื่อต้องการลดความเร็วรถลงเพียงเล็กน้อย

หากกดสวิทช์ตั้งค่าความเร็วอัตโนมัติ (SET) แล้วปล่อยทันทีในแต่ละครั้งจะเป็นการตั้งค่าลดความเร็วรถลง 1 กม./ชม.

เมื่อทำการยกเลิกระบบควบคุมความเร็วอัตโนมัติ

สวิตช์หลัก

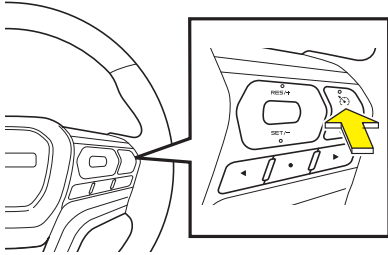

กดสวิตช์หลักอีกครั้งเพื่อ ปิด (OFF) ระบบควบคุมความเร็วอัตโนมัติ ไฟเตือนระบบควบคุมความเร็วอัตโนมัติจะดับลง

หากระบบควบคุมความเร็วอัตโนมัติถูกยกเลิกอัตโนมัติโดยระบบ ข้อความ "ยกเลิกระบบควบคุมความเร็วอัตโนมัติ" จะแสดงขึ้นบนหน้าจอ MID ประมาณ 5 วินาที หลังจากนั้นไฟเตือนระบบควบคุมความเร็วอัตโนมัติจะดับลง

สวิตช์ยกเลิก (CANCEL)

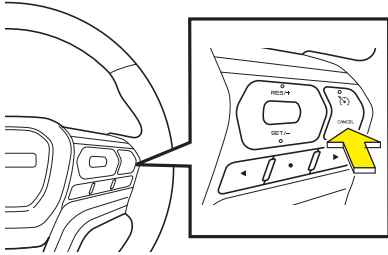

- เมื่อเหยียบเบรค
- เมื่อความเร็วรถลดลงต่ำกว่าความเร็วประมาณ 40 กม./ชม.
- เมื่อระบบควบคุมเครื่องยนต์เกิดความผิดปกติขึ้น
- เมื่อเปลี่ยนเกียร์
- เมื่อมีการกดสวิตช์ยกเลิก (CANCEL)
- เมื่อรถหยุดชั่วคราวแล้วเลื่อนคันเกียร์ไปที่ตำแหน่ง "N (เกียร์ว่าง)"
- เมื่อระบบควบคุมการทรงตัว (ESC) หรือระบบป้องกันล้อหมุนฟรี (TSC) ทำงาน

ภาษาอังกฤษ

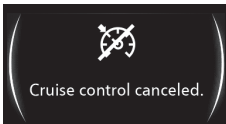

ภาษาไทย



คำแนะนำ

- ต้องแน่ใจว่าปิดสวิตช์ระบบควบคุมความเร็วอัตโนมัติแล้วเมื่อไม่ใช้งาน

เมื่อต้องการกลับไปใช้งานระบบควบคุมความเร็วอัตโนมัติ

หากท่านมีการยกเลิกการควบคุมความเร็วอัตโนมัติภายใต้สภาวะดังต่อไปนี้ ท่านสามารถกลับไปใช้ระบบควบคุมความเร็วอัตโนมัติในสถานะก่อนการยกเลิกได้ เมื่อท่านกดสวิทช์ "RES" จากนั้นไฟเตือนระบบควบคุมความเร็วอัตโนมัติจะติดขึ้นเป็นสีเขียว

- เมื่อเหยียบแป้นเบรก
- เมื่อเปลี่ยนเกียร์
- เมื่อกดสวิทช์ยกเลิก (CANCEL)

ระบบเบรกป้องกันล้อล็อก (ABS)

ล้ออาจล็อกและสิ้นโกลไตในระหว่างเบรกกะทันหัน หรือเมื่อมีการเบรกบนพื้นผิวถนนที่ลื่น ระบบ ABS คืออุปกรณ์ที่ทำหน้าที่ป้องกันไม่ให้อุปกรณ์ในขณะเบรกโดยการตรวจจับสนามการสิ้นโกลไตระหว่างการเบรก และช่วยรักษาทิศทางและเสถียรภาพในการควบคุมรถของท่าน ระบบ ABS จะช่วยในสภาวะการสิ้นโกลไตเท่านั้น และจะไม่สามารถป้องกันการเกิดอุบัติเหตุได้ ถ้าท่านขับรถด้วยความเร็วที่เกินกว่าระดับที่ปลอดภัย ท่านควรขับรถด้วยความระมัดระวังเสมอ



ข้อควรระวัง

- ระยะเวลาเบรกบนพื้นผิวถนนที่ลื่นจะไกลกว่าระยะเวลาเบรกบนสภาพถนนปกติที่แห้ง แม้ว่ารถจะติดตั้งระบบเบรก ABS ก็ตาม นอกจากนี้เมื่อระบบเบรก ABS ทำงาน ระยะเวลาเบรกอาจไกลขึ้นเล็กน้อย ด้วยเหตุนี้จึงควรเอาใจใส่ต่อสภาพถนนและสภาพยาง (ชนิดของยางและสภาพการสึกหรอ) อยู่เสมอ รวมถึงขับรถด้วยความระมัดระวังและรักษาระยะห่างจากรถคันหน้าให้เหมาะสม
- ระบบเบรก ABS จะไม่สามารถป้องกันการเกิดอุบัติเหตุได้ถ้าท่านขับรถอย่างไม่ปลอดภัย ท่านควรขับรถด้วยระดับความเร็วที่ปลอดภัย
- ติดตั้งยางสำหรับล้อทุกล้อด้วยยางยี่ห้อเดียวกัน ลายดอกยางแบบเดียวกันและเป็นยางที่มีขนาดตามที่กำหนดไว้ ถ้าติดตั้งยางที่แตกต่างกัน ระยะเวลาเบรกจะไกลขึ้น และเสถียรภาพในการควบคุมทิศทางจะลดลง ซึ่งเป็นอันตรายอย่างยิ่ง
- การควบคุมพวงมาลัยในขณะที่เบรกกะทันหัน (เมื่อระบบ ABS ทำงาน) มีความแตกต่างกันเล็กน้อยกับในขณะที่ไม่ใช้งานเบรก ท่านต้องคำนึงถึงการใช้งานพวงมาลัยด้วยความระมัดระวังเสมอ



คำแนะนำ

- เมื่อขับรถบนถนนที่เป็นทรายหรือโคลน ระบบเบรกและเซนเซอร์ของระบบเบรก ABS อาจทำงานได้ไม่เต็มประสิทธิภาพ ให้ล้างทำความสะอาดรถเพื่อกำจัดทรายและโคลนออกหลังจากใช้งานรถในสภาพถนนที่เป็นทรายหรือโคลน
- ก่อนล้างรถ ให้หาวิธีป้องกันเพื่อไม่ให้น้ำกระเด็นมาถูกชิ้นส่วนของระบบเบรก ABS (เซนเซอร์กับแอกทูเอเตอร์) โดยเฉพาะเมื่อใช้อุปกรณ์แรงดันสูงเพื่อล้างรถ อย่าฉีดน้ำเข้ากับชิ้นส่วนของระบบเบรก ABS และขั้วต่อสายไฟของระบบโดยตรง



ข้อสังเกต

[สิ่งเหล่านี้ไม่แสดงถึงความผิดปกติของระบบเบรก ABS แต่อย่างไร]

- หลังจากสตาร์ทเครื่องยนต์ เสียงมอเตอร์จะดังขึ้นมาจากห้องเครื่องยนต์ทันที เสียงดังกล่าวมาจากระบบตรวจสอบตนเองของระบบเบรก ABS นอกจากนี้อาจรู้สึกได้ถึงการสั่นสะเทือนถ้าเหยียบแป้นเบรกในช่วงเวลาดังกล่าว
- ในขณะที่ระบบเบรก ABS ทำงาน ท่านจะรู้สึกได้ถึงการสั่นสะเทือนบนแป้นเบรกและพวงมาลัยรวมถึงท่านอาจได้ยินเสียงการทำงานของระบบ สิ่งดังกล่าวมาข้างต้นเป็นอาการปกติของระบบเบรก ABS ที่ทำงานอย่างถูกต้อง
- ระบบเบรก ABS มีแนวโน้มที่จะทำงานมากขึ้นเมื่อมีการใช้เบรกในระหว่างเข้าโค้งหรือขับรถข้ามเนินชะลอความเร็ว เนื่องจากล้อด้านในหรือล้อที่ข้ามเนินชะลอความเร็วมีโอกาสที่จะล็อกได้
- ระบบเบรก ABS จะไม่ทำงานทันทีหลังจากออกรถ อย่างไรก็ตามระบบเบรก ABS จะทำงานเมื่อรถมีความเร็วไม่น้อยกว่าความเร็วขั้นต่ำที่กำหนดไว้ และยกเลิกการทำงานเมื่อความเร็วลดลง

สัญญาณแสดงการทำงานและความผิดปกติของระบบเบรก ABS

สัญญาณแสดงการทำงานของระบบเบรก ABS เมื่อระบบเบรก ABS ทำงาน เป็นเบรกและพวงมาลัยจะเกิดการสั่นสะเทือนขึ้นเล็กน้อย และท่านจะได้ยินเสียงการทำงานของระบบดังมาจากอุปกรณ์ระบบเบรก ABS

ไฟเตือนระบบเบรก ABS

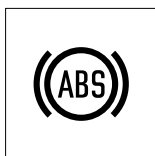

ความผิดปกติของระบบเบรก ABS

หากไฟเตือนระบบเบรก ABS มีลักษณะดังต่อไปนี้ ระบบเบรก ABS อาจทำงานผิดปกติ ให้ติดต่อศูนย์บริการมาตรฐานอีซูซุ

- หากไฟเตือนระบบเบรก ABS ติดขึ้นมาระหว่างขับรถ
- หากไฟเตือนระบบเบรก ABS ไม่ติดขึ้นเมื่อกดปุ่มสตาร์ท/ดับเครื่องยนต์ไปที่โหมด "ON" (รุ่นที่มีระบบกุญแจ ISUZU GENIUS ENTRY) หรือปิดสวิทช์กุญแจไปที่ตำแหน่ง "ON" (รุ่นที่ไม่มีระบบกุญแจ ISUZU GENIUS ENTRY)



ข้อสังเกต

- ถึงแม้ว่าระบบเบรก ABS จะเกิดปัญหา กลไกเบรกยังคงทำงานปกติ แต่ระบบเบรก ABS จะไม่ทำงาน

ไฟเตือนระบบเบรก ABS

→ อ้างอิงหน้า 4-74

ข้อควรระวังสำหรับการขับรถที่ติดตั้งระบบเบรก ABS

ระบบเบรก ABS จะไม่สามารถช่วยให้การขับขี่และหยุดรถได้ภายใต้ความเร็วที่เกินกว่าระดับการขับขี่ที่ปลอดภัย ให้ขับขี่ด้วยความระมัดระวังเสมอ

**ข้อควรระวัง**

- เมื่อมีการเบรกกระทันหันให้ใช้แรงเหยียบแป้นเบรกค้างไว้เพื่อให้ระบบเบรก ABS ทำงาน
- อย่าย้ำแป้นเบรกในขณะที่เบรกกระทันหัน (การกดและปล่อยแป้นเบรกที่ละเอียดถี่ถ้วน) เนื่องจากการย้ำแป้นเบรกจะทำให้ระยะการเบรกไกลขึ้น
- ระยะการเบรกบนพื้นผิวถนนที่ลื่นจะไกลกว่าระยะการเบรกบนสภาพถนนปกติที่แห้ง แม้ว่ารถจะติดตั้งระบบเบรก ABS ก็ตาม เมื่อระบบเบรก ABS ทำงานขณะขับรถบนสภาพพื้นผิวถนนที่จะกล่าวต่อไปนี้ ระยะการเบรกอาจไกลขึ้นเล็กน้อยเมื่อเปรียบเทียบกับระยะการเบรกของรถที่ไม่ติดตั้งระบบเบรก ABS
 - เมื่อขับรถบนถนนกรวด
 - เมื่อขับผ่านร่องถนนหรือข้ามเนินชะลอความเร็ว เช่น ตัวสะท้อนแสงบนพื้นถนน เป็นต้น
 - เมื่อขับรถบนถนนที่เป็นหลุมเป็นบ่อ ถนนหรือทางที่ปูด้วยหิน
 - เมื่อขับรถผ่านเหล็กแผ่น หรือฝาปิดท่อ
- ระบบเบรก ABS จะไม่ทำงานเมื่อล้อลื่นไถลในระหว่างออกตัว เร่งความเร็ว และเข้าโค้ง ซึ่งไม่มีการใช้เบรก เมื่อขับรถบนถนนที่ลื่น ยางอาจสูญเสียการยึดเกาะถนนและท่านอาจไม่สามารถใช้พวงมาลัยเพื่อควบคุมทิศทางรถ ส่งผลให้การขับขี่ไม่มั่นคง ให้ขับขี่โดยรักษาความเร็วให้อยู่ในระดับที่ปลอดภัย ซึ่งเหมาะสมกับสภาพพื้นผิวถนนและสภาพยาง รวมถึงหลีกเลี่ยงการเบรกกระทันหัน

**ข้อควรระวัง**

- ถ้ามีการใช้กำลังเบรกด้วยเครื่องยนต์ในขณะที่ขับรถบนถนนที่มีสภาพพื้นผิวลื่นมาก ล้อขับเคลื่อนอาจเกิดการล็อกได้ (ระบบเบรก ABS ไม่ทำงาน) ทำให้สูญเสียการควบคุมรถ ทำให้เกิดอุบัติเหตุได้ เมื่อขับรถบนถนนที่มีสภาพพื้นผิวลื่นมาก อย่าเปลี่ยนเกียร์ต่ำโดยใช้โหมดตัวเอง กำลังเบรกเครื่องยนต์อาจทำให้รถเสียการทรงตัว และเกิดอุบัติเหตุได้
- เมื่อระบบเบรก ABS ทำงาน ท่านอาจรู้สึกได้ถึงการสั่นสะเทือน (โดยเฉพาะเมื่อขับรถบนสภาพพื้นผิวถนนที่แตกต่างกันระหว่างล้อด้านขวา กับล้อด้านซ้าย) หรือแรงดึงเล็กน้อยบนแป้นเบรกกับพวงมาลัย นอกจากนี้ท่านจะได้ยินเสียงการทำงานของระบบดังมาจากแอดทูเอเตอร์ระบบเบรก ABS อาการดังกล่าวไม่ใช่ความผิดปกติแต่อย่างใด ไม่ต้องกังวล และควบคุมพวงมาลัยให้เหมาะสม

ระบบอิเล็กทรอนิกส์กระจายแรงเบรก (EBD)

ระบบอิเล็กทรอนิกส์กระจายแรงเบรก (EBD) คือฟังก์ชันที่ใช้ระบบเบรก ABS ในการกระจายแรงเบรกระหว่างล้อหน้ากับล้อหลัง เพื่อชดเชยการเปลี่ยนแปลงที่เกิดจากสภาวะการบรรทุก หรือการถ่ายน้ำหนักจากการเร่งความเร็วหรือลดความเร็ว และเป็น การป้องกันไม่ให้ล้อด้านหลังล็อกก่อนถึงเวลาอันควร

**ข้อควรระวัง**

- ถ้าเกิดความผิดปกติกับระบบ EBD ไฟเตือนระบบเบรก ABS และไฟเตือนระบบเบรกจะติดขึ้นพร้อมกัน
- ล้อหลังจะมีโอกาสล็อกได้ง่ายถ้าฟังก์ชัน EBD เกิดความผิดปกติ ให้นำรถของท่านเข้ารับการตรวจสอบและรับบริการที่ศูนย์บริการมาตรฐานอิชูซุทันที

**ข้อสังเกต**

- เมื่อระบบ EBD ทำงาน แป้นเบรกอาจด้นกลับเล็กน้อยหรือท่านอาจได้ยินเสียงคล้ายกับเสียงที่เกิดขึ้นในขณะระบบเบรก ABS ทำงาน อาการดังกล่าวไม่ใช่เป็นความผิดปกติแต่อย่างใด

ระบบควบคุมการทรงตัว (ESC)

ระบบ ESC ช่วยเพิ่มความปลอดภัยและเสถียรภาพในการทรงตัวของรถ ระบบ ESC จะควบคุมกำลังเครื่องยนต์ และทำการเบรกล้อที่ต้องการแรงเบรกเพื่อจำกัดการหมุนฟรีของล้อไว้ ในขณะที่ออกตัวหรือเร่งความเร็วบนพื้นผิวถนนที่ลื่น ช่วยรักษาระดับกำลังขับเคลื่อน ป้องกันการลื่นไถลไปด้านข้าง รวมทั้งเพิ่มเสถียรภาพในการทรงตัวของรถ ระบบ ESC ประกอบด้วยเซนเซอร์ต่างๆ ซึ่งจะตรวจจับการเปลี่ยนแปลงสถานะของรถที่เกิดขึ้นอย่างรวดเร็วในขณะที่ขับรถ ระบบป้องกันล้อหมุนฟรี (TCS) ควบคุมกำลังเครื่องยนต์ และทำการเบรกล้อที่ต้องการแรงเบรกเพื่อจำกัดการหมุนฟรีของล้อไว้ในขณะออกตัวหรือเร่งความเร็ว

โดยปกติระบบ ESC และระบบ TCS จะพร้อมทำงานอัตโนมัติเมื่อเครื่องยนต์ทำงาน เมื่อใช้งานสวิตช์ปิดระบบ ESC สามารถยกเลิกระบบ ESC (สถานะหยุดการทำงาน) หรือยกเลิกเฉพาะระบบ TCS (สถานะหยุดการทำงาน)



ข้อควรระวัง

- (ในรุ่นขับเคลื่อน 4 ล้อ) เมื่อปรับสวิตช์ขับเคลื่อน 4 ล้อ ไปที่โหมด 4L (ขับเคลื่อน 4 ล้อ ความเร็วต่ำ) ไฟเตือนระบบ ESC ไฟเตือนปิดระบบ ESC และไฟเตือนปิดระบบ TCS จะติดขึ้น ฟังก์ชันระบบ ESC และ TCS ควบคุมกำลังเครื่องยนต์จะไม่ทำงาน อย่างไรก็ตาม ฟังก์ชันระบบ TCS ควบคุมระบบเบรกจะยังสามารถทำงานได้
- เมื่อใช้งาน Rough Terrain Mode ทั้งเครื่องยนต์และเบรกจะทำงาน แม้ว่าสวิตช์ขับเคลื่อน 4 ล้อจะอยู่ที่ตำแหน่ง "4L" ไฟเตือนปิดระบบ ESC และไฟเตือนปิดระบบ TCS จะดับลง
- ในขณะที่ระบบ ESC ทำงาน ไฟเตือนระบบ ESC จะกะพริบ
- ไฟเตือนระบบ ESC จะกะพริบในขณะที่ฟังก์ชัน TCS ทำงานอยู่เท่านั้น
- ในกรณีที่ไฟเตือนระบบ ESC กะพริบ แสดงว่าสภาพพื้นผิวถนนลื่น หรือมีการเร่งความเร็วรถมากเกินไป ให้ลดแรงเหยียบแป้นคันเร่งและขับรถอย่างระมัดระวัง
- นอกจากนี้ไฟเตือนระบบ ESC อาจกะพริบเมื่อเหยียบแป้นคันเร่งจนสุดในขณะที่อยู่บนถนนที่ลื่น เช่น บนถนนที่แห้ง ซึ่งถือเป็นเรื่องปกติ โดยระบบจะคาดคะเนการลื่นไถลและเข้าทำการควบคุม
- ติดตั้งยางสำหรับล้อทุกล้อด้วยยางยี่ห้อเดียวกัน ลายดอกยางแบบเดียวกันและเป็นยางที่มีขนาดตามที่กำหนดไว้ นอกจากนี้ห้ามติดตั้งหรือใช้ยางที่มีระดับการสึกหรอแตกต่างกันอย่างชัดเจน หากใช้ยางขนาดอื่นที่นอกเหนือจากที่กำหนดให้ใช้ หรือใช้ยางที่มีระดับการสึกหรอแตกต่างกันอย่างชัดเจนอาจทำให้ระบบ ESC ทำงานไม่ถูกต้อง

**ข้อควรระวัง**

- หากว่าเส้นผ่านศูนย์กลางของยางมีขนาดแตกต่างกันไป เช่น ยางอะไหล่ อาจทำให้ระบบ ESC ทำงานไม่ถูกต้อง
- ถ้ามีการเปลี่ยนชิ้นส่วนที่เกี่ยวกับระบบรองรับน้ำหนัก ชิ้นส่วนที่เกี่ยวกับระบบเบรก หรือชิ้นส่วนที่เกี่ยวกับเครื่องยนต์ ด้วยชิ้นส่วนอื่นๆ ที่ไม่ใช่อะไหล่แท้ของอีซูซุหรือมีการดัดแปลงชิ้นส่วนดังกล่าวอาจทำให้ระบบ ESC ทำงานไม่ถูกต้อง
- อย่าติดตั้งเฟืองท้ายแบบลิมิเต็ดสลิป (LSD) ระบบ ESC อาจทำงานผิดปกติ
- ต้องปรึกษากับศูนย์บริการมาตรฐานอีซูซุก่อนเสมอสำหรับการเปลี่ยนหรือซ่อมแซมพวงมาลัยหรือชิ้นส่วนที่เกี่ยวข้องกับการบังคับเลี้ยว ชุดพวงมาลัยจะมีเซนเซอร์ซึ่งทำหน้าที่ตรวจจับสภาพการขับขี่ และระบบ ESC อาจทำงานไม่ถูกต้องถ้าตำแหน่งกึ่งกลางของพวงมาลัยไม่ตรงตำแหน่ง
- อย่าลากรถในขณะที่ปุ่มสตาร์ท/ดับเครื่องยนต์อยู่ที่โหมด "ON" (รุ่นที่มีระบบกุญแจ ISUZU GENIUS ENTRY) หรือสวิตช์กุญแจอยู่ที่ตำแหน่ง "ON" (รุ่นที่ไม่มีระบบกุญแจ ISUZU GENIUS ENTRY) โดยที่ยกเพียงล้อด้านหน้า หรือล้อด้านหลังขึ้น เนื่องจากระบบ ESC อาจทำงานและทำให้เกิดอุบัติเหตุได้

**ข้อสังเกต**

[สิ่งเหล่านี้ไม่แสดงถึงความผิดปกติของระบบ ESC]

- หลังจากสตาร์ทเครื่องยนต์ เสียงมอเตอร์จะดังขึ้นมาจากห้องเครื่องยนต์ทันทีเสียงดังกล่าวนอกจากนี้ การสั่นสะเทือนอาจเกิดขึ้นได้ถ้าเหยียบแป้นเบรกในช่วงเวลาดังกล่าว
- ในขณะที่ระบบ ESC ทำงาน แป้นเบรกอาจเกิดการสั่นไปมาหรือรู้สึกว่าเป็นเบรกแข็ง นอกจากนี้ ตัวถังรถอาจมีอาการสั่นสะเทือน หรือท่านอาจได้ยินเสียงการทำงาน ซึ่งเป็นการทำงานตามปกติของระบบ ESC
- ระบบ ESC จะไม่ทำงานในทันทีหลังจากออกรถ ระบบ ESC จะทำงานเมื่อความเร็วไม่ต่ำกว่าความเร็วที่กำหนด

สวิตช์ปิดระบบ ESC

เมื่อต้องการขับรถให้หลุดออกจากหล่มโคลนในขณะที่ระบบ ESC และ TCS ทำงานอยู่ กำลังของเครื่องยนต์จะไม่เพิ่มขึ้นแม้จะเหยียบแป้นคันเร่งอยู่ ส่งผลให้การหลุดออกจากหล่มโคลน จะทำได้ยาก ในสถานการณ์เช่นนี้ การกดสวิตช์ปิดระบบ ESC ช่วยทำให้หลุดออกจากหล่มโคลน ได้ง่ายขึ้น ท่านสามารถปิดฟังก์ชัน ESC ได้ด้วยสวิตช์ปิดระบบ ESC หรือปิดเฉพาะฟังก์ชัน TCS (ฟังก์ชันสำหรับควบคุมการหมุนของล้อในขณะสตาร์ทเครื่องหรือเร่งความเร็ว) ในระบบ ESC

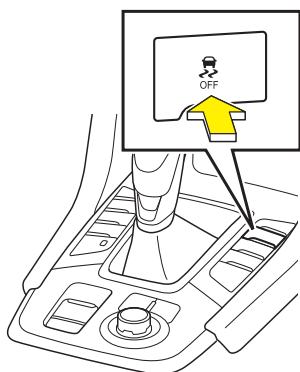

ไฟเตือนปิดระบบ TCS

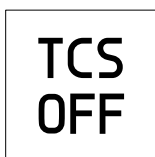

การยกเลิกระบบ TCS

เมื่อระบบ ESC ทำงานหลังจากสตาร์ทเครื่องยนต์ ให้กดสวิตช์ปิด ESC ประมาณ 1 วินาที เพื่อยกเลิกระบบ TCS และไฟเตือนปิดระบบ TCS (TCS OFF) บนแผงหน้าปัด จะติดขึ้น

เมื่อกดสวิตช์ดังกล่าวอีกครั้งค้างไว้ประมาณ 1 วินาที ระบบ TCS จะกลับมาทำงาน เมื่อใช้งานสวิตช์ขับเคลื่อน 4 ล้อ ที่ตำแหน่ง "4L (ขับเคลื่อน 4 ล้อความเร็วต่ำ)" (รุ่นขับเคลื่อน 4 ล้อ (4WD)) ไฟเตือนปิดระบบ TCS (TCS OFF) บนแผงหน้าปัดจะติดขึ้น และระบบ TCS จะยกเลิกการทำงาน

⚠️ ข้อควรระวัง

- เมื่อท่านปิดระบบ TCS ระบบจะไม่สามารถช่วยเหลือท่านได้ในสภาพการขับขี่บนถนนที่ลื่น โปรดใช้ความระมัดระวังในขณะขับขี่บนถนนที่ลื่น
- เปิดใช้งานระบบ TCS ขณะขับขี่ในสภาพปกติ
- ระบบ ESC จะทำงาน แม้ว่าระบบ TCS จะปิดอยู่ก็ตาม อย่างไรก็ตามเมื่อปรับสวิตช์ขับเคลื่อน 4 ล้อ ไปที่ตำแหน่ง "4L (ขับเคลื่อน 4 ล้อ ความเร็วต่ำ)" ระบบ ESC จะไม่ทำงาน

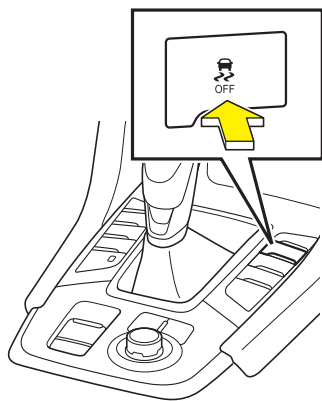

ไฟเตือนปิดระบบ ESC

**ข้อสังเกต**

- ถ้าดับและสตาร์ทเครื่องยนต์อีกครั้ง ในขณะที่ปิดระบบ TCS ระบบ TCS จะทำงานขึ้นอีกครั้งโดยอัตโนมัติ

การยกเลิกระบบ ESC

เมื่อระบบ ESC ทำงานหลังจากสตาร์ทเครื่องยนต์ ให้กดสวิตช์ปิด ESC ประมาณ 5 วินาที เพื่อยกเลิกฟังก์ชัน ESC จากนั้นไฟเตือนปิด ESC บนแผงหน้าปัดจะติดขึ้น เมื่อกดสวิตช์ดังกล่าวอีกครั้งประมาณ 1 วินาที ฟังก์ชัน ESC จะกลับมาทำงาน

**ข้อควรระวัง**

- เมื่อท่านปิดฟังก์ชัน ESC ระบบจะไม่สามารถช่วยเหลือท่านในสภาพการขับรถบนถนนที่ลื่น โปรดใช้ความระมัดระวังในขณะขับรถบนถนนที่ลื่น
- เปิดใช้งานฟังก์ชัน ESC ขณะขับรถในสภาพปกติ
- เมื่อปิดระบบ ESC ระบบ TCS จะถูกปิดไปด้วย ดังนั้นต้องใช้ความระมัดระวังในการขับรถบนถนนที่ลื่น

**ข้อสังเกต**

- ถ้าดับและสตาร์ทเครื่องยนต์อีกครั้งในขณะที่ปิดฟังก์ชัน ESC ฟังก์ชัน ESC จะทำงานขึ้นอีกครั้งโดยอัตโนมัติ
- เมื่อใช้งานสวิตช์ขับเคลื่อน 4 ล้อ ที่ตำแหน่ง "4L (ขับเคลื่อน 4 ล้อความเร็วต่ำ)" (รุ่นขับเคลื่อน 4 ล้อ (4WD)) ระบบ ESC จะถูกยกเลิกโดยอัตโนมัติ

สัญลักษณ์แสดงการทำงานและความผิดปกติของระบบ ESC

ไฟเตือนระบบ ESC



ไฟเตือนปิดระบบ TCS

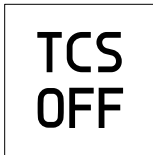

ไฟเตือนปิดระบบ ESC



สัญลักษณ์แสดงการทำงานของระบบ ESC

เมื่อระบบ ESC ทำงาน ไฟเตือนระบบ ESC จะกะพริบ

ความผิดปกติของระบบ ESC

เมื่อไฟเตือนระบบ ESC มีลักษณะดังต่อไปนี้ ระบบ ESC อาจทำงานผิดปกติ ให้ติดต่อศูนย์บริการมาตรฐานอิสูซุ

- หากไฟเตือนระบบ ESC ยังคงติดอยู่ระหว่างขับรถ
- หากไฟเตือนปิดระบบ TCS (TCS OFF) และไฟเตือนปิดระบบ ESC ติดขึ้นในขณะขับรถ (เมื่อไม่ได้ใช้งานสวิตช์ปิดระบบ ESC)
- หากไฟเตือนระบบ ESC ไฟเตือนปิดระบบ TCS (TCS OFF) และไฟเตือนปิดระบบ ESC ไม่ติดขึ้น เมื่อกดปุ่มสตาร์ทเครื่องยนต์ไปที่โหมด "ON" (รุ่นที่มีระบบกุญแจ ISUZU GENIUS ENTRY) หรือปิดสวิตช์กุญแจไปที่ตำแหน่ง "ON" (รุ่นที่ไม่มีระบบกุญแจ ISUZU GENIUS ENTRY)



ข้อสังเกต

- ถ้าระบบ ESC เกิดความผิดปกติ ระบบจะไม่รบกวนการขับที่ปกติ อย่างไรก็ตาม ระบบ ESC จะไม่สามารถใช้งานได้

ข้อควรระวังในการขับขี่รถที่มีระบบ ESC

**ข้อควรระวัง**

- ระบบ ESC ไม่ใช่อุปกรณ์ที่ช่วยให้ช่วยในการขับขี่และหยุดรถได้ภายใต้ความเร็วที่เกินกว่าระดับการขับขี่ที่ปลอดภัย ให้ขับขี่ด้วยความระมัดระวังทุกครั้ง
- ขับขี่ด้วยความระมัดระวังทุกครั้ง และอย่ามั่นใจมากเกินไปเพียงเพราะรถมีการติดตั้งระบบ ESC ดังนั้นไม่ควรขับขี่เร็วเกินไปและไม่ควรหักเลี้ยวพวงมาลัยอย่างรวดเร็ว
- ระบบ ESC ไม่สามารถเพิ่มประสิทธิภาพในการยึดเกาะของยางได้ แม้ว่าระบบดังกล่าวจะควบคุมการลื่นไถลของรถและเพิ่มเสถียรภาพในการทรงตัวของรถบนพื้นผิวถนนที่ลื่นในการออกตัวและการเร่งความเร็ว เมื่อเปรียบเทียบกับรถรุ่นที่ไม่มีระบบ ESC บนพื้นถนนที่ลื่นนั้น การยึดเกาะถนนของยางจะลดลงซึ่งจะทำให้ประสิทธิภาพ การควบคุมการเลี้ยวลดลงด้วย ส่งผลให้การทรงตัวไม่มั่นคง ขับขี่โดยรักษาความเร็วให้อยู่ในระดับที่ปลอดภัยซึ่งเหมาะสมกับสภาพพื้นผิวถนนและสภาพยาง รวมถึงหลีกเลี่ยงการเร่งความเร็ว
- ระบบ ESC เป็นระบบที่ช่วยรักษากำลังในการขับขี่และเสถียรภาพในการทรงตัวของรถให้คงที่ ผู้ขับขี่ควรเปิดระบบไว้แม้เมื่อไม่มีความจำเป็นต้องใช้งาน เมื่อปิดระบบให้ขับขี่ด้วยความเร็วในระดับที่ปลอดภัยซึ่งเหมาะสมกับสภาพพื้นผิวถนน
- แม้จะมีการติดตั้งระบบ ESC ผู้ขับขี่ก็ควรหลีกเลี่ยงการเหยียบแป้นคันเร่ง และหักเลี้ยวพวงมาลัยอย่างกะทันหัน โดยเฉพาะเมื่อออกตัวบนพื้นผิวถนนที่ลื่น ให้ออกตัวอย่างช้าๆ เหมือนกับรถที่ไม่ได้ติดตั้งระบบ ESC
- ในขณะที่ระบบ ESC ทำงาน ไฟเตือนระบบ ESC จะกะพริบ
- ไฟเตือน ESC จะกะพริบในขณะที่ฟังก์ชัน TCS ทำงานอยู่เท่านั้น
- ในกรณีที่ไฟเตือน ESC กะพริบ แสดงว่าสภาพพื้นผิวถนนลื่น หรือมีการเร่งความเร็วรถมากเกินไป ให้ลดแรงกดแป้นคันเร่ง และขับขี่อย่างระมัดระวัง
- ไฟเตือนระบบ ESC อาจกะพริบเมื่อเหยียบแป้นคันเร่งจนสุดในขณะที่อยู่บนถนนที่ไม่ลื่น เช่น บนถนนที่แห้ง ซึ่งถือเป็นสภาพปกติซึ่งระบบจะคาดคะเนการลื่นไถล และทำการควบคุม
- ห้ามติดตั้งเฟืองท้ายแบบลิมิตเต็ดสลิป (LSD) ที่มีจำหน่ายทั่วไป ระบบ ESC อาจทำงานไม่ถูกต้อง



ข้อสังเกต

- ในขณะที่ระบบ ESC ทำงาน การเคลื่อนที่ของแป้นเบรกอาจจะสะดุดหรือรู้สึกว่าเป็นเบรกแข็ง นอกจากนี้ตัวรถอาจมีอาการสั่นสะเทือน หรือท่านอาจได้ยินเสียงการทำงาน ซึ่งเป็นการทำงานตามปกติของระบบ ESC
- หากชิ้นส่วนที่เกี่ยวข้องกับระบบรองรับน้ำหนัก ยาง เบรก ฯลฯ มีการสึกหรอ หรือเสื่อมสภาพอย่างชัดเจน ไฟเตือนระบบ ESC อาจติดขึ้น ในกรณีนี้ระบบ ESC อาจทำงานได้ไม่ถูกต้อง
- ไฟเตือนระบบ ESC อาจติดขึ้นเมื่อรถอยู่บนวัตถุที่เคลื่อนที่ได้ ในกรณีนี้ให้สตาร์ทเครื่องใหม่หลังจากที่รถยนต์ผ่านวัตถุนั้นไปแล้ว
- ไฟเตือนระบบ ESC อาจติดขึ้นเมื่อขับรถบนถนนที่มีความลาดชันมาก ๆ ในกรณีนี้ระบบ ESC อาจไม่สามารถทำงานได้อย่างถูกต้อง ดังนั้นห้ามขับรถในบริเวณพื้นถนนดังกล่าว
- ไฟเตือนระบบ ESC อาจติดขึ้นเมื่อถอดสายแบตเตอรี่ออก หรือแรงเคลื่อนไฟฟ้าของแบตเตอรี่ต่ำ ระบบ ESC จะหยุดการทำงานเมื่อไฟเตือนระบบ ESC ติดขึ้น แต่ไฟเตือนระบบ ESC จะดับลงเมื่อขับรถตามปกติเป็นเวลาครู่หนึ่ง จากนั้นระบบ ESC จะกลับมาทำงานตามปกติ ถ้าไฟเตือนระบบ ESC ยังคงติดอยู่หลังจากขับรถเป็นระยะเวลาหนึ่งแล้ว ให้ติดต่อศูนย์บริการมาตรฐานอีซูซุที่ใกล้ที่สุด

ระบบเสริมแรงเบรก

ระบบนี้จะช่วยเสริมแรงเบรกที่มากขึ้น เพื่อช่วยผู้ขับขี่ให้สามารถใช้งานเบรก เมื่อมีการเบรกกะทันหัน เช่น กรณีการหยุดรถฉุกเฉิน นอกจากนี้ระบบนี้ยังมีโอกาสที่จะทำงานเมื่อระบบเบรกฉุกเฉินอัตโนมัติทำงาน หรือเมื่อมีการใช้เบรกระหว่างการเตือนการชนด้านหน้า



คำเตือน

- ระบบเสริมแรงเบรกไม่ใช่ระบบเบรกอัตโนมัติ ระบบนี้จะทำงานเมื่อมีการเบรกกะทันหัน แต่ไม่ได้ช่วยในการหยุดรถได้ภายใต้ความเร็วที่เกินกว่าระดับการขับขี่ที่ปลอดภัย นอกจากนี้ระบบนี้อาจจะไม่ทำงานในบางสถานการณ์ โปรดขับขี่ด้วยความระมัดระวัง



ข้อควรระวัง

- ถ้าไฟเตือนระบบ ESC ติดขึ้นระบบเสริมแรงเบรกจะไม่ทำงาน



ข้อสังเกต

- เมื่อระบบเสริมแรงเบรกไม่ทำงาน จะเกิดลักษณะดังต่อไปนี้ แต่ลักษณะเหล่านี้ไม่ได้แสดงถึงความผิดปกติ ให้ทำการเหยียบแป้นเบรกต่อไปเรื่อยๆ
 - ได้ยินเสียงมอเตอร์
 - แป้นเบรกสั่นสะเทือน
 - ความรู้สึกตอนเหยียบแป้นเบรกเปลี่ยนไป
- การปล่อยแป้นเบรก ในขณะที่ระบบเสริมแรงเบรกกำลังทำงาน อาจทำให้เป็นการยกเลิกระบบเสริมแรงเบรก
- ความรู้สึกในการเหยียบแป้นเบรกอาจเปลี่ยนไป เช่น รู้สึกว่าแป้นเบรกแข็งหรือแป้นเบรกจมลง
- ถ้าเหยียบแป้นเบรกอีกครั้ง หลังจากที่พักคันเสริมแรงเบรกสิ้นสุดการทำงานเบรกจะกลับมาใช้งานได้ปกติ

สัญญาณไฟเบรกฉุกเฉิน (ESS)

สัญญาณไฟเบรกฉุกเฉิน (ESS) เป็นฟังก์ชันเตือนรถคันหลัง โดยไฟเลี้ยวทั้งหมดจะกะพริบอัตโนมัติและกะพริบถี่มาก เมื่อท่านเบรกกะทันหันขณะขับที่ความเร็วประมาณ 60 กม./ชม. ขึ้นไป เพื่อลดโอกาสการเกิดการชน

ไฟเตือนไฟเลี้ยว

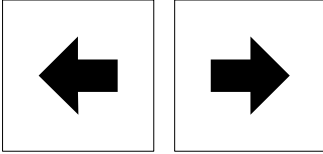

เมื่อระบบ ESS ทำงาน ไฟเตือนไฟเลี้ยวทั้งสองข้างบนหน้าปัดจะติดกะพริบ



ข้อสังเกต

- เมื่อมีการเบรกบนถนนลื่นทำให้ระบบเบรก ABS ทำงาน ระบบ ESS อาจจะไม่ทำงานด้วย
- ระบบ ESS จะหยุดทำงานและไฟเลี้ยวทั้งหมดจะดับลง ในสถานการณ์ดังต่อไปนี้
 - เมื่อการลดความเร็วกะทันหันหยุดลง
 - เมื่อปล่อยแป้นเหยียบเบรก
 - เมื่อระบบเบรก ABS หยุดทำงาน
 - เมื่อกดสวิตช์ไฟฉุกเฉิน
- เมื่อกดสวิตช์ไฟฉุกเฉินและไฟเลี้ยวทั้งหมดติดกะพริบ ระบบ ESS จะไม่ทำงาน

ระบบช่วยออกตัวบนทางลาดชัน (HSA)

ระบบช่วยออกตัวบนทางลาดชัน (HSA) จะช่วยให้ผู้ขับที่ชะลอการไหลของรถที่เกิดขึ้นเมื่อออกตัวบนทางลาดชัน เมื่อเท้าของผู้ขับขี้ออกจากแป้นเบรกไปที่แป้นคันเร่ง แรงเบรกจะยังคงอยู่บนานประมาณ 2 วินาที

ระบบช่วยออกตัวบนทางลาดชัน (HSA) จะทำงานเมื่อพบสภาวะดังต่อไปนี้ :

- เมื่อออกรถในทิศทางเดินหน้า หรือถอยหลังบนทางลาดชัน
- เมื่อรถหยุดอยู่พร้อมกับการเหยียบแป้นเบรกค้างไว้
- เมื่อปลดเบรกมือ



คำเตือน

- ระบบช่วยออกตัวบนทางลาดชัน (HSA) ไม่ได้ใช้สำหรับจอดรถบนทางลาดชัน เมื่อรถหยุดบนทางลาดชันรถอาจเริ่มเคลื่อนที่ถ้าแรงกดที่แป้นเบรกลดลง ถึงแม้ว่าระบบจะทำงานเป็นปกติ เพราะฉะนั้นจึงจำเป็นต้องเหยียบแป้นเบรกค้างไว้เมื่อรถหยุด
- หากระบบช่วยออกตัวบนทางลาดชัน (HSA) ไม่ทำงาน อาจส่งผลให้รถเคลื่อนที่ทันทีเมื่อออกรถ ซึ่งอาจเกิดอุบัติเหตุได้ ดังนั้นต้องตรวจสอบสิ่งที่อยู่รอบรถก่อนออกรถเสมอ
- ให้ออกรถทันทีหลังจากยกเท้าออกจากแป้นเบรก ถ้ารถเริ่มถอยหลังเนื่องจากแรงเฉื่อย (inertia) บนทางลาดชัน เป็นต้น เครื่องยนต์อาจดับ ประสิทธิภาพของเบรกจะลดลง และพวงมาลัยจะเริ่มหนัก ซึ่งอาจเกิดอุบัติเหตุได้

**ข้อควรระวัง**

- ระบบช่วยออกตัวบนทางลาดชัน (HSA) อาจไม่ทำงาน เมื่อไฟเตือนระบบ ESC ติดขึ้น โปรดระมัดระวังเป็นพิเศษถ้าไฟเตือนระบบ ESC ติดอยู่เมื่อออกตัว
- รถอาจจอยหลัง เนื่องจากน้ำหนักบรรทุกของรถเมื่อขับบนทางที่ชันมาก หรือพื้นผิวถนนไม่ดี (เช่น เส้นทางที่มีโคลน)
- ระบบช่วยออกตัวบนทางลาดชัน (HSA) อาจไม่ทำงานถ้าเหยียบแป้นเบรกไม่เพียงพอ เมื่อรถหยุดอยู่หรือขึ้นอยู่กับจำนวนของผู้โดยสาร หรือน้ำหนักบรรทุก
- ระบบช่วยออกตัวบนทางลาดชัน (HSA) ไม่สามารถลดการไหลของรถ หากเวลานานกว่า 2 วินาที

**ข้อสังเกต**

- เหตุการณ์ดังต่อไปนี้ จะเกิดขึ้นเมื่อระบบช่วยออกตัวบนทางลาดชัน (HSA) ทำงาน ซึ่งไม่ได้แสดงถึงความผิดปกติ
 - ความรู้สึกเมื่อเหยียบแป้นเบรกจะเปลี่ยน
 - แป้นเบรกจะสั่น
 - จะมีเสียงเกิดจากแป้นเบรก

ระบบควบคุมความเร็วขณะลงทางลาดชัน (HDC)

ระบบควบคุมความเร็วขณะลงทางลาดชัน (HDC) เป็นระบบที่ช่วยรักษาเสถียรภาพในการขับขี่ โดยการควบคุมเบรกเพื่อรักษาระดับความเร็วต่ำให้เหมาะสมเมื่อขับรถลงทางลาดชันหรือขับรถบนพื้นผิวถนนที่ลื่นหรือขรุขระ เนื่องจากแรงเบรกจากเครื่องยนต์อาจไม่เพียงพอ เมื่อระบบควบคุมความเร็วขณะลงทางลาดชัน (HDC) ทำงาน ท่านสามารถปรับความเร็วรถได้โดยการเหยียบแป้นคันเร่งหรือแป้นเบรก



ข้อควรระวัง

- อย่าพึ่งพาระบบควบคุมความเร็วขณะลงทางลาดชัน (HDC) มากเกินไป เมื่อขับรถลงทางที่ชันมาก หรือถนนที่เป็นโคลน หรือบรทุกของหนักมาก อาจทำให้ยากในการรักษาระดับความเร็วรถให้คงที่ ดังนั้นการเหยียบแป้นเบรกจึงมีความจำเป็น เนื่องจากอุบัติเหตุอาจเกิดขึ้นได้โดยไม่คาดคิดในสถานการณ์ดังกล่าว
- อุณหภูมิของระบบเบรกอาจเพิ่มขึ้นเมื่อใช้งานเบรกบ่อยครั้งเป็นระยะเวลาานาน ซึ่งจะส่งผลให้ระบบควบคุมความเร็วขณะลงทางลาดชัน (HDC) ยกเลิกการทำงาน



ข้อสังเกต

- ขณะที่ระบบควบคุมความเร็วขณะลงทางลาดชัน (HDC) ทำงาน อาจเกิดสภาวะใดสภาวะหนึ่งดังต่อไปนี้ ซึ่งไม่ได้แสดงถึงความผิดปกติแต่อย่างใด
 - เสียงการทำงานของมอเตอร์ เป็นต้น ซึ่งสามารถได้ยินเสียงจากห้องเครื่องยนต์ขณะมีการทำงาน
 - เมื่อเหยียบแป้นเบรก จะมีแรงต้านมากกว่าปกติ หรือความรู้สึกต่อแป้นเบรกอาจแตกต่างจากกรณีใช้งานปกติ

การทำงานของระบบควบคุมความเร็วขณะลงทางลาดชัน (HDC)

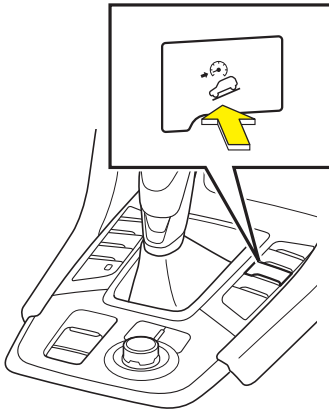

ไฟเตือนระบบควบคุมความเร็ว
ขณะลงทางลาดชัน (HDC)



1. ระบบควบคุมความเร็วขณะลงทางลาดชัน (HDC) จะพร้อมทำงานเมื่อสวิตช์ระบบควบคุมความเร็วขณะลงทางลาดชัน (HDC) ถูกกดเปิด เมื่อระบบควบคุมความเร็วขณะลงทางลาดชัน (HDC) ทำงาน ไฟเตือนระบบควบคุมความเร็วขณะลงทางลาดชัน (HDC) บนแผงหน้าปัดจะติดขึ้น
2. เลื่อนคันเกียร์ไปที่ตำแหน่งอื่นที่ไม่ใช่ "P" หรือ "N (เกียร์ว่าง)" และขับรถด้วยความระมัดระวัง



ข้อสังเกต

- ตำแหน่งเกียร์ที่แนะนำคือ "D" หรือ "R"

3. ขณะขับรถ ระบบควบคุมความเร็วขณะลงทางลาดชัน (HDC) จะทำงานตามเงื่อนไขทั้งหมดดังต่อไปนี้ โดยขณะระบบควบคุมความเร็วขณะลงทางลาดชัน (HDC) ทำงาน โฟเตือนระบบควบคุมความเร็วขณะลงทางลาดชัน (HDC) จะกะพริบ
- ความชันของถนนเป็นไปตามที่กำหนด
 - ความเร็วรถอยู่ในช่วงความเร็วต่ำมาก ประมาณ 30 กม./ชม. หรือน้อยกว่า
 - เบรคคันเร่งไม่ได้ถูกเหยียบ



ข้อสังเกต

- ระบบจะควบคุมการเบรกโดยอัตโนมัติ เพื่อป้องกันไม่ให้ความเร็วรถสูงเกินไป ในขณะที่ระบบควบคุมความเร็วขณะลงทางลาดชัน (HDC) ทำงาน
- เมื่อระบบควบคุมความเร็วขณะลงทางลาดชัน (HDC) กำลังทำงาน โฟเบรกจะทำงาน
- เมื่อระบบควบคุมความเร็วขณะลงทางลาดชัน (HDC) กำลังทำงาน ท่านสามารถเหยียบเบรคเพื่อลดความเร็วรถลง หรือเหยียบเบรคคันเร่งเพื่อเพิ่มความเร็วยุติได้ไม่เกิน 30 กม./ชม.
- เมื่อระบบควบคุมความเร็วขณะลงทางลาดชัน (HDC) ถูกเปิดใช้งาน ระบบควบคุมความเร็วขณะลงทางลาดชัน (HDC) อาจทำงานเมื่อขับรถไปบนพื้นถนนที่ราบเรียบ หรือขณะกลับรถ

การยกเลิกการทำงานของระบบควบคุมความเร็วขณะลงทางลาดชัน (HDC)

**ข้อควรระวัง**

- เมื่อระบบ ESC หรือ TCS กำลังทำงาน ระบบควบคุมความเร็วขณะลงทางลาดชัน (HDC) จะถูกยกเลิกการทำงาน เมื่อเกิดสภาวะนี้ขึ้น ให้ท่านลดความเร็วรถโดยการเหยียบเบรก
- เมื่ออุณหภูมิของระบบเบรกสูงขึ้น ระบบควบคุมความเร็วขณะลงทางลาดชัน (HDC) อาจจะถูกยกเลิกการทำงาน

ไฟเตือนระบบควบคุมความเร็วขณะลงทางลาดชัน (HDC)

เมื่อระบบควบคุมความเร็วขณะลงทางลาดชัน (HDC) กำลังทำงาน ระบบควบคุมความเร็วขณะลงทางลาดชัน (HDC) จะกลับสู่สถานะพร้อมทำงาน และไฟเตือนระบบควบคุมความเร็วขณะลงทางลาดชัน (HDC) จะติดขึ้นตามเงื่อนไขดังต่อไปนี้ :

- เมื่อเลื่อนคันเกียร์ไปในตำแหน่ง "P" หรือ "N (เกียร์ว่าง)"
- เมื่อความลาดชันน้อยลงต่ำกว่าค่าที่กำหนด
- เมื่อความเร็วรถเกินประมาณ 30 กม./ชม.
- เมื่อจอดรถ

เมื่อระบบควบคุมความเร็วขณะลงทางลาดชัน (HDC) ถูกเปิดใช้งาน หรืออยู่ในสถานะพร้อมทำงาน ระบบควบคุมความเร็วขณะลงทางลาดชัน (HDC) จะยกเลิกการทำงาน และไฟเตือนระบบควบคุมความเร็วขณะลงทางลาดชัน (HDC) จะดับลงตามเงื่อนไขดังต่อไปนี้ :

- เมื่อสวิตช์ระบบควบคุมความเร็วขณะลงทางลาดชัน (HDC) ถูกกดปิด
- เมื่อความเร็วรถสูงกว่าประมาณ 50 กม./ชม.
- เมื่อเกิดความผิดปกติในระบบที่เกี่ยวข้องกับระบบควบคุมความเร็วขณะลงทางลาดชัน (HDC) หรือระบบเบรก

ไฟเตือนระบบ ESC



ข้อสังเกต

- เมื่อเกิดความผิดปกติในระบบที่เกี่ยวข้องกับระบบควบคุมความเร็วขณะลงทางลาดชัน (HDC) หรือระบบเบรก ไฟเตือนระบบ ESC จะติดขึ้น

ระบบควบคุมการส่ายของส่วนพวงท้าย (TSC)

ระบบควบคุมการส่ายของส่วนพวงท้าย (TSC) เป็นระบบช่วยในการทรงตัวของรถโดยการควบคุมกำลังของเครื่องยนต์และการใช้เบรกเมื่อเกิดการส่ายขณะลากพวง เมื่อเกิดการส่ายขณะลากพวง ระบบจะรักษาตัวรถให้อยู่ในแนวตรงและค่อยๆ ผ่อนการเร่งเพื่อลดความเร็ว



คำเตือน

- ระบบควบคุมการส่ายของส่วนพวงท้าย (TSC) ไม่ได้ทำงานทุกครั้งที่เกิดการส่ายขณะลากพวง ระบบควบคุมการส่ายของส่วนพวงท้าย (TSC) อาจไม่ทำงานโดยขึ้นอยู่กับตัวรถ ส่วนพวง และการขับขี่ สภาพถนน สภาพอากาศ และสภาวะแวดล้อมอื่นๆ อย่าวางใจระบบควบคุมการส่ายของส่วนพวงท้าย (TSC) มากเกินไป และขับขี่อย่างปลอดภัยเสมอ
- เมื่อเกิดการส่ายขณะลากพวง ห้ามเร่งความเร็ว
- เมื่อเกิดการส่ายขณะลากพวง หลีกเลี่ยงการเหยียบเบรกจนแรงกะทันหัน
- เมื่อเกิดการส่ายขณะลากพวง อย่าพยายามควบคุมการส่ายโดยใช้พวงมาลัย



ข้อควรระวัง

- ถ้าเกิดการส่ายขณะลากพวงขณะขับรถที่ความเร็วสูง ระบบควบคุมการส่ายของส่วนพวงท้าย (TSC) อาจเริ่มทำงาน
- เมื่อเกิดการส่ายขณะลากพวง ให้ตรวจสอบสภาพของตัวรถและส่วนพวง
- หลังจากเกิดอาการส่าย หากรถสามารถขับต่อไปได้ โดยไม่เกิดปัญหาใดๆ กับตัวรถและส่วนพวง ให้ขับรถด้วยความเร็วต่ำกว่าระดับความเร็วที่เกิดการส่าย

ไฟเตือนระบบ ESC



ข้อสังเกต

- ขณะระบบควบคุมการส่ายของส่วนพวงท้าย (TSC) ทำงาน ไฟเตือนระบบ ESC จะกะพริบ
- ภายใต้สภาวะดังต่อไปนี้ ระบบควบคุมการส่ายของส่วนพวงท้าย (TSC) อาจทำงานแม้ว่ารถจะไม่ได้มีการลากจูงรถคันอื่น
 - เมื่อมีการบรรทุกหนัก หรือวางสิ่งของซ้อนสูงเกินไป
 - เมื่อขับรถในทางโค้งด้วยความเร็วสูง
 - เมื่อรถมีการส่ายไปมาอย่างต่อเนื่อง
- ขณะระบบควบคุมการส่ายของส่วนพวงท้าย (TSC) ทำงาน จะมีการเบรกอัตโนมัติสลับกันที่ล้อด้านขวาและด้านซ้าย ดังนั้นรถจะช้าลง การส่ายจะเบาลง
- ขณะปิดระบบ ESC ระบบควบคุมการส่ายของส่วนพวงท้ายจะถูกปิดด้วยเช่นกัน ต้องใช้ความระมัดระวังขณะทำการลากพ่วง
- ขณะระบบควบคุมการส่ายของส่วนพวงท้าย (TSC) ทำงาน ไฟเบรกจะติด
- (ในรุ่นขับเคลื่อน 4 ล้อ) เมื่อปรับสวิตช์ขับเคลื่อน 4 ล้อ ไปที่โหมด "4L" (ขับเคลื่อน 4 ล้อความเร็วต่ำ) ระบบควบคุมการส่ายของส่วนพวงท้าย (TSC) จะไม่ทำงาน
- แม้ว่าจะขับรถโดยปลดส่วนพ่วงแล้ว ระบบควบคุมการส่ายของส่วนพวงท้าย (TSC) อาจจะทำงานขึ้นอยู่กับการขับขี่

**ข้อสังเกต**

- เมื่อเกิดความผิดปกติที่เกี่ยวข้องกับระบบควบคุมการล่ายของส่วนพวงท้าย (TSC) หรือระบบเบรก ไฟเตือนระบบ ESC จะติดขึ้น

การลากพ่วง

→ อ้างอิงหน้า 2-45

ระบบเบรกอัตโนมัติหลังการเกิดอุบัติเหตุ (MCB)

ระบบเบรกอัตโนมัติหลังการเกิดอุบัติเหตุ (MCB) เป็นฟังก์ชันลดความเร็วของรถโดยการเบรกอัตโนมัติ ในขณะที่ระบบถูกลมทำงานเมื่อเกิดการชน ฟังก์ชันนี้ช่วยลดความเสียหายจากการชนครั้งที่สอง และช่วยป้องกันไม่ให้รถข้ามไปช่องทางเดินรถอื่น หรือออกนอกถนน เมื่อถูกลมชุดใดชุดหนึ่งมีการพองตัวขณะเกิดการชน ระบบเบรกจะทำงานอัตโนมัติและไฟเบรกจะติดขึ้น

**ข้อสังเกต**

- ระบบเบรกอัตโนมัติหลังการเกิดอุบัติเหตุ (MCB) จะทำงาน เมื่อเป็นไปตามสภาวะดังต่อไปนี้
 - เมื่อระบบถูกลมทำงานปกติ
 - เมื่อระบบเบรกทำงานปกติ
 - เมื่อเปิดระบบ ESC
- ระบบเบรกอัตโนมัติหลังการเกิดอุบัติเหตุ (MCB) จะไม่ทำงาน เมื่อเป็นไปตามสภาวะดังต่อไปนี้
 - เมื่อถูกลมไม่มีการพองตัว แม้ว่าจะเกิดการชนก็ตาม (ตัวอย่างเช่น การชนไม่รุนแรง หรือการชนจากด้านหลังของรถ)
 - เมื่อส่วนประกอบของระบบเกิดความเสียหายจากการชน
 - เมื่อมีการเหยียบคันเร่งในขณะที่ระบบเบรกอัตโนมัติหลังการเกิดอุบัติเหตุ (MCB) กำลังทำงาน

ระบบดับเครื่องยนต์อัตโนมัติ (ISS)

ระบบดับเครื่องยนต์อัตโนมัติ (ISS) เป็นระบบที่สตาร์ทและดับเครื่องยนต์อัตโนมัติ เพื่อเพิ่มประสิทธิภาพการประหยัดน้ำมันเชื้อเพลิง ลดการปล่อยก๊าซไอเสีย และลดเสียงเครื่องเดินเบาเมื่อรถหยุดชั่วคราว เช่น การจราจรหนาแน่น หรือติดไฟแดง



คำแนะนำ

- ใช้งานระบบดับเครื่องยนต์อัตโนมัติ (ISS) เมื่อหยุดรถชั่วคราวเท่านั้น เช่น ขณะจอดติดไฟแดง ในกรณีที่หยุดรถเป็นเวลานาน ให้ดับเครื่องยนต์โดยกดปุ่มสตาร์ท/ดับเครื่องยนต์ไปที่โหมด "OFF" (รุ่นที่มีระบบกุญแจ ISUZU GENIUS ENTRY) หรือปิดสวิตช์กุญแจไปที่ตำแหน่ง "LOCK" (รุ่นที่ไม่มีระบบกุญแจ ISUZU GENIUS ENTRY)



ข้อสังเกต

- เมื่อระบบดับเครื่องยนต์อัตโนมัติ (ISS) เกิดความผิดปกติ ไฟเตือนปิดระบบดับเครื่องยนต์อัตโนมัติจะกะพริบและระบบดับเครื่องยนต์อัตโนมัติ (ISS) จะไม่สามารถใช้งานได้

ไฟเตือนระบบดับเครื่องยนต์อัตโนมัติ (ISS)

→ อ้างอิงหน้า 4-104

เสียงเตือน

→ อ้างอิงหน้า 4-120

การใช้งานระบบดับเครื่องยนต์อัตโนมัติ (ISS)

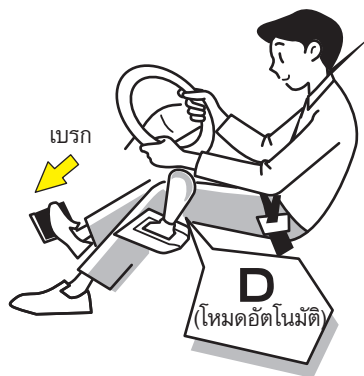

ขณะหยุดรถโดยไม่ใช้ระบบ Auto Brake Hold

1. เครื่องยนต์จะดับเองโดยอัตโนมัติเมื่อรถหยุดสนิทจากการเหยียบแป้นเบรกขณะรถวิ่งและคันเกียร์อยู่ในตำแหน่ง "D" และในขณะที่ระบบดับเครื่องยนต์อัตโนมัติ (ISS) ทำงาน ไฟเตือนระบบดับเครื่องยนต์อัตโนมัติจะติดขึ้น
2. เครื่องยนต์จะสตาร์ทอีกครั้งโดยอัตโนมัติเมื่อคนขับถอนเท้าออกจากแป้นเบรก จากนั้นไฟเตือนระบบดับเครื่องยนต์อัตโนมัติจะดับลง

ไฟเตือนระบบดับเครื่องยนต์อัตโนมัติ

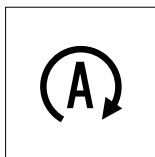

ไฟเตือนเบรกมือไฟฟ้า



เมื่อใช้ระบบ Auto Brake Hold เพื่อหยุดรถ

1. เครื่องยนต์จะดับอัตโนมัติเมื่อรถหยุดสนิทโดยเหยียบเบรกจนสุดในขณะที่คันเกียร์อยู่ในตำแหน่ง "D" ขณะเดียวกันไฟเตือนระบบดับเครื่องยนต์อัตโนมัติและไฟเตือนเบรกมือไฟฟ้าจะติดขึ้น การดับเครื่องยนต์อัตโนมัติจะดำเนินอยู่แม้ว่าท่านจะปล่อยเท้าออกจากแป้นเบรก
2. เมื่อคันเกียร์อยู่ในตำแหน่ง "D" และมีการเหยียบแป้นคันเร่ง เครื่องยนต์จะสตาร์ทขึ้นอีกครั้งอัตโนมัติ เมื่อเครื่องยนต์สตาร์ทขึ้นอีกครั้ง ไฟเตือนระบบดับเครื่องยนต์อัตโนมัติและไฟเตือนเบรกมือไฟฟ้าจะดับลง

**ข้อควรระวัง**

- เหยียบแป้นเบรกไว้จนสุด เมื่อเครื่องยนต์ดับอัตโนมัติโดยระบบดับเครื่องยนต์อัตโนมัติ (ISS) หากแรงเหยียบบนแป้นเบรกลดลง เครื่องยนต์จะสตาร์ทขึ้นอีกครั้งและรถอาจเคลื่อนที่ไปข้างหน้า

ระบบ Auto Brake Hold

→ อ้างอิงหน้า 4-159

**ข้อสังเกต**

- หากท่านใช้งานระบบสตาร์ทเครื่องยนต์อัตโนมัติ ทันทีหลังจากเครื่องยนต์ดับด้วยระบบดับเครื่องยนต์อัตโนมัติ (ISS) มอเตอร์สตาร์ทอาจไม่ทำงานในทันทีเพื่อป้องกันไม่ไห้ส่วนประกอบของระบบมอเตอร์สตาร์ทเสียหาย

ระบบช่วยออกตัว

ฟังก์ชันนี้จะช่วยในการเบรกในระยะเวลาหนึ่งเพื่อป้องกันการถอยหลังเมื่อปล่อยแป้นเบรกเมื่อรถกำลังเคลื่อนที่จากหยุดนิ่งไปข้างหน้าโดยที่เครื่องยนต์ดับอัตโนมัติ

**ข้อควรระวัง**

- ระบบช่วยออกตัวจะไม่ทำงานเมื่อการสตาร์ทเครื่องยนต์อีกครั้งถูกยกเลิกในระหว่างดับเครื่องยนต์อัตโนมัติ

**ข้อสังเกต**

- ระบบช่วยออกตัวสามารถทำงานได้ทั้งบนทางลาดชัน และบนพื้นผิวราบ

สวิตช์ปิดระบบดับเครื่องยนต์อัตโนมัติ (ISS)

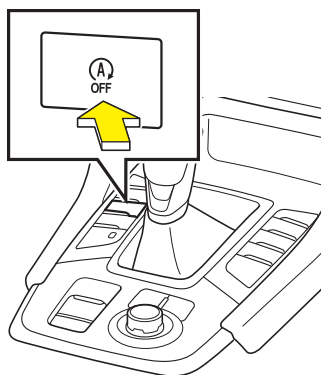

ไฟเตือนปิดระบบดับเครื่องยนต์อัตโนมัติ

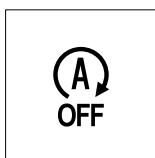

ไฟเตือนระบบดับเครื่องยนต์อัตโนมัติ

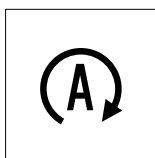

ในการปิดการใช้งานระบบดับเครื่องยนต์อัตโนมัติ ให้กดสวิตช์ปิดระบบดับเครื่องยนต์อัตโนมัติ เมื่อกดสวิตช์ปิดระบบดับเครื่องยนต์อัตโนมัติในขณะที่เครื่องยนต์กำลังทำงาน ไฟเตือนปิดระบบดับเครื่องยนต์อัตโนมัติบนแผงหน้าปัดจะติดขึ้นและระบบดับเครื่องยนต์อัตโนมัติ (ISS) จะถูกปิดการใช้งาน เมื่อกดสวิตช์อีกครั้ง ระบบจะกลับมาทำงานและไฟเตือนปิดระบบดับเครื่องยนต์อัตโนมัติจะดับไป เมื่อกดสวิตช์ปิดระบบดับเครื่องยนต์อัตโนมัติ ในขณะที่เครื่องยนต์ดับอัตโนมัติ เนื่องจากการสั่งงานของระบบ ISS เครื่องยนต์จะกลับมาสตาร์ทอีกครั้งและไฟเตือนระบบดับเครื่องยนต์อัตโนมัติจะติดขึ้น



ข้อสังเกต

- แม้จะปิดระบบดับเครื่องยนต์อัตโนมัติ (ISS) ไปแล้ว ระบบจะกลับมาทำงานอีกครั้งเมื่อสตาร์ทเครื่องยนต์ในครั้งถัดไป

เมื่อเครื่องยนต์ไม่ดับลงอัตโนมัติโดยระบบดับเครื่องยนต์อัตโนมัติ (ISS)

ระบบดับเครื่องยนต์อัตโนมัติ (ISS) ไม่ทำงาน เมื่อพบสภาวะใดสภาวะหนึ่งต่อไปนี้ ในรุ่นที่มีหน้าจอ MID ถ้าเครื่องยนต์ไม่ดับลงอัตโนมัติโดยระบบดับเครื่องยนต์อัตโนมัติ (ISS) สัญลักษณ์ต่อไปนี้จะแสดงบนหน้าจอ MID โดยขึ้นอยู่กับว่าสภาวะใดที่ทำให้เครื่องยนต์ไม่ดับลงอัตโนมัติ

| หน้าจอแสดงผล | สภาวะ |
|---|--|
|  | <ul style="list-style-type: none"> เมื่อแรงเหยียบแป้นเบรคน้อยไป |



เมื่อเหยียบแป้นเบรค สัญลักษณ์ที่แสดงบนหน้าจอ MID จะดับลงและเครื่องยนต์จะดับลงอัตโนมัติ หากระบบดับเครื่องยนต์อัตโนมัติ (ISS) ไม่ทำงานภายใต้สภาวะต่อไปนี้ ให้ขับรถด้วยความเร็วอย่างน้อยประมาณ 10 กม./ชม. เพื่อให้ระบบทำงานอีกครั้ง ในรุ่นที่มีหน้าจอ MID หากเครื่องยนต์ไม่ดับลงอัตโนมัติโดยระบบดับเครื่องยนต์อัตโนมัติ (ISS) สัญลักษณ์ดังต่อไปนี้ จะแสดงบนหน้าจอ MID โดยขึ้นอยู่กับว่าสภาวะใดที่ทำให้เครื่องยนต์ไม่ดับลงอัตโนมัติ

| หน้าจอแสดงผล | สภาวะ |
|---|--|
|  | <ul style="list-style-type: none"> เมื่อคนเกียรุอยู่ที่ตำแหน่งใหม่ดปรับด้วยตนเอง |
|  | <ul style="list-style-type: none"> เมื่อรถหยุดในขณะที่หักเลี้ยวพวงมาลัยมากเกินไป |
|  | <ul style="list-style-type: none"> เมื่ออุณหภูมิหน้าหล่อเย็นสูงหรือต่ำเกินไป |
|  | <ul style="list-style-type: none"> เมื่อระบบปรับอากาศกำลังปรับอุณหภูมิภายในห้องโดยสาร เมื่อความเร็วพัดลมอยู่ในระดับสูงสุด เมื่อระบบไล่ฝ้าเปิดอยู่ |
|  | <ul style="list-style-type: none"> เมื่อรถเข้าสู่โหมดชาร์จแบตเตอรี่ เมื่ออุณหภูมิของแบตเตอรี่ต่ำหรือสูงเกินไป ช่วงระยะเวลาหนึ่งหลังจากเชื่อมต่อขั้วแบตเตอรี่ใหม่อีกครั้ง เช่น หลังจากการเปลี่ยนแบตเตอรี่ เมื่อแบตเตอรี่ชาร์จไม่เพียงพอ (หลังจอดเป็นระยะเวลานาน เมื่อโหลดไฟฟ้ามาก หรือเมื่อแบตเตอรี่เสื่อมสภาพ) |

| หน้าจอแสดงผล | สภาวะ |
|---|---|
|  | <ul style="list-style-type: none"> ● เมื่อหยุดรถบนทางลาดชัน ● เมื่อระบบ ABS ทำงาน ● เมื่อเหยียบเบรกคันเร่ง ● เมื่อความดันสูญญากาศภายในหม้อลมเบรกต่ำ ● เมื่ออุณหภูมิภายนอกสูงหรือต่ำเกินไป ● เมื่อความเร็วรอบเครื่องยนต์สูงหรือต่ำมาก ● เมื่อความเร็วรถประมาณ 10 กม./ชม. หรือน้อยกว่าหลังจากสตาร์ทเครื่องยนต์แล้ว ● เมื่อรถหยุดหลังจากเบรกกะทันหัน ● เมื่อฝากระโปรงหน้าเปิดอยู่ ● เมื่อประตูด้านผู้ขับขี่เปิดอยู่ ● เมื่อไม่ได้คาดเข็มขัดนิรภัยด้านผู้ขับขี่ ● เมื่อสตาร์ทเครื่องยนต์ในขณะที่ฝากระโปรงหน้าเปิดอยู่ ● ไฟเตือนปิดระบบดับเครื่องยนต์อัตโนมัติติดขึ้นหรือกะพริบ ● เมื่อเลือกโหมดขับเคลื่อนเป็น 4L (ขับเคลื่อน 4 ล้อ ความเร็วต่ำ) (ในรุ่นที่มีระบบขับเคลื่อน 4 ล้อ) ● เมื่อระบบเบรกฉุกเฉินอัตโนมัติสั่งงานเบรกอัตโนมัติและรถหยุด ● เมื่อระบบควบคุมความเร็วอัตโนมัติแบบแปรผันกำลังทำงาน ● เมื่ออยู่ในกระบวนการรีเจเนอเรชั่น DPD ● เมื่อระบบเบรกมือไฟฟ้ากำลังทำงานโดยอัตโนมัติหรือแบบแมนนวล |

สตาร์ทเครื่องยนต์อีกครั้งโดยระบบดับเครื่องยนต์อัตโนมัติ (ISS)

หากพบสภาวะต่อไปนี้ในขณะที่เครื่องยนต์ดับลงอัตโนมัติโดยระบบดับเครื่องยนต์อัตโนมัติ (ISS) ไฟเตือนระบบดับเครื่องยนต์อัตโนมัติจะกะพริบ และระบบจะสตาร์ทเครื่องยนต์ใหม่อีกครั้ง ในรุ่นที่มีหน้าจอ MID เมื่อการดับเครื่องยนต์โดยระบบดับเครื่องยนต์อัตโนมัติ (ISS) จะถูกยกเลิกและสตาร์ทเครื่องยนต์ใหม่อีกครั้ง สัญลักษณ์ต่อไปนี้จะแสดงบนหน้าจอ MID โดยขึ้นอยู่กับว่าสภาวะใดที่ทำให้เครื่องยนต์สตาร์ทอีกครั้ง

| หน้าจอแสดงผล | สภาวะ |
|--|--|
| - | <ul style="list-style-type: none"> เมื่อคันเกียร์อยู่ในตำแหน่งอื่นนอกจาก "D" หรือ "N (เกียร์ว่าง)" เมื่อมีการใช้งานพวงมาลัย เมื่อกดสวิตช์ปิดระบบดับเครื่องยนต์อัตโนมัติ เมื่อใช้งานแป้นเบรก |
|  | <ul style="list-style-type: none"> เมื่อระบบปรับอากาศกำลังปรับอุณหภูมิภายในห้องโดยสาร เมื่อความเร็วพัดลมอยู่ในระดับสูงสุด เมื่อระบบไล่ฝ้าเปิดอยู่ |
|  | <ul style="list-style-type: none"> เมื่อความจุแบตเตอรี่ต่ำ |
|  | <ul style="list-style-type: none"> เมื่อภาระของหม้อลมเบรกลดลง เมื่อรถเริ่มวิ่ง เมื่อมีความผิดปกติเกิดขึ้นกับระบบที่เกี่ยวข้อง เมื่ออุณหภูมิภายนอกสูงหรือต่ำ เมื่อผ่านไประยะหนึ่ง หลังจากเครื่องยนต์ดับลงโดยระบบดับเครื่องยนต์อัตโนมัติ (ISS) (รุ่นที่มีระบบปรับอากาศแบบแมนนวล) เมื่อระบบเบรกมือไฟฟ้ากำลังทำงานโดยอัตโนมัติ |



ข้อสังเกต

- เครื่องยนต์อาจจะสตาร์ทขึ้นอีกครั้งโดยอัตโนมัติ เมื่อสัญญาณของหม้อลมเบรกลดลง เนื่องจากการเหยียบเบรกที่มากขึ้น การเหยียบแป้นเบรกอีกครั้ง เป็นต้น

เมื่อพบสภาวะต่อไปนี้ ในขณะที่เครื่องยนต์ดับลงอัตโนมัติโดยระบบดับเครื่องยนต์อัตโนมัติ (ISS) ไฟเตือนจะกะพริบ เสียงเตือนจะดังขึ้นเป็นระยะ และระบบจะสตาร์ทเครื่องยนต์ใหม่อีกครั้งโดยอัตโนมัติ

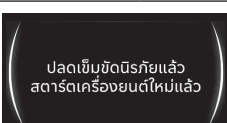
| ภาษา | ข้อความที่แสดง | สภาวะ |
|------------|---|---|
| ภาษาอังกฤษ |  | • เมื่อเปิดประตูด้านผู้ขับขี่ |
| ภาษาไทย |  | |
| ภาษาอังกฤษ |  | • เมื่อเข็มขัดนิรภัยด้านผู้ขับขี่ถูกปลด |
| ภาษาไทย |  | |

เมื่อเครื่องยนต์ไม่สตาร์ทอีกครั้งโดยระบบดับเครื่องยนต์อัตโนมัติ (ISS)

ภาษาอังกฤษ

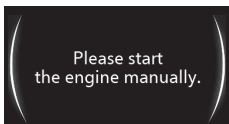

ภาษาไทย



เมื่อพบสภาวะต่อไปนี้ ในขณะที่เครื่องยนต์ดับลงอัตโนมัติโดยระบบดับเครื่องยนต์อัตโนมัติ (ISS) ไฟเตือนปิดระบบดับเครื่องยนต์อัตโนมัติจะกะพริบ และระบบจะยกเลิกการสตาร์ทเครื่องยนต์อัตโนมัติ ในขณะเดียวกันข้อความเตือนจะแสดงบนหน้าจอ MID และเสียงเตือน (เสียงดังต่อเนื่อง) จะดังขึ้นจนกว่าจะกดปุ่มสตาร์ทเครื่องยนต์ไปที่โหมด "OFF" หรือปิดสวิตช์กุญแจไปที่ตำแหน่ง "LOCK" หรือสตาร์ทเครื่องยนต์ด้วยตนเอง

- เมื่อฝากระโปรงหน้าเปิด
- เมื่อมีความผิดปกติเกิดขึ้นกับระบบที่เกี่ยวข้อง

ระบบช่วยเตือนมุมอับสายตา (BSM)

ระบบช่วยเตือนมุมอับสายตา (BSM) เป็นระบบช่วยผู้ขับขี่เมื่อต้องการเปลี่ยนช่องทางเดินรถ โดยจะช่วยตรวจสอบบริเวณมุมด้านหลัง ระบบนี้จะตรวจจับรถที่อยู่ในช่องทางใกล้เคียง โดยเซนเซอร์เรดาร์ และเตือนผู้ขับขี่ด้วยไฟเตือนมุมอับสายตาที่กระจกมองข้างด้านนอก



คำเตือน

- ผู้ขับขี่จะต้องขับอย่างปลอดภัย ควรตรวจสอบสิ่งแวดล้อมรอบรถระหว่างขับขี่ด้วยสายตาเสมอ
- ระบบช่วยเตือนมุมอับสายตา (BSM) เป็นระบบช่วยผู้ขับขี่เมื่อต้องการเปลี่ยนช่องทางเดินรถ โดยจะช่วยตรวจสอบบริเวณมุมด้านหลัง อย่างไรก็ตามการพึ่งแต่เพียงระบบนี้สามารถก่อให้เกิดอุบัติเหตุร้ายแรงได้ เนื่องจากระบบอาจไม่ทำงานในบางสถานการณ์ ดังนั้นผู้ขับขี่จะต้องตรวจสอบมุมด้านหลังและบริเวณโดยรอบด้วยสายตาเสมอ
- เซนเซอร์อาจตรวจไม่พบหรือยากที่จะตรวจจับสิ่งต่อไปนี้
 - รถจักรยานยนต์ขนาดเล็ก จักรยาน และคนเดินเท้า
 - รูปร่างของรถบางแบบไม่สามารถสะท้อนคลื่นเรดาร์ได้อย่างมีประสิทธิภาพ (เช่น รถสปอร์ต)
 - วัตถุไม่เคลื่อนที่บนถนนหรือข้างถนน
 - รถที่วิ่งเข้ามา
 - รถที่อยู่ในเลนเดียวกับรถของท่าน
 - รถที่อยู่ใน 2 เลนถัดไป
 - รถที่อยู่ในเลนติดกัน ในขณะที่ท่านกำลังจะแซง
 - รถที่ความเร็วเมื่อเทียบกับความเร็วรถของท่านต่างกันมากเกินไป
 - รถที่เข้าใกล้รถของท่านมากเกินไป
 - รถที่อยู่ในพื้นที่ตรวจจับของเซนเซอร์ (พื้นที่ใกล้เคียง) แต่ไม่ได้วิ่งเข้าหารถของท่าน (ระบบจะตัดสินใจว่ารถวิ่งเข้าหาหรือไม่ โดยอิงจากข้อมูลการตรวจจับของเซนเซอร์)
 - รถที่อยู่ในพื้นที่ตรวจจับของเซนเซอร์ (พื้นที่มุมอับ) แต่ความเร็วใกล้เคียงกับความเร็วรถของท่านเป็นระยะเวลานาน
 - รถที่ยังคงอยู่ในพื้นที่ตรวจจับของเซนเซอร์ เมื่อรถของท่านออกวิ่งจากหยุดนิ่ง



คำเตือน

- พังกัซัณการตรวจจับของเซนเซอร์อาจลดลงและระบบช่วยเตือนมูมอับสายตา (BSM) อาจทำงานผิดปกติในสถานการณ์ดังต่อไปนี้
 - เมื่อเกิดการชนที่ตัวเซนเซอร์ บริเวณรอบๆ เซนเซอร์ เซนเซอร์อาจจะหลุดออกจากตำแหน่งหรือเปลี่ยนทิศทาง
 - เมื่อกันชนท้ายบางส่วนที่อยู่ใกล้กับเซนเซอร์เสียหายหรือเสียรูป
 - เมื่อโคลน และ/หรือสารอื่นที่คล้ายคลึงกันปกคลุมตัวเซนเซอร์หรือบริเวณรอบๆ ตัวเซนเซอร์
 - เมื่อสภาพภูมิอากาศไม่ดี
 - เมื่ออุณหภูมิรอบตัวเซนเซอร์สูงหรือต่ำมาก
 - เมื่อรถของท่านเอียงมาก
 - เมื่อมีรถหลายคันวิ่งเข้าหารถของท่านเรื่อยๆ โดยระยะของแต่ละคันห่างกันไม่มาก
 - เมื่อรถในช่องทางติดกันอยู่ใกล้จากรถของท่าน เช่น การวิ่งบนถนนที่มีช่องทางกว้างหรือวงรีมขอบของช่องทางเดินรถ เป็นต้น
 - เมื่อความเร็วรถของท่านกับความเร็วรถในช่องทางติดกันแตกต่างกัน
 - เมื่อความสูงรถของท่านกับรถที่อยู่ในพื้นที่ตรวจจับแตกต่างกัน
 - เมื่อขับขึ้นทางลาดชัน
 - เมื่อขับขึ้นลงบนทางลาดชันอย่างต่อเนื่อง
 - เมื่อขับขึ้นบนถนนขรุขระ
 - เมื่อขับขึ้นบนถนนที่มีลักษณะโค้งมากหรือมีทางโค้งตลอดเส้นทาง
 - เมื่อขับขึ้นบนถนนที่ในสภาพแวดล้อมที่ไม่มีอะไรโดยรอบเป็นระยะเวลาานาน
- เมื่อลากรถ ต้องทำการปิดระบบช่วยเตือนมูมอับสายตา (BSM) เนื่องจากระบบอาจทำงานผิดปกติได้
- เมื่อช่องทางเดินรถแคบมากและมีรถขับอยู่ด้านข้างของถนน เซนเซอร์อาจจะตรวจจับรถที่อยู่ถัดไป 2 เลนได้

**คำเตือน**

- ไฟเตือนมุมอับสายตาอาจติดขึ้นเมื่อวัตถุที่ไม่เคลื่อนไหวยูบนถนนหรือด้านข้างของถนน ดังนี้
 - ป้ายจราจร
 - รถที่จอดอยู่
 - รวากันถนนหรือผนังคอนกรีตที่อยู่ใกล้กับรถของท่าน
 - ทางเข้าอุโมงค์ และไหล่ทาง
- ไฟเตือนมุมอับสายตาอาจติดขึ้นในสถานการณ์ต่อไปนี้
 - เมื่อล้อสั่นไถล (หมุนฟรี)
 - เมื่อเลี้ยวสี่แยกไฟแดงในเมืองหรือทางแยกที่มีหลายช่องทาง

ตำแหน่งเซนเซอร์

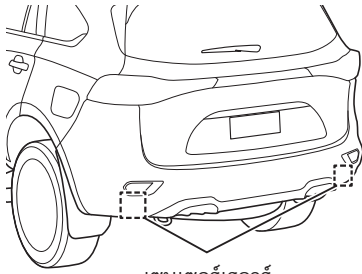

เซนเซอร์เรดาร์

เซนเซอร์เรดาร์ติดตั้งอยู่ด้านในด้านซ้ายและขวาของกันชนท้าย



คำแนะนำ

- รักษาความสะอาดบริเวณรอบเซนเซอร์ที่อยู่บนกันชนท้ายให้สะอาดอยู่เสมอ ถ้ามีสิ่งสกปรกอยู่รอบตัวเซนเซอร์ เซนเซอร์อาจจะทำงานผิดพลาดได้
- อย่าให้เซนเซอร์หรือบริเวณรอบเซนเซอร์โดนกระแทก หากเซนเซอร์หลุดออกจากตำแหน่งหรือเปลี่ยนทิศทางจากแรงกระแทก ระบบอาจจะทำงานไม่ถูกต้องได้ หากเกิดการกระแทกอย่างรุนแรง ควรติดต่อศูนย์บริการมาตรฐานอีซูซุ
- ห้ามติดตั้งอุปกรณ์เสริมใดๆ หรือติดสติ๊กเกอร์บริเวณรอบๆ ตัวเซนเซอร์ที่กันชนท้าย การกระทำเช่นนั้นอาจทำให้เซนเซอร์ทำงานผิดพลาดได้ ดังนั้นก่อนที่จะติดตั้งอุปกรณ์เสริม ควรติดต่อกับศูนย์บริการมาตรฐานอีซูซุ
- ห้ามกระทำการใดๆ ตามที่ระบุด้านล่างนี้ เพราะจะทำให้เซนเซอร์ทำงานผิดพลาดได้
 - การถอดแยกชิ้นส่วนเซนเซอร์
 - การดัดแปลงเซนเซอร์หรือส่วนของกันชนท้ายบริเวณใกล้กับเซนเซอร์
 - การทำสีที่เซนเซอร์หรือส่วนของกันชนท้ายบริเวณใกล้กับเซนเซอร์
- ถ้าต้องเปลี่ยนหรือถอดกันชนท้าย ควรติดต่อศูนย์บริการมาตรฐานอีซูซุ

เงื่อนไขการใช้งานระบบช่วยเตือนมุมอับสายตา (BSM)

ระบบช่วยเตือนมุมอับสายตา (BSM) จะทำงานเมื่อพบเงื่อนไขดังต่อไปนี้

- เมื่อบิดสวิทช์กุญแจไปที่ตำแหน่ง "ON" (รุ่นที่ไม่มีระบบกุญแจ ISUZU GENIUS ENTRY) หรือกดปุ่มสตาร์ท/ดับเครื่องยนต์ไปที่โหมด "ON" (รุ่นที่มีระบบกุญแจ ISUZU GENIUS ENTRY)
- เมื่อเปิดระบบช่วยเตือนมุมอับสายตา (BSM)
- เมื่อรถของท่านวิ่งด้วยความเร็วประมาณ 15 กม./ชม. หรือมากกว่า
- เมื่อคันเกียร์ไม่ได้อยู่ในตำแหน่ง "R (ถอยหลัง)"

พื้นที่ตรวจจับของเซนเซอร์

เซนเซอร์จะตรวจจับรถที่อยู่ในพื้นที่ดังรูปต่อไปนี้

- พื้นที่ A (พื้นที่มุมอับ): พื้นที่ประมาณ 1 เมตร (3 ฟุต) จากด้านหน้าของกันชนท้ายไปทางด้านหลังกันชนท้าย ประมาณ 7 เมตร (23 ฟุต)
- พื้นที่ B (พื้นที่ใกล้เคียง): พื้นที่ประมาณ 7 ถึง 55 เมตร (23 ถึง 180 ฟุต) หลังกันชนท้าย

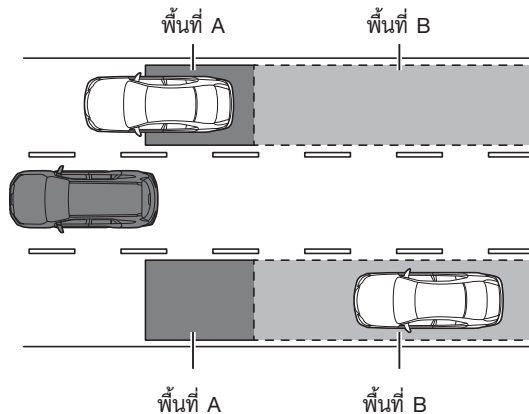

ข้อสังเกต

- ในกรณีของพื้นที่ B ยิ่งความเร็วระหว่างรถของท่านกับรถที่มาจากทางด้านหลังแตกต่างกันมากเท่าไร ระยะที่ไฟเตือนมุมอับสายตา (BSM) ติดเมื่อรถทางด้านหลังเข้ามาใกล้ก็จะห่างออกไปมากขึ้น

ไฟเตือนมุมอับสายตา (BSM)

ไฟเตือนมุมอับสายตา (BSM) จะติดขึ้น หากเซนเซอร์ตรวจจ้งรถได้ในพื้นที่ ในขณะที่ไฟเตือนมุมอับสายตาติดอยู่ และมีการเปิดไฟเลี้ยวในด้านที่ตรวจเจอรถ ไฟเตือนมุมอับสายตาจะกะพริบเพื่อเตือนผู้ขับขี่ถึงอันตราย

ด้านขวา

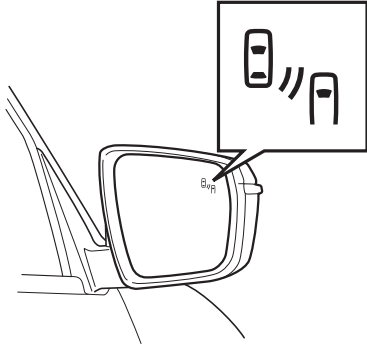

ด้านซ้าย

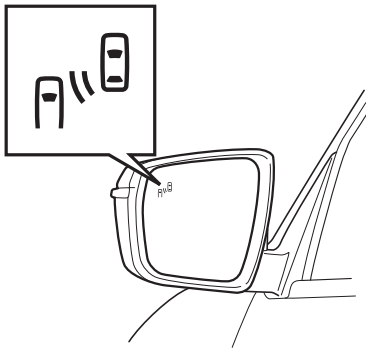

ไฟเตือนมุมอับสายตาที่กระจกมองข้างทั้งสองด้าน



ข้อสังเกต

- ไฟเตือนมุมอับสายตาอาจจะมองเห็นได้ยากในกรณีต่อไปนี้
 - แสงแดดจ้า
 - เมื่อไฟหน้าของรถที่ตามมากระทบไฟเตือนมุมอับสายตา
 - เมื่อโคลน และ/หรือสารอื่นที่คล้ายคลึงกันปกคลุมไฟเตือนมุมอับสายตาบนกระจกมองข้าง
 - เมื่อโคลน และ/หรือสารอื่นที่คล้ายคลึงกันปกคลุมกระจกประตุนำหน้า
- เมื่อสวิตช์ควบคุมไฟอยู่ในตำแหน่ง "AUTO" (และไฟท้ายอยู่ในตำแหน่ง "ON") ตำแหน่ง "▷▷▷" หรือ "≡▷" ไฟเตือนมุมอับสายตาจะหริ่ง

เมื่อระบบช่วยเตือนมุมอับสายตา (BSM) ไม่พร้อมใช้งาน

ไฟเตือนปิดระบบ BSM



ข้อความเตือน

ภาษาอังกฤษ

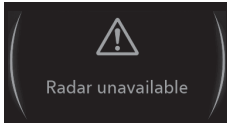

ภาษาไทย

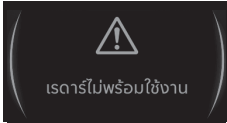

อุณหภูมิของเซนเซอร์สูงหรือต่ำเกินไป

เมื่อใช้งานระบบในขณะที่อุณหภูมิเซนเซอร์สูงหรือต่ำเกินไป ระบบจะหยุดทำงานชั่วคราว ในขณะเดียวกัน ข้อความเตือนจะแสดงขึ้นบนหน้าจอ MID ประมาณ 5 วินาที จากนั้นไฟเตือนปิดระบบช่วยเตือนมุมอับสายตา (BSM) จะติดขึ้น

ให้ตรวจสอบสภาพของเซนเซอร์ ถ้าสภาพของเซนเซอร์ดีขึ้น ระบบจะคืนกลับจากสถานะหยุดทำงาน ไฟเตือนปิดระบบช่วยเตือนมุมอับสายตา (BSM) จะดับลง ถ้าไฟยังคงติดอยู่เป็นเวลานาน ให้ติดต่อศูนย์บริการมาตรฐานอีซูซุ

ไฟเตือนปิดระบบ (BSM)

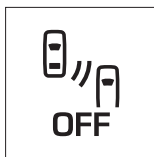

ข้อความเตือน

ภาษาอังกฤษ

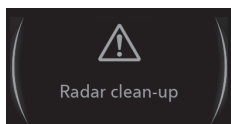

ภาษาไทย

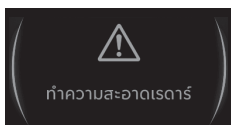

เมื่อเซนเซอร์สกปรก

เมื่อโคลน และ/หรือ สารอื่นที่คล้ายคลึงอยู่บนตัวเซนเซอร์ หรือรอบตัวเซนเซอร์ ระบบจะหยุดทำงานชั่วคราว ในขณะเดียวกัน ข้อความเตือนจะแสดงบนหน้าจอ MID ประมาณ 5 วินาที จากนั้นไฟเตือนปิดระบบช่วยเตือนมุมอับสายตา (BSM) จะติดขึ้น

ให้ตรวจสอบสภาพของเซนเซอร์ ทำความสะอาดโคลน และ/หรือ สารอื่นที่คล้ายคลึงกัน เมื่อเซนเซอร์สะอาด ระบบจะคืนกลับจากสถานะหยุดทำงาน ไฟเตือนปิดระบบช่วยเตือนมุมอับสายตา (BSM) จะดับลง หากไฟเตือนปิดระบบช่วยเตือนมุมอับสายตา (BSM) ยังคงติดอยู่เป็นระยะเวลานาน ให้ติดต่อศูนย์บริการมาตรฐานอีซูซุ



ข้อสังเกต

- ในกรณีที่ขับขี่ในสภาพแวดล้อมที่เซนเซอร์ตรวจไม่พบสิ่งใดๆ เป็นระยะเวลานานข้อความเตือนอาจปรากฏบนหน้าจอ MID และไฟเตือนปิดระบบช่วยเตือนมุมอับสายตาอาจจะติดขึ้น แม้ว่าเซนเซอร์ไม่สกปรก ไฟเตือนอาจดับลงเมื่อสภาพแวดล้อมโดยรอบเปลี่ยนแปลงไป

ไฟเตือนหลัก



ไฟเตือนปิดระบบ BSM



ข้อความเตือน

ภาษาอังกฤษ

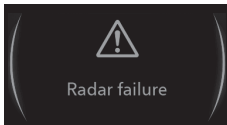

ภาษาไทย



เมื่อระบบทำงานผิดปกติ

เมื่อระบบทำงานผิดปกติ ข้อความเตือนจะแสดงบนหน้าจอ MID ประมาณ 5 วินาที จากนั้นไฟเตือนหลักและไฟเตือนปิดระบบช่วยเตือนมูมอับสายตา (BSM) จะติดขึ้นพร้อมกันในกรณีนี้ ให้ติดต่อศูนย์บริการมาตรฐานอีซูซุ



ข้อสังเกต

- หากระบบช่วยเตือนมูมอับสายตา (BSM) หยุดทำงานเนื่องจากระบบหรืออุปกรณ์อื่นเกิดความผิดปกติ ไฟเตือนปิดระบบช่วยเตือนมูมอับสายตา (BSM) จะติดขึ้นเมื่อสถานะของระบบหรือสภาพของอุปกรณ์อื่นดีขึ้น ระบบจะคืนสภาพจากสถานะหยุดทำงาน และไฟเตือนปิดระบบช่วยเตือนมูมอับสายตา (BSM) จะดับลง หากไฟเตือนปิดระบบช่วยเตือนมูมอับสายตา (BSM) ยังคงติดอยู่เป็นระยะเวลาานให้ติดต่อศูนย์บริการมาตรฐานอีซูซุ

การปิดระบบช่วยเตือนมุมอับสายตา (BSM) บนหน้าจอ MID

สามารถเปลี่ยนการตั้งค่าระบบช่วยเตือนมุมอับสายตา (BSM) ได้โดยการใช้ฟังก์ชัน "การปรับแต่ง" บนหน้าจอ MID

การตั้งค่า (ฟังก์ชันผู้ใช้กำหนดเอง)

→ อ้างอิงหน้า 4-41

| ข้อความที่แสดง | | คำอธิบาย | |
|----------------------|----------|--------------|------------------------------------|
| ระบบเตือนจุดอับสายตา | การเตือน | เปิดใช้งาน | เปิดระบบช่วยเตือนมุมอับสายตา (BSM) |
| | | ปิดการใช้งาน | ปิดระบบช่วยเตือนมุมอับสายตา (BSM) |

ไฟเตือนปิดระบบ BSM

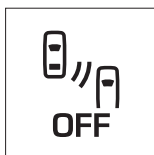

เมื่อปิดระบบช่วยเตือนมุมอับสายตา (BSM)

ไฟเตือนปิดระบบ BSM จะติดขึ้น



ข้อสังเกต

- เมื่อเครื่องยนต์สตาร์ทอีกครั้งหลังจากดับเครื่องยนต์ ระบบจะรักษาสถานะการตั้งค่าก่อนเครื่องยนต์ดับ
- ระบบช่วยเตือนมุมอับสายตา (BSM) เป็นระบบช่วยผู้ขับขี่เมื่อต้องการเปลี่ยนช่องทางเดินรถ โดยจะช่วยตรวจสอบบริเวณมุมด้านหลัง ดังนั้นไม่ควรปิดระบบช่วยเตือนมุมอับสายตา (BSM) หากไม่จำเป็น

การตั้งค่าระบบ BSM บนหน้าจอวิทย์

ภาษาอังกฤษ

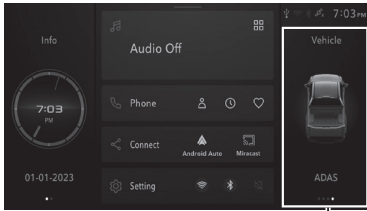

พื้นที่แสดงผล 1

ภาษาไทย

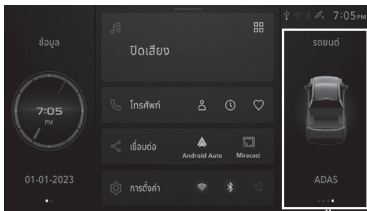

พื้นที่แสดงผล 1

ภาษาอังกฤษ

BSM



พื้นที่แสดงผล 2

ภาษาไทย

BSM



พื้นที่แสดงผล 2

รุ่นที่มีหน้าจอ MID

การตั้งค่าระบบ BSM สามารถทำได้บนหน้าจอวิทย์ ในขณะที่ไม่ได้เข้าหน้าจอการตั้งค่าบนหน้าจอ MID

1. แตะที่พื้นที่แสดงผล 1

2. ไปที่หน้าจอการตั้งค่า ไอคอนของฟังก์ชันที่สามารถตั้งค่าได้จะปรากฏขึ้น แตะที่ไอคอนเพื่อสลับการเปิดและปิดฟังก์ชัน
3. แตะที่พื้นที่แสดงผล 2 เพื่อสลับไปสู่นำจอรายการการตั้งค่า สามารถเปลี่ยนแปลงการตั้งค่าได้ โดยเลือก "ระบบเตือนจุดอับสายตา" จากรายการ ฟังก์ชันที่สามารถตั้งค่าได้จะเหมือนกับบนหน้าจอ MID



ข้อสังเกต

- สามารถเปลี่ยนแปลงการตั้งค่าระบบ BSM ได้บนหน้าจอ MID อย่างไรก็ตาม จะต้องไม่ตั้งค่าพร้อมกันบนหน้าจอวิทย์

การตั้งค่าหน้าจอวิทย์ → อ้างอิงหน้า 4-56

ระบบช่วยเตือนขณะถอยรถ (RCTA)

ระบบช่วยเตือนขณะถอยรถ (RCTA) เป็นระบบที่ช่วยผู้ขับขี่ตรวจสอบด้านหลังของรถขณะถอยหลัง ระบบนี้ใช้เซนเซอร์เรดาร์ในการตรวจจับรถที่เคลื่อนที่มาทางด้านหลังฝั่งซ้ายหรือขวาขณะที่กำลังถอยรถ และแจ้งเตือนผู้ขับขี่ถึงอันตรายด้วยไฟเตือนมุมอับสายตา (BSM) และเสียงเตือน



คำเตือน

- ผู้ขับขี่จะต้องขับช้าอย่างปลอดภัย ควรตรวจสอบสิ่งแวดล้อมรอบรถระหว่างขับช้าด้วยสายตาเสมอ
- ระบบช่วยเตือนขณะถอยรถ (RCTA) เป็นระบบที่ช่วยผู้ขับขี่ตรวจสอบด้านหลังของรถเวลาถอยหลัง อย่างไรก็ตามการพึ่งแต่เพียงระบบนี้ สามารถก่อให้เกิดอุบัติเหตุร้ายแรงได้ เพราะระบบอาจไม่ทำงานในบางสถานการณ์ ดังนั้นเมื่อทำการถอยรถ ผู้ขับขี่ต้องตรวจสอบด้านหลังและบริเวณโดยรอบด้วยสายตาเสมอ
- เซนเซอร์อาจตรวจไม่พบหรือยากที่จะตรวจจับสิ่งต่อไปนี้
 - รถจักรยานยนต์ขนาดเล็ก จักรยาน และคนเดินเท้า
 - วัตถุไม่เคลื่อนที่บนถนนหรือข้างถนน
 - รูปร่างของรถบางแบบไม่สามารถสะท้อนคลื่นเรดาร์ได้อย่างมีประสิทธิภาพ (เช่น รถสปอร์ต)
 - รถที่กำลังถอยรถเข้าช่องจอดรถข้างๆ รถของท่าน
 - รถที่วิ่งเข้ามาจากช่องจอดรถข้างๆ รถของท่าน
 - รถที่วิ่งเข้ามาจากด้านหลังรถของท่าน
 - รถที่วิ่งออกห่างจากรถของท่าน
- ฟังก์ชันการตรวจจับของเซนเซอร์เรดาร์อาจลดลงและระบบช่วยเตือนขณะถอยรถ (RCTA) อาจทำงานผิดปกติ ในสถานการณ์ดังต่อไปนี้
 - เมื่อเกิดการกระแทกที่ตัวเซนเซอร์ หรือบริเวณรอบๆ ตัวเซนเซอร์ เซนเซอร์อาจจะหลุดออกจากตำแหน่งหรือเปลี่ยนทิศทาง
 - เมื่อโคลน และ/หรืออื่นๆ ที่คล้ายคลึงกันเกาะบนตัวเซนเซอร์หรือบริเวณรอบๆ ตัวเซนเซอร์
 - เมื่อสภาพภูมิอากาศไม่ดี
 - เมื่อมีรถหลายคันวิ่งเข้าหารถของท่านเรื่อยๆ โดยระยะของแต่ละคันห่างกันไม่มาก
 - เมื่ออุณหภูมิรอบๆ ตัวเซนเซอร์สูงหรือต่ำมากเกินไป
 - เมื่อรถของท่านเอียงมากเกินไป



คำเตือน

- เมื่อมีกำแพง รถที่จอดอยู่ หรือสิ่งอื่นปิดกั้นพื้นที่ตรวจจับของเซนเซอร์
- เมื่อจอดรถเข้าช่อง 45 องศา
- เมื่อมีการต่อตะขอลากที่ด้านหลังของรถ
- เมื่อมีรถวิ่งเข้าหารถของท่านด้วยความเร็วสูง
- เมื่อถอยรถเพื่อที่จะออกจากพื้นที่จอดรถที่ลาดเอียง
- เมื่อเพิ่งเปลี่ยนเกียร์ไปที่ตำแหน่ง "R (ถอยหลัง)"
- เมื่อลากรถคันอื่น ต้องทำการปิดระบบช่วยเตือนขณะถอยรถยนต์ (RCTA) เนื่องจากระบบอาจทำงานผิดพลาดได้
- อย่าวางสิ่งของใดๆ รอบตัวเซนเซอร์ การกระทำเช่นนี้อาจกีดขวางการตรวจจับของเซนเซอร์และระบบอาจทำงานผิดพลาด
- ไฟเตือนมุมอับสายตาอาจจะกะพริบและมีเสียงเตือนในกรณีต่อไปนี้
 - เมื่อมีรถวิ่งผ่านรถของท่าน
 - เมื่อรถคันอื่นวิ่งบนถนนที่ติดกับลานจอดรถ
 - เมื่อมีวัตถุที่ไม่เคลื่อนไหว (ราวกันถนน กำแพง ป้ายจราจร รถที่จอดอยู่ และอื่นๆ) อยู่หลังรถ

รถเคลื่อนที่เข้ามาทางด้านหลังรถของท่าน

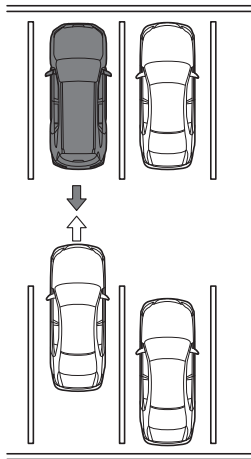

เมื่อพื้นที่ตรวจจับของเซนเซอร์ถูกบังด้วยผนังหรือรถที่จอดอยู่

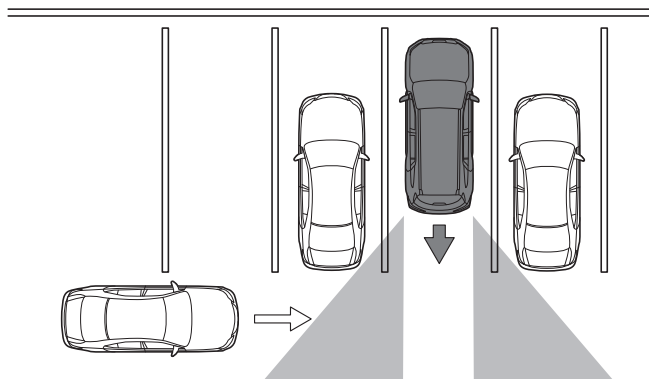

เมื่อจอดรถเข้าช่อง 45 องศา

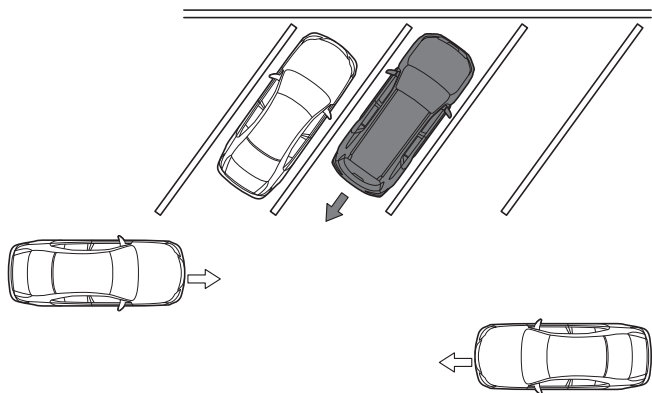

ตำแหน่งเซนเซอร์

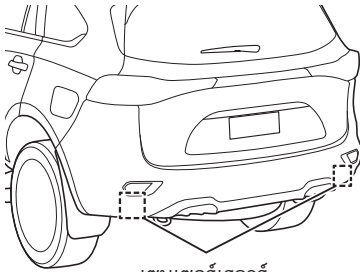

เซนเซอร์เรดาร์

เซนเซอร์เรดาร์ติดตั้งอยู่ด้านในด้านซ้ายและขวาของกันชนท้าย



คำแนะนำ

- รักษาบริเวณรอบตัวเซนเซอร์ที่อยู่บนกันชนหลังให้สะอาดอยู่เสมอ ถ้ามีสิ่งสกปรกอยู่รอบตัวเซนเซอร์ เซนเซอร์อาจจะทำงานผิดปกติ
- อย่าให้ตัวเซนเซอร์หรือบริเวณรอบตัวเซนเซอร์โดนกระแทก หากเซนเซอร์หลุดออกจากตำแหน่งหรือเปลี่ยนทิศทางจากแรงกระแทก ระบบอาจจะทำงานไม่ถูกต้องได้หากเกิดการกระแทกอย่างรุนแรง ให้ติดต่อศูนย์บริการมาตรฐานอีซูซุ
- ห้ามติดตั้งอุปกรณ์เสริมใดๆ หรือติดสติ๊กเกอร์บริเวณรอบๆ ตัวเซนเซอร์ที่กันชนหลัง การกระทำเช่นนั้นอาจทำให้เซนเซอร์ทำงานผิดปกติได้ ดังนั้นก่อนที่จะติดตั้งอุปกรณ์เสริม ควรติดต่อกับศูนย์บริการมาตรฐานอีซูซุ
- ห้ามทำการใดๆ ตามที่ระบุด้านล่างนี้ เพราะจะทำให้เซนเซอร์ทำงานผิดปกติได้
 - การถอดแยกชิ้นส่วนของเซนเซอร์
 - การดัดแปลงเซนเซอร์หรือส่วนของกันชนหลังบริเวณใกล้กับเซนเซอร์
 - การทำสีเซนเซอร์หรือส่วนของกันชนหลังบริเวณใกล้กับเซนเซอร์
- ถ้าต้องเปลี่ยนหรือถอดกันชนหลัง ท่านควรติดต่อศูนย์บริการมาตรฐานอีซูซุ

เงื่อนไขการใช้งานระบบช่วยเตือนขณะถอยรถ (RCTA)

ระบบช่วยเตือนขณะถอยรถ (RCTA) จะทำงานเมื่อพบเงื่อนไขดังต่อไปนี้

- เมื่อบิดสวิทช์กุญแจไปที่ตำแหน่ง "ON" (รุ่นที่ไม่มีระบบกุญแจ ISUZU GENIUS ENTRY) หรือกดปุ่มสตาร์ท/ดับเครื่องยนต์ไปที่โหมด "ON" (รุ่นที่มีระบบกุญแจ ISUZU GENIUS ENTRY)
- เมื่อเปิดระบบช่วยเตือนขณะถอยรถ (RCTA)
- เมื่อรถของท่านเคลื่อนที่ด้วยความเร็วประมาณ 10 กม./ชม. หรือน้อยกว่า
- เมื่อคันเกียร์อยู่ในตำแหน่ง "R (ถอยหลัง)"

พื้นที่การตรวจจับของเซนเซอร์

เซนเซอร์จะตรวจจับรถที่อยู่ในพื้นที่ดังรูปต่อไปนี้

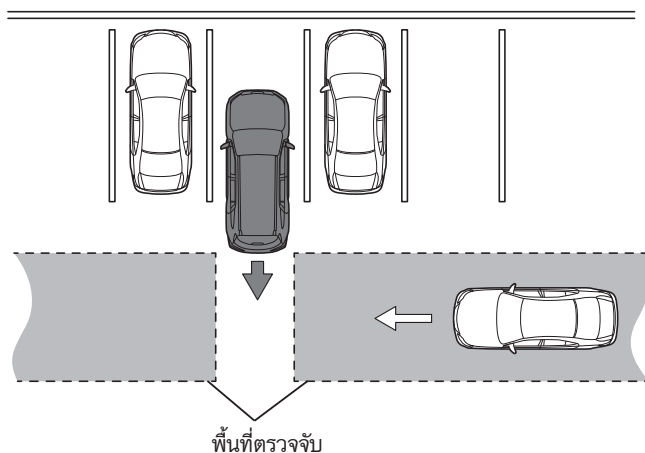

ข้อสังเกต

- ยี่งรถที่เข้ามาใกล้จากด้านหลังทางขวาหรือทางซ้ายมีความเร็วมากขึ้นเท่าไร ระยะทางที่ไฟเตือนมุมอับสายตาจะกระพริบและเสียงเตือนดังเมื่อมีรถที่วิ่งเข้ามาจะยิ่งไกลออกไป

ไฟเตือนมุมอับสายตา (BSM) / เสียงเตือน

เมื่อเซนเซอร์ตรวจจ็บริดได้ในพื้นที่ที่ตรวจจ็บบ ไฟเตือนมุมอับสายตา (BSM) จะกะพริบและมีเสียงเตือนเพื่อแจ้งผู้ขับขี่ถึงอันตราย

ด้านขวา

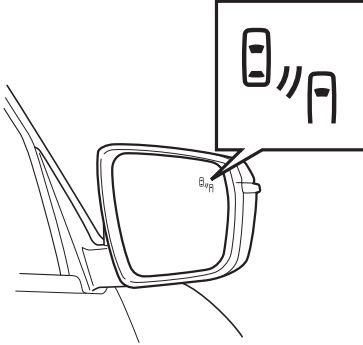

ด้านซ้าย

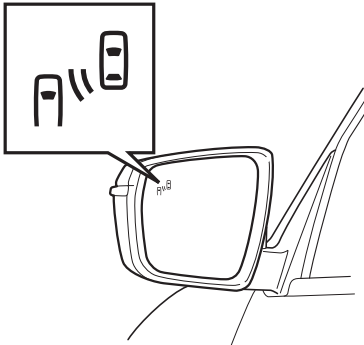

ไฟเตือนมุมอับสายตา (BSM) อยู่บนกระจกของมองข้างทั้งสองด้าน



ข้อสังเกต

- ไฟเตือนมุมอับสายตา (BSM) อาจจะมองเห็นได้ยากในกรณีต่อไปนี้
 - แสงแดดจ้า
 - เมื่อไฟหน้าของรถที่ตามมากระทบไฟเตือนมุมอับสายตา
 - เมื่อโคลน และ/หรือสารอื่นที่คล้ายคลึงกันปกคลุมกระจกมองข้าง
 - เมื่อโคลน และ/หรือสารอื่นที่คล้ายคลึงกันปกคลุมกระจกประตุนำหน้า
- เมื่อสวิตช์ควบคุมไฟอยู่ในตำแหน่ง "AUTO" (และไฟท้ายอยู่ในตำแหน่ง "ON") ตำแหน่ง "☰" หรือ "☷" ไฟเตือนมุมอับสายตาจะหรี่ลง

เมื่อระบบไม่พร้อมใช้งาน

ไฟเตือนปิด

ระบบช่วยเตือนมุมอับสายตา (BSM)



ข้อความเตือน

ภาษาอังกฤษ

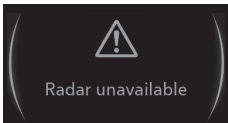

ภาษาไทย

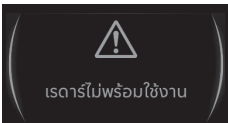

อุณหภูมิของเซนเซอร์สูงหรือต่ำเกินไป

เมื่อใช้งานระบบ ในขณะที่อุณหภูมิเซนเซอร์สูงหรือต่ำเกินไป ระบบจะหยุดทำงานชั่วคราว ในขณะเดียวกัน ข้อความเตือนจะแสดงขึ้นบนหน้าจอ MID ประมาณ 5 วินาที จากนั้นไฟเตือนปิดระบบช่วยเตือนมุมอับสายตา (BSM) จะติดขึ้น

ให้ตรวจสอบสภาพของเซนเซอร์ ถ้าสภาพของเซนเซอร์ดีขึ้น ระบบจะคืนกลับจากสถานะหยุดทำงาน ไฟเตือนปิดระบบช่วยเตือนมุมอับสายตา (BSM) จะดับลง ถ้าไฟยังคงติดอยู่เป็นเวลานาน ให้ติดต่อศูนย์บริการมาตรฐานอีซูซุ

ไฟเตือนปิด

ระบบช่วยเตือนมุมอับสายตา (BSM)

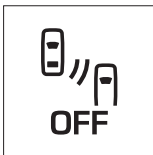

ข้อความเตือน

ภาษาอังกฤษ

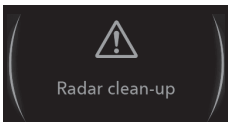

ภาษาไทย

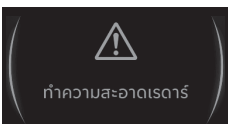

เมื่อเซนเซอร์สกปรก

เมื่อโคลน และ/หรือ สารอื่นที่คล้ายคลึงกันอยู่บนตัวเซนเซอร์ หรือรอบตัวเซนเซอร์ ระบบจะหยุดทำงานชั่วคราว ในขณะเดียวกันข้อความเตือนจะแสดงบนหน้าจอ MID ประมาณ 5 วินาที จากนั้นไฟเตือนปิดระบบช่วยเตือนมุมอับสายตา (BSM) จะติดขึ้น

ให้ตรวจสอบสภาพของเซนเซอร์ ทำความสะอาดโคลน และ/หรือ สารอื่นที่คล้ายคลึงกันเมื่อเซนเซอร์สะอาด ระบบจะคืนกลับจากสถานะหยุดทำงาน ไฟเตือนปิดระบบช่วยเตือนมุมอับสายตา (BSM) จะดับลง หากไฟเตือนปิดระบบช่วยเตือนมุมอับสายตา (BSM) ยังคงติดอยู่เป็นระยะเวลานาน ให้ติดต่อศูนย์บริการมาตรฐานอีซูซุ

ไฟเตือนหลัก



ไฟเตือนปิด

ระบบช่วยเตือนมุมอับสายตา (BSM)



เมื่อระบบทำงานผิดปกติ

เมื่อระบบทำงานผิดปกติ ข้อความเตือนจะแสดงบนหน้าจอ MID ประมาณ 5 วินาที จากนั้นไฟเตือนหลักและไฟเตือนปิดระบบช่วยเตือนมุมอับสายตา (BSM) จะติดขึ้นพร้อมกันในกรณีนี้ ให้ติดต่อศูนย์บริการมาตรฐานอีซูซุ

ข้อความเตือน

ภาษาอังกฤษ

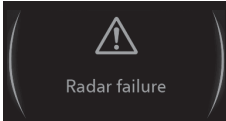

ภาษาไทย



NOTE

- หากระบบช่วยเตือนขณะถอยรถ (RCTA) หยุดทำงานเนื่องจากระบบหรืออุปกรณ์อื่นเกิดความผิดปกติ ไฟเตือนปิดระบบช่วยเตือนมุมอับสายตา (BSM) จะติดขึ้น เมื่อสภาวะของระบบหรือสภาพของอุปกรณ์อื่นดีขึ้น ระบบจะคืนกลับจากสถานะหยุดทำงาน และไฟเตือนปิดระบบช่วยเตือนมุมอับสายตา (BSM) จะดับลง หากไฟเตือนปิดระบบช่วยเตือนมุมอับสายตา (BSM) ยังคงติดอยู่เป็นระยะเวลาานาน ให้ติดต่อศูนย์บริการมาตรฐานอีซูซุ

การปิดระบบช่วยเตือนขณะถอยรถ (RCTA) บนหน้าจอ MID

ถ้าท่านไม่ต้องการให้ระบบช่วยเตือนขณะถอยรถ (RCTA) ทำงาน ท่านสามารถปิดระบบได้ การตั้งค่าระบบช่วยเตือนขณะถอยรถ (RCTA) สามารถเปลี่ยนได้โดยการใช้ฟังก์ชัน "การปรับแต่ง" บนหน้าจอ MID

การตั้งค่า (ฟังก์ชันผู้ใช้กำหนดเอง)

→ อ้างอิงหน้า 4-41

| ข้อความที่แสดง | | คำอธิบาย | |
|--------------------------------------|----------|------------|----------------------------------|
| ระบบเตือนมีรถวิ่ง ตัดผ่านด้านหลัง | การเตือน | เปิดใช้งาน | เปิดระบบช่วยเตือนขณะถอยรถ (RCTA) |
| | | ปิดใช้งาน | ปิดระบบช่วยเตือนขณะถอยรถ (RCTA) |



ข้อสังเกต

- เมื่อเครื่องยนต์สตาร์ทอีกครั้ง หลังจากดับเครื่องยนต์ระบบจะรักษาสถานะการตั้งค่าก่อนเครื่องยนต์ดับ
- ระบบช่วยเตือนขณะถอยรถ (RCTA) จะใช้เวลาสักครู่ในการกลับมาทำงานตามปกติหลังจากถูกปิด
- ระบบช่วยเตือนขณะถอยรถ (RCTA) เป็นระบบที่ช่วยผู้ขับขี่ตรวจสอบด้านหลังเวลาถอยรถ ดังนั้นไม่ควรปิดระบบช่วยเตือนขณะถอยรถ (RCTA) หากไม่จำเป็น
- หากปิดระบบช่วยเตือนขณะถอยรถ (RCTA) ระบบเบรกฉุกเฉินอัตโนมัติขณะถอย (RCTB) จะถูกปิดด้วย

การตั้งค่าระบบ RCTA บนหน้าจอวิทยุ

ภาษาอังกฤษ

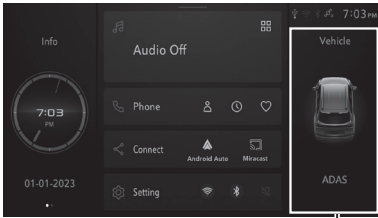

พื้นที่แสดงผล 1

ภาษาไทย



พื้นที่แสดงผล 1

ภาษาอังกฤษ

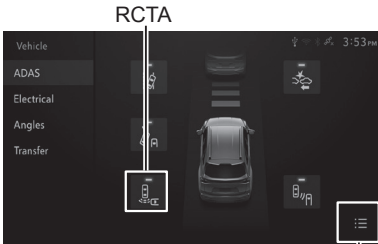

พื้นที่แสดงผล 2

ภาษาไทย

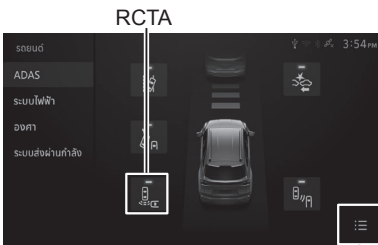

พื้นที่แสดงผล 2

รุ่นที่มีหน้าจอ MID

การตั้งค่าระบบ RCTA สามารถทำได้บนหน้าจอวิทยุ ในขณะที่ไม่ได้เข้าหน้าจอการตั้งค่าบนหน้าจอ MID

1. แตะที่พื้นที่แสดงผล 1

2. ไปที่หน้าจอการตั้งค่า ไอคอนของฟังก์ชันที่สามารถตั้งค่าได้จะปรากฏขึ้น แตะที่ไอคอน เพื่อสลับการเปิดและปิดฟังก์ชัน

3. แตะที่พื้นที่แสดงผล 2 เพื่อสลับไปสู่นำจอรายการการตั้งค่า สามารถเปลี่ยนแปลงการตั้งค่าได้ โดยเลือก "ระบบเตือนมีรถวิ่งตัดผ่านด้านหลัง" จากรายการ ฟังก์ชันที่สามารถตั้งค่าได้จะเหมือนกับบนหน้าจอ MID



ข้อสังเกต

- สามารถเปลี่ยนแปลงการตั้งค่าระบบ RCTA ได้บนหน้าจอ MID อย่างไรก็ตาม จะต้องไม่ตั้งค่าพร้อมกันบนหน้าจอวิทยุ

ระบบเบรกฉุกเฉินอัตโนมัติขณะถอย (RCTB)

ระบบเบรกฉุกเฉินอัตโนมัติขณะถอย (RCTB) เป็นระบบที่ช่วยป้องกันการชนหรือการชนที่รุนแรงในกรณีที่คุณขับขี่ไม่ตระหนักถึงการเตือนจากระบบช่วยเตือนขณะถอยหลัง (RCTA) เงื่อนไขการทำงานของระบบ RCTB จะมีเงื่อนไขเดียวกันกับระบบ RCTA



คำเตือน

- การขับขี่ที่ปลอดภัยเป็นความรับผิดชอบของผู้ขับขี่ กรุณาตรวจสอบบริเวณโดยรอบรถด้วยตัวท่านเองเสมอ เพื่อความปลอดภัยขณะขับขี่
- อย่าพึ่งพาระบบเพียงอย่างเดียว เนื่องจากอาจเป็นเหตุให้เกิดอุบัติเหตุได้ ระบบ RCTB ไม่ใช่ระบบที่สามารถหลีกเลี่ยงการชนได้ในทุกสถานการณ์ อย่าพึ่งพาระบบเพียงอย่างเดียวขณะขับขี่ เนื่องจากระบบอาจไม่ทำงานในบางสถานการณ์ เพื่อความปลอดภัยตรวจสอบทัศนวิสัยรอบตัวด้วยสายตาเสมอ
- อย่าใช้ระบบ RCTB ในการหยุดรถปกติ
- ถ้าไฟเตือนระบบ RCTB ติดขึ้น ให้ตรวจสอบด้านหลังรถและบริเวณโดยรอบและดำเนินการตามความจำเป็น เช่น เหยียบเบรก ขึ้นอยู่กับการตัดสินใจของผู้ขับขี่
- อย่าพยายามทดสอบระบบ RCTB ด้วยตัวท่านเอง ระบบอาจไม่ทำงาน ขึ้นอยู่กับสภาวะบริเวณโดยรอบ ซึ่งอาจนำไปสู่อุบัติเหตุที่ไม่คาดคิดได้

เงื่อนไขในการทำงานของระบบเบรกฉุกเฉินอัตโนมัติขณะถอย (RCTB)

ระบบ RCTB จะทำงานเมื่อพบเงื่อนไขดังต่อไปนี้

- เมื่อสวิตช์กุญแจอยู่ที่ตำแหน่ง "ON" (รุ่นที่ไม่มีระบบกุญแจ ISUZU GENIUS ENTRY) หรือเครื่องยนต์อยู่ที่โหมด "ON" (รุ่นที่มีระบบกุญแจ ISUZU GENIUS ENTRY)
- เมื่อเปิดระบบเบรกฉุกเฉินอัตโนมัติขณะถอย (RCTB)
- เมื่อรถของท่านวิ่งด้วยความเร็วประมาณ 10 กม./ชม. หรือน้อยกว่า
- เมื่อคันเกียร์อยู่ในตำแหน่ง "R (ถอยหลัง)"

พื้นที่การตรวจจับของเซนเซอร์

เซนเซอร์จะตรวจจับรถที่อยู่ในพื้นที่ดังรูปต่อไปนี้

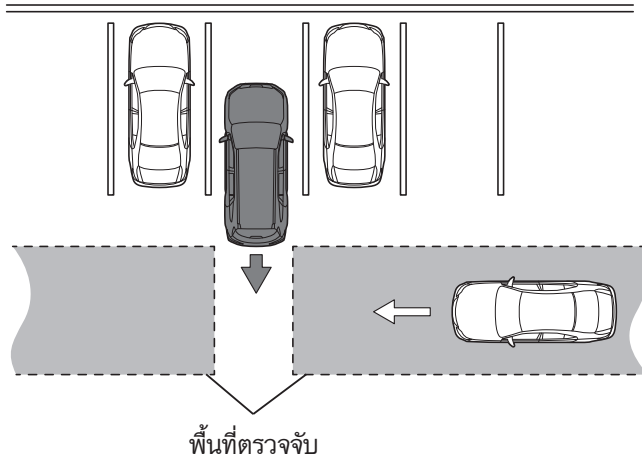

คำเตือน

- ระบบ RCTB ไม่สามารถตรวจจับรถที่วิ่งเข้ามาทางด้านหลังได้
- ระยะเวลาของระบบ RCTB และ RCTA นั้นแตกต่างกัน ระบบ RCTB อาจไม่ทำงานแม้ว่าระบบ RCTA จะแจ้งเตือนถึงรถที่เข้ามาแล้วก็ตาม
- ระบบ RCTB จะถูกยกเลิกดังกรณีต่อไปนี้
 - เมื่อปิดระบบ RTCA
 - เมื่อรถมีความเร็วมากกว่า 10 กม./ชม. ในขณะถอยรถ
 - เมื่อเปลี่ยนตำแหน่งคันเกียร์จากเกียร์ "R" ไปเป็นเกียร์อื่น
 - เมื่อรถเคลื่อนไปที่ด้านหน้าในขณะที่คันเกียร์อยู่ในตำแหน่ง "R" (ไหลลงเนิน หรืออื่นๆ)
 - เมื่อรถหยุดโดยการเหยียบเบรก
 - เมื่อมีการใช้เบรกมือ



ข้อสังเกต

- ยิ่งรถที่เข้ามาใกล้จากด้านหลังทางขวาหรือทางซ้ายมีความเร็วมากขึ้นเท่าไร ระยะทางที่ไฟเตือนมุมอับสายตาจะพริบและเสียงเตือนดังเมื่อมีรถที่วิ่งเข้ามาจะยิ่งไกลออกไป

ไฟเตือน/เสียงเตือนระบบ RCTB

1. ระบบ RCTA จะทำงานเมื่อเซนเซอร์ตรวจจับรถ ในเวลานี้ ไฟเตือนระบบ BSM จะติดกะพริบขึ้นและมีเสียงเตือนดังขึ้น

ระบบช่วยเตือนขณะถอยรถ (RCTA)

→ อ้างอิงหน้า 4-220

ภาษาอังกฤษ

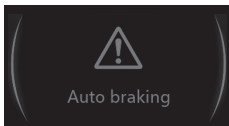

ภาษาไทย



ภาษาอังกฤษ

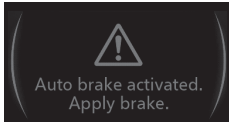

ภาษาไทย



2. ระบบ RCTB จะทำงานเมื่อมีโอกาสเกิดการชน ในเวลานี้ ข้อความเตือนจะปรากฏขึ้นบนหน้าจอ MID และมีเสียงเตือนดังขึ้น ระบบ RCTB จะไม่ทำงานในสภาวะดังต่อไปนี้
 - เมื่อตำแหน่งคันเกียร์เปลี่ยนจากเกียร์ "R" ไปที่เกียร์ "D"
 - เมื่อเหยียบเบรก และใช้งานเบรกมือไฟฟ้าเพื่อหยุดรถ
3. หลังจากที่ระบบ RCTB ทำงาน ระบบเบรกจะทำงานเพียง 2 วินาที ข้อความเตือนจะปรากฏขึ้นบนหน้าจอ MID ในขณะที่ระบบเบรกกำลังทำงาน

เมื่อระบบ RCTB ไม่พร้อมใช้งาน

ไฟเตือนปิดระบบ RCTB



หากมีปัญหาเกิดขึ้นกับระบบ RCTB ไฟเตือนปิดระบบ RCTB จะติดขึ้น ในเวลานี้ ระบบ RCTB จะไม่ทำงาน

หากมีปัญหาเกิดขึ้นกับเซนเซอร์เรดาร์ ระบบ RCTB จะไม่สามารถใช้งานได้ กล้องหน้าคู่ (Stereo Camera)

→ อ้างอิงหน้า 4-249

การปิดระบบเบรกฉุกเฉินอัตโนมัติขณะถอย (RCTB) บนหน้าจอ MID

ถ้าท่านไม่ต้องการให้ระบบเบรกฉุกเฉินอัตโนมัติขณะถอย (RCTB) ทำงาน ท่านสามารถปิดระบบได้ การตั้งค่าระบบเบรกฉุกเฉินอัตโนมัติขณะถอย (RCTB) สามารถเปลี่ยนได้โดยการใช้ฟังก์ชัน "การปรับแต่ง" บนหน้าจอ MID

การตั้งค่า (ฟังก์ชันผู้ใช้กำหนดเอง)

→ อ้างอิงหน้า 4-41

| ข้อความที่แสดง | | คำอธิบาย | |
|---------------------------|------|------------|---------------|
| ระบบเบรกฉุกเฉินขณะถอยหลัง | โหมด | เปิดใช้งาน | เปิดระบบ RCTB |
| | | ปิดใช้งาน | ปิดระบบ RCTB |

ไฟเตือนปิดระบบ RCTB



เมื่อปิดระบบเบรกฉุกเฉินอัตโนมัติขณะถอยหลัง (RCTB) ไฟเตือนปิดระบบ RCTB จะติดขึ้น



ข้อสังเกต

- เมื่อสตาร์ทเครื่องยนต์อีกครั้งหลังจากดับเครื่องยนต์ ระบบยังคงสถานะการตั้งค่าเดิมก่อนที่เครื่องยนต์จะดับ
- ถ้าปิดระบบ RCTA ระบบ RCTB จะปิดตามไปด้วย และจะไม่สามารถเปิดใช้งานผ่านการตั้งค่าฟังก์ชันผู้ใช้กำหนดเองบนหน้าจอ MID
- ระบบเบรกฉุกเฉินอัตโนมัติขณะถอย (RCTB) จะใช้เวลาสักครู่ในการกลับมาทำงานตามปกติหลังจากปิดระบบ
- ระบบ RCTB เป็นระบบที่ช่วยผู้ขับขี่ที่ตรวจสอบด้านหลังเวลารถจอด ดังนั้นไม่ควรปิดระบบ RCTB หากไม่จำเป็น



ข้อสังเกต

- เมื่อมีการเชื่อมต่อกับชุดลากพ่วงโดยใช้ชุดสายไฟแก้อีซูซุ ระบบ RCTB จะปิดการทำงานโดยอัตโนมัติ ในขณะที่ระบบ RCTA จะปิดเช่นเดียวกัน เมื่อมีการถอดชุดลากพ่วงออก โหมดการทำงานจะกลับมาสู่สถานะการตั้งค่าโดยอัตโนมัติเช่นเดียวกัน โดยไม่จำเป็นต้องตั้งค่าผ่านฟังก์ชันผู้ใช้กำหนดเอง สำหรับรายละเอียดเพิ่มเติม โปรดติดต่อศูนย์บริการมาตรฐานอีซูซุ
- ถ้าไม่ได้ใช้ชุดสายไฟลากพ่วงแก้อีซูซุในการเชื่อมต่อ โปรดปิดระบบ RCTB ผ่านฟังก์ชันผู้ใช้กำหนดเองบนหน้าจอ MID

การปิดระบบ RCTB บนหน้าจอวิทยุ

ภาษาอังกฤษ

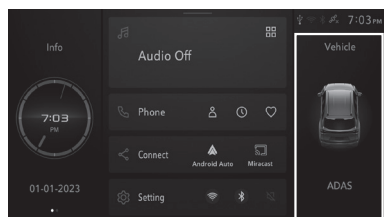

พื้นที่แสดงผล 1

รุ่นที่มีหน้าจอ MID

การตั้งค่าระบบ RCTB สามารถทำได้บนหน้าจอวิทยุ ในขณะที่ไม่ได้เข้าหน้าจอกการตั้งค่าบนหน้าจอ MID

1.แตะที่พื้นที่แสดงผล 1

2.ไปที่หน้าจอกการตั้งค่า ไอคอนของฟังก์ชันที่สามารถตั้งค่าได้จะปรากฏขึ้น และไอคอนเพื่อเปิดและปิดฟังก์ชัน

ภาษาไทย

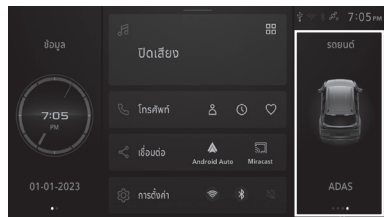

พื้นที่แสดงผล 1

ภาษาอังกฤษ

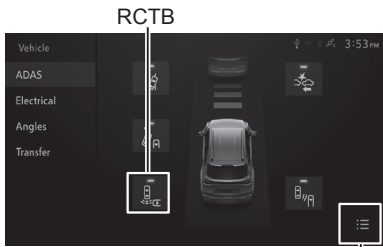

พื้นที่แสดงผล 2

ภาษาไทย

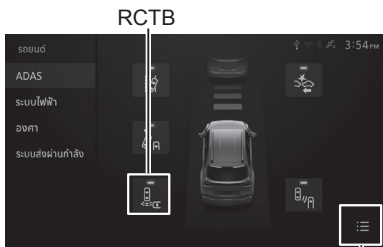

พื้นที่แสดงผล 2

3. แต่ที่พื้นที่แสดงผล 2 เพื่อสลับไปสู่นำจอรายการการตั้งค่า สามารถเปลี่ยนแปลงการตั้งค่าได้ โดยเลือก "ระบบเบรกฉุกเฉินขณะถอยหลัง" จากรายการ ฟังก์ชันที่สามารถตั้งค่าได้จะเหมือนกับบนหน้าจอ MID



ข้อสังเกต

- สามารถเปลี่ยนแปลงการตั้งค่าระบบ RCTB ได้บนหน้าจอ MID อย่างไรก็ตาม จะต้องไม่ตั้งค่าพร้อมกันบนหน้าจอวิทยุ

การตั้งค่าหน้าจอวิทยุ → อ้างอิงหน้า 4-56

ระบบเซนเซอร์ช่วยจอดรถยนต์ (Parking Aid System)

ระบบเซนเซอร์ช่วยจอดรถยนต์เป็นระบบที่ช่วยผู้ขับขี่ในการจอดรถ ระบบนี้ใช้เซนเซอร์อัลตราโซนิกเพื่อตรวจจับและแจ้งเตือนผู้ขับขี่ถึงสิ่งกีดขวางรอบรถ โดยการแสดงบนหน้าจอ MID และเสียงเตือน



คำเตือน

- ผู้ขับขี่จะต้องขับอย่างปลอดภัย ควรตรวจสอบสิ่งแวดล้อมรอบรถระหว่างขับขี่ด้วยสายตาเสมอ
- ระบบเซนเซอร์ช่วยจอดรถยนต์เป็นระบบที่ช่วยเตือนผู้ขับขี่ในการจอดรถ อย่างไรก็ตามการพึ่งพาระบบนี้เพียงอย่างเดียว สามารถก่อให้เกิดอุบัติเหตุร้ายแรงได้ เพราะระบบอาจไม่ทำงานในบางสถานการณ์ ดังนั้นเมื่อทำการจอดรถผู้ขับขี่ต้องตรวจสอบด้านหลังและบริเวณโดยรอบด้วยสายตาเสมอ
- เซนเซอร์อาจตรวจไม่พบหรือยากที่จะตรวจจับสิ่งต่อไปนี้
 - คนเดินเท้า
 - วัตถุที่เคลื่อนที่ได้ เช่น รถยนต์ และลัตว์
 - วัตถุที่อยู่ใต้กันชนโดยตรง
 - วัตถุที่มีลักษณะบางหรืออยู่ต่ำ
 - วัตถุที่มีลักษณะเป็นเส้น เช่น ลวด รั้ว และเชือก
 - วัตถุที่ทำจากวัสดุที่ดูดซับคลื่นเสียงได้ เช่น ผ้า หรือฟองน้ำ
 - วัตถุแหลมคม
 - วัตถุที่มีพื้นผิวเป็นเหลี่ยมมุม
 - วัตถุที่อยู่บนบริเวณพื้นที่สูง เช่น วัตถุที่ถูกแขวน
 - วัตถุที่อยู่ใกล้กับเซนเซอร์อยู่แล้ว ก่อนที่ระบบจะทำงาน
- ในสถานการณ์ดังต่อไปนี้ ฟังก์ชันการตรวจจับของเซนเซอร์อาจลดลงและระบบอาจทำงานผิดปกติ หรืออาจมีเสียงเตือนดังขึ้นแม้ว่าจะไม่มีสิ่งกีดขวาง
 - เมื่ออุณหภูมิรอบๆ ตัวเซนเซอร์สูงหรือต่ำมาก
 - เมื่อสภาพภูมิอากาศไม่ดี
 - เมื่อน้ำปริมาณมากกระเซ็นใส่ตัวเซนเซอร์เนื่องจากฝนตกหนักหรือในสถานการณ์บางสถานการณ์
 - เมื่อมีหยดน้ำบนตะแกรงที่ยื่นออกมาเหนือเซนเซอร์เนื่องจากฝนที่ตกหนัก หรือในสถานการณ์อื่นๆ
 - เมื่อเซนเซอร์โดนน้ำขณะขับรดฟ้าน้ำท่วม
 - เมื่อรถของท่านเอียงมาก



คำเตือน

- เมื่อรถอยู่ใกล้กับวัตถุหรือกำแพง เช่น เมื่อรถอยู่ในอุโมงค์หรือสะพานที่แคบ หรือในโรงจอดรถเล็ก ๆ
- เมื่อขับรถบนทางลาดชัน
- เมื่อมีเนินชันในทิศทางที่รถกำลังวิ่ง
- เมื่อมีขอบถนนในทิศทางที่รถกำลังวิ่ง
- เมื่อขับขึ้นบนถนนขรุขระ
- เมื่อโคลน และ/หรือสารอื่นที่คล้ายคลึงกันปกคลุมบนตัวเซนเซอร์หรือบริเวณรอบตัวเซนเซอร์
- เมื่อเซนเซอร์หรือพื้นที่รอบตัวเซนเซอร์ถูกบัง
- เมื่อเกิดการกระแทกที่ตัวเซนเซอร์ บริเวณรอบๆ ตัวเซนเซอร์ เซนเซอร์อาจจะหลุดออกจากตำแหน่งหรือเปลี่ยนทิศทาง
- เมื่อรถอยู่บนพื้นที่มีลักษณะเป็นลูกคลื่น ลาดชัน กรวดทราย ผิวขรุขระ หรือในพุ่มไม้
- เมื่อมีวัตถุที่สามารถสร้างคลื่นเสียงความถี่สูงได้อยู่ใกล้ เช่น เสียงแตรรถคันอื่น เสียงเครื่องยนต์รถจักรยานยนต์ เสียงลมเบรกของรถขนาดใหญ่ หรือวัตถุที่สามารถสร้างคลื่นอัลตราโซนิก เช่น เซนเซอร์ของรถคันอื่น
- เมื่อสิ่งกีดขวางอยู่ใกล้กับเซนเซอร์มากเกินไป
- เมื่อเซนเซอร์ตรวจพบสิ่งกีดขวาง เสียงเตือนและสถานะการตรวจจับบนหน้าจอ MID จะติลย์ไปชั่วขณะ แม้ว่าความเร็วของรถจะช้ามาก รถอาจจะเข้าใกล้สิ่งกีดขวางก่อนที่เสียงเตือนจะดังและหน้าจอ MID จะปรากฏสถานะการตรวจจับ
- ระบบอาจไม่สามารถตรวจจับสิ่งกีดขวางได้ แม้ว่าจะเคยตรวจจับสิ่งกีดขวางนั้นแล้ว โดยขึ้นอยู่กับรูปร่างและ/หรือสภาวะของสิ่งกีดขวาง
- เมื่อถอยรถในขณะที่ลากรถคันอื่น เซนเซอร์ด้านหลังจะมีปฏิกริยากับรถที่ถูกลาก ทำให้ไฟเตือนติดขึ้น ดังนั้นให้ทำการตั้งค่าโหมดช่วยเตือนขณะจอดรถคันนี้ก่อนทำการลากรถคันอื่น
 - เมื่อติดตั้งเพียงแค่ดุมลากพ่วง : เฉพาะดุมลากพ่วงเท่านั้น
 - เมื่อลากจูงรถคันอื่น : เฉพาะดุมลากพ่วงเท่านั้น

โหมดลากพ่วง/โหมดกันชนเสริม

→ อ้างอิงหน้า 4-243

ตำแหน่งเซนเซอร์และระยะการตรวจสอบ

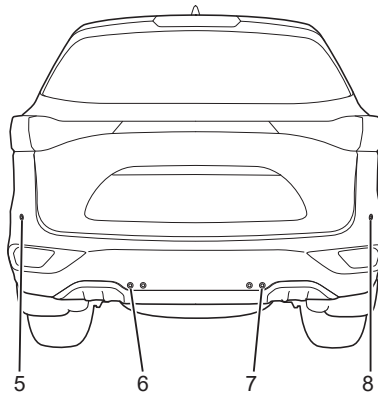
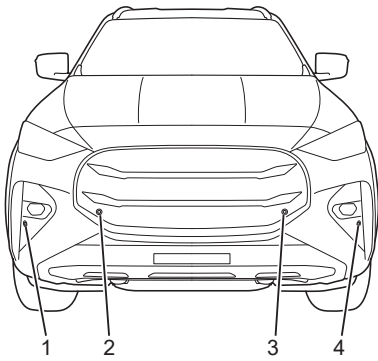

ตำแหน่งเซนเซอร์

เซนเซอร์อัลตราโซนิคจะติดตั้งที่ด้านหน้าของรถจำนวน 4 ตัวและที่ด้านหลังของรถจำนวน 4 ตัว

| หมายเลข | คำอธิบาย |
|---------|-----------------------------------|
| 1 | เซนเซอร์ด้านหน้าตัวนอก (ด้านขวา) |
| 2 | เซนเซอร์ด้านหน้าตัวใน (ด้านขวา) |
| 3 | เซนเซอร์ด้านหน้าตัวใน (ด้านซ้าย) |
| 4 | เซนเซอร์ด้านหน้าตัวนอก (ด้านซ้าย) |
| 5 | เซนเซอร์ด้านหลังตัวนอก (ด้านซ้าย) |
| 6 | เซนเซอร์ด้านหลังตัวใน (ด้านซ้าย) |
| 7 | เซนเซอร์ด้านหลังตัวใน (ด้านขวา) |
| 8 | เซนเซอร์ด้านหลังตัวนอก (ด้านขวา) |



คำแนะนำ

- รักษาความสะอาดบริเวณรอบตัวเซนเซอร์ที่อยู่บนกันชนหลังให้สะอาดอยู่เสมอ ถ้ามีสิ่งสกปรกอยู่รอบตัวเซนเซอร์ เซนเซอร์อาจจะทำงานผิดพลาด
- อย่าให้ตัวเซนเซอร์หรือบริเวณรอบตัวเซนเซอร์โดนกระแทก หากเซนเซอร์หลุดออกจากตำแหน่งหรือเปลี่ยนทิศทางจากแรงกระแทก ระบบอาจจะทำงานไม่ถูกต้องได้ หากเกิดการกระแทกขึ้น ควรติดต่อศูนย์บริการมาตรฐานอีซูซุ
- ห้ามติดตั้งอุปกรณ์เสริมใดๆ หรือติดสติ๊กเกอร์บริเวณรอบๆ ตัวเซนเซอร์ที่กันชนหลัง การกระทำเช่นนี้อาจจะทำให้เซนเซอร์ทำงานผิดพลาดได้ ดังนั้นก่อนที่จะติดตั้งอุปกรณ์เสริมใดๆ ควรติดต่อกับศูนย์บริการมาตรฐานอีซูซุก่อน
- ห้ามกระทำการใดๆ ตามที่ระบุด้านล่างนี้ เพราะจะทำให้เซนเซอร์ทำงานผิดพลาดได้
 - การถอดแยกชิ้นส่วนเซนเซอร์
 - การดัดแปลงเซนเซอร์หรือส่วนของกันชนหลังบริเวณใกล้กับเซนเซอร์
 - การทำสีเซนเซอร์หรือส่วนของกันชนหลังบริเวณใกล้กับเซนเซอร์
- ถ้าต้องซ่อมเปลี่ยน ถอด หรือติดตั้งเซนเซอร์หรือสิ่งอื่นรอบตัวเซนเซอร์ ให้ติดต่อกับศูนย์บริการมาตรฐานอีซูซุ
- เมื่อล้างรถ ห้ามฉีดน้ำแรงดันสูงไปที่ตัวเซนเซอร์หรือบริเวณรอบตัวเซนเซอร์โดยตรง เซนเซอร์อาจทำงานผิดพลาดได้ เนื่องจากการกระแทกที่รุนแรงของน้ำแรงดันสูง

ระยะเวลาตรวจจับ

เซนเซอร์จะตรวจจับสิ่งกีดขวางในพื้นที่ที่แสดงดังรูปต่อไปนี้

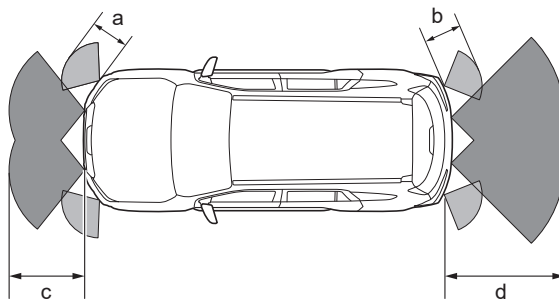

| หมายเลข | คำอธิบาย |
|---------|--|
| a | ประมาณ 60 ซม. (24 นิ้ว) (เซนเซอร์ด้านหน้ารถตัวนอก) |
| b | ประมาณ 60 ซม. (24 นิ้ว) (เซนเซอร์ด้านหลังรถตัวนอก) |
| c | ประมาณ 100 ซม. (39 นิ้ว) (เซนเซอร์ด้านหน้ารถตัวใน) |
| d | ประมาณ 150 ซม. (59 นิ้ว) (เซนเซอร์ด้านหลังรถตัวใน) |

**คำเตือน**

- ระยะเวลาตรวจจับและความเร็วในการทำงานของเซนเซอร์มีข้อจำกัด การพึ่งพาระบบเพียงอย่างเดียวอาจทำให้เกิดอุบัติเหตุร้ายแรงได้ เนื่องจากระบบอาจจะไม่ทำงานซึ่งขึ้นอยู่กับแต่ละสถานการณ์ ดังนั้นผู้ขับขี่ต้องตรวจสอบบริเวณหลังรถและสิ่งแวดล้อมโดยรอบด้วยสายตา เมื่อทำการจอดรถ

การใช้งานระบบเซนเซอร์ช่วยจอดรถยนต์ (Parking Aid System)

ระบบเซนเซอร์ช่วยจอดรถยนต์จะทำงานเมื่อพบเงื่อนไขดังต่อไปนี้

- เมื่อปิดสวิตช์กุญแจไปที่ตำแหน่ง "ON" (รุ่นที่ไม่มีระบบกุญแจ ISUZU GENIUS ENTRY) หรือกดปุ่มสตาร์ท/ดับเครื่องยนต์ไปที่โหมด "ON" (รุ่นที่มีระบบกุญแจ ISUZU GENIUS ENTRY)
- เมื่อเปิดระบบเซนเซอร์ช่วยจอดรถยนต์
- เมื่อรถของท่านเคลื่อนที่ด้วยความเร็วประมาณ 10 กม./ชม. หรือน้อยกว่า

เมื่อถอยรถ

เมื่อคันเกียร์อยู่ในตำแหน่ง "R (ถอยหลัง)" ระบบเซนเซอร์ช่วยจอดรถยนต์จะทำงาน ในขณะที่ระบบเซนเซอร์ช่วยจอดรถยนต์ทำงาน สถานะการตรวจจับของเซนเซอร์ด้านหน้า และเซนเซอร์ด้านหลังจะแสดงบนหน้าจอ MID

เมื่อเซนเซอร์ตรวจพบสิ่งกีดขวาง ระยะห่างระหว่างรถกับสิ่งกีดขวางนั้นจะแสดงบนหน้าจอ MID และจะมีเสียงเตือนตามระยะห่าง

**ข้อสังเกต**

- เซนเซอร์ด้านหน้าตัวใน ตรวจไม่พบสิ่งกีดขวาง

เมื่อรถเคลื่อนที่ไปข้างหน้า

เมื่อคันเกียร์อยู่ในตำแหน่ง "D" ระบบเซนเซอร์ช่วยจอดรถยนต์จะทำงาน ในขณะที่ระบบกำลังทำงาน สถานะการตรวจจับของเซนเซอร์ด้านหน้าจะปรากฏอยู่บนหน้าจอ MID เมื่อเซนเซอร์ตรวจพบสิ่งกีดขวาง ระยะห่างระหว่างสิ่งกีดขวางกับตัวรถจะแสดงบนหน้าจอ MID และเสียงเตือนจะดังตามระยะห่างระหว่างรถกับสิ่งกีดขวาง

**ข้อสังเกต**

- เซนเซอร์ด้านหลังตรวจไม่พบสิ่งกีดขวาง

การแสดงสถานะตรวจสอบ

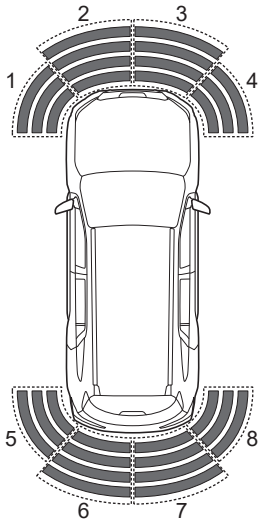

สถานะการตรวจสอบจะแสดงบนหน้าจอ MID เมื่อเซนเซอร์ตรวจพบสิ่งกีดขวาง หน้าจอจะแสดงระยะห่างระหว่างสิ่งกีดขวางกับตัวรถด้วยสีแดง เซนเซอร์แต่ละตัวจะบอกระยะห่างของสิ่งกีดขวางแยกกัน

| หมายเลข | คำอธิบาย |
|---------|------------------------------------|
| 1 | เซนเซอร์ด้านหน้าด้านนอก (ด้านซ้าย) |
| 2 | เซนเซอร์ด้านหน้าด้านใน (ด้านซ้าย) |
| 3 | เซนเซอร์ด้านหน้าด้านใน (ด้านขวา) |
| 4 | เซนเซอร์ด้านหน้าด้านนอก (ด้านขวา) |
| 5 | เซนเซอร์ด้านหลังด้านนอก (ด้านซ้าย) |
| 6 | เซนเซอร์ด้านหลังด้านใน (ด้านซ้าย) |
| 7 | เซนเซอร์ด้านหลังด้านใน (ด้านขวา) |
| 8 | เซนเซอร์ด้านหลังด้านนอก (ด้านขวา) |

ภาพของสถานะการตรวจสอบและระยะห่างรถกับสิ่งกีดขวาง จะถูกอธิบายตามตารางดังต่อไปนี้

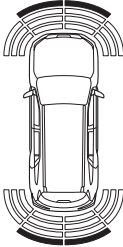
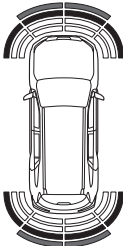
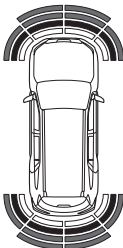
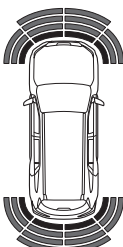
| ภาพ | ระยะห่างระหว่างรถและสิ่งกีดขวาง (ระยะห่างเป็นค่าโดยประมาณ) | | | |
|---|--|----------------------------------|---|----------------------------------|
| | ด้านหน้า | | ด้านหลัง | |
| | เซนเซอร์ตัวใน | เซนเซอร์ตัวนอก | เซนเซอร์ตัวใน | เซนเซอร์ตัวนอก |
|  | 75 - 100 ซม. (30 - 39 นิ้ว) | - | 75 - 150 ซม. (30 - 59 นิ้ว) *80 - 150 ซม. (31 - 59 นิ้ว) | - |
|  | 60 - 75 ซม. (24 - 30 นิ้ว) | 50 - 60 ซม. (20 - 24 นิ้ว) | 60 - 75 ซม. (24 - 30 นิ้ว) *70 - 80 ซม. (28 - 31 นิ้ว) | 50 - 60 ซม. (20 - 24 นิ้ว) |
|  | 45 - 60 ซม. (18 - 24 นิ้ว) | 40 - 50 ซม. (16 - 20 นิ้ว) | 45 - 60 ซม. (18 - 24 นิ้ว) *60 - 70 ซม. (24 - 28 นิ้ว) | 40 - 50 ซม. (16 - 20 นิ้ว) |
|  | ภายในระยะ 45 ซม. (18 นิ้ว) | ภายในระยะ 40 ซม. (16 นิ้ว) | ภายในระยะ 45 ซม. (18 นิ้ว) *ภายในระยะ 60 ซม. (24 นิ้ว) | ภายในระยะ 40 ซม. (16 นิ้ว) |

*: เมื่อเลือกโหมดคุมลากพ่วง

เสียงเตือน

เมื่อเซนเซอร์ตรวจพบสิ่งกีดขวาง เสียงเตือนจะดังเป็น 4 ระดับ โดยขึ้นอยู่กับระยะห่างระหว่างรถกับสิ่งกีดขวาง

เมื่อระยะห่างระหว่างตัวรถกับสิ่งกีดขวางลดลง เสียงเตือนจะส่งเสียงถี่ขึ้นจนกลายเป็นเสียงเตือนดังยาว เมื่อสิ่งกีดขวางอยู่ใกล้มาก

เมื่อเซนเซอร์หลายตัวตรวจจับสิ่งกีดขวางได้พร้อมๆ กัน เสียงเตือนจะสอดคล้องกับระยะห่างที่ใกล้ที่สุดระหว่างสิ่งกีดขวางกับตัวรถ



ข้อสังเกต

- เมื่อเซนเซอร์ตัวนอกตรวจพบสิ่งกีดขวาง เสียงเตือนจะดังขึ้น 3 ระดับ

โหมดลากพ่วง/โหมดกันชนเสริม

โหมดลากพ่วง

เมื่อมีการติดตั้งคัมลากพ่วงและกำลังทำการลากพ่วง ให้ทำการตั้งค่าระบบเซนเซอร์ช่วยจอดรถยนต์



ข้อควรระวัง

- ก่อนติดตั้งอุปกรณ์ลากพ่วง โปรดติดต่อศูนย์บริการมาตรฐานอีซูซุ

สามารถตั้งค่าระบบเซนเซอร์ช่วยจอดรถยนต์ในหัวข้อการปรับแต่งบนหน้าจอ MID

การตั้งค่า (ฟังก์ชันผู้ใช้กำหนดเอง)

→ อ้างอิงหน้า 4-41

| ข้อความแสดง | | คำอธิบาย | |
|-------------------------------------|-------------|-------------------------|--|
| การตั้งค่าระบบ ช่วยเตือนขณะจอดรถ | โหมดลากพ่วง | ปิด | เลือกเพื่อยกเลิกโหมดลากพ่วง |
| | | เฉพาะคัมลากพ่วงเท่านั้น | เลือกในขณะที่มีการติดตั้งคัมลากพ่วง แต่ไม่มีการลากพ่วง เมื่อเลือกโหมดนี้ ระยะการตรวจจับของเซนเซอร์ตัวในด้านหลังจะเปลี่ยนแปลง |

**ข้อสังเกต**

- เมื่อมีการต่อพ่วง ให้ใช้ชุดลากพ่วงและชุดสายไฟแท้อีซูซุ ระบบเซนเซอร์ช่วยจอดรถยนต์ที่ด้านหลังจะปิดโดยอัตโนมัติและเสียงเตือนจะไม่ดัง เมื่อมีการปลดการต่อพ่วง ระบบจะเปลี่ยนโหมดไปที่ "เฉพาะคู่มือลากพ่วงเท่านั้น" โดยอัตโนมัติ และระบบเซนเซอร์ช่วยจอดรถยนต์ที่ด้านหลังจะเปิดการทำงาน โดยไม่จำเป็นต้องทำการตั้งค่า ในรายการปรับแต่ง สามารถติดต่อสอบถามรายละเอียดได้ที่ศูนย์บริการมาตรฐานอีซูซุ
- หากไม่ได้เชื่อมต่อชุดเสริมกันชนอะไหล่แท้จากอีซูซุ ให้เลือกโหมดลากพ่วงเป็น "ปิด" โดยใช้สวิตช์ปิดระบบเซนเซอร์ช่วยจอดรถยนต์

สวิตช์ปิดระบบเซนเซอร์ช่วยจอดรถยนต์

→ อ้างอิงหน้า 4-248

โหมดกันชนเสริม

เมื่อมีการติดตั้งคานกันชนเสริม ให้ทำการตั้งค่าระบบเซนเซอร์ช่วยจอดรถยนต์

**ข้อควรระวัง**

- ให้ติดต่อศูนย์บริการมาตรฐานอีซูซุ ก่อนติดตั้งคานกันชนเสริม

สามารถทำการตั้งค่าระบบเซนเซอร์ช่วยจอดรถยนต์ในหัวข้อการปรับแต่งบนหน้าจอ MID

การตั้งค่า (ฟังก์ชันผู้ใช้กำหนดเอง)

→ อ้างอิงหน้า 4-41

| ข้อความแสดง | | คำอธิบาย |
|-------------------------------------|-----------------|--|
| การตั้งค่าระบบ ช่วยเตือนขณะจอดรถ | โหมดกันชนเสริม | เลือกเพื่อยกเลิกโหมดกันชนเสริม |
| | ไม่มีกันชนเสริม | เลือกเมื่อมีการติดตั้งคานกันชนเสริม เมื่อเลือกใช้โหมดนี้ เซนเซอร์ด้านหน้าทั้งหมดจะไม่ตรวจจับสิ่งกีดขวาง |
| | มีกันชนเสริม | |

สวิตช์ปิดระบบเซนเซอร์ช่วยจอดรถยนต์

→ อ้างอิงหน้า 4-248

**ข้อสังเกต**

- เมื่อติดตั้งชุดเสริมกันชนของแท้จากอีซูซุ จะสามารถใช้งานระบบโซนาร์ด้านหน้าได้ในกรณีนี้ให้เลือกโหมด "ไม่มีคานกันชนเสริม" ท่านสามารถติดต่อสอบถามรายละเอียดได้ที่ศูนย์บริการมาตรฐานอีซูซุ

การตั้งค่าระบบเซนเซอร์ช่วยจอดรถยนต์บนหน้าจอวิทยุ

ภาษาอังกฤษ

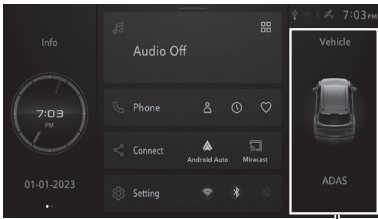

พื้นที่แสดงผล 1

ภาษาไทย



พื้นที่แสดงผล 1

ภาษาอังกฤษ



พื้นที่แสดงผล 2

ภาษาไทย



พื้นที่แสดงผล 2

รุ่นที่มีหน้าจอ MID

การตั้งค่าระบบเซนเซอร์ช่วยจอดรถยนต์สามารถทำได้บนหน้าจอวิทยุ ในขณะที่ไม่ได้เข้าหน้าจอการตั้งค่าบนหน้าจอ MID

1. แตะที่พื้นที่แสดงผล 1

- ไปที่หน้าจอการตั้งค่า แตะที่พื้นที่แสดงผล 2 เพื่อสลับไปสู่หน้าจอรายการการตั้งค่า
- สามารถเปลี่ยนแปลงการตั้งค่าได้ โดยเลือก "ระบบช่วยเตือนขณะจอดรถ" จากรายการฟังก์ชันที่สามารถตั้งค่าได้จะเหมือนกับบนหน้าจอ MID



ข้อสังเกต

- สามารถเปลี่ยนแปลงการตั้งค่าระบบเซนเซอร์ช่วยจอดรถยนต์ ได้บนหน้าจอ MID อย่างไรก็ตามจะต้องไม่ตั้งค่าพร้อมกันบนหน้าจอวิทยุ

การตั้งค่าหน้าจอวิทยุ → อ้างอิงหน้า 4-56

เมื่อไม่สามารถใช้งานระบบได้

ไฟเตือนปิด

ระบบเซนเซอร์ช่วยจอดรถยนต์



ข้อความเตือน

ภาษาอังกฤษ

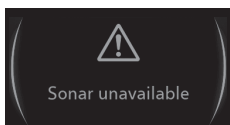

ภาษาไทย

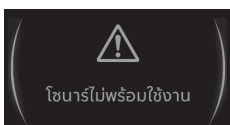

ไฟเตือนปิด

ระบบเซนเซอร์ช่วยจอดรถยนต์



ข้อความเตือน

ภาษาอังกฤษ

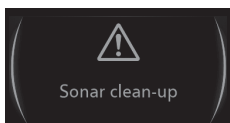

ภาษาไทย

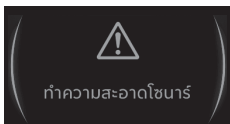

เมื่อเซนเซอร์อยู่ในสภาพที่ไม่สามารถตรวจจับตามปกติ

เมื่อใช้ระบบในขณะที่เซนเซอร์อยู่ในสภาพที่ไม่สามารถตรวจจับได้ตามปกติ เช่น เสียงรบกวนการทำงานของเซนเซอร์ ระบบจะหยุดทำงานชั่วคราว ในขณะเดียวกันข้อความเตือนจะแสดงบนหน้าจอ MID ประมาณ 5 วินาที และไฟเตือนปิดระบบเซนเซอร์ช่วยจอดรถยนต์จะติดขึ้นเมื่อสภาพของเซนเซอร์ดีขึ้น ระบบจะคืนกลับจากสถานะหยุดทำงาน จากนั้นไฟเตือนปิดระบบเซนเซอร์ช่วยจอดรถยนต์จะดับลง หากไฟเตือนปิดระบบเซนเซอร์ช่วยจอดรถยนต์ยังคงติดอยู่เป็นระยะเวลาานาน ให้ทำการติดต่อศูนย์บริการมาตรฐานอีซูซุ

เมื่อเซนเซอร์สกปรก

เมื่อโคลน และ/หรือสารอื่นที่คล้ายคลึงกัน ปกคลุมตัวเซนเซอร์หรือรอบตัวเซนเซอร์ ระบบจะหยุดทำงานชั่วคราว ในขณะเดียวกันข้อความเตือนจะแสดงบนหน้าจอ MID ประมาณ 5 วินาที และไฟเตือนปิดระบบเซนเซอร์ช่วยจอดรถยนต์จะติดขึ้น ให้ตรวจสอบสภาพของเซนเซอร์ ทำความสะอาดโคลน และ/หรือสารอื่นที่คล้ายคลึงกัน เมื่อสภาพของเซนเซอร์ดีขึ้น ระบบจะคืนกลับจากสถานะหยุดทำงาน จากนั้นไฟเตือนปิดระบบเซนเซอร์ช่วยจอดรถยนต์จะดับลง หากไฟเตือนปิดระบบเซนเซอร์ช่วยจอดรถยนต์ยังคงติดอยู่เป็นระยะเวลาานาน ให้ทำการติดต่อศูนย์บริการมาตรฐานอีซูซุ

ไฟเตือนหลัก



ไฟเตือนปิด

ระบบเซนเซอร์ช่วยจอดรถยนต์



ข้อความเตือน

ภาษาอังกฤษ



ภาษาไทย



เมื่อระบบทำงานผิดปกติ

เมื่อระบบทำงานผิดปกติ ข้อความเตือนจะแสดงบนหน้าจอ MID ประมาณ 5 วินาที จากนั้นไฟเตือนหลักและไฟเตือนปิดระบบเซนเซอร์ช่วยจอดรถยนต์ จะติดขึ้นพร้อมกันในกรณีนี้ให้ติดต่อศูนย์บริการมาตรฐานอีซูซุ



ข้อสังเกต

- หากระบบเซนเซอร์ช่วยจอดรถยนต์หยุดทำงานเนื่องจากเกิดความผิดปกติที่ระบบอื่นหรืออุปกรณ์อื่นภายในรถ ไฟเตือนปิดระบบเซนเซอร์ช่วยจอดรถยนต์จะติดขึ้น เมื่ออาการของระบบหรืออุปกรณ์อื่นดีขึ้น ระบบจะคืนกลับจากสถานะหยุดทำงาน ไฟเตือนปิดระบบเซนเซอร์ช่วยจอดรถยนต์จะดับลง หากไฟเตือนปิดระบบเซนเซอร์ช่วยจอดรถยนต์ยังคงติดอยู่เป็นระยะเวลานาน ให้ทำการติดต่อศูนย์บริการมาตรฐานอีซูซุ

สวิตช์ปิดระบบเซนเซอร์ช่วยจอดรถยนต์

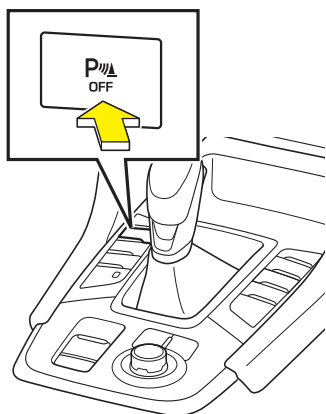

ไฟเตือนปิด

ระบบเซนเซอร์ช่วยจอดรถยนต์



ท่านสามารถปิดการใช้งานระบบเซนเซอร์ช่วยจอดรถยนต์ได้ เมื่อกดสวิตช์ปิดระบบเซนเซอร์ช่วยจอดรถยนต์ในขณะที่ระบบเปิดใช้งานอยู่ ไฟเตือนปิดระบบเซนเซอร์ช่วยจอดรถยนต์จะติดขึ้นและระบบปิดการทำงาน เพื่อให้ระบบกลับมาทำงาน กดสวิตช์ปิดระบบเซนเซอร์ช่วยจอดรถยนต์อีกครั้ง ไฟเตือนปิดระบบเซนเซอร์ช่วยจอดรถยนต์จะดับลงและระบบจะทำงานอีกครั้ง



ข้อสังเกต

- แม้ว่าระบบเซนเซอร์ช่วยจอดรถยนต์จะถูกปิดลงโดยกดสวิตช์ปิดระบบเซนเซอร์ช่วยจอดรถยนต์ แต่เมื่อสตาร์ทเครื่องยนต์อีกครั้ง ระบบจะถูกเปิดใช้งานใหม่อีกครั้ง
- ระบบเซนเซอร์ช่วยจอดรถยนต์จะใช้เวลาสักครู่ในการกลับมาทำงานตามปกติ หลังจากถูกปิด
- ระบบเซนเซอร์ช่วยจอดรถยนต์เป็นระบบช่วยผู้ขับขี่ในการจอดรถ ดังนั้นไม่ควรปิดระบบเซนเซอร์ช่วยจอดรถยนต์หากไม่จำเป็น

กล้องหน้าคู่ (Stereo Camera)

กล้องหน้าคู่

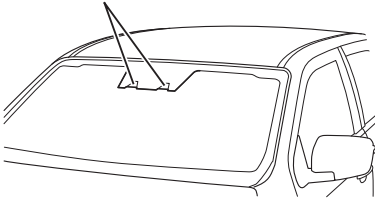

กล้องหน้าคู่จะตรวจจับวัตถุ (รถ คนเดินเท้า จักรยาน จักรยานยนต์ สิ่งกีดขวาง หรือช่องทางเดินรถ) ทางด้านหน้าของรถ
กล้องหน้าคู่ติดตั้งอยู่บริเวณด้านบนของกระจกบังลมด้านหน้า

ระบบต่อไปนี้ทำงานร่วมกับกล้องหน้าคู่

- ระบบเบรกฉุกเฉินอัตโนมัติ (AEB)
- ระบบตัดกำลังเครื่องยนต์เมื่อเหยียบคันเร่งผิดพลาด (PMM)
- ระบบควบคุมความเร็วอัตโนมัติแบบแปรผัน (ACC)
- ระบบตั้งค่าจำกัดความเร็วสูงสุดด้วยตัวเอง (MSL)
- ระบบแจ้งเตือนออกนอกเลน (LDW)
- ระบบช่วยป้องกันรถออกนอกเลน (LDP)
- ระบบช่วยเตือนอาการเหนื่อยล้าขณะขับขี่ (Attention Assist)
- ระบบช่วยควบคุมรถให้อยู่ในเลน (LKAS)
- ระบบช่วยป้องกันการชนขณะเปลี่ยนเลน (ELK)
- ระบบควบคุมไฟสูงอัตโนมัติ (AHB)
- ระบบเบรกฉุกเฉินอัตโนมัติขณะถอยรถ (RCTB)
- ระบบช่วยควบคุมทิศทางตามรถคันหน้า (TJA)

**คำเตือน**

- กล้องหน้าคู่ไม่สามารถตรวจจับวัตถุได้ทั้งหมด เนื่องจากฟังก์ชันการตรวจจับของกล้องหน้าคู่มีขีดจำกัด
- ในขณะที่ขับขี่ โปรดตรวจสอบพื้นที่โดยรอบตัวรถด้วยตัวเองเพื่อความปลอดภัย และใช้แป้นเหยียบเบรกหรืออื่นๆ ตามความเหมาะสมหากจำเป็น
- ไม่ควรพึ่งพาระบบกล้องหน้าคู่เพียงอย่างเดียวในขณะที่ขับขี่ ระบบกล้องหน้าคู่มีไว้เพื่อช่วยลดความเสียหายที่อาจเกิดขึ้นจากอุบัติเหตุ และลดความเครียดของผู้ขับขี่โดยการช่วยผู้ขับขี่ที่ตัดสินใจ ถ้ามีการเตือนการทำงานให้ตรวจสอบสภาพด้านหน้าและรอบๆ ตัวรถ และดำเนินการตามความจำเป็น เช่น เหยียบแป้นเบรกโดยขึ้นอยู่กับการตัดสินใจของผู้ขับขี่
- ระบบกล้องหน้าคู่ไม่ใช่ระบบที่ปล่อยให้ผู้ขับขี่ละเลยการมองเห็นด้านหน้า เช่น การละลายตาจากถนน หรือการถูกรบกวนขณะขับขี่ และไม่ได้ช่วยการขับขี่ในกรณีที่ทัศนวิสัยไม่ดี เนื่องจากสภาพอากาศที่ไม่ดี นอกจากนี้ระบบไม่ได้มีไว้เพื่อการหลบหลีกการชนภายใต้สถานการณ์ใดๆ กล้องหน้าคู่มีขีดจำกัดในการแยกแยะวัตถุและการควบคุมรถ โปรดอ่านคำเตือนในคู่มือและใช้งานอย่างถูกต้อง หากใช้งานอย่างไม่ถูกต้อง จะไม่สามารถควบคุมได้อย่างเหมาะสม และส่งผลให้เกิดอุบัติเหตุได้

ข้อปฏิบัติเกี่ยวกับกล้องหน้าคู่ (Stereo Camera)

ข้อปฏิบัติด้านล่างต่อไปนี่เพื่อให้กล้องหน้าคู่ทำงานอย่างถูกต้อง การปฏิบัติที่ไม่เหมาะสมอาจนำไปสู่การตรวจจับวัตถุที่ผิดพลาดหรืออุบัติเหตุที่ไม่คาดคิดได้

- ห้ามสัมผัสเลนส์ของกล้องหน้าคู่
- ห้ามทำความสะอาดเลนส์ของกล้องหน้าคู่
- ห้ามเปลี่ยนตำแหน่งยึดกล้องหน้าคู่หรือดัดแปลงอุปกรณ์ใดๆ บริเวณกล้องหน้าคู่
- ห้ามให้ตัวเลนส์ของกล้องหน้าคู่ หรือบริเวณรอบๆ ได้รับแรงกระแทก
- ห้ามถอดหรือแยกชิ้นส่วนกล้องหน้าคู่
- อย่าให้กล้องหน้าคู่โดนน้ำหรือของเหลว
- อย่าติดฟิล์ม สติกเกอร์ ฯลฯ ในแนวมุมมองของกล้องหน้าคู่ (รวมทั้งฟิล์มใส)
- อย่าใช้น้ำยาปรับอากาศแบบไอระเหย ฯลฯ
- เปลี่ยนใบปัดน้ำฝนเมื่อจำเป็น หากใช้ใบปัดน้ำฝนที่ไม่ดีบริเวณกระจกบังลม อาจส่งผลให้การแยกแยะวัตถุของกล้องหน้าคู่ทำงานได้ไม่เสถียร และระบบอาจทำงานได้ไม่ถูกต้อง
- อย่าวางสิ่งของบนหลังคารถที่รบกวนพื้นที่มุมมองของกล้องหน้าคู่ การกระทำนั้นอาจส่งผลต่อพื้นที่มุมมองของกล้องหน้าคู่ และระบบอาจทำงานได้ไม่ถูกต้อง สำหรับรายละเอียดโปรดติดต่อศูนย์บริการมาตรฐานอีซูซุ
- รักษากระจกบังลม (ทั้งด้านในและด้านนอก) ให้สะอาดอยู่เสมอ ถ้ากระจกบังลมเป็นฝ้า สกปรกหรือคราบน้ำมัน การแยกแยะวัตถุของกล้องหน้าคู่อาจไม่เสถียร และระบบอาจทำงานได้ไม่ถูกต้อง ถ้ากระจกบังลมเป็นฝ้า ให้ใช้ฟิงก์ชันไล่ฝ้ากระจกหน้า ถ้ากระจกบังลมสกปรก มีคราบน้ำมันหรือมีสิ่งสกปรกติดอยู่บนกระจกบังลม ให้เช็ดออก
- ถ้ากระจกบังลมมีรอยขีดข่วน แตก ฯลฯ ให้ติดต่อศูนย์บริการมาตรฐานอีซูซุ
- ถ้าท่านขับรถในขณะที่บริเวณกล้องหน้าคู่ผิดปกติหรือได้รับความเสียหาย เช่น เกิดอุบัติเหตุการชน หรือในขณะที่กระจกบังลมด้านหน้ามีรอยแตกหรือได้รับความเสียหาย กล้องหน้าคู่จะไม่สามารถตรวจจับวัตถุได้ ซึ่งส่งผลให้การทำงานผิดพลาด และเกิดอุบัติเหตุได้

- อย่าติดตั้งอุปกรณ์ใดๆ ที่ไม่ใช่อะไหล่แท้ฮิซุซุ หรือติดฟิล์ม สติกเกอร์ ฯลฯ ที่บริเวณดังต่อไปนี้ การกระทำแบบนี้ อาจส่งผลให้พื้นที่มุมมองของกล้องหน้าคู่ไม่สามารถตรวจจับได้อย่างแม่นยำ และกล้องหน้าคู่และระบบที่ทำงานร่วมกับกล้องอาจทำงานได้ไม่ถูกต้อง ท่านอาจจำเป็นต้องย้ายอุปกรณ์เหล่านี้ ออก แม้ว่าจะติดตั้งอยู่บริเวณอื่นก็ตาม เนื่องจากทำให้เกิดแสงสะท้อนกับกล้องหรือกระจกบังลม ซึ่งนั่นเป็นสาเหตุให้กล้องทำงานผิดปกติ - บริเวณพื้นที่ต้องห้าม
- อย่าติดตั้งอุปกรณ์เสริมที่ฝากระโปรงหน้า กระจังหม้อน้ำ หรือกันชนหน้า ยกเว้นอุปกรณ์อะไหล่แท้ฮิซุซุ การกระทำเช่นนั้น อาจมีส่งผลให้พื้นที่มุมมองของกล้องหน้าคู่ไม่สามารถตรวจจับได้อย่างแม่นยำ กล้องหน้าคู่และระบบที่ทำงานร่วมกับกล้องอาจทำงานได้ไม่ถูกต้อง
- เมื่อเปลี่ยนกระจกบังลมด้านหน้า เพื่อตรวจสอบให้มั่นใจว่าจะไม่ส่งผลกับการทำงานของกล้องหน้าคู่ โปรดปรึกษาคูณย์บริการมาตรฐานฮิซุซุที่ใกล้ที่สุด การใช้กระจกบังลมด้านหน้าที่ไม่ใช่อะไหล่แท้ฮิซุซุ อาจส่งผลกับการทำงานของกล้องหน้าคู่ได้ โปรดทราบว่าฮิซุซุไม่สามารถรับรองคุณภาพของกระจกบังลมด้านหน้าที่ไม่ใช่อะไหล่แท้ฮิซุซุได้

กระจกบังลมหน้า

พื้นที่ต้องห้าม

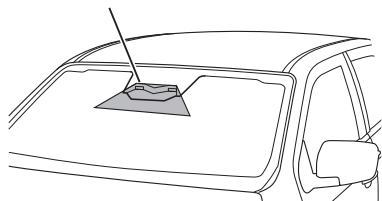

คอนโซลหน้า

พื้นที่ต้องห้าม

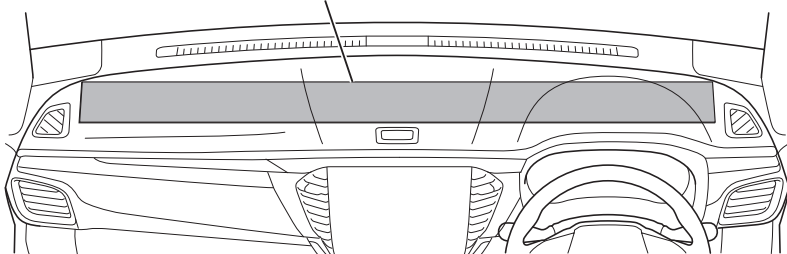

คำแนะนำ

- อย่าสัมผัสหรือทำความสะอาดเลนส์ของกล้องหน้าคู่ หากเลนส์สกปรก จำเป็นต้องเปลี่ยนกล้องหน้าคู่ใหม่

ฟังก์ชันการตรวจจับของกล้องหน้าคู่

กล้องหน้าคู่สามารถตรวจจับได้เฉพาะวัตถุที่อยู่บริเวณพื้นที่มุมมองของกล้องหน้าคู่เท่านั้น นอกจากนั้น หลังจากวัตถุเข้ามาในพื้นที่มุมมอง จะใช้เวลาสักครู่หนึ่งในการตรวจจับ หากทัศนวิสัยไม่ดี เช่น มีหมอกหรือฝนตกหนัก ฯลฯ อาจทำให้กล้องตรวจจับวัตถุได้ยาก กล้องหน้าคู่มีลักษณะคล้ายกับดวงตาของมนุษย์ อย่างไรก็ตาม เป็นเรื่องยากที่ผู้ขับที่จะมองเห็นด้านหน้าของรถ กล้องหน้าคู่ก็อาจมีปัญหาใกล้เคียงกันในการแยกแยะรถ สิ่งกีดขวางและบริเวณช่องทางเดินรถด้านหน้า



คำเตือน

- ในกรณีต่อไปนี้ มีความเป็นไปได้สูงที่กล้องหน้าคู่จะไม่สามารถตรวจจับวัตถุด้านหน้าของรถได้ รวมทั้งระบบที่ทำงานร่วมกับกล้องหน้าคู่อาจหยุดการทำงานชั่วคราว โดยระบบจะกลับมาทำงานเป็นปกติอีกครั้งเมื่อสถานการณ์ดีขึ้น
 - ในกรณีที่มีสภาพอากาศเลวร้าย (เช่น พายุฝน)
 - เมื่อมีแสงจ้าส่องมาทางด้านหน้ารถ (ไฟท้าย, ไฟหน้าของรถที่วิ่งสวนมา ฯลฯ)
 - เมื่อมืดและไม่มีสิ่งใดโดยรอบ
 - เมื่อทัศนวิสัยทางด้านหน้าไม่ดี เนื่องจากก๊าซไอเสีย น้ำกระเซ็น ไอน้ำ ทราาย คิว้น ฯลฯ
 - เมื่อเข้าไปใกล้วัตถุในที่มืด เช่น แสงสลัว หรือตอนเช้ามืด, ตอนก่อนพลบค่ำหรือภายในโรงรถ
 - เมื่อวัตถุอยู่นอกระยะของแสงส่องสว่างจากไฟหน้า หรืออยู่ในที่มืด
 - เมื่อกระจกบังลมเป็นฝ้าหรือสกปรก เนื่องจากฝุ่นหรืออื่น ๆ
 - เมื่อพื้นที่มุมมองของกล้องหน้าคู่ถูกบดบัง เนื่องจากหมอก สิ่งสกปรก ฝุ่นหรืออื่น ๆ บนกระจกบังลม หรือแสงสะท้อนจากอุปกรณ์
 - เมื่อใช้งานน้ำล้างกระจกและไม่ได้ปิดน้ำฝนออกอย่างเพียงพอ
 - เมื่อมีคราบสกปรกจากการใช้ใบปิดน้ำฝน
 - ถ้าไม่ได้ติดตั้งใบปิดน้ำฝนอะไหล่แท้ิชูซุ
 - หลังจากมีการใช้ผลิตภัณฑ์เคลือบกระจก
 - เมื่อใช้กระจกบังลมหน้าที่ไม่ใช่อะไหล่แท้ิชูซุ
 - ถ้าพื้นผิวด้านบนของแผงคอนโซลเป็นมันเงาวาว เนื่องจากมีการขัดเช็ดด้วยผลิตภัณฑ์เคมีหรือสารชนิดอื่น ๆ
 - เมื่อมีบางสิ่งทำให้เกิดแสงสะท้อนบนกระจกบังลม
 - เมื่อเลนส์ถูกบดบังด้วยมือ ฯลฯ



คำเตือน

- เมื่อมีสิ่งสกปรก รอยนิ้วมือหรือรอยขีดข่วนเกิดขึ้นบนเลนส์
- เมื่อมีสิ่งแปลกปลอมอยู่บนฝาครอบเลนส์
- ถ้ามุมมองของกล้องหน้าคู่ถูกบดบัง (กรณีที่มีการติดตั้งเคอร์หรือฟิล์มบริเวณกระจกบังลม, กระจกบังลมมีรอยขีดข่วน แตก ฯลฯ, มีการบรรทุกวัตถุที่มีความยาว เช่น แร็คหลังคา)
- เมื่อรดเอียงมากเนื่องจากการบรรทุกหนัก
- เมื่อลมยางไม่เพียงพอ
- เมื่อใช้ยางที่เก่าเกินไปหรือยางที่ไม่ตรงรุ่น
- เมื่อความสมดุลของล้อผิดปกติ (หลวม หรือมุมล้อไม่อยู่ในแนวที่ถูกต้อง, การกระจายน้ำหนักไม่ดี ฯลฯ)
- เมื่อมุมล้อไม่อยู่ในแนวที่ถูกต้อง
- หลังจากทำการปะยางชั่วคราว
- เมื่อรดของท่านไม่มีเสถียรภาพในการขับขี่ เนื่องจากอุบัติเหตุทางจราจรหรือความผิดปกติ
- หลังจากทำการเปลี่ยนระบบช่วงล่างใหม่ (รวมถึงการเปลี่ยนโดยใช้อะไหล่แท้ชูชู)
- เมื่อความสว่างเปลี่ยนไปอย่างรวดเร็ว เช่น ขับรถเข้า-ออกอุโมงค์ หรือขับผ่านใต้สะพาน
- เมื่อขับรถผ่านบริเวณที่มีการแขวนป้าย/ธง ไม้เลื้อยที่ห้อยลงมา หรือพุ่มไม้ ฯลฯ
- เมื่อกองหน้าคูไม่อยู่ในแนวที่ถูกต้อง เนื่องจากเกิดการกระแทก
- เมื่อขับรถในเวลากลางคืนหรือภายในอุโมงค์ โดยไม่เปิดไฟหน้า
- เมื่อขับรถบนทางลาดชัน ทางโค้ง หรือขับผ่านทางแยก
- เมื่อขับบนทางโค้งที่มีความคดเคี้ยว
- เมื่อพื้นถนนไม่เรียบ เช่น ถนนเป็นหลุมบ่อ หรือไม่ได้ลาดยาง
- เมื่อลำแสงไฟหน้าไม่อยู่ในแนวที่ถูกต้อง
- ถ้ามีการปรับแต่งไฟหน้า และ/หรือไฟตัดหมอก
- เมื่อมีสิ่งสกปรก โคลน และ/หรืออื่น ๆ ติดอยู่ที่ไฟหน้า
- ภายใต้เงื่อนไขดังต่อไปนี้ ระบบที่ทำงานร่วมกับกล้องหน้าคู่อาจหยุดการทำงานชั่วคราว ระบบจะกลับมาทำงานอีกครั้งเมื่อสถานการณ์ดีขึ้น
 - เมื่อลักษณะของรถเปลี่ยนไปอย่างชัดเจน เช่น เมื่อมีการบรรทุกสิ่งของขึ้นรถหรือยกสิ่งของลงจากรถ
 - เมื่ออุณหภูมิด้านในรถสูง เช่น หลังจากจอดรถไว้กลางแจ้ง หรือเมื่ออุณหภูมิด้านในรถต่ำ เช่น หลังจากจอดไว้ที่สภาพแวดล้อมเย็นจัด
 - เวลาชั่วคราว หลังจากสตาร์ทเครื่องยนต์



คำเตือน

- ในสภาพการณ์หรือวัตถุดังต่อไปนี้ กล้องหน้าคู่อาจไม่สามารถตรวจจับได้ หรือใช้เวลานานในการตรวจจับ
 - ทางด้านหน้าของตัวรถ ตรวจพบพื้นผิวที่มีพื้นที่ด้านหลัง มีขนาดเล็ก (เช่น ทางรพ่วง), ระดับต่ำ หรือไม่เรียบสม่ำเสมอ (เช่น รถบรรทุกไม่ได้บรรทุกสินค้า ประตูด้านข้างหรือประตูด้านหลัง รถที่บรรทุกสินค้าที่ด้านท้ายตัวรถ รถที่มีรูปทรงที่แตกต่าง เช่น รถพ่วง ขนรถ และรถพ่วงข้าง หรือรถที่โหลดเตี้ย ฯลฯ)
 - รถคันด้านหน้ามีการส่าย
 - รถคันด้านหน้าสะท้อนแสงอาทิตย์หรือแสงอื่น ๆ
 - รถที่ขับสวนทางหรือรถที่ขับถอยหลัง
 - รถหันหน้าไปทางด้านข้าง
 - รถคันด้านหน้าไม่เปิดไฟท้ายในตอนกลางคืนหรือภายในอุโมงค์
 - มีกำแพงหรือวัตถุอื่น ทางด้านหน้าของรถขณะจอดอยู่
 - สิ่งกีดขวางอื่น ๆ ใกล้ตัวรถ
 - สิ่งกีดขวาง เช่น รั้วหรือกำแพง หรือประตูเหล็กม้วน ฯลฯ
 - สิ่งกีดขวางลักษณะเหมือนเสา เช่น ป้ายจราจรหรือเสาไฟสัญญาณจราจร
 - สิ่งกีดขวางที่มีความสูงต่ำ
 - สิ่งกีดขวาง เช่น กระงะหรือประตู
 - วัตถุที่มีความสูงต่ำ เช่น สัตว์เล็กหรือทารก
 - รวากันถนน
 - เสาโทรศัพท์หรือต้นไม้
 - สิ่งกีดขวางอยู่ใกล้กับถนนขนรถของท่าน
 - มีเพียงแค่ส่วนของด้านหน้ารถเท่านั้นที่อยู่ในระยะการตรวจจับของกล้องหน้าคู่
 - เมื่อสิ่งกีดขวางมีขนาดเล็กเกินกว่าขีดจำกัดในการแยกแยะของกล้องหน้าคู่
 - เมื่อสิ่งกีดขวางไม่อยู่ในแนวด้านข้างของรถ
 - ในขณะที่รถวิ่งบนทางโค้ง หรือหลังจากพืงผ่านทางโค้ง
 - เมื่อความแตกต่างระหว่างความเร็วของรถคันหน้ากับรถของท่าน มีมากเกินไป
 - เมื่อมีรถคันอื่นอยู่ใกล้กับด้านหน้าของรถมากเกินไป
 - ด้านหน้ารถมีการหักเลี้ยว การเร่งหรือชะลอความเร็ว อย่างกะทันหัน
 - เมื่อมีวัตถุอยู่นอกระยะการส่องสว่างของไฟหน้า
 - วัตถุเคลื่อนที่จากทางด้านข้างมายังด้านหน้าของรถ
 - รถของท่านเปลี่ยนช่องทางเดินรถและเข้าใกล้รถคันด้านหน้า



คำเตือน

- ในกรณีดังต่อไปนี้ กล้องหน้าคู่อาจไม่สามารถตรวจจับช่องทางเดินรถได้หรือใช้เวลานานในการตรวจจับ
 - ช่องทางเดินรถ มีขนาดแคบหรือกว้างเกินไป
 - ความกว้างของช่องทางเดินรถมีการเปลี่ยนแปลง
 - รูปร่างของช่องทางเดินรถเปลี่ยนไปอย่างมาก (เช่น จุดสิ้นสุดทางโค้ง ทางโค้งต่อเนื่องหรือทางร่วมช่องทางเดินรถ)
 - ไม่มีเส้นแบ่งช่องทางเดินรถหรือเส้นแบ่งจางเกินไป
 - สีเส้นแบ่งช่องทางเดินรถเหมือนกันกับสีของถนน
 - เส้นแบ่งช่องทางเดินรถเป็นสีเหลือง
 - เส้นแบ่งช่องทางเดินรถเป็นเส้นคู่
 - มีเส้นแบ่งช่องทางเดินรถเพียงแค่นึ่งเดียว
 - เส้นแบ่งช่องทางเดินรถมีจุดซ้อนทับกันกับอีกเส้นหนึ่ง
 - มีเส้นอื่นนอกจากเส้นแบ่งช่องทางเดินรถหลัก ทำให้ไม่สามารถจำแนกออกได้ เช่น เส้นช่องทางเดินรถชั่วคราวที่เกิดจากการก่อสร้าง
 - การขั้บรุดคร่อมช่องทางเนื่องจากช่องทางบั้งคับ
 - เส้นแบ่งช่องทางเดินรถเลื่อนกลางหรือสปรก
 - เส้นแบ่งช่องทางเดินรถไม่สามารถหรือยากที่จะสังเกตเห็น เนื่องจากทรายและฝุ่น
 - มีกำแพงหรือเสาติดกันกับช่องทางเดินรถ
 - มีเงาในช่องทางเดินรถ เช่น เงาของราวกันถนน
 - มีหมุดถนนสะท้อนแสง ก้อนหิน ฯลฯ อยู่บนถนน
 - ขั้บรุดอยู่บนถนนที่เปียก เช่น ในขณะที่ฝนตก หลังฝนตก หรือถนนที่มีน้ำขัง
 - เส้นแบ่งช่องทางเดินรถถูกวาดบนขอบถนน ฯลฯ หรือด้านนอกถนน
 - มีขอบถนนหรือกำแพงข้างบนไหล่ทาง
 - ขั้บรุดอยู่บนถนนที่สว่าง เนื่องจากการสะท้อน
 - หลังจากเปลี่ยนช่องทางเดินรถหรือขับผ่านทางแยก
 - รถของท่านใกล้กับรดด้านหน้าเกินไป

การตรวจจับคนเดินเท้า คนขี่จักรยาน และคนขี่จักรยานยนต์ของกล้องหน้าคู่

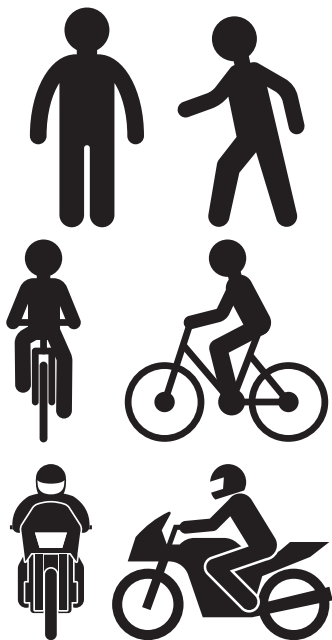

กล้องหน้าคู่ตรวจจับวัตถุ คนเดินเท้า คนขี่จักรยาน และคนขี่จักรยานยนต์ โดยใช้ขนาด รูปร่างและการเคลื่อนไหว การตรวจจับคนเดินเท้า คนขี่จักรยาน และคนขี่จักรยานยนต์ สามารถทำได้ เมื่อเห็นโครงร่างของวัตถุชัดเจน



คำเตือน

- กล้องหน้าคู่ไม่สามารถตรวจจับคนเดินเท้า คนขี่จักรยาน หรือคนขี่จักรยานยนต์ได้ตลอดเวลา ในสถานการณ์ดังต่อไปนี้ อาจไม่สามารถตรวจจับคนเดินเท้า คนขี่จักรยาน และคนขี่จักรยานยนต์ได้
 - เมื่อคนเดินเท้าเดินกันเป็นกลุ่ม คนขี่จักรยาน หรือคนขี่จักรยานยนต์ขี่กันเป็นกลุ่ม
 - เมื่อคนเดินเท้า คนขี่จักรยาน หรือคนขี่จักรยานยนต์อยู่ใกล้กำแพงหรือสิ่งกีดขวาง
 - เมื่อคนเดินเท้า คนขี่จักรยาน หรือคนขี่จักรยานยนต์ใช้ร่ม
 - เมื่อคนเดินเท้า คนขี่จักรยาน หรือคนขี่จักรยานยนต์สวมใส่เสื้อผ้าสีเดียวกันและกลมกลืนเข้ากับบริเวณโดยรอบ
 - เมื่อคนเดินเท้า คนขี่จักรยาน หรือคนขี่จักรยานยนต์ถือของที่มีขนาดใหญ่
 - เมื่อคนเดินเท้า คนขี่จักรยาน หรือคนขี่จักรยานยนต์โน้มตัวไปด้านหน้า หมอบหรือนอนราบ
 - เมื่อคนเดินเท้า คนขี่จักรยาน หรือคนขี่จักรยานยนต์อยู่บนกระยะการส่องสว่างของไฟหน้า หรืออยู่ในที่มืด
 - เมื่อคนเดินเท้า คนขี่จักรยาน หรือคนขี่จักรยานยนต์พุ่งออกมาจากด้านข้างอย่างรวดเร็ว
 - เมื่อคนเดินเท้า คนขี่จักรยาน หรือคนขี่จักรยานยนต์อยู่ใกล้กับรถของท่านมาก

**คำเตือน**

- เมื่อคนขี่จักรยานโดยมีเด็กนั่งซ้อนท้าย จักรยาน/มอเตอร์ไซค์บรรทุกของที่มีขนาดใหญ่ จักรยาน/มอเตอร์ไซค์ที่มีคนมากกว่าหนึ่งคน หรือจักรยาน/มอเตอร์ไซค์ที่รูปทรงพิเศษ (เช่น จักรยานที่ติดตั้งอุปกรณ์นั่งสำหรับเด็กเล็ก จักรยานหลายที่นั่ง)
- เมื่อคนเดินเท้า คนขี่จักรยาน หรือคนขี่จักรยานยนต์มีความสูงไม่ถึง 1 เมตร หรือสูงมากกว่า 2 เมตร
- เมื่อโครงร่างของคนเดินเท้า คนขี่จักรยาน หรือคนขี่จักรยานยนต์ไม่ชัดเจน เช่น เมื่อคนเดินเท้า คนขี่จักรยาน หรือคนขี่จักรยานยนต์สวมใส่เสื้อกันฝนหรือกระโปรงยาว
- เมื่อคนเดินเท้า คนขี่จักรยาน หรือคนขี่จักรยานยนต์เคลื่อนที่อย่างรวดเร็ว
- เมื่อคนเดินเท้าเช่นรถเข็นเด็ก วีลแชร์ จักรยาน ฯลฯ

เมื่อกำลังหน้าคู่ไม่พร้อมใช้งาน

สถานการณ์ดังต่อไปนี้ กำลังหน้าคู่อาจหยุดการทำงานชั่วคราวหรือทำงานผิดปกติ

**คำเตือน**

- ถ้ากำลังหน้าคู่หยุดการทำงานชั่วคราวหรือทำงานผิดปกติ ระบบที่ทำงานร่วมกับกำลังหน้าคู่จะหยุดการทำงาน

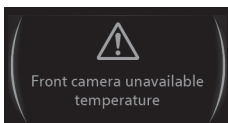
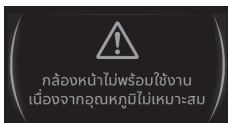
ข้อความเตือน**ภาษาอังกฤษ****ภาษาไทย****เมื่ออุณหภูมิของกำลังหน้าคู่ร้อน/เย็นเกินไปชั่วขณะ**

เมื่อกำลังหน้าคู่มีอุณหภูมิสูงหรือต่ำมากกำลังหน้าคู่จะหยุดการทำงานชั่วคราว

ในขณะเดียวกัน ข้อความเตือนจะปรากฏขึ้นบนหน้าจอ MID เป็นเวลาประมาณ 5 วินาที และไฟเตือนต่อไปนี้จะติดขึ้น

- ไฟเตือนปิดระบบเบรกฉุกเฉินอัตโนมัติ (AEB)
- ไฟเตือนปิดระบบแจ้งเตือนออกนอกเลน (LDW)
- ไฟเตือนปิดระบบช่วยป้องกันการชนขณะเปลี่ยนเลน (ELK)

เมื่อสถานะของกำลังหน้าคู่ดีขึ้น กำลังหน้าคู่จะกลับมาทำงาน และไฟเตือนจะดับลง ถ้าไฟเตือนยังติดขึ้นเป็นเวลานาน โปรดติดต่อศูนย์บริการมาตรฐานอีซูซุ

**คำแนะนำ**

- ถ้ากล่องหน้าคู่มืออื่น เช่น หลังจากจอตรกกลางแจ้ง ให้ใช้งานระบบปรับอากาศเพื่อลดอุณหภูมิบริเวณกล่อง โดยเฉพาะอย่างยิ่งหากมีการใช้แผ่นกันแดดรถยนต์ แสงสะท้อนที่เกิดจากแผ่นกันแดดสามารถทำให้อุณหภูมิของกล่องหน้าคู่มือสูงขึ้นได้
- ถ้าอุณหภูมิของกล่องหน้าคู่มือเย็น เช่น หลังจากจอตรกในสภาพแวดล้อมเย็นจัด ให้ใช้งานระบบปรับอากาศเพื่อเพิ่มอุณหภูมิบริเวณกล่อง
- แม้ว่ากล่องหน้าคู่มือจะหยุดการทำงานชั่วคราว แต่จะไม่ส่งผลกระทบต่อการขับชี่ปกติ

**ข้อสังเกต**

- ในขณะที่มีความผิดพลาดเกิดขึ้นกับกล่องหน้าคู่มือ ข้อความเตือนจะปรากฏขึ้นบนหน้าจอ MID ประมาณ 5 วินาทีและจะปรากฏขึ้นทุกๆ 3 นาที

ข้อความเตือน

ภาษาอังกฤษ

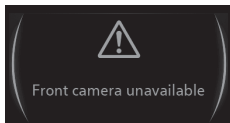

ภาษาไทย

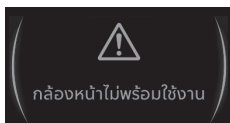

เมื่อกำลังหน้าคู่ตรวจพบความผิดปกติ

ภายใต้เงื่อนไขต่อไปนี กล้องหน้าคู่จะหยุดการทำงานชั่วคราว

- เมื่อกำลังหน้าคู่ตรวจพบสถานะแนวกล้องอาจไม่อยู่ในมุมที่ถูกต้อง เนื่องจากการบรรทุกของหรือน้ำหนักของลงจากรถ
- เมื่อระบบ AEB ทำงาน 3 ครั้งนับตั้งแต่สตาร์ทเครื่องยนต์
- เมื่อฟังก์ชันการปรับตั้งอัตโนมัติของกล้องหน้าคู่ทำงานไม่เพียงพอ
- เมื่อมีความผิดปกติเกิดขึ้นกับระบบที่เกี่ยวข้องกับกล้องหน้าคู่
- เมื่อแรงเคลื่อนไฟฟ้าของแบตเตอรี่ผิดปกติชั่วคราว

ในขณะเดียวกัน ข้อความเตือนจะปรากฏขึ้นบนหน้าจอ MID เป็นเวลาประมาณ 5 วินาที และไฟเตือนต่อไปนี้จะติดขึ้น

- ไฟเตือนปิดระบบเบรกฉุกเฉินอัตโนมัติ (AEB)
- ไฟเตือนปิดระบบแจ้งเตือนออกนอกเลน (LDW)
- ไฟเตือนปิดระบบเบรกฉุกเฉินอัตโนมัติขณะถอยรถ (RCTB)
- ไฟเตือนปิดระบบช่วยป้องกันการชนขณะเปลี่ยนเลน (ELK)

เมื่อสถานะของกล้องหน้าคู่ดีขึ้น กล้องหน้าคู่จะกลับมาทำงาน และไฟเตือนจะดับลง

ถ้าไฟเตือนยังติดขึ้นเป็นเวลานาน โปรดติดต่อศูนย์บริการมาตรฐานอีซูซุ

**คำแนะนำ**

- กล้องหน้าคู่จะมีการปรับตั้งอัตโนมัติในขณะที่รถวิ่ง เมื่อฟังก์ชันปรับตั้งเสร็จสิ้นระบบจะกลับมาทำงานอีกครั้ง ในขั้นตอนนี้ อาจใช้เวลาสักครู่หนึ่งในการกู้คืนระบบ
- แม้ว่ากล้องหน้าคู่จะหยุดการทำงานชั่วคราว แต่จะไม่ส่งผลกระทบต่อการขับขี่ปกติ

**ข้อสังเกต**

- ในขณะที่มีความผิดพลาดเกิดขึ้นกับกล้องหน้าคู่ ข้อความเตือนจะปรากฏขึ้นบนหน้าจอ MID ประมาณ 5 วินาทีและจะปรากฏขึ้นทุกๆ 3 นาที

ข้อความเตือน

ภาษาอังกฤษ



ภาษาไทย

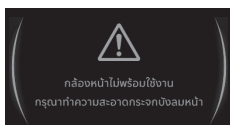

เมื่อทัศนวิสัยของกล้องหน้าคู่ไม่ดี

เป็นเรื่องยากในการตรวจจับวัตถุด้านหน้าของรถ หากทัศนวิสัยของกล้องหน้าคู่ไม่ดี ระบบอาจหยุดการทำงานชั่วคราว

- เมื่อพื้นที่บริเวณกล้องหน้าคู่ มีฝุ่น ไอน้ำ หยดน้ำ ฯลฯ
- เมื่อมีสิ่งแปลกปลอมอยู่บนฝาครอบเลนส์
- สภาพอากาศเลวร้าย (เช่น ฝนตกหนัก หมอก ฯลฯ)
- เมื่อมีแสงแดดจ้าหรือแสงสะท้อนจากผิวถนนสะท้อนเข้าหาก้องหน้าคู่

ในขณะเดียวกัน ข้อความเตือนจะปรากฏขึ้นบนหน้าจอ MID เป็นเวลาประมาณ 5 วินาที และไฟเตือนต่อไปนี้จะติดขึ้น

- ไฟเตือนปิดระบบเบรกฉุกเฉินอัตโนมัติ (AEB)
- ไฟเตือนปิดระบบแจ้งเตือนออกนอกเลน (LDW)
- ไฟเตือนปิดระบบช่วยป้องกันการชนขณะเปลี่ยนเลน (ELK)

เมื่อสถานะของกล้องหน้าคู่ดีขึ้น กล้องหน้าคู่จะกลับมาทำงาน และไฟเตือนจะดับลง ถ้าไฟเตือนติดขึ้นเป็นเวลานาน โปรดติดต่อศูนย์บริการมาตรฐานอีซูซุ

**คำแนะนำ**

- เมื่อมีความชื้นสูงภายในรถ หรือเมื่อมีความแตกต่างของอุณหภูมิภายในรถและด้านนอกรถมาก เป็นสาเหตุให้กระจกบังลมหน้าเกิดฝ้า ให้ใช้ฟังก์ชันไล่ฝ้า
- ถ้ากระจกบังลมหน้าบริเวณก้านล้อหน้าคู่มีสติงสปริงติดอยู่ ให้ใช้งานที่ปิดน้ำฝน
- ทำความสะอาดสิ่งแปลกปลอมที่อยู่บริเวณฝาครอบเลนส์
- แม้ว่าระบบจะหยุดทำงานชั่วคราวเนื่องจากสภาพอากาศเลวร้าย หรือมีแสงส่องมาจากด้านหน้า ระบบจะกลับมาทำงานอีกครั้งหลังจากกลับสู่สภาวะปกติ
- แม้ว่าก้านล้อหน้าคู่มัหยุดการทำงานชั่วคราว แต่นั่นไม่ส่งผลกระทบต่อการใช้งานที่ปกติ

**ข้อสังเกต**

- ในขณะที่ก้านล้อหน้าคู่มัทำงานผิดปกติ ข้อความเตือนจะปรากฏขึ้นบนหน้าจอ MID ประมาณ 5 วินาทีและจะปรากฏขึ้นทุกๆ 3 นาที

ไฟเตือนหลัก



ภาษาอังกฤษ

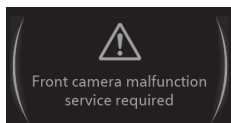

ภาษาไทย

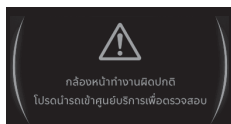

เมื่อกำลังหน้าคู่ทำงานผิดปกติ

สาเหตุดังต่อไปนี้ สามารถทำให้กล้องหน้าคู่ทำงานผิดปกติพลาดได้

- เมื่อกำลังหน้าคู่อยู่ในสภาวะผิดปกติ
- เมื่ออุณหภูมิของกล้องหน้าคู่ร้อน/เย็นเกินไป
- เมื่อมุมมองของกล้องหน้าคู่ไม่ถูกต้อง
- เมื่อแหล่งจ่ายไฟของกล้องหน้าคู่ถูกตัด
- เมื่อฮาร์ดแวร์ของกล้องหน้าคู่อยู่ในสภาวะผิดปกติ

ถ้ากล้องหน้าคู่ผิดปกติ ข้อความเตือนจะปรากฏขึ้นบนหน้าจอ MID เป็นเวลาประมาณ 5 วินาที ทุกๆ ประมาณ 3 นาที จากนั้นไฟเตือนหลัก และไฟเตือนต่อไปนี้จะติดขึ้น

- ไฟเตือนปิดระบบเบรกฉุกเฉินอัตโนมัติ (AEB)
- ไฟเตือนปิดระบบแจ้งเตือนออกนอกเลน (LDW)
- ไฟเตือนปิดระบบช่วยป้องกันการชนขณะเปลี่ยนเลน (ELK)
- ไฟเตือนปิดระบบเบรกฉุกเฉินอัตโนมัติขณะถอย (RCTB)

ถ้ามีความผิดปกติเกิดขึ้น กล้องหน้าคู่จะหยุดทำงานจนกระทั่งดับเครื่องยนต์ ถ้าสภาวะของกล้องหน้าคู่ไม่ดีขึ้นแม้ว่าจะสตาร์ทเครื่องยนต์ขึ้นใหม่ ให้ติดต่อศูนย์บริการมาตรฐานฮิซุซุกิใกล้ที่สุด



คำแนะนำ

- ถึงแม้ว่ากล้องหน้าคู่จะหยุดการทำงาน แต่จะไม่ส่งผลกระทบต่อการทำงานของระบบขับขี่ปกติ



ข้อสังเกต

- ถึงแม้ว่าฮาร์ดแวร์ของกล้องหน้าคู่จะทำงานผิดปกติ แต่ระบบกล้องหน้าคู่ยังสามารถใช้งานได้ ในเวลานี้ไฟเตือนหลักจะติดขึ้น

ระบบเบรกฉุกเฉินอัตโนมัติ (AEB)

เมื่อกล้องหน้าคู่ตรวจจับพบวัตถุที่ด้านหน้ารถของท่าน หากมีโอกาสเกิดการชนกับรถคันอื่น ระบบ AEB จะแสดงข้อความเตือนบนหน้าจอ MID และเสียงเตือนจะดังขึ้นเพื่อเตือนท่านถึงความเสี่ยงที่จะเกิดการชน

ถ้าระบบตัดสินใจว่ารถของท่านไม่สามารถหลบหลีกการชนที่จะเกิดขึ้นได้ ระบบจะใช้งานเบรกอัตโนมัติเพื่อช่วยลดความเสียหายที่เกิดขึ้นจากการชน รวมทั้งเมื่อผู้ขับขี่พยายามใช้งานเบรกฟังก์ชันเสริมแรงเบรกจะทำงานเพื่อช่วยผู้ขับขี่ในการหลีกเลี่ยงการชน



คำเตือน

- ผู้ขับขี่ต้องมีสติ ตรวจสอบบริเวณโดยรอบด้วยตัวท่านเอง เพื่อความปลอดภัยในการขับขี่รถ
- อย่าพึ่งพาระบบเพียงอย่างเดียว เนื่องจากอาจเป็นเหตุให้เกิดอุบัติเหตุได้ ระบบ AEB ไม่ใช่ระบบที่สามารถหลีกเลี่ยงการชนได้ในทุกสถานการณ์ อย่าพึ่งพาระบบเพียงอย่างเดียวขณะขับขี่ เนื่องจากระบบอาจไม่ทำงานในบางสถานการณ์ เพื่อความปลอดภัยตรวจสอบทัศนวิสัยรอบตัวด้วยสายตาเสมอ
- อย่าใช้ระบบ AEB ในการหยุดรถปกติ
- ถ้าไฟเตือนระบบ AEB ติดขึ้น ให้ตรวจสอบด้านหน้าและบริเวณโดยรอบและดำเนินการตามความจำเป็น เช่น เหยียบเบ้นเบรก ขึ้นอยู่กับการตัดสินใจของผู้ขับขี่
- อย่าพยายามทดสอบระบบ AEB ด้วยตัวท่านเอง ระบบอาจไม่ทำงาน ขึ้นอยู่กับสภาวะบริเวณโดยรอบ ซึ่งอาจนำไปสู่อุบัติเหตุที่ไม่คาดคิดได้
- ก่อนขับขี่ ตรวจสอบให้แน่ใจว่าผู้โดยสารทุกคนคาดเข็มขัดนิรภัยอย่างถูกต้องแล้ว เนื่องจากเมื่อระบบ AEB สั่งงานระบบเบรกอัตโนมัติ เบรกจะถูกใช้งานอย่างเต็มประสิทธิภาพ
- เมื่อเจอสถานการณ์ดังต่อไปนี้ ให้ปิดการใช้งานระบบ AEB ด้วยเมนูการตั้งค่า ห้ามใช้ระบบ AEB
 - เมื่อติดตั้งโช้พั่นล้อ
 - เมื่อรถถูกลาก
 - เมื่อชนย້ายรถด้วยเทรลเลอร์ชนรถ
 - เมื่อขับขี่ผ่านบริเวณที่มีการแขวนป้าย/ธง ไม้เลื้อยที่ห้อยลงมา หรือพุ่มไม้ ฯลฯ



คำเตือน

- ก่อนใช้งานเครื่องลางรถอัตโนมัติแบบขับผ่าน
- เมื่อรถของท่านไม่มีเสถียรภาพในการขับขึ้น เนื่องจากอุบัติเหตุทางจราจรหรือความผิดปกติ
- หลังจากทำการซ่อมชั่วคราวด้วยชุดซ่อมการปะยาง
- เมื่อใช้เครื่องทดสอบสมรรถนะรถ (Chassis dynamometer) หรือลูกกลิ้งหมุนล้อ
- เมื่อขับบนถนนออฟโรดหรือขับในสนามแข่ง
- ถ้ามีการใช้งานแป้นคันเร่งขณะระบบ AEB ทำงาน แรงเบรกของระบบเบรกอัตโนมัติ อาจทำงานได้ไม่เต็มประสิทธิภาพ
- หากระบบตัดสินใจว่าผู้ขับขี่พยายามหักหลบการชน ระบบเบรกอัตโนมัติอาจไม่ทำงาน ขึ้นอยู่กับสภาวะการทำงานของแป้นเบรก ฆ่าคันเร่ง หรือพวงมาลัย
- ถ้าความแตกต่างระหว่างความเร็วรถของท่านและรถคันด้านหน้ามากเกินไป การชนจะไม่สามารถหลีกเลี่ยงได้ รวมทั้งในกรณีที่มีความแตกต่างระหว่างความเร็วที่น้อย แต่มีรถตัดหน้าเข้ามาในช่องทางเดินรถ ทักษะวิสัยไม่ดีหรือถนนมีความลื่น ระบบจะไม่ทำงาน
- ในกรณีหรือสถานการณ์ต่อไปนี้ ความเร็วของรถอาจลดลงไม่เพียงพอ แม้ว่าระบบเบรกฉุกเฉินอัตโนมัติ AEB จะทำงาน
 - สภาพของรถ (น้ำหนักสินค้าที่บรรทุก, จำนวนของผู้โดยสาร ฯลฯ)
 - สภาพพื้นผิวของถนน (ความชัน ความลื่น รูปทรง ความเรียบ ฯลฯ)
 - สถานะการดูแลรักษา (ชิ้นส่วนที่เกี่ยวข้องกับระบบเบรก ดอกยาง ลมยาง)
 - เมื่อเบรกเย็น เช่น เมื่อสภาพอากาศภายนอกมีอุณหภูมิต่ำ หรือรถเพิ่งเริ่มออกตัว
 - หลังจากที่เพิ่งสตาร์ทเครื่องยนต์และเริ่มออกตัว (เช่น จนกระทั่งเครื่องยนต์อุ่นอย่างสมบูรณ์)
 - เมื่อประสิทธิภาพการเบรกต่ำ เนื่องจากผ้าเบรกมีความร้อนสูงในขณะที่ขับรถลงเขา ฯลฯ
 - เมื่อประสิทธิภาพการเบรกต่ำ เช่น ผ้าเบรกเปียกหลังจากขับผ่านถนนที่มีน้ำขัง หรือหลังจากล้างรถ
- ถ้ากล้องหน้าคู่ไม่สามารถตรวจจับวัตถุ (รถคันอื่น คนเดินเท้า คนขี่จักรยาน คนขี่จักรยานยนต์ หรือสิ่งกีดขวาง) หรือถ้ากล้องหยุดทำงานชั่วคราวหรือทำงานผิดปกติ ระบบเบรกฉุกเฉินอัตโนมัติ (AEB) จะไม่ทำงาน

ฟังก์ชันการตรวจจับของกล้องหน้าคู่

→ อ้างอิงหน้า 4-253

การตรวจจับคนเดินเท้า คนขี่จักรยาน

และคนขี่จักรยานยนต์ของกล้องหน้าคู่

→ อ้างอิงหน้า 4-257

**ข้อควรระวัง**

- ถ้าไฟเตือนแจ้งขึ้นในขณะที่ท่านขับรถเข้าใกล้รถคันด้านหน้า ท่านต้องไม่เข้าใกล้รถคันด้านหน้ามากเกินไป มิฉะนั้นระบบเบรกฉุกเฉินจะทำงาน
- ถ้ามีการติดตั้งอุปกรณ์เสริมหรือบรรทุกสิ่งของยื่นออกมาเกินด้านหน้าของกันชน ระยะยื่นด้านหน้ารถจะเพิ่มขึ้น โปรดระมัดระวังการชนที่อาจเกิดขึ้นได้
- ท่านอาจรู้สึกว่าเป็นเหยียบเบรกแข็งในขณะที่ระบบเบรกอัตโนมัติทำงาน แต่ไม่ใช่ความผิดปกติแต่อย่างใด นอกจากนี้การเหยียบแป้นเบรกเพิ่มจะเป็นการเพิ่มแรงเบรกให้กับระบบ โปรดเหยียบแป้นเบรกเพิ่มเมื่อจำเป็น

**ข้อสังเกต**

- ท่านอาจได้ยินเสียงเมื่อระบบเบรกอัตโนมัติทำงาน ซึ่งเกิดจากการควบคุมและไม่ใช้ความผิดปกติแต่อย่างใด

การทำงานของระบบเบรกฉุกเฉินอัตโนมัติ (AEB)

เมื่อกำลังนำผู้ตรวจพบสิ่งกีดขวางทางด้านหน้าในขณะที่รถเคลื่อนที่ ระบบจะมีการเตือนและการเบรกอัตโนมัติจะทำงาน โดยระบบจะทำงาน 3 ระดับ เมื่อระบบเบรกอัตโนมัติทำงาน ไฟเบรกจะติดขึ้น

ไฟเตือนปิดระบบเบรกฉุกเฉิน**อัตโนมัติ AEB****ระบบจะทำงานเมื่อพบเงื่อนไขดังต่อไปนี้**

- เมื่อปุ่มสตาร์ท/ดับอยู่ในโหมด "ON" (รุ่นที่มีระบบกุญแจ ISUZU GENIUS ENTRY) หรือสวิตช์กุญแจอยู่ในตำแหน่ง "ON" (รุ่นที่ไม่มีระบบกุญแจ ISUZU GENIUS ENTRY)
- รถเคลื่อนที่ไปข้างหน้าด้วยความเร็วประมาณ 8 กม./ชม. หรือมากกว่า
- ไฟเตือนปิดระบบเบรกฉุกเฉินอัตโนมัติ (AEB) ไม่ติดขึ้น

**ข้อสังเกต**

- ระบบเบรกฉุกเฉินอัตโนมัติ (AEB) ไม่ทำงาน เมื่อพบสถานการณ์ต่อไปนี้
 - เมื่อรถของท่านวิ่งด้วยความเร็วไม่เกิน 8 กม./ชม. หรือมากกว่า 160 กม./ชม
 - เมื่อระบบ ESC กำลังทำงาน
 - เมื่อไฟเตือนระบบ ESC ติดสว่างขึ้น
 - เมื่อไฟเตือนปิดระบบ ESC ติดสว่างขึ้น
 - เมื่อความต่างของแนวด้านข้างระหว่างรถท่านและรถคันหน้ามากเกินไป
 - เมื่อระบบเบรก ABS กำลังทำงาน
 - เมื่อกำลังนำคู่มือทำงานชั่วคราวหรือทำงานผิดปกติ

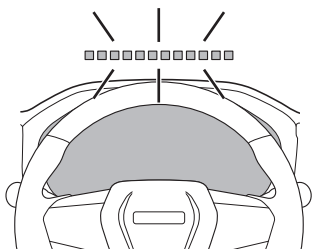
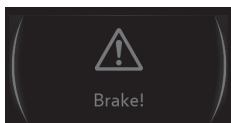
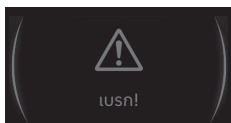
**ไฟแจ้งเตือนก่อนการชนด้านหน้า****ข้อความเตือน****ภาษาอังกฤษ****ภาษาไทย****1. ไฟแจ้งเตือนก่อนการชนด้านหน้า**

เมื่อระบบตัดสินใจว่าด้านหน้ามีสิ่งกีดขวางที่อาจชนกับรถของท่าน การเตือนจะทำงาน ข้อความเตือนจะปรากฏขึ้นบนหน้าจอ MID พร้อมกับเสียงเตือน ในขณะเดียวกัน ไฟเตือนการชนด้านหน้าที่อยู่เหนือคอนโซลจะติดกะพริบ เมื่อความเร็วรถลดลง เนื่องจากผู้ขับขี่เหยียบเบรกและรถอยู่ในระยะห่างที่เหมาะสมไฟเตือนจะดับลง

**ข้อสังเกต**

- ฟังก์ชันเสริมแรงเบรกทำงาน เมื่อเหยียบเบรกในขณะที่ไฟเตือนการชนด้านหน้าติดขึ้น

ไฟแจ้งเตือนก่อนการชนด้านหน้า (FCW)

→ อ้างอิงหน้า 4-272

ระบบเสริมแรงเบรก → อ้างอิงหน้า 4-190



ข้อความเตือน

ภาษาอังกฤษ

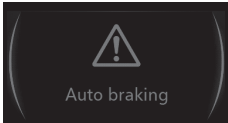

ภาษาไทย

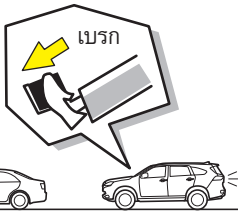

ข้อความเตือน

ภาษาอังกฤษ

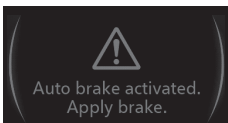

ภาษาไทย



2. การเบรกอัตโนมัติ

เมื่อระบบตัดสินใจว่ามีความเป็นไปได้สูงที่จะเกิดการชนด้านหน้ากับสิ่งกีดขวางขณะรถวิ่ง ระบบเบรกอัตโนมัติจะทำงาน ข้อความเตือนจะปรากฏขึ้นบนหน้าจอ MID ในขณะเดียวกัน เสียงเตือนจะดังขึ้น

เมื่อระบบตัดสินใจว่ามีความเป็นไปได้ที่จะเกิดการชน และผู้ขับขี่พยายามหักหลบการชนนั้น (เช่น เหยียบแป้นเบรก เหยียบคันเร่ง หรือ บังคับพวงมาลัย) ระบบเบรกอัตโนมัติจะยกเลิกการทำงาน

3. การยกเลิกระบบเบรกอัตโนมัติ

หลังจากที่รถหยุดด้วยการทำงานของระบบเบรกอัตโนมัติ ข้อความเตือนจะปรากฏขึ้นบนหน้าจอ MID และระบบเบรกอัตโนมัติจะปล่อยเบรก

⚠️ ข้อควรระวัง

- ระบบเบรกอัตโนมัติจะทำงานค้างไว้ประมาณ 2 วินาที เพราะฉะนั้นหลังจากที่รถหยุดลงด้วยระบบเบรกอัตโนมัติให้เหยียบเบรกให้เร็วที่สุดเท่าที่เป็นไปได้ เมื่อระบบเบรกอัตโนมัติปล่อยเบรกแล้ว อาจทำให้รถไถลและเป็นเหตุให้เกิดอุบัติเหตุที่ไม่คาดคิดได้

สถานการณ์ที่ระบบเบรกฉุกเฉินอัตโนมัติ AEB ทำงาน

ในกรณีต่อไปนี้ ระบบเบรกฉุกเฉินอัตโนมัติ (AEB) อาจทำงานแม้ว่าจะไม่มีความเป็นไปได้ที่จะเกิดการชน

- เมื่อขับรุดผ่านประตูไม้กั้นในขณะที่รถมีความเร็วมากกว่าความเร็วที่กำหนด
- ก่อนเข้าที่จอดรถหรือขับข้ามผ่านทางรถไฟ โปรดรอให้ประตูไม้กั้นยกขึ้นจนสุดก่อน
- เมื่อขับรุดใกล้กับรถคันหน้า
- เมื่อมีวัตถุปรากฏขึ้นอย่างรวดเร็ว
- เมื่อเปลี่ยนเลนเพื่อเร่งแซง
- เมื่อขับผ่านรถที่กำลังเปลี่ยนเลนหรือเลี้ยว
- เมื่อขับผ่านรถที่กำลังรอลี้ยว
- เมื่อมีวัตถุหยุดอยู่ตรงหน้ารถในเลนของท่าน
- เมื่อขับรุดในสถานที่ที่มีการเปลี่ยนแปลงโทนสีอย่างมาก

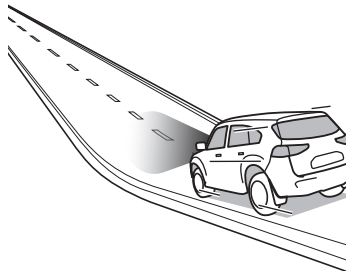

- เมื่อทัศนวิสัยไม่ดี เนื่องจากน้ำ ฝุ่น ไอน้ำ ทรายหรือควัน จากรถด้านหน้าหรือรถที่สวนทางกัน
- เมื่อขับรุดผ่านหมอกหรือควัน

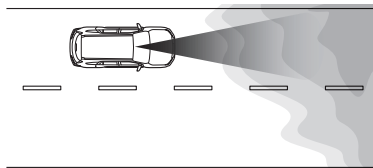

- ในสภาพอากาศเลวร้าย (เช่น พายุฝน)
- เมื่อควันก๊าซไอเสียจากรถคันหน้าสามารถมองเห็นได้อย่างชัดเจน เช่น เมื่อขับในสภาพอากาศเย็น

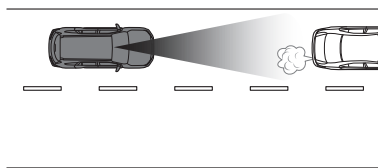

- เมื่อเข้าใกล้วัตถุหรือบางสิ่ง (รั้วกันขอบถนน เสาไฟฟ้า ต้นไม้ กำแพง ฯลฯ) ที่ด้านข้างของถนน
- เมื่อมีสิ่งกีดขวางบนไหล่ทางของถนนทางโค้งหรือพื้นที่ก่อนทางแยก

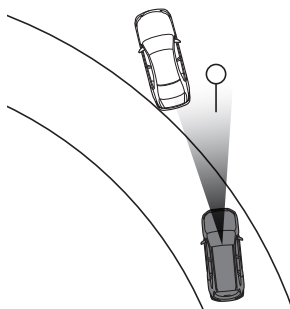

- เมื่อรถของท่านวิ่งผ่านรถที่วิ่งสวนมาบนทางโค้ง
- เมื่อขับผ่านและเข้าใกล้รถหรือสิ่งกีดขวาง
- เมื่อจอดรถใกล้รถคันอื่นหรือกำแพงด้านหน้ามากเกินไป
- เมื่อขับผ่านหัวฉีดละอองน้ำ เช่น ละอองน้ำจากท่อฉีดน้ำหรือรถรดน้ำต้นไม้
- เมื่อขับรถขึ้นเรือข้ามฟากหรือเรืออื่นๆ
- เมื่อขับรถผ่านบริเวณที่มีการแขวนป้าย/ธง ไม้เลื้อยที่ห้อยลงมา หรือพุ่มไม้ ฯลฯ
- เมื่อใช้เครื่องล้างรถแบบขับผ่าน
- เมื่อมีรถคันอื่น คนเดินเท้า คนขี่จักรยาน หรือคนขี่จักรยานยนต์ตัดหน้ารถของท่านช้าๆ หรือหยุดที่หน้ารถของท่าน
- เมื่อมีรถคันอื่น คนเดินเท้า คนขี่จักรยาน หรือคนขี่จักรยานยนต์เปลี่ยนเส้นทางมาที่เลนของท่าน หรือตัดผ่านเลนของท่าน

ไฟแจ้งเตือนก่อนการชนด้านหน้า (FCW)

ไฟแจ้งเตือนก่อนการชนด้านหน้า

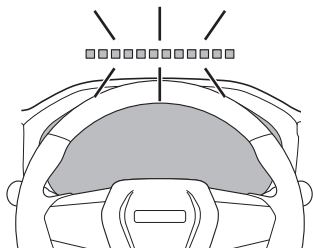

ไฟแจ้งเตือนก่อนการชนด้านหน้าจะติดกะพริบก่อนที่ระบบเบรกอัตโนมัติทำงาน เพื่อเตือนผู้ขับขี่ให้ทราบถึงความเสี่ยงที่จะเกิดการชนกับคนเดินเท้า คนขี่จักรยาน คนขี่จักรยานยนต์ รถหรือสิ่งกีดขวางทางด้านหน้า ไฟเตือนจะปรากฏขึ้นและฉายขึ้นบนกระจกบังลม

ไฟแจ้งเตือนเหนือคอนโซล

→ อ้างอิงหน้า 4-64

เสียงเตือน

เมื่อระบบเบรกฉุกเฉินอัตโนมัติ AEB ทำงาน สัญญาณเตือนจะดังขึ้นตามเงื่อนไขดังต่อไปนี้

| การเตือน | รูปแบบการเตือน | เงื่อนไข |
|--------------------|-------------------|---|
| เตือนการชนด้านหน้า | ดังขึ้นซ้ำๆ ลั่นๆ | เมื่อระบบตัดสินใจว่าด้านหน้ามีสิ่งกีดขวางที่อาจทำให้รถของท่านเกิดการชน ไฟเตือนจะติดขึ้น |
| เบรกอัตโนมัติ | ดังต่อเนื่อง | เมื่อระบบตัดสินใจว่ามีความเป็นไปได้สูงที่จะเกิดการชนด้านหน้าในขณะรถวิ่ง |

การทำงานของฟังก์ชันเสริมแรงเบรก

ฟังก์ชันเสริมแรงเบรกทำงาน เมื่อระบบเบรกอัตโนมัติทำงานหรือเมื่อใช้งานเบรกขณะที่ไฟเตือนการชนด้านหน้าติดขึ้น

ระบบเสริมแรงเบรก → อ้างอิงหน้า 4-190

ช่วยเบรกฉุกเฉินขณะเลี้ยว

เมื่อระบบประเมินว่ามีความเสี่ยงสูงที่จะเกิดการชนที่ทางแยก ภายใต้สถานการณ์ดังต่อไปนี้ ระบบ AEB จะช่วยผู้ขับขี่ในการทำการเบรกเพื่อลดความเสี่ยงในการชน

เมื่อเลี้ยวขวามุมทางแยก หรือผ่านด้านหน้าของรถที่กำลังสวนทางมา

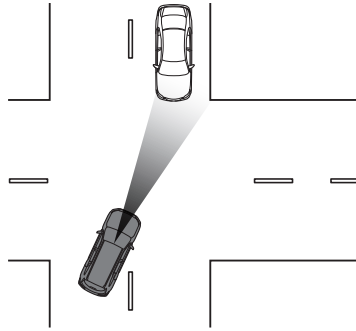

คำเตือน

- ระบบเบรกฉุกเฉินขณะเลี้ยวจะทำงานในสภาวะต่อไปนี้เท่านั้น
 - เมื่อมีการใช้สัญญาณไฟเลี้ยวขวาและรถของท่านมีความเร็วประมาณ 5 ถึง 18 กม./ชม.
 - เมื่อความเร็วของรถที่สวนทางมาประมาณ 40 กม./ชม. หรือมากกว่า
- ระบบอาจไม่สามารถทำงานได้อย่างเหมาะสม ขึ้นอยู่กับลักษณะของทางแยก

เมื่อเลี้ยวขวาหรือเลี้ยวซ้าย และมีคนเดินเท้าเข้ามาในทิศทางที่รถกำลังวิ่ง

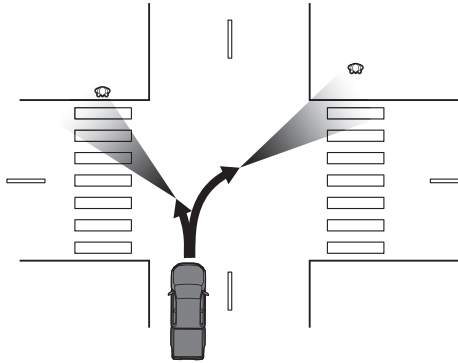

คำเตือน

- ระบบเบรกฉุกเฉินจะทำงาน ภายในสถานะต่อไปนี้เท่านั้น
 - เมื่อรถของท่านมีความเร็วระหว่าง 5 ถึง 25 กม./ชม.
 - เมื่อคนเดินเท้าเข้าใกล้ทิศทางด้านหน้า
- ระบบอาจไม่สามารถทำงานได้อย่างเหมาะสม ขึ้นอยู่ลักษณะของทางแยก

ในสถานการณ์ต่อไปนี้ ระบบช่วยเบรกฉุกเฉินขณะเลี้ยวอาจทำงาน แม้ว่ามีความเป็นไปได้น้อยที่จะเกิดการชนก็ตาม

- เมื่อรถที่สวนทางมาผ่านหน้ารถของท่านในขณะที่รถของท่านกำลังเลี้ยว
- เมื่อรถของท่านกำลังเลี้ยวและผ่านด้านหน้าของรถที่สวนทางมา
- เมื่อรถที่วิ่งสวนทางมา หรือคนเดินเท้าหยุดก่อนที่จะเข้ามาในทางรถของท่าน ในขณะที่ที่รถของท่านกำลังเลี้ยว
- เมื่อรถที่วิ่งสวนทางมากำลังเลี้ยวขวาหรือซ้ายในขณะที่รถของท่านกำลังเลี้ยวที่ทางแยก

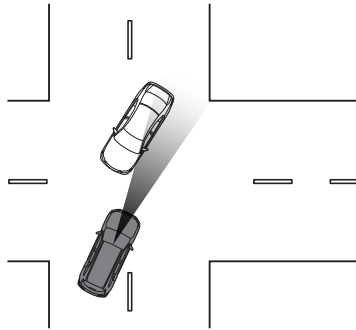

- เมื่อมีการหมุนพวงมาลัยในทิศทางเข้าหาทางของรถที่วิ่งสวนมา

ในสถานการณ์ต่อไปนี้ ระบบช่วยเบรกฉุกเฉินขณะเลี้ยว อาจไม่ทำงานอย่างถูกต้อง

- เมื่อรถที่วิ่งสวนทางมาอยู่ห่างจากเลนรถของท่าน 2 เลนหรือมากกว่า ในขณะที่รถของท่านกำลังเลี้ยว
- เมื่อรถของท่านอยู่ในทิศทางที่อาจตรงไปสู่เลนฝั่งตรงข้าม ในขณะที่ท่านกำลังเลี้ยว
- เมื่อคนเดินเท้าเข้าใกล้รถของท่านจากทางด้านหลังหรือด้านข้างในขณะที่รถของท่านกำลังเลี้ยวบนทางแยก

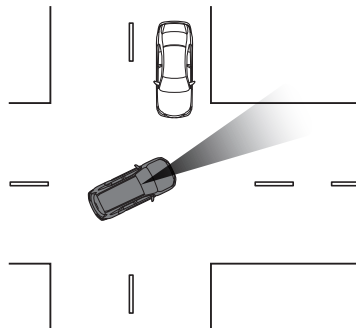

เมื่อระบบเบรกฉุกเฉินอัตโนมัติ (AEB) ไม่พร้อมใช้งาน

ไฟเตือนปิดระบบเบรกฉุกเฉิน
อัตโนมัติ (AEB)

ถ้ามีปัญหาเกิดขึ้นกับระบบเบรกฉุกเฉินอัตโนมัติ (AEB) ไฟเตือนปิดระบบเบรกฉุกเฉินอัตโนมัติ (AEB) จะติดขึ้น ในเวลานี้ระบบเบรกฉุกเฉินอัตโนมัติ (AEB) จะไม่ทำงาน
ถ้ามีปัญหาเกิดขึ้นกับกล้องหน้าคู่และระบบเบรก ระบบเบรกฉุกเฉินอัตโนมัติ (AEB) จะไม่สามารถใช้งานได้

กล้องหน้าคู่ (Stereo Camera)

→ อ้างอิงหน้า 4-249

การตั้งค่าระบบเบรกฉุกเฉินอัตโนมัติ (AEB) บนหน้าจอ MID

การตั้งค่าระบบเบรกฉุกเฉินอัตโนมัติ (AEB) สามารถทำได้ โดยตั้งค่าผ่าน "ฟังก์ชันผู้ใช้กำหนดเอง" บนหน้าจอ MID

การตั้งค่า (ฟังก์ชันผู้ใช้กำหนดเอง)

→ อ้างอิงหน้า 4-41

| ข้อความแสดง | | รายละเอียด | |
|-------------------------------|--------------------------|------------|--|
| ระบบเบรกฉุกเฉิน ขณะเดินทาง | ความไว ในการแจ้งเตือน | ไกล | ระบบจะแจ้งเตือนความเสี่ยงของการชนล่วงหน้าก่อนเวลามาตรฐาน |
| | | มาตรฐาน | ระบบจะแจ้งเตือนความเสี่ยงของการชนในเวลามาตรฐาน |
| | | ใกล้ | ระบบจะแจ้งเตือนความเสี่ยงของการชนช้ากว่าเวลามาตรฐาน |

การตั้งค่าระบบเบรกฉุกเฉินอัตโนมัติ (AEB) บนหน้าจอวิทยุ

ภาษาอังกฤษ

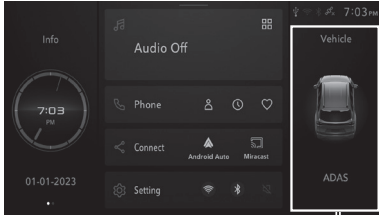

พื้นที่แสดงผล 1

ภาษาไทย

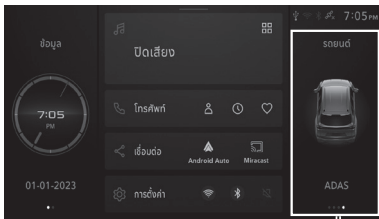

พื้นที่แสดงผล 1

ภาษาอังกฤษ



พื้นที่แสดงผล 2

ภาษาไทย

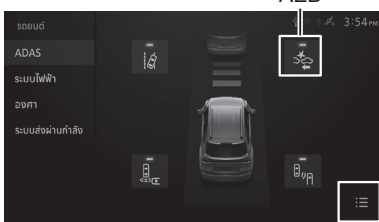

พื้นที่แสดงผล 2

รุ่นที่มีหน้าจอ MID

การตั้งค่าระบบ AEB สามารถทำได้บนหน้าจอวิทยุ ในขณะที่ไม่ได้เข้าหน้าจอการตั้งค่าบนหน้าจอ MID

1. แตะที่พื้นที่แสดงผล 1

2. ไปที่หน้าจอการตั้งค่า ไอคอนที่สามารถตั้งค่าได้จะปรากฏขึ้น แตะที่ไอคอนเพื่อสลับการเปิด-ปิดระบบ

3. แตะที่พื้นที่แสดงผล 2 เพื่อสลับไปสู่นำจอรายการการตั้งค่า สามารถเปลี่ยนแปลงการตั้งค่าได้ โดยเลือก "ระบบเบรกฉุกเฉินขณะเดินทาง" จากรายการ ฟังก์ชันที่สามารถตั้งค่าได้จะเหมือนกับบนหน้าจอ MID

ข้อสังเกต

- เมื่อขับรถที่ความเร็ว 10 กม./ชม. หรือมากกว่า ระบบ AEB จะไม่สามารถปิดระบบได้ ในเวลานี้ไอคอนระบบ AEB จะเปลี่ยนเป็นสีเทาและไม่สามารถตั้งค่าได้
- สามารถเปลี่ยนแปลงการตั้งค่าระบบ AEB ได้บนหน้าจอ MID อย่างไรก็ตาม จะต้องไม่ตั้งค่าพร้อมกันบนหน้าจอวิทยุ

การตั้งค่าหน้าจอวิทยุ → อ้างอิงหน้า 4-56

การปิดระบบเบรกฉุกเฉินอัตโนมัติ (AEB)

ถ้าท่านไม่ต้องการใช้งานระบบเบรกฉุกเฉินอัตโนมัติ (AEB) สามารถปิดระบบได้ การตั้งค่าระบบเบรกฉุกเฉินอัตโนมัติ (AEB) สามารถทำได้ โดยตั้งค่าผ่าน "ฟังก์ชันผู้ใช้กำหนดเอง" บนหน้าจอ MID

การตั้งค่า (ฟังก์ชันผู้ใช้กำหนดเอง)

→ อ้างอิงหน้า 4-41

| ข้อความแสดง | | รายละเอียด | |
|--------------------------------|---|------------|------------------------------------|
| ระบบเบรกฉุกเฉิน ขณะเดินหน้า | ระบบเตือนและ ช่วยเบรกกรณี ฉุกเฉิน | เปิดใช้งาน | เปิดระบบเบรกฉุกเฉินอัตโนมัติ (AEB) |
| | | ปิดใช้งาน | ปิดระบบเบรกฉุกเฉินอัตโนมัติ (AEB) |

ไฟเตือนปิดระบบเบรกฉุกเฉินอัตโนมัติ (AEB)

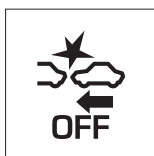

เมื่อตั้งค่าระบบเป็น "OFF (ปิด)" ไฟเตือนปิดระบบ AEB จะติดขึ้น



ข้อสังเกต

- เมื่อตั้งค่าระบบ AEB เป็น "OFF (ปิด)" ระบบตัดกำลังเครื่องยนต์เมื่อเหยียบคันเร่งผิดพลาด (PMM) จะถูกตั้งเป็น "OFF (ปิด)" ด้วยเช่นกัน
- ระบบเบรกฉุกเฉินอัตโนมัติ (AEB) (รวมทั้งฟังก์ชันเสริมแรงเบรก) จะไม่ทำงานในขณะที่ไฟเตือนปิดระบบเบรกฉุกเฉินอัตโนมัติ (AEB) ติดขึ้น
- แม้ว่าจะปิดระบบเบรกฉุกเฉินอัตโนมัติ (AEB) ด้วยการตั้งค่าภายในฟังก์ชันผู้ใช้กำหนดเอง ระบบจะเปิดการทำงานอีกครั้งเมื่อสตาร์ทเครื่องยนต์

ระบบตัดกำลังเครื่องยนต์เมื่อเหยียบคันเร่งผิดพลาด (PMM) → อ้างอิงหน้า 4-279

ระบบตัดกำลังเครื่องยนต์เมื่อเหยียบคันเร่งผิดพลาด (PMM)

เมื่อระบบตรวจพบว่ามี การเหยียบคันเร่งเกินกว่าที่ต้องการ เช่น กรณีเหยียบคันเร่งโดยบังเอิญ ในขณะที่รถหยุด หรือเคลื่อนที่ช้าๆ และกล่องตรวจจับสิ่งกีดขวางที่ด้านหน้าของรถ ระบบตัดกำลังเครื่องยนต์เมื่อเหยียบคันเร่งผิดพลาด (PMM) จะจำกัดกำลังของเครื่องยนต์ ดังนั้นจะทำให้รถออกตัวอย่างช้าๆ ซึ่งจะลดความเสียหายจากการชน โดยจะทำงานเมื่อรถอยู่บนถนน พื้นราบ ขึ้นทางลาดชัน หรือลงทางลาดชัน



คำเตือน

- ระบบตัดกำลังเครื่องยนต์เมื่อเหยียบคันเร่งผิดพลาด (PMM) นั้นมีข้อจำกัด จึงไม่ควรพึ่งพา ระบบเพียงอย่างเดียว ดังนั้นเพื่อความปลอดภัยก่อนจะออกรถต้องตรวจสอบตำแหน่งของคันเกียร์และเบ้นเหยียบต่างๆ ตลอดจนบริเวณโดยรอบตัวรถ
- ระบบตัดกำลังเครื่องยนต์เมื่อเหยียบคันเร่งผิดพลาด (PMM) จะทำงานเมื่อมีการตรวจพบ สิ่งกีดขวางในทิศทางด้านหน้า ระบบจะไม่ทำให้รถเคลื่อนที่เดินหนอย่างช้าๆ เมื่อไม่พบ สิ่งกีดขวาง เช่น ขอบหน้าผา หรือสิ่งกีดขวางอื่นๆที่มองไม่เห็น
- อย่าตั้งใจเหยียบคันเร่งมากเกินไป เมื่อรถอยู่ใกล้สิ่งกีดขวาง
- อาจเกิดการชนขึ้นได้ หากท่านพึ่งพาระบบตัดกำลังเครื่องยนต์เมื่อเหยียบคันเร่งผิดพลาด (PMM) เพียงอย่างเดียว เพื่อปรับเปลี่ยนการเร่ง
- ระบบตัดกำลังเครื่องยนต์เมื่อเหยียบคันเร่งผิดพลาด (PMM) จะไม่ทำให้หยุดรถ
- ระบบตัดกำลังเครื่องยนต์เมื่อเหยียบคันเร่งผิดพลาด (PMM) จะไม่สามารถใช้งานได้หากรถ ออกตัวอย่างช้าๆ ในทุกสถานการณ์ นอกจากนี้ ระบบไม่ได้มีไว้ใช้สำหรับการหลีกเลี่ยง การชน
- ถากล้องหน้าคู่ ตรวจไม่พบวัตถุ (เช่น รถคันอื่น สิ่งกีดขวาง หรือ คนเดินเท้า) หรือมีการหยุดการทำงานชั่วคราว หรือเกิดความผิดปกติ ระบบตัดกำลังเครื่องยนต์เมื่อเหยียบคันเร่งผิดพลาด (PMM) จะไม่ทำงาน
- อย่าทำการทดสอบการทำงานของระบบตัดกำลังเครื่องยนต์เมื่อเหยียบคันเร่งผิดพลาด (PMM) ด้วยตัวเอง เนื่องจากอาจทำให้เกิดอุบัติเหตุได้
- ระบบตัดกำลังเครื่องยนต์เมื่อเหยียบคันเร่งผิดพลาด (PMM) อาจไม่ทำงาน ขึ้นอยู่กับ ระยะห่าง ความเร็วที่แตกต่าง หรือความแตกต่างของแนวด้านข้างระหว่างรถของท่าน และสิ่งกีดขวาง (เช่น ขณะที่สิ่งกีดขวางไม่อยู่ทางด้านหน้ารถของท่านโดยตรง)
- ระบบตัดกำลังเครื่องยนต์เมื่อเหยียบคันเร่งผิดพลาด (PMM) อาจไม่ทำงาน หากพบการใช้งานพวงมาลัยของผู้ขับขี่ ระบบอาจตัดสินว่าผู้ขับขี่มีความพยายามในการหลีกเลี่ยงการชน

**คำเตือน**

- ต้องแน่ใจว่าได้ปิดระบบตัดกำลังเครื่องยนต์เมื่อเหยียบคันเร่งผิดพลาด (PMM) ในกรณีดังต่อไปนี้
 - เมื่อรถถูกลาก
 - เมื่อรถถูกชนส่งโดยรถชนส่งรถยนต์
 - เมื่อรถวิ่งผ่านบริเวณที่มีป้ายแขวน/ธง กิ่งไม้ พุ่มไม้ เป็นต้น
 - ก่อนใช้เครื่องล้างรถซึ่งรถมีการเคลื่อนที่
 - เมื่อใช้เครื่องทดสอบสมรรถนะรถ (chassis dynamometer) หรือลูกกลิ้งหมุนล้อ
 - เมื่อติดเครื่องยนต์ขณะที่ยกรถขึ้นเพื่อปั่นล้อ
 - เมื่อทำการแข่งรถในสนามแข่ง
- ถ้ากล่องหน้าคู้ไม่สามารถตรวจจับวัตถุได้ (เช่น รถคันอื่น ลิ่งกีดขวาง หรือคนเดินเท้า) หรือ มีการหยุดทำงานชั่วคราว หรือเกิดความผิดปกติ ระบบป้องกันความผิดพลาดในการใช้คันเร่งจะไม่ทำงาน

ฟังก์ชันการตรวจจับของกล่องหน้าคู้

→ อ้างอิงหน้า 4-253

การตรวจจับคนเดินเท้า คนขี่จักรยาน และคนขี่จักรยานยนต์ของกล่องหน้าคู้

→ อ้างอิงหน้า 4-257

**ข้อสังเกต**

- เมื่อระบบเบรกฉุกเฉินอัตโนมัติ (AEB) ใช้งานไม่ได้ ระบบตัดกำลังเครื่องยนต์เมื่อเหยียบคันเร่งผิดพลาด (PMM) จะไม่ทำงาน
- แม้ว่าระบบตัดกำลังเครื่องยนต์เมื่อเหยียบคันเร่งผิดพลาด (PMM) จะอยู่ที่ตำแหน่ง "OFF" ระบบจะเปิด (ON) ใช้งานเมื่อมีการสตาร์ทเครื่องยนต์อีกครั้ง หลังจากปุ่มสตาร์ท/ดับเครื่องยนต์ (รุ่นที่มีระบบกุญแจ ISUZU GENIUS ENTRY) หรือสวิตช์กุญแจ (รุ่นที่ไม่มีระบบกุญแจ ISUZU GENIUS ENTRY) อยู่ที่ตำแหน่ง "OFF" เพื่อดับเครื่องยนต์

ระบบเบรกฉุกเฉินอัตโนมัติ (AEB)

→ อ้างอิงหน้า 4-265

การทำงานของระบบตัดกำลังเครื่องยนต์เมื่อเหยียบคันเร่งผิดพลาด (PMM)

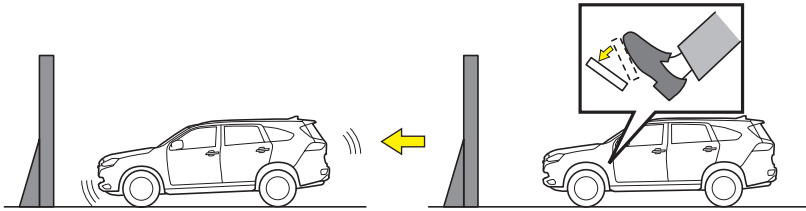

ข้อความเตือน

ภาษาอังกฤษ

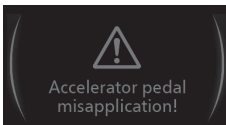

ภาษาไทย



เมื่อระบบตัดสินว่ามีการใช้งานคันเร่งเพื่อออกตัวมากเกินไปจนความจำเป็น ในขณะที่กล้องหน้าคู่ตรวจพบสิ่งกีดขวางที่ด้านหน้าของรถระบบจะจำกัดกำลังของเครื่องยนต์ ในขณะเดียวกันเสียงเตือนจะดังขึ้นและไฟแจ้งเตือนก่อนการชนด้านหน้าจะกะพริบ หลังจากการควบคุมรถเสร็จสิ้น ข้อความเตือนจะแสดงขึ้นที่หน้าจอ MID

ข้อความเตือน

ภาษาอังกฤษ

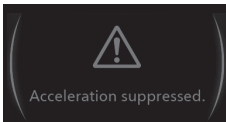

ภาษาไทย

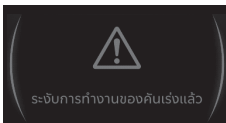

ระบบตัดกำลังเครื่องยนต์เมื่อเหยียบคันเร่งผิดพลาด (PMM) จะไม่ทำงานหรือหยุดทำงานอัตโนมัติภายใต้สภาวะต่อไปนี้

ในเวลานี้ระบบตัดกำลังเครื่องยนต์เมื่อเหยียบคันเร่งผิดพลาด (PMM) จะไม่ทำงานแม้ว่ารถมีความเสี่ยงที่จะเกิดการชนก็ตาม

- เมื่อพบการเหยียบแป้นคันเร่งนาน 3 วินาทีหรือมากกว่า
- เมื่อปล่อยแป้นคันเร่ง
- เมื่อมีการหักพวงมาลัยอย่างกะทันหันหรือหักอย่างรุนแรง
- เมื่อไฟเตือนปิดระบบ AEB ติดสว่างอยู่
- เมื่อคันเกียร์อยู่ในตำแหน่ง "P" "R" หรือ "N"
- เมื่อไม่ได้สตาร์ทเครื่องยนต์

สถานการณ์ที่ระบบตัดกำลังเครื่องยนต์เมื่อเหยียบคันเร่งผิดพลาด (PMM) อาจทำงาน

ในสถานการณ์ดังต่อไปนี้ ระบบตัดกำลังเครื่องยนต์เมื่อเหยียบคันเร่งผิดพลาด (PMM) อาจทำงานแม้ว่าจะไม่มีโอกาสเกิดการชนก็ตาม

- ก่อนที่ไม้กั้นที่จอดรถ หรือไม้กั้นทางรถไฟจะยกขึ้นจนสุด

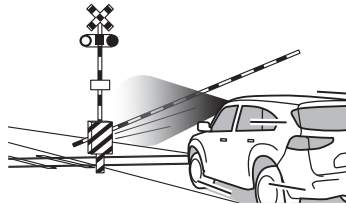

- เมื่อควันจากท่อไอเสียของรถคันหน้าสามารถมองเห็นได้ชัดเจน

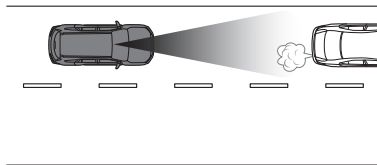

- เมื่อขับรถใกล้กับรถคันข้างหน้า
- เมื่อขับรถในสถานที่ที่มีการเปลี่ยนแปลงอย่างมากของระดับสี

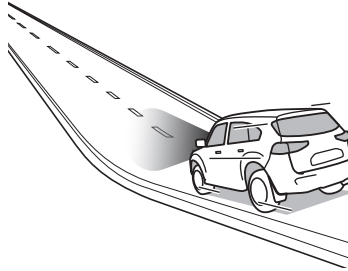

- เมื่อขับรถผ่านน้ำที่กระเด็น ไอน้ำ ทRAY ควัน จากรถคันหน้า เป็นต้น

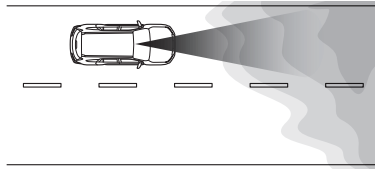

- เมื่อขับรถผ่านบริเวณที่มีการฉีดพ่นน้ำ
- เมื่อขับรถในสภาพอากาศเลวร้าย เช่น ลูกเห็บตก
- เมื่อมีสิ่งกีดขวางอยู่บนทางโค้งหรือทางร่วม

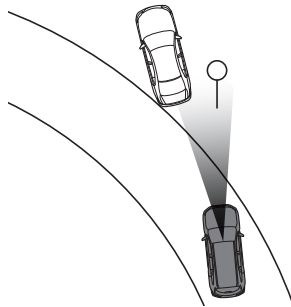

- เมื่อขับผ่านเข้าใกล้รถหรือสิ่งกีดขวาง
- เมื่อหยุดรถชิดกับรถคันอื่นหรือกำแพงด้านหน้ามากๆ (มากเกินไป)
- เมื่อขับรถบนทางที่มีน้ำไหลผ่าน พุ่มไม้ หรือในป่า

เมื่อระบบตัดกำลังเครื่องยนต์เมื่อเหยียบคันเร่งผิดพลาด (PMM) ไม่สามารถใช้ได้

ไฟเตือนปิดระบบ AEB



ถ้าเกิดปัญหาเกี่ยวกับระบบตัดกำลังเครื่องยนต์เมื่อเหยียบคันเร่งผิดพลาด (PMM) ไฟเตือนปิดระบบ AEB จะติดขึ้น และระบบจะไม่ทำงาน ถ้าเกิดปัญหาเกี่ยวกับระบบกล้องหน้าคู่ ระบบจะไม่สามารถใช้งานได้

กล้องหน้าคู่ (Stereo Camera)

→ อ้างอิงหน้า 4-249

การปิดระบบตัดกำลังเครื่องยนต์เมื่อเหยียบคันเร่งผิดพลาด (PMM)

ถ้าท่านไม่ต้องการใช้งานระบบตัดกำลังเครื่องยนต์เมื่อเหยียบคันเร่งผิดพลาด (PMM) ท่านสามารถปิดระบบได้โดยการตั้งค่าบนหน้าจอ MID

| ข้อความแสดง | | คำอธิบาย | |
|--------------------------------|---|------------|--|
| ระบบเบรกฉุกเฉิน ขณะเดินหน้า | ระบบเตือน และช่วยเบรก กรณีฉุกเฉิน | เปิดใช้งาน | เปิดใช้งานระบบตัดกำลังเครื่องยนต์ เมื่อเหยียบคันเร่งผิดพลาด (PMM) |
| | | ปิดใช้งาน | ปิดใช้งานระบบตัดกำลังเครื่องยนต์ เมื่อเหยียบคันเร่งผิดพลาด (PMM) |

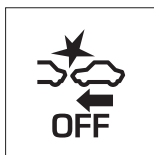
ไฟเตือนปิดระบบเบรกฉุกเฉิน
อัตโนมัติ (AEB)

เมื่อตั้งค่าปิดระบบไฟเตือนปิดระบบเบรกฉุกเฉิน
อัตโนมัติ (AEB) จะติดขึ้น



ข้อสังเกต

- เมื่อตั้งค่าระบบ AEB เป็น "OFF (ปิด)" ระบบตัดกำลังเครื่องยนต์เมื่อเหยียบคันเร่งผิดพลาด (PMM) จะถูกตั้งเป็น "OFF (ปิด)" ด้วยเช่นกัน
- ระบบตัดกำลังเครื่องยนต์เมื่อเหยียบคันเร่งผิดพลาด (PMM) จะไม่ทำงานในขณะที่ไฟเตือนปิดระบบเบรกฉุกเฉินอัตโนมัติ (AEB) ติดขึ้น
- แม้ว่าระบบตัดกำลังเครื่องยนต์เมื่อเหยียบคันเร่งผิดพลาด (PMM) จะอยู่ที่ตำแหน่ง "OFF" ระบบจะเปิด (ON) ใช้งานเมื่อมีการสตาร์ทเครื่องยนต์อีกครั้งหลังจากปุ่มสตาร์ท/ดับเครื่องยนต์ (รุ่นที่มีระบบกุญแจ ISUZU GENIUS ENTRY) หรือสวิตช์กุญแจ (รุ่นที่ไม่มีระบบกุญแจ ISUZU GENIUS ENTRY) อยู่ที่ตำแหน่ง "OFF" เพื่อดับเครื่องยนต์

ระบบควบคุมความเร็วอัตโนมัติแบบแปรผัน (ACC)

ระบบควบคุมความเร็วอัตโนมัติแบบแปรผัน เป็นระบบช่วยในการขับรถยนต์บนทางด่วนหรือถนนที่กำหนดความเร็วได้ รถของท่านจะตามรถคันหน้าที่ตรวจจับโดยกล้องหน้าคู่ ทำการเพิ่มความเร็วจนถึงความเร็วที่ตั้งไว้โดยผู้ขับขี่ เมื่อรถคันหน้าหยุด รถของท่านจะหยุดด้วยความเร็วของรถที่สามารถใช้ระบบควบคุมความเร็วอัตโนมัติแบบแปรผันได้ต้องอยู่ในช่วงความเร็ว 30 กม./ชม. ถึง 140 กม./ชม.

สวิตช์ระบบควบคุมความเร็วอัตโนมัติแบบแปรผัน

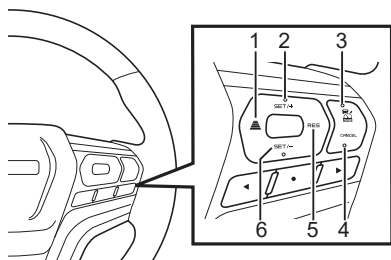

| หมายเลข | คำอธิบาย |
|---------|--------------------------------|
| 1 | สวิตช์ตั้งระยะห่างจากรถคันหน้า |
| 2 | สวิตช์ SET/+ |
| 3 | สวิตช์หลัก |
| 4 | สวิตช์ CANCEL |
| 5 | สวิตช์ RES |
| 6 | สวิตช์ SET/- |



คำเตือน

- ผู้ขับขี่ต้องขับด้วยความปลอดภัย ตรวจสอบบริเวณรอบๆ รถเสมอเพื่อความปลอดภัยในขณะที่ใช้รถ
- อย่าพึ่งพาระบบมากเกินไป ระบบควบคุมความเร็วอัตโนมัติแบบแปรผันมีข้อจำกัด การพึ่งพาระบบมากเกินไปอาจทำให้เกิดการบาดเจ็บรุนแรงได้ ระบบไม่ได้ขับรถของท่านอัตโนมัติในทุกสภาวะการขับรถ เช่น ขณะที่ท่านขับรถโดยละสายตาหรือเหม่อลอย ขณะที่ท่านไม่สนใจเส้นทางด้านหน้ารถ หรือขณะที่เกิดบกร่องในการมองเห็น นอกจากนี้ ไม่ได้เป็นอุปกรณ์สำหรับป้องกันการเกิดการชน
- ขณะขับรถ ต้องใส่ใจเสมอในเรื่องระยะห่างของรถคันหน้า สภาพแวดล้อม และสภาพการขับอื่นๆ และรักษาระยะห่างอย่างเหมาะสม โดยการเหยียบเบรค หรือการดำเนินการอย่างอื่นที่จำเป็นเพื่อการขับอย่างปลอดภัย
- ตั้งค่าความเร็วรถให้อยู่ในช่วงความเร็วที่เหมาะสมกับสภาพถนน สภาพแวดล้อม และสังเกตป้ายจำกัดความเร็ว
- ถ้ากล้องหน้าคู่ไม่สามารถตรวจพบวัตถุ (รถคันอื่น) หรือเกิดความผิดปกติ ระบบควบคุมความเร็วอัตโนมัติแบบแปรผันจะไม่ทำงาน

**คำเตือน**

- อย่าเคลื่อนคันเกียร์ไปที่ตำแหน่ง "N" ยกเว้นในกรณีฉุกเฉิน เมื่อคันเกียร์อยู่ที่ตำแหน่ง "N" ระบบควบคุมความเร็วอัตโนมัติแบบแปรผันจะถูกปิดการใช้งานอัตโนมัติ และเบรกเครื่องยนต์จะไม่ทำงาน ทำให้เกิดอุบัติเหตุได้
- ในสถานการณ์ที่ยากต่อการตรวจจับวัตถุของกล้องหน้าคู่ ให้เหยียบแป้นเบรกหรือดำเนินการอย่างอื่นเมื่อจำเป็น
- ต้องแน่ใจว่าได้ปิดระบบควบคุมความเร็วอัตโนมัติแบบแปรผัน เมื่อไม่ใช่ระบบควบคุมความเร็วอัตโนมัติแบบแปรผัน ถ้าเปิดระบบควบคุมความเร็วอัตโนมัติแบบแปรผันไว้ อาจเกิดการตั้งค่าโดยไม่ตั้งใจ อาจทำให้เกิดอุบัติเหตุได้
- ตรวจสอบบริเวณด้านผู้โดยสารและบริเวณรอบๆ อย่างรอบคอบเพื่อความปลอดภัยก่อนการใช้ระบบควบคุมความเร็วอัตโนมัติแบบแปรผัน อย่าใช้งานจากภายนอกตัวรถ
- ระบบควบคุมความเร็วอัตโนมัติแบบแปรผัน มีขีดจำกัดความสามารถในการกำหนดสภาพแวดล้อมโดยรอบ ในสถานการณ์ต่อไปนี้ การชะลอความเร็วโดยระบบอาจไม่เพียงพอ ให้เหยียบแป้นเบรกเมื่อจำเป็นต้องชะลอรถ
 - เมื่อรถคันหน้าชะลอความเร็วลงกะทันหัน หรือขับช้าด้วยความเร็วต่างกันอย่างมาก แม้ว่าจะมีการตรวจจับแล้ว
 - เมื่อรถคันอื่นตัดเข้ามาด้านหน้ารถของท่านกะทันหัน
 - เมื่อระยะห่างจากรถคันหน้าน้อย เนื่องจากการเปลี่ยนช่องทางเดินรถ

**ข้อควรระวัง**

- หลังจากเริ่มตามรถคันหน้า รถของท่านจะถูกควบคุมตามการเคลื่อนตัวของรถคันหน้า เมื่อรถคันหน้าหยุดรถของท่านจะหยุดด้วย อย่างไรก็ตาม ถ้ากล้องหน้าคู่ตรวจไม่พบรถคันหน้า รถของท่านอาจไม่หยุด โปรดรักษาระยะห่างของรถโดยการเหยียบแป้นเบรก
- ถ้ารถคันหน้าออกตัวภายใน 2 วินาที หลังจากการหยุด ระบบควบคุมความเร็วอัตโนมัติแบบแปรผันจะทำงานต่อ และรถของท่านจะเคลื่อนตามรถคันหน้าอัตโนมัติ ถ้าระบบควบคุมความเร็วอัตโนมัติแบบแปรผันถูกยกเลิก สามารถกดสวิทช์ RES เพื่อเริ่มการควบคุมความเร็วอัตโนมัติแบบแปรผันอีกครั้ง
- ประสิทธิภาพการเบรกอาจลดลงตามสภาพและสถานการณ์ดังต่อไปนี้ ให้เหยียบแป้นเบรกเมื่อจำเป็นต้องชะลอรถ
 - สภาพของรถ (น้ำหนักบรรทุก จำนวนผู้โดยสาร เป็นต้น)
 - สภาพผิวถนน (การเอียง ความลื่น รูปร่าง ความสม่ำเสมอ เป็นต้น)
 - สภาพการบำรุงรักษา (ชิ้นส่วนที่เกี่ยวข้องกับเบรก การสึกของยาง ความดันลมยาง)
 - เมื่อเบรกเย็นตัว เช่น เมื่ออุณหภูมิภายนอกต่ำ หรือหลังจากเพิ่งขับรถ
 - ช่วงหลังจากสตาร์ทเครื่องยนต์และเริ่มขับรถ (จนกว่าการอุ่นเครื่องยนต์จะเสร็จสิ้น)
 - เมื่อประสิทธิภาพของการเบรกแยลง เนื่องจากเบรกมีความร้อนสูงขณะขับรถลงเขา เป็นต้น
 - เมื่อประสิทธิผลของการเบรกแยลง เช่น เมื่อเบรกเปียกหลังจากขับรถผ่านแอ่งน้ำ หรือการล้ารถ

สถานการณ์ที่ระบบควบคุมความเร็วอัตโนมัติแบบแปรผันทำงานไม่ถูกต้อง

อย่าใช้ระบบควบคุมความเร็วอัตโนมัติแบบแปรผันในสถานการณ์ต่อไปนี้ เพราะอาจทำให้เกิดอุบัติเหตุได้

- หลังจากการซ่อมแซมชั่วคราวโดยใช้ชุดซ่อม กรณียางแบน
- เมื่อมีการติดตั้งโช้ที่ล้อ
- เมื่อรถของท่านมีความเร็วไม่คงที่เนื่องจากสภาพการจราจร หรือความผิดปกติ
- เมื่อไฟเตือนระบบเบรกติดขึ้น
- เมื่อขับรถบนถนนลื่น
- เมื่อมีการลากรถ หรือลากพ่วง

ระบบควบคุมความเร็วอัตโนมัติแบบแปรผันมีวัตถุประสงค์เพื่อใช้งานขณะขับรถบนเส้นทางที่กำหนดความเร็ว อย่างไรก็ตามระบบควบคุมความเร็วอัตโนมัติแบบแปรผันในสถานการณ์ที่กล้องหน้าคู่ไม่สามารถตรวจจับวัตถุ หรือในสถานการณ์ดังต่อไปนี้ เนื่องจากอาจทำให้เกิดอุบัติเหตุได้

- เมื่อทัศนวิสัยแย่ เนื่องจากหมอก หรือสภาพอากาศไม่ดี (เช่น พายุฝน)
- ถนนทั่วไป (ถนนอื่นนอกเหนือจากถนนที่จำกัดการใช้) อาจไม่สามารถขับได้ตามสภาพจราจรเนื่องจากสภาพแวดล้อมถนน (เช่น กรณีเส้นทางที่มีความซับซ้อน) อาจทำให้เกิดอุบัติเหตุได้
- เมื่อรถเข้าโค้งหักศอก เช่น การเปลี่ยนช่องทาง หรือทางแยก หรือเข้าบริเวณจุดทางร่วมของพื้นที่พักรถ พื้นที่จอดรถ หรือด่านเก็บเงิน เป็นต้น อาจไม่สามารถตรวจจับรถคันหน้าได้
- ผิวถนนที่ลื่น ยางอาจลื่นไถลและผู้ใช้ขับขี่สูญเสียการควบคุมรถ
- ภายใต้สภาพการจราจรที่มีการเร่งและชะลอความเร็วอย่างต่อเนื่อง จะทำให้ยากในการรักษาระยะห่างระหว่างรถ ผู้ขับขี่อาจไม่สามารถขับได้อย่างเหมาะสมตามสภาพการจราจร
- เมื่อลงทางลาดชัน รถอาจมีความเร็วเพิ่มขึ้นเกินค่าที่ตั้งไว้
- เมื่อลงทางลาดชันอย่างต่อเนื่อง เบรกอาจเกิดความร้อนสูง
- ถนน หรือสะพานที่เป็นทางขึ้นและลงเนินซ้ำๆ ระบบอาจไม่สามารถตรวจจับรถคันหน้าและอาจจับผิดถนน ส่งผลให้การควบคุมไม่ถูกต้อง
- ถนนที่เป็นโค้งต่อเนื่อง
- รถคันหน้ามีหน้าต่างด้านท้ายเล็ก (เช่น รถพ่วง) ระดับต่ำ หรือไม่สม่ำเสมอ (เช่น รถบรรทุกที่ไม่มีการบรรทุกขนประตูด้านข้างหรือขนประตูด้านหลัง รถที่มีการบรรทุกสิ่งของที่ยื่นออกจากท้ายรถ รถที่มีรูปร่างพิเศษ เช่น รถขนส่งรถและรถพ่วงข้าง หรือรถที่มีความสูงของรถต่ำ เป็นต้น)
- รถคันหน้ามีการสะท้อนแสงอาทิตย์ หรือแสงอื่นที่สว่างมาก

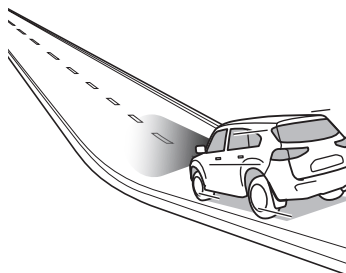

ภายใต้สภาพถนน หรือสภาพของตัวรถ ดังต่อไปนี้ กล้องหน้าคู่ อาจไม่สามารถตรวจจับรถคันหน้าได้ รถในช่องทางใกล้เคียง หรือวัตถุริมถนน อาจถูกตรวจจับอย่างไม่ถูกต้อง ภายใต้สภาวะดังกล่าว อย่าใช้ระบบควบคุมความเร็วอัตโนมัติแบบแปรผัน ถ้ามีการใช้งานอยู่ ให้ใช้แป้นเบรกหรือดำเนินการอย่างอื่นเมื่อจำเป็น

- เมื่อการตามในระยะใกล้ๆ เช่น เมื่อมีรถตัดเข้ามาในช่องทางเดินรถของท่าน
- บนทางโค้ง ที่จุดเริ่มหรือจุดสิ้นสุดของโค้ง และบนทางโค้งที่ต่อเนื่อง
- บนทางขึ้น/ลงทางลาดของทางหลวง หรือถนนที่จำกัดความเร็ว (ระบบควบคุมความเร็วอัตโนมัติแบบแปรผัน ไม่ได้ออกแบบมาเพื่อใช้สำหรับสภาพการขับขี่เช่นนี้)
- ในสภาพแวดล้อมในเมืองหรือชานเมือง (ระบบควบคุมความเร็วอัตโนมัติแบบแปรผันไม่เหมาะกับการขับในพื้นที่เช่นนี้ ให้ใช้ระบบควบคุมความเร็วอัตโนมัติแบบแปรผันเฉพาะทางหลวงที่มีการกำหนดความเร็ว)
- เมื่อรถคันหน้ามีการเคลื่อนออกไปด้านข้างและยังไม่พ้นแนวด้านหน้ารถของท่าน
- เมื่อมีสิ่งกีดขวางอยู่บนไหล่ทาง

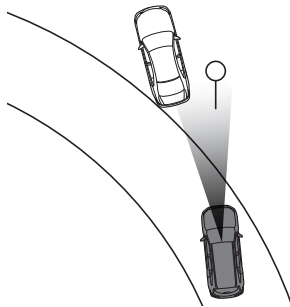

- เมื่อมีความแตกต่างระหว่างความเร็วเมื่อเทียบกับรถคันหน้ามาก
- เมื่อมีรถตัดเข้ามาในช่องทางเดินรถของท่าน
- เมื่อระยะห่างระหว่างรถใกล้เกินไป
- เมื่อรถของท่านไถลออกนอกช่องเดินทางรถ
- บนถนนที่เป็นหลุมเป็นบ่อ หรือทางลูกรัง
- บนถนนที่มีช่องทางเดินรถแคบมาก เช่น เมื่อมีช่องจราจรบีบเลนหรือบริเวณที่มีการก่อสร้าง
- เมื่อการขับขี่ปกติไม่มีเสถียรภาพ เนื่องจากอุบัติเหตุ หรือความผิดปกติ
- เมื่อมีการบรรทุกสิ่งของหนักมากที่ห้องสัมภาระและเบาะนั่งตอนที่ 2

เงื่อนไขการทำงานของระบบควบคุมความเร็วอัตโนมัติแบบแปรผัน

ระบบควบคุมความเร็วอัตโนมัติแบบแปรผันจะสามารถใช้งานได้เมื่ออยู่ในเงื่อนไขดังต่อไปนี้

- ประตูทุกบานปิดสนิท
- คาดเข็มชี้ดันทันท้ายด้านผู้ขับขี่
- คันเกียร์อยู่ที่ตำแหน่ง "D"
- ไม่มีการเหยียบแป้นเบรกและไม่ได้ใช้งานเบรกมือ
- ไฟเตือนกล้องหน้าคู่ติดปกติไม่ติดขึ้น
- ไฟเตือนระบบเบรก ABS ไฟเตือนระบบ ESC และไฟเตือนปีดระบบ TCS ไม่ติดขึ้น
- ไม่ได้ขับรถบนทางลาดชัน
- ไม่หมุนพวงมาลัยมากเกินไป
- เมื่อรถวิ่งด้วยความเร็วไม่เกิน 140 กม./ชม.

การตั้งค่าความเร็วที่ต้องการ

สวิตช์หลัก

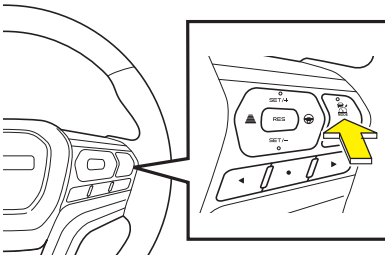

ไฟเตือนระบบควบคุมความเร็วอัตโนมัติแบบแปรผัน (สีขาว)



1. กดสวิตช์หลักเพื่อเปิดระบบไฟเตือนระบบควบคุมความเร็วอัตโนมัติแบบแปรผันสีขาวจะติดขึ้น

สวิทช์ตั้งค่า (SET)

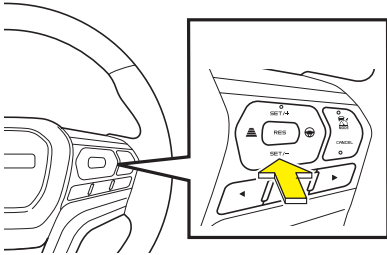
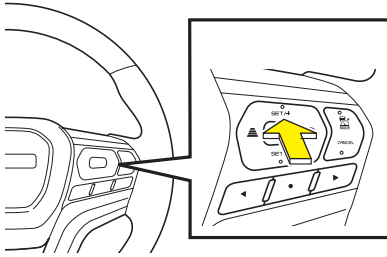

ไฟเตือนระบบควบคุมความเร็วอัตโนมัติแบบแปรผัน (สปีชีเยว)



- ตั้งค่าความเร็วที่ต้องการ โดยความเร็วเริ่มต้นที่ 30 กม./ชม. และเปลี่ยนระดับความเร็วโดยใช้สวิทช์ตั้งค่า (SET) การกดสวิทช์แต่ละครั้งจะสามารถตั้งค่าเพิ่ม/ลดระดับความเร็วครั้งละ 1 กม./ชม. หากกดสวิทช์ค้างไว้จะเป็นการเพิ่ม/ลดความเร็วครั้งละ 5 กม./ชม. ความเร็วรถจะเป็นไปตามที่ท่านตั้งค่าความเร็ว ความเร็วรถที่ตั้งไว้จะแสดงบนหน้าจอ MID ในขณะเดียวกัน ไฟเตือนระบบควบคุมความเร็วอัตโนมัติแบบแปรผันจะติดขึ้นเป็นสีเขียว



คำเตือน

- ตั้งค่าความเร็วรถให้เหมาะสมกับสภาพถนน สภาพแวดล้อม และสิ่งกีดขวางจำกัดความเร็ว



ข้อสังเกต

- รถของท่านไม่สามารถเคลื่อนตามรถคันหน้าด้วยความเร็วเกินกว่าที่ตั้งไว้
- ขณะขับรถเข้าโค้ง รถอาจไม่มีการเร่งหรืออาจชะลอความเร็ว แม้ว่าความเร็วรถที่ตั้งไว้จะสูงกว่าความเร็วจริงในขณะขับอยู่

การทำงานของระบบควบคุมความเร็วอัตโนมัติแบบแปรผัน

เมื่อไม่สามารถตรวจจับรถคันหน้าได้ (เมื่อไม่มีรถคันหน้า)

รถของท่านจะเคลื่อนที่ด้วยความเร็วที่ตั้งไว้อย่างคงที่

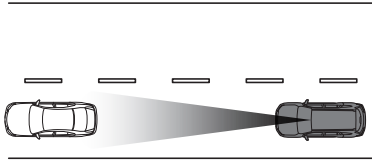

เมื่อสามารถตรวจจับรถคันหน้าได้

เมื่อการตามรถคันหน้ามีการดำเนินการ สัญญาณรถคันหน้าจะปรากฏขึ้นบนหน้าจอ MID รถของท่านจะเคลื่อนที่ด้วยความเร็วที่เพิ่มขึ้นจนถึงระดับความเร็วที่ตั้งไว้ และตามรถคันหน้าด้วยการรักษาระยะห่างตามความเร็วของรถท่าน

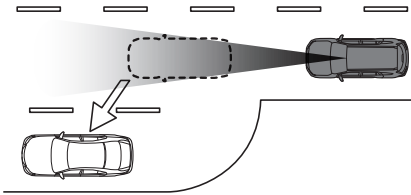

เมื่อไม่สามารถตรวจจับรถคันหน้าได้เป็นเวลานาน

สัญญาณรถคันหน้าจะหายไปจากหน้าจอ MID เมื่อรถคันหน้าไม่อยู่ในวิถีการตรวจจับแล้ว รถของท่านจะเพิ่มความเร็วอย่างช้าๆ จนถึงความเร็วที่ตั้งไว้ จากนั้นจะเคลื่อนที่ด้วยความเร็วคงที่

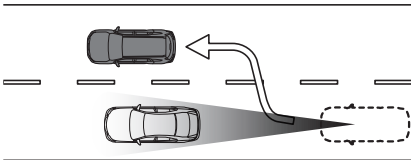

**ข้อควรระวัง**

- อาจรู้สึกว่าเป็นเบรกแข็งขึ้นขณะเหยียบในขณะที่การเบรกอัตโนมัติทำงาน แต่ไม่ใช่อาการผิดปกติ เหยียบแป้นเบรกลงไปสามารถเพิ่มแรงเบรก ทุกครั้งที่ท่านปล่อยเท้าออกจากแป้นเบรกจะกลับไปที่สภาวะเดิม

**ข้อสังเกต**

- เมื่อมีการใช้เบรกโดยระบบควบคุมความเร็วอัตโนมัติแบบแปรผัน ไฟเบรกจะติด
- แม้ว่าจะไม่สามารถตรวจจับรดคันหน้าได้ในขณะขับรดลงเขา เบรกอาจมีการถูกใช้โดยระบบควบคุมความเร็วอัตโนมัติแบบแปรผันเพื่อรักษาความเร็วรถของท่านตามความเร็วที่ตั้งไว้
- ท่านอาจได้ยินเสียงการทำงานในขณะที่การเบรกอัตโนมัติทำงาน ซึ่งเกิดจากการควบคุมของระบบและไม่ใช่อาการผิดปกติ
- ถ้าท่านต้องการเพิ่มความเร็วอย่างรวดเร็ว ให้เหยียบแป้นคันเร่ง
- เมื่อท่านต้องการเปลี่ยนช่องทางเดินรดเพื่อแซงรดคันหน้าในขณะขับที่ความเร็วต่ำที่มีการตามรดคันหน้าอยู่ ให้เหยียบแป้นคันเร่งเพื่อเพิ่มความเร็วรถของท่านเมื่อจำเป็น
- เมื่อระบบทำความเร็วตามรดคันหน้า รถของท่านจะมีลักษณะต่อไปนี้
 - ถ้าความเร็วของรดคันหน้าต่ำกว่าความเร็วรถที่ตั้งไว้และมีระยะห่างมาก รถของท่านอาจเร่งความเร็วเกินกว่าที่กำหนด เพื่อลดระยะห่างระหว่างคันหน้า
 - เมื่อรดคันหน้าเบรกกะทันหัน หรือมีรดคันอื่นตัดเข้ามาระหว่างรดของท่านและรดคันหน้าในขณะที่กำลังตามรดคันหน้าอยู่ การทำงานของเบรกอาจมีความล่าช้า

การเร่งหรือชะลอความเร็วชั่วคราว



ข้อสังเกต

- โดยปกติเมื่อมีการตามรถคันหน้า รถของท่านจะมีการเร่งหรือชะลอความเร็วของรถคันหน้าโดยอัตโนมัติ อย่างไรก็ตาม ท่านควรใช้เป็นคันเร่งและเบรกเพื่อเพิ่มความเร่งหรือชะลอความเร็วให้เหมาะสมกับสภาพโดยรวม เช่น การเร่งเพื่อเปลี่ยนช่องทางชะลอความเร็วเมื่อรถของท่านเข้าใกล้รถคันหน้ามากเกินไป หรือเบรกเนื่องจากมีรถตัดหน้าเข้ามาในช่องทางเดินรถ

การเร่งความเร็วชั่วคราว

เมื่อท่านต้องการเร่งความเร็วชั่วคราวให้เหยียบแป้นคันเร่ง การปล่อยแป้นคันเร่งแต่ละครั้งรถจะเริ่มขับเคลื่อนด้วยความเร็วคงที่ หรือตามรถคันหน้าตามความเร็วรถที่ตั้งไว้เดิม

สวิตช์ตั้งค่า (SET/+)

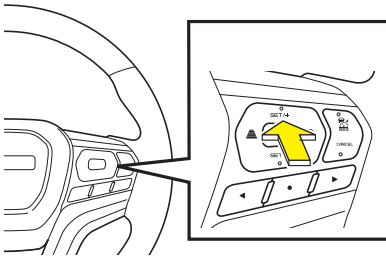

การชะลอความเร็วชั่วคราว

เมื่อท่านต้องการชะลอความเร็วชั่วคราว ให้เหยียบแป้นเบรก ซึ่งระบบควบคุมความเร็วอัตโนมัติแบบแปรผันจะหยุดชั่วคราวและไฟเตือนจะเปลี่ยนเป็นสีเขียว

เมื่อปล่อยแป้นเบรกและตั้งค่าความเร็วโดยกดสวิตช์ SET หรือสวิตช์ RES รถจะเริ่มขับเคลื่อนด้วยความเร็วคงที่ หรือตามรถคันหน้าตามความเร็วที่ตั้งไว้เดิม ไฟเตือนระบบควบคุมความเร็วอัตโนมัติแบบแปรผันจะเป็นสีเขียว

การตั้งระยะห่างระหว่างรถ

สวิตช์ตั้งระยะห่างระหว่างรถ

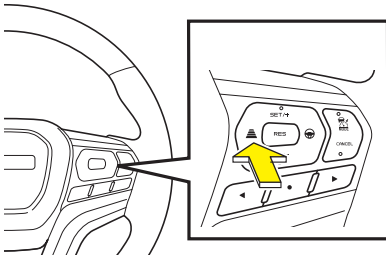

ระยะห่างระหว่างรถคันหน้าสามารถตั้งค่าได้
3 ช่วงระยะ

กดสวิตช์ตั้งระยะห่างระหว่างรถขณะที่ตามรถ
คันหน้า

ทุกครั้งที่กดสวิตช์จะเป็นการตั้งค่าระยะห่าง
ระหว่างรถ โดยมีการแจ้งระยะห่างระหว่างรถ
บนหน้าจอ MID

การแสดงระยะห่างระหว่างรถ



หัวข้อการแสดงผลบน MID



เมื่อเลือกการแสดงผลข้อมูลระบบช่วยเหลือผู้ขับขี่ในขณะที่ระบบควบคุมความเร็วอัตโนมัติแบบแปรผันทำงาน ข้อมูลอื่นนอกเหนือจากการตั้งความเร็วรถจะแสดงไว้ที่พื้นที่แสดงผล 1 ในทางกลับกัน ถ้าการเลือกแสดงผลอื่นนอกเหนือจากข้อมูลระบบช่วยเหลือผู้ขับขี่จะถูกแสดงไว้ที่พื้นที่แสดงผล 2 ค่าความเร็วที่ตั้งไว้จะแสดงอยู่ที่พื้นที่แสดงผล 2 เสมอ

พื้นที่แสดงผล 1

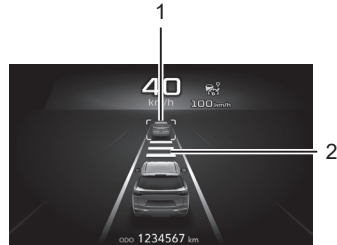
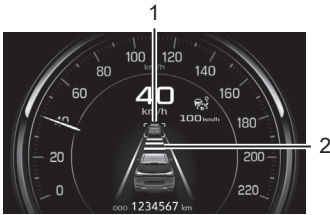



พื้นที่แสดงผล 2



| หมายเลข | การแสดงผล | คำอธิบาย |
|---------|-----------------------|--|
| 1 | สัญลักษณ์รถคันหน้า | แสดงผลเมื่อมีการตรวจพบรถคันหน้า |
| 2 | แสดงระยะห่างระหว่างรถ | การแสดงผลระยะห่างระหว่างรถคันหน้า : ใกล้/ปานกลาง/ไกล |

ระยะห่างระหว่างรถคันหน้าจะเปลี่ยนแปลงไปตามความเร็วของรถ หากรถของท่านวิ่งด้วยความเร็วมากขึ้นระยะห่างระหว่างรถคันหน้าจะเพิ่มขึ้น

| การแสดงระยะห่างระหว่างรถ | ระยะห่างระหว่างรถ* | |
|---|--------------------|--------------------------|
|  | ไกล | ประมาณ 30 เมตร (98 ฟุต) |
|  | ปานกลาง | ประมาณ 45 เมตร (148 ฟุต) |
|  | ใกล้ | ประมาณ 60 เมตร (197 ฟุต) |

*: เมื่อรถของท่านมีความเร็วประมาณ 100 กิโลเมตร/ชั่วโมง



หน้าจอแสดงมาตรวัดความเร็วจะหายไปโดยอัตโนมัติ เมื่อระบบควบคุมความเร็วอัตโนมัติแบบแปรผันอยู่ในสถานะเตรียมพร้อม หรือพร้อมใช้งาน

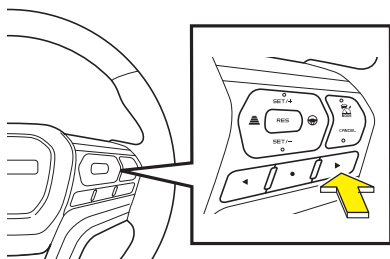

ข้อสังเกต

- แม้ว่าระบบควบคุมความเร็วอัตโนมัติแบบแปรผันถูกยกเลิก แต่หน้าจอจะไม่กลับไปสู่มีเตอร์นาฬิกาโดยอัตโนมัติ
- หากท่านต้องการตรวจสอบข้อมูลที่เกี่ยวข้องกับการทำงาน ให้กดปุ่ม MID ด้านขวาและปุ่ม MID ด้านซ้ายเพื่อสลับหน้าจอ

การเตือนเมื่อเข้าใกล้

ไฟเตือนการชนด้านหน้า

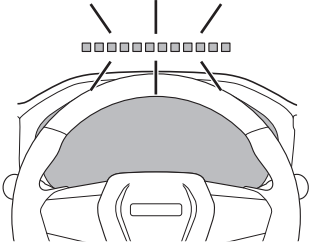

ข้อความเตือน

ภาษาอังกฤษ

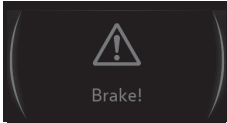

ภาษาไทย

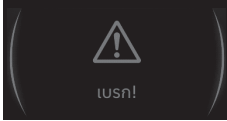

เมื่อระบบตัดสินใจว่าผู้ขับขี่จำเป็นต้องชะลอความเร็วด้วยตัวเองขณะที่ระบบควบคุมความเร็วอัตโนมัติแบบแปรผันทำงาน ข้อความเตือน "เบรก!" จะถูกแสดงขึ้นบนหน้าจอ MID และมีเสียงเตือนดังขึ้น ในขณะเดียวกัน ไฟเตือนการชนด้านหน้าที่บริเวณเหนือคอนโซลจะกะพริบ

การเตือนเมื่อเข้าใกล้จะทำงานเมื่อระบบตัดสินใจว่าการเบรกอัตโนมัติไม่สามารถชะลอความเร็วรถได้อย่างเพียงพอ เพื่อรักษาระยะห่างระหว่างรถให้ชะลอรถโดยการเหยียบแป้นเบรกเพื่อรักษาระยะห่างระหว่างรถที่เหมาะสม

ไฟแจ้งเตือนเหนือคอนโซล

→ อ้างอิงหน้า 4-64



คำเตือน

- ข้อความเตือน "เบรก!" จะไม่แสดงขึ้นเมื่ออยู่ในสภาวะดังต่อไปนี้
 - เมื่อมีการเหยียบแป้นคันเร่ง
 - เมื่อมีการเหยียบแป้นเบรก
- แม้ว่าระยะห่างระหว่างรถจะใกล้ ข้อความเตือน "เบรก!" จะไม่แสดงขึ้นมาในสภาวะดังต่อไปนี้
 - เมื่อขับรดด้วยความเร็วต่างจากรถคันหน้าเพียงเล็กน้อย (ขณะขับรดด้วยความเร็วเกือบเท่ารถคันหน้า)
 - เมื่อรถคันหน้าขับเร็วกว่ารถของท่าน (เมื่อระยะห่างระหว่างรถค่อยๆ เพิ่มขึ้น)
 - เมื่อมีรถคันอื่นตัดเข้ามาที่ด้านหน้ารถของท่าน
 - เมื่อรถคันหน้าลดความเร็วกะทันหัน
 - เมื่อมีการขึ้นเขาและลงเขาอย่างต่อเนื่อง
- เมื่อรถคันหน้าหยุดที่ท้ายแถวของด่านหรือจากการจราจรติดขัด หรือความเร็วต่ำกว่ารถของท่านมากๆ การตรวจจับของรถคันหน้าอาจจะล่าช้าและข้อความเตือน "เบรก!" อาจแสดงขึ้นมา
- ภายใต้สภาวะดังต่อไปนี้ การเตือนเมื่อเข้าใกล้อาจไม่มีการดำเนินการ แม้ว่าระยะห่างระหว่างรถจะน้อย
 - เมื่อขับรดด้วยความเร็วต่างจากรถคันหน้าเพียงเล็กน้อย (ขณะขับรดด้วยความเร็วเกือบเท่ารถคันหน้า)
 - เมื่อรถคันหน้าขับเร็วกว่ารถของท่าน (เมื่อระยะห่างระหว่างรถค่อยๆ เพิ่มขึ้น)
 - เมื่อมีรถคันอื่นตัดเข้ามาที่ด้านหน้ารถของท่าน
 - เมื่อรถคันหน้าลดความเร็วกะทันหัน
 - เมื่อมีการขึ้นเขาและลงเขาอย่างต่อเนื่อง
- ในสถานการณ์ต่อไปนี้ การเตือนเมื่อเข้าใกล้อาจทำงาน เมื่อกลองหน้าคู่ ตรวจพบรถในช่องทางข้างๆ หรือสิ่งกีดขวางบริเวณไหล่ทาง
 - เมื่อเป็นทางโค้ง หรือช่องทางเดินรถแคบ
 - เมื่อตำแหน่งรถของท่านไม่อยู่ในช่องทางอย่างสม่ำเสมอ เนื่องจากการใช้พวงมาลัยเป็นต้น

การตั้งค่าเพิ่ม/ลดความเร็วระบบควบคุมความเร็วอัตโนมัติแบบแปรผัน

สวิตช์ตั้งค่า

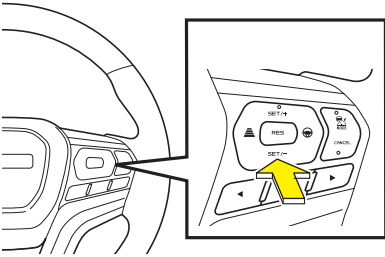
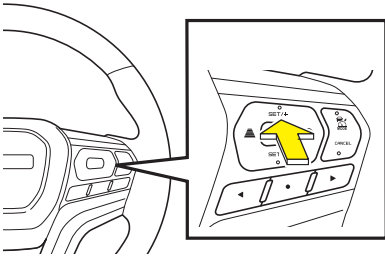

เมื่อใช้งานสวิตช์

กดสวิตช์ SET เพื่อเพิ่ม/ลดการตั้งค่าความเร็วรถ ความเร็วรถจะเพิ่ม/ลดเมื่อกดสวิตช์ และ ความเร็วรถที่แสดงบนหน้าจอ MID จะเปลี่ยน เมื่อกดสวิตช์ที่ความเร็วที่ต้องการ ความเร็วรถจะถูกตั้งค่า

การกดสวิตช์แล้วปล่อยโดยทันทีแต่ละครั้ง ความเร็วรถจะเพิ่ม/ลดครั้งละ 1 กม./ชม.

เมื่อกดสวิตช์ค้างไว้ในแต่ละครั้งความเร็วรถ จะเพิ่ม/ลดครั้งละ 5 กม./ชม. ความเร็วรถ ที่แสดงบนหน้าจอ MID จะเปลี่ยน

ไฟเตือนระบบควบคุมความเร็วอัตโนมัติ

แบบแปรผัน



สวิตช์ตั้งความเร็ว (SET)

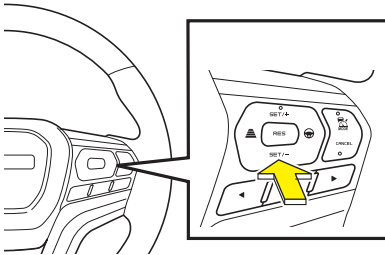
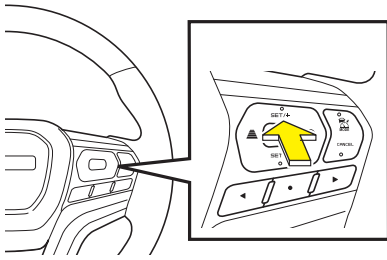

สวิตช์ RES

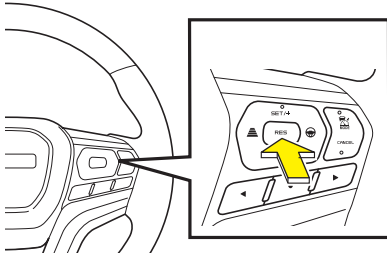

ไฟเตือนระบบควบคุมความเร็วอัตโนมัติแบบแปรผัน



เมื่อใช้เบรคคันเร่ง

1. เหยียบเบรคคันเร่ง เพื่อเร่งความเร็วรถ
2. เมื่อปล่อยเบรคคันเร่ง รถของท่านจะชะลอความเร็วโดยอัตโนมัติจนถึงความเร็วรถที่ตั้งไว้ หรือตามความเร็วของรถคันหน้า จากนั้นความเร็วรถจะกลับเข้าสู่การควบคุมโดยระบบอีกครั้ง การเหยียบเบรคคันเร่งระหว่างที่ระบบควบคุมความเร็วอัตโนมัติแบบแปรผันทำงาน สามารถเพิ่มความเร็วรถให้มากกว่าหรือเท่ากับความเร็วรถที่ตั้งไว้ อย่างไรก็ตาม ถ้าความเร็วรถถูกเพิ่มขึ้นถึง 160 กม./ชม. หรือมากกว่า ระบบควบคุมความเร็วอัตโนมัติแบบแปรผันจะถูกยกเลิกและท่านจำเป็นต้องขับตามปกติ ในขณะเดียวกันเสียงเตือนจะดังขึ้นและไฟเตือนระบบควบคุมความเร็วอัตโนมัติแบบแปรผันจะติดขึ้นเป็นสีเขียว

ท่านสามารถเริ่มการควบคุมความเร็วอัตโนมัติแบบแปรผันอีกครั้ง โดยกดสวิตช์ SET หรือสวิตช์ RES ที่ความเร็วไม่เกิน 140 กม./ชม. เมื่อระบบควบคุมความเร็วอัตโนมัติแบบแปรผันกลับมาทำงานอีกครั้ง ไฟเตือนจะติดขึ้นเป็นสีเขียว

**ข้อสังเกต**

- เมื่อมีการตามรถคันหน้า แม้ว่าท่านจะกดสวิทช์เพิ่มตั้งค่าความเร็วรถเพื่อให้เร็วกว่ารถคันหน้า รถของท่านจะไม่สามารถเพิ่มความเร็วได้ เนื่องจากรถจะถูกควบคุมตามความเร็วของรถคันหน้า อย่างไรก็ตาม การตั้งค่าความเร็วรถได้ถูกเปลี่ยนไปแล้ว รถของท่านจะเพิ่มความเร็วจนถึงค่าใหม่เมื่อตรวจพบว่ารถคันหน้าอยู่ห่างออกไป
- ตรวจสอบความเร็วรถที่ตั้งไว้บนหน้าจอ MID เมื่อมีการเปลี่ยนค่าความเร็วรถ
- เมื่อเหยียบแป้นคันเร่งในขณะที่ตั้งค่าระบบควบคุมความเร็วอัตโนมัติแบบแปรผัน ระบบควบคุมความเร็วอัตโนมัติแบบแปรผันจะไม่ทำการชะลอความเร็ว อย่างไรก็ตาม ถ้ามีความเสี่ยงสูงในการชนกับสิ่งกีดขวางด้านหน้าในเวลาเดียวกัน การเบรกฉุกเฉินอัตโนมัติ (AEB) อาจมีการเตือนและทำการเบรกอัตโนมัติ

ระบบเบรกฉุกเฉินอัตโนมัติ (AEB)

→ อ้างอิงหน้า 4-265

สวิตช์ตั้งความเร็ว (SET)

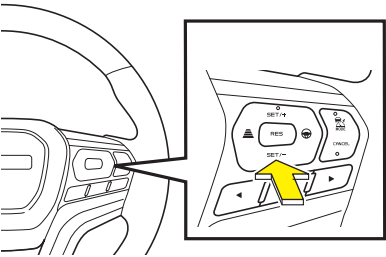
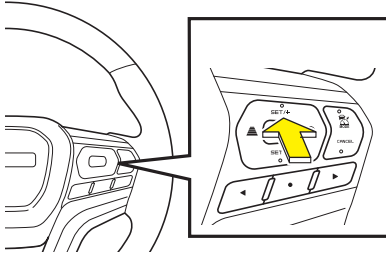

สวิตช์ RES

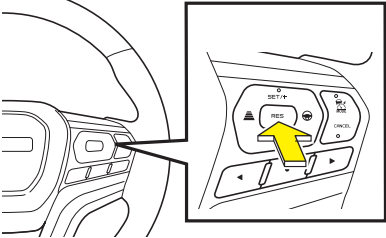

ไฟเตือนระบบควบคุมความเร็วอัตโนมัติแบบแปรผัน



เมื่อใช้เบรก

1. เหยียบเบรกเพื่อลดความเร็ว ระบบควบคุมความเร็วอัตโนมัติแบบแปรผันจะหยุดการทำงานชั่วคราว และไฟเตือนระบบควบคุมความเร็วอัตโนมัติแบบแปรผันจะติดขึ้นเป็นสีเขียว
2. เมื่อถึงความเร็วที่ต้องการ กดสวิตช์ SET เพื่อตั้งค่าความเร็วรถ เช่นเดียวกับเมื่อกดสวิตช์ RES ขณะที่ระบบควบคุมความเร็วอัตโนมัติแบบแปรผันถูกยกเลิก ระบบควบคุมความเร็วอัตโนมัติแบบแปรผันจะกลับมาทำงานอีกครั้งตามความเร็วรถที่ตั้งไว้ก่อนหน้านี้

เมื่อกดสวิตช์ ความเร็วรถที่ตั้งใหม่จะแสดงขึ้นบนหน้าจอ MID ไฟเตือนระบบควบคุมความเร็วอัตโนมัติแบบแปรผันจะติดขึ้นเป็นสีเขียว

ฟังก์ชัน Stop and Go

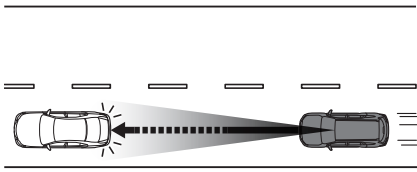

เมื่อรถคันหน้าหยุดในขณะที่รถของท่านมีการตามด้วยระบบควบคุมความเร็วอัตโนมัติแบบแปรผัน รถของท่านจะหยุดด้วยสัญลักษณ์รถคันหน้าจะกะพริบเมื่อรถคันหน้าออกตัว เพื่อให้ระบบควบคุมความเร็วอัตโนมัติแบบแปรผันทำงานอีกครั้งหลังจากรถคันหน้าออกตัว ให้กดสวิตช์ RES หรือเหยียบแป้นคันเร่ง รถของท่านจะสามารถเริ่มตามรถคันหน้าอีกครั้งตามความเร็วรถที่ตั้งไว้ก่อนหน้านี้

ในทางกลับกัน เมื่อรถคันหน้าขับออกตัวภายใน 2 วินาที นับตั้งแต่รถหยุด รถของท่านจะออกตัวและเคลื่อนตามรถคันหน้าโดยอัตโนมัติ



คำเตือน

- ระบบควบคุมความเร็วอัตโนมัติแบบแปรผันเป็นฟังก์ชันเพื่อการรักษาความเร็วในขณะขับรถ และไม่ใช่ฟังก์ชันที่ใช้ในการหยุดรถ อย่าพึ่งพาในฟังก์ชันมากเกินไปขณะขับรถ
- อย่าออกจากรถขณะที่หยุดด้วยฟังก์ชัน Stop and Go
- ผู้ขับขี่มีหน้าที่ในการหยุดรถ และขับขี่ด้วยความปลอดภัย เนื่องจากฟังก์ชันนี้ อาจไม่สามารถหยุดรถได้เสมอไป
- หลังจากที่รถหยุดโดยการทำงานของระบบควบคุมความเร็วอัตโนมัติแบบแปรผัน (ACC) ถ้าท่านออกจากรถโดยไม่ได้ใช้งานเบรกมือ รถของท่านอาจเคลื่อนที่ แม้ว่าจะไม่มีคนอยู่บนรถก็ตาม ซึ่งนั่นอาจนำไปสู่อุบัติเหตุได้ ดังนั้นห้ามออกจากรถ หากต้องการออกจากรถ ให้ใช้งานเบรกมือก่อนนำการออกจากรถ
- หลังจากรถของท่านมีการหยุดหลังรถคันหน้าและยังอยู่ในสถานะหยุดนิ่ง รถจะไม่ออกตัวอีกครั้งโดยอัตโนมัติ แม้ว่ารถคันหน้าจะออกตัวท่านจำเป็นต้องขับออกตัวด้วยตนเอง

**ข้อควรระวัง**

- ฟังก์ชันนี้มีข้อจำกัดตามสภาพผิวถนน สภาพการบรรทุก ระยะห่างระหว่างรถ คันหน้า และความแตกต่างของความเร็วของท่านกับรถคันหน้า ดังนั้นถ้าความสูงของรถคันหน้าต่ำมาก หรือรถคันหน้ามีการลากพ่วงที่มีความสูงต่ำ (ตัวอย่างเช่น ตัวลากพ่วงไม่มีการบรรทุก) จะไม่สามารถตรวจจับท้ายของรถคันหน้า และอาจเกิดการชนได้

**ข้อสังเกต**

- ถ้าฟังก์ชัน Stop and Go ทำงานต่อเนื่องนานกว่า 5 นาที จะมีเสียงเตือน และระบบควบคุมความเร็วอัตโนมัติแบบแปรผันจะยกเลิกการทำงาน ในกรณีนี้ เบรกมือจะถูกใช้งานโดยอัตโนมัติ
- ในขณะที่ฟังก์ชัน Stop and go ทำงาน และรถคันหน้ายังคงหยุดอยู่ ระบบควบคุมความเร็วอัตโนมัติแบบแปรผันจะไม่กลับมาทำงาน ถึงแม้ว่าท่านจะกดสวิตช์ RES ก็ตาม

เมื่อยกเลิกการควบคุมความเร็วอัตโนมัติแบบแปรผัน

สวิตช์หลัก

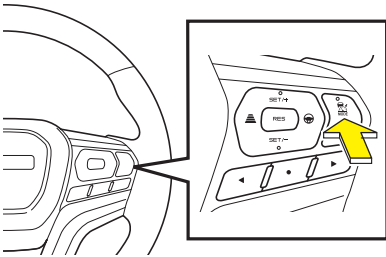

สวิตช์ยกเลิก

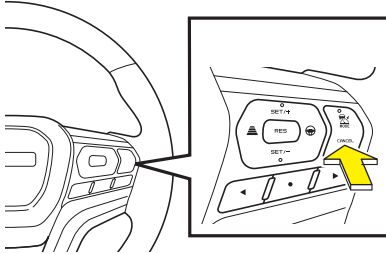

ภาษาอังกฤษ

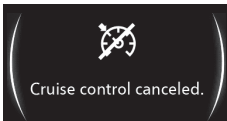

ภาษาไทย



กดสวิตช์หลักระบบความเร็วอัตโนมัติแบบแปรผันอีกครั้งเพื่อปิด ไฟเตือนระบบความเร็วอัตโนมัติแบบแปรผันจะดับลง เมื่อระบบความเร็วอัตโนมัติแบบแปรผันถูกยกเลิกอัตโนมัติโดยระบบ ไฟเตือนจะเปลี่ยนจากสีเขียวเป็นสีขาว หลังจากข้อความ "ยกเลิกการควบคุมความเร็วอัตโนมัติ" แสดง ขึ้นบนหน้าจอ MID ประมาณ 5 วินาที

ระบบความเร็วอัตโนมัติแบบแปรผันจะถูกยกเลิกในกรณีดังต่อไปนี้

- เมื่อกดสวิตช์ CANCEL
- เมื่อถนนมีความชันมาก
- เมื่อระบบเบรกฉุกเฉินอัตโนมัติ (AEB) ระบบควบคุมการทรงตัว (ESC) ระบบป้องกันการลื่นไถล (TCS) การควบคุมการทรงตัวขณะลากพ่วง หรือระบบรักษาความเร็วขณะลงทางลาดชัน มีการทำงานอยู่
- เมื่อความเร็วรถมากกว่าประมาณ 160 กม./ชม. ขณะขับโดยใช้ระบบควบคุมความเร็วอัตโนมัติแบบแปรผัน
- เมื่อหมุนพวงมาลัยจนสุด
- เมื่อคันเกียร์ไม่อยู่ในตำแหน่ง "D"
- เมื่อประตูด้านขวา หรือด้านซ้ายบานใดบานหนึ่ง หรือประตูท้ายถูกเปิด
- เมื่อปลดเข็มขัดนิรภัยด้านผู้ขับขี่
- เมื่อสวิตช์ 4WD อยู่ที่ตำแหน่ง 4L (รุ่นขับเคลื่อน 4 ล้อ)

- เมื่อเหยียบแป้นเบรก
- เมื่อเกิดความผิดปกติในระบบควบคุมเครื่องยนต์
- เมื่อเกิดความผิดปกติในระบบเบรก
- เมื่อปิดระบบ ESC โดยใช้สวิตช์ปิดระบบ ESC
- เมื่อมีการใช้เบรกมือ
- เมื่อฟังก์ชันกล่องหน้าคู่เกิดความผิดปกติหรือหยุดการทำงานชั่วคราว



ข้อสังเกต

- เมื่อระบบควบคุมความเร็วอัตโนมัติแบบแปรผันหยุดการทำงานโดยอัตโนมัติ ท่านสามารถตั้งค่าความเร็วได้อีกครั้งเมื่อระบบตรวจไม่พบเงื่อนไขที่ทำให้ระบบหยุดทำงานแล้ว อย่างไรก็ตามหากไม่สามารถตั้งค่าความเร็วได้อีกครั้ง อาจเกิดจากความผิดปกติของระบบกล่องหน้าคู่ แม้ว่าจะไม่ได้รับกวนการขับเคลื่อน โปรตติดต่อบริการมาตรฐานอีซูซุที่ใกล้ที่สุด

เมื่อกลับสู่การขับด้วยระบบควบคุมความเร็วอัตโนมัติแบบแปรผัน

ถ้าท่านยกเลิกระบบควบคุมความเร็วอัตโนมัติแบบแปรผันภายใต้เงื่อนไขดังต่อไปนี้ ท่านสามารถกลับไปสภาวะการขับด้วยระบบควบคุมความเร็วอัตโนมัติแบบแปรผันก่อนที่จะมีการยกเลิกได้ เมื่อท่านกดสวิทช์ RES จากนั้นไฟเตือนระบบควบคุมความเร็วอัตโนมัติแบบแปรผัน (สีเขียว) จะติดขึ้น

- เมื่อมีการเหยียบแป้นเบรก
- เมื่อมีการเปลี่ยนเกียร์
- เมื่อใช้งานสวิทช์ยกเลิก (CANCEL)

เมื่อระบบควบคุมความเร็วอัตโนมัติแบบแปรผันใช้งานไม่ได้

ถ้าเกิดความผิดปกติใดๆ กับกล้องหน้าคู่ ระบบควบคุมเบรก หรือระบบส่งกำลัง ระบบควบคุมความเร็วอัตโนมัติแบบแปรผันจะไม่สามารถใช้ได้ ในกรณีนี้ แม้ว่าท่านจะพยายามตั้งค่าระบบควบคุมความเร็วอัตโนมัติแบบแปรผัน ไฟเตือนจะไม่ติดขึ้น ถ้าเกิดปัญหาเกี่ยวกับตัวกล้องระบบ จะไม่สามารถใช้งานได้

กล้องหน้าคู่ (Stereo Camera)

→ อ้างอิงหน้า 4-249

การเปลี่ยนโหมดฟังก์ชันควบคุมความเร็วอัตโนมัติ

สามารถเปลี่ยนโหมดจากการควบคุมความเร็วอัตโนมัติแบบแปรผันเป็นการควบคุมความเร็วอัตโนมัติโดยการดำเนินการตามขั้นตอนดังต่อไปนี้

สวิตช์หลัก

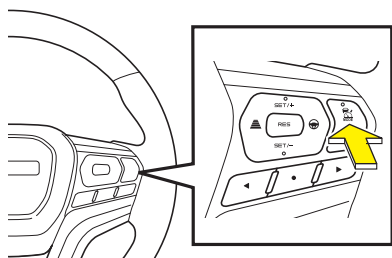

1. กดสวิตช์หลักเพื่อเปิดระบบควบคุมความเร็วอัตโนมัติแบบแปรผัน ไฟเตือนจะติดขึ้นเป็นสีเขียว

ไฟเตือนระบบควบคุมความเร็วอัตโนมัติแบบแปรผัน (สีเขียว)



2. กดสวิตช์ตั้งระยะห่างระหว่างรถคันไว้ 2 วินาที หรือนานกว่า

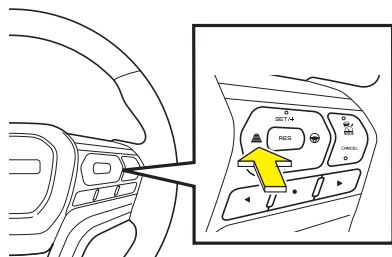

ไฟเตือนระบบควบคุมความเร็วอัตโนมัติ (สีขาว)



3. โหมดการทำงานเปลี่ยนจากการควบคุมความเร็วอัตโนมัติแบบแปรผันไปเป็นการควบคุมความเร็วอัตโนมัติ และไฟเตือนระบบควบคุมความเร็วอัตโนมัติจะติดขึ้น กดสวิทช์ตั้งระยะห่างระหว่างรถคันไว้ 2 วินาที หรือนานกว่า เพื่อกลับไปโหมดการควบคุมความเร็วอัตโนมัติแบบแปรผัน โหมดการควบคุมความเร็วอัตโนมัติแบบแปรผันจะถูกตั้งหลังจากท่านใช้สวิทช์หลัก เพื่อยกเลิกโหมดการควบคุมความเร็วอัตโนมัติ หรือหลังจากท่านสตาร์ทเครื่องยนต์อีกครั้งและกดสวิทช์หลัก



ข้อสังเกต

- ในโหมดควบคุมความเร็วอัตโนมัติ ความเร็วรถสามารถตั้งค่าได้ในช่วงความเร็ว 30 กม./ชม. ถึง 160 กม./ชม.

ระบบควบคุมความเร็วอัตโนมัติ

→ อ้างอิงหน้า 4-173

ระบบตั้งค่าจำกัดความเร็วสูงสุดด้วยตัวเอง (MSL)

การตั้งค่าจำกัดความเร็วด้วยตัวเอง (MSL) เป็นฟังก์ชันในการจำกัดความเร็วรถ โดยสามารถกำหนดช่วงความเร็วระหว่าง 30 กม./ชม. ถึง 160 กม./ชม.

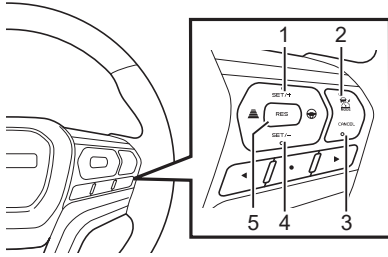

สวิตช์ MSL

| หมายเลข | คำอธิบาย |
|---------|--------------|
| 1 | สวิตช์ SET/+ |
| 2 | สวิตช์หลัก |
| 3 | สวิตช์ยกเล็ก |
| 4 | สวิตช์ SET/- |
| 5 | สวิตช์ RES |



คำเตือน

- ต้องแน่ใจว่าได้ปิดระบบเมื่อมีการเปลี่ยนผู้ขับขี่ ถ้ามีการเปลี่ยนผู้ขับขี่และผู้ขับขี่คนใหม่ไม่ได้ทราบถึงการตั้งค่าความเร็วในระบบ MSL รถจะไม่สามารถเร่งความเร็วให้มากกว่าความเร็วที่กำหนดได้ แม้ว่าจะเหยียบคันเร่งแล้ว การกระทำดังกล่าวเป็นอันตรายและก่อให้เกิดอุบัติเหตุได้
- ตั้งค่าความเร็วให้อยู่ในช่วงที่เหมาะสมกับสภาพถนน สภาพแวดล้อม และสิ่งกีดขวางจำกัดความเร็ว
- ถ้าตั้งค่าความเร็วต่ำกว่าความเร็วที่กำลังขับ ระบบจะชะลอความเร็วรถ ให้ตรวจสอบบริเวณรอบๆ เพื่อความปลอดภัยขณะใช้งานระบบ



ข้อสังเกต

- ระบบจะมีการยกเลิกการทำงานชั่วคราวเมื่อมีการเหยียบแป้นคันเร่งเพิ่มขึ้นและรถจะเพิ่มความเร็ว เมื่อความเร็วรถลดลงจนถึงความเร็วที่ตั้งค่าหรือต่ำกว่า ระบบจะทำงานอีกครั้ง
- เมื่อลงทางลาดชันความเร็วรถอาจสูงกว่าความเร็วที่ตั้งไว้

การตั้งค่า MSL

สวิตช์หลัก

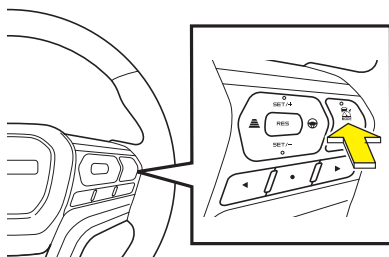

ไฟเตือนระบบ MSL



1. กดสวิตช์หลักเพื่อเปิดระบบไฟเตือน MSL จะติดขึ้นเป็นสีขาว



ข้อสังเกต

- ถ้าการควบคุมความเร็วอัตโนมัติหรือการควบคุมความเร็วอัตโนมัติแบบแปรผันอยู่ที่ตำแหน่งเปิด ขณะที่กดสวิตช์หลักให้กดสวิตช์หลักอีกครั้งเพื่อเปลี่ยนไปที่ระบบ MSL

สวิตช์ตั้งค่า

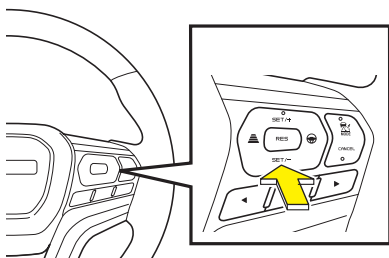
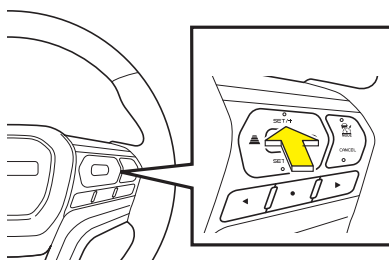

2. กดสวิตช์ตั้งค่า (SET) เพื่อตั้งค่าความเร็วเมื่อรถมีความเร็วไม่น้อยกว่า 30 กม./ชม. ความเร็วของรถ ณ เวลานั้นจะถูกตั้งค่า หากความเร็วต่ำกว่า 30 กม./ชม. ความเร็วจะถูกตั้งค่าที่ 30 กม./ชม. ค่าความเร็วที่ตั้งจะแสดงบนหน้าจอ MID ในขณะที่เดียวกันไฟเตือนระบบ MSL จะติดขึ้นเป็นสีเขียว การกดสวิตซ์แต่ละครั้งแล้วปล่อยทันที การตั้งค่าความเร็วรถจะเพิ่มขึ้น 1 กม./ชม. เมื่อกดสวิตซ์ค้างไว้การตั้งค่าความเร็วรถจะเพิ่มขึ้น 5 กม./ชม.

**ข้อสังเกต**

- ตรวจสอบการตั้งค่าจำกัดความเร็วที่แสดงบนหน้าจอ MID เมื่อมีการเปลี่ยนแปลงการจำกัดความเร็วรถ
- เมื่อความเร็วรถสูงกว่าค่าที่ตั้งประมาณ 5 กม./ชม. หรือมากกว่า ไฟเตือนระบบจำกัดความเร็ว (MSL) จะกะพริบ โดยจะกะพริบต่อเนื่องจนกว่าความเร็วรถจะลดลงต่ำกว่าหรือเท่ากับความเร็วที่ตั้งไว้

การยกเลิกชั่วคราวของระบบ

ระบบจะถูกยกเลิกชั่วคราวเมื่อมีการดำเนินการดังต่อไปนี้

- เมื่อกดสวิตช์ยกเลิก (CANCEL)

**ข้อสังเกต**

- กดสวิตช์ตั้งค่า (SET) เพื่อตั้งค่าความเร็ว
- แม้ว่าจะเหยียบแป้นเบรก ระบบ MSL จะไม่ถูกยกเลิก

การเตือนเมื่อความเร็วเกินกว่าที่กำหนด

เมื่อความเร็วรถสูงกว่าที่ตั้งไว้ประมาณ 5 กม./ชม. หรือมากกว่าไฟเตือนระบบจำกัดความเร็ว (MSL) จะกะพริบ โดยจะกะพริบต่อเนื่องจนกว่าความเร็วรถจะลดลงต่ำกว่าหรือเท่ากับความเร็วที่ตั้งไว้

ระบบแจ้งเตือนนอกนอกเลน (LDW)

ระบบแจ้งเตือนนอกนอกเลน (LDW) เป็นระบบที่แจ้งเตือนให้ท่านทราบว่ารถของท่านอาจเบี่ยงออกจากช่องทางเดินรถ ถ้าระบบตรวจสอบช่องทางเดินรถด้วยกล้องหน้าคู่ในขณะที่ท่านขับรถ และตรวจพบว่ารถของท่านอาจมีการเบี่ยงออกจากช่องทางเดินรถ ระบบจะแจ้งเตือนท่านด้วยข้อความบนหน้าจอ MID และการสั่นพวงมาลัยสำหรับรุ่นที่มีพวงมาลัยเพาเวอร์แบบไฟฟ้า สำหรับรุ่นที่มีพวงมาลัยเพาเวอร์แบบไฮดรอลิกจะมีเสียงเตือน ให้ใช้งานระบบนี้บนถนนที่มีเส้นแบ่งช่องทางเดินรถที่มีสภาพดี

ระบบแจ้งเตือนนอกนอกเลน (LDW) ระบบช่วยป้องกันรถออกนอกเลน (LDP) ระบบช่วยป้องกันการชนขณะเปลี่ยนเลน (ELK) ระบบช่วยควบคุมให้รถอยู่ในเลน (LKAS) และระบบช่วยควบคุมทิศทางตามรถคันหน้า (TJA) ซึ่งช่วยป้องกันการออกนอกช่องทางเดินรถ รวมเรียกว่าระบบสนับสนุนการอยู่ในเลน (LSS)



คำเตือน

- ระบบแจ้งเตือนนอกนอกเลน (LDW) ไม่สามารถทำงานได้ในทุกสถานการณ์
- ผู้ขับขี่ต้องขับรถด้วยความปลอดภัย ตรวจสอบบริเวณโดยรอบรถเสมอเพื่อความปลอดภัยในขณะที่ใช้รถ
- ระบบแจ้งเตือนนอกนอกเลน (LDW) ถูกออกแบบมาเพื่อเตือนผู้ขับขี่ให้อยู่ในช่องทางเดินรถ ไม่ใช่ระบบที่อนุญาตให้ท่านละสายตาจากทางด้านหน้า และขับอย่างไม่ระมัดระวัง หรือขับรถโดยปล่อยมือออกจากพวงมาลัย นอกจากนี้ ระบบแจ้งเตือนนอกนอกเลน (LDW) ไม่ใช่ระบบที่แจ้งเตือนท่านจากการใช้การตรวจจับขอบถนน เช่น ไหล่ทาง หรือร่องระบายน้ำ โปรดใช้งานพวงมาลัยให้สอดคล้องกับสภาพแวดล้อมโดยรอบ และขับอย่างปลอดภัย
- ถ้ากล้องหน้าคู่ ไม่สามารถตรวจจับวัตถุ (ช่องทางเดินรถ) หรือกล้องหน้าคู่หยุดการทำงานชั่วคราว หรือเกิดความผิดปกติ ระบบแจ้งเตือนนอกนอกเลน (LDW) จะไม่ทำงาน

การใช้งานระบบแจ้งเตือนออกนอกเลน (LDW)

ไฟเตือนปิดระบบ LDW



เมื่อพบสภาวะทั้งหมดดังต่อไปนี้ ระบบ LDW จะใช้งานได้

- เมื่อขับรถใกล้แนวกลางถนนที่มีเส้นแบ่งจราจรเดี่ยวหรือคู่
- เมื่อขับรถด้วยความเร็วประมาณ 60 ถึง 130 กม./ชม.
- เมื่อขับรถทางตรงหรือทางโค้งไม่มาก
- ไฟเตือนปิดระบบ LDW ไม่ติด



ข้อสังเกต

- ระบบ LDW จะอยู่ในสถานะพร้อมใช้งาน จนกระทั่งตรวจพบเส้นช่องทางเดินรถทางซ้ายหรือทางขวา
- ถ้าตรวจพบเฉพาะเส้นช่องทางเดินรถทางซ้ายหรือทางขวาเพียงด้านเดียว ระบบ LDW จะไม่แจ้งเตือนช่องทางเดินรถ อีกด้านที่ไม่ถูกรวบรวม

การทำงานของระบบแจ้งเตือนออกนอกเลน (LDW)

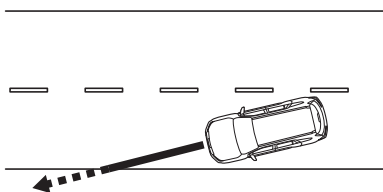

ถ้าระบบมีการตัดสินใจว่ารถอาจออกนอกช่องทางเดินรถจะมีการเตือนขึ้น

ข้อความเตือนจะแสดงขึ้นบนหน้าจอ MID สำหรับรุ่นที่มีระบบพวงมาลัยเพาเวอร์แบบไฟฟ้า พวงมาลัยจะสั่น สำหรับรุ่นที่มีระบบพวงมาลัยเพาเวอร์แบบไฮดรอลิกจะมีเสียงเตือนดังขึ้น

รายละเอียดของหน้าจอ MID



ข้อมูลดังต่อไปนี้จะแสดงบนหน้าจอ MID ตามสภาวะต่างๆ

ถ้าหน้าจอ MID อยู่ในโหมดข้อมูลระบบช่วยเหลือขับขี่ ในขณะที่ระบบ LDW ทำงาน ข้อมูลจะแสดงขึ้นในพื้นที่แสดงผล 1

ในทางกลับกัน ถ้าหน้าจอ MID อยู่ในโหมดอื่นที่ไม่ใช่โหมดข้อมูลระบบช่วยเหลือขับขี่ ข้อมูลจะแสดงขึ้นในพื้นที่แสดงผล 2



ข้อสังเกต

- เมื่อตรวจพบเส้นแบ่งจราจรสีขาวเพียงด้านเดียว หน้าจอ MID จะแสดงเฉพาะเส้นแบ่งจราจรด้านนั้น
- เมื่อกล้องหน้าคู่ตรวจพบว่ารถกำลังออกนอกช่องทางเดินรถ ข้อมูลจะแสดงขึ้นในพื้นที่แสดงผล 1 แม้ว่าหน้าจอ MID จะไม่ได้อยู่ในโหมดข้อมูลระบบช่วยเหลือขับขี่ก็ตาม

ระบบแจ้งเตือนนอกเลน (LDW)

พื้นที่แสดงผล 1

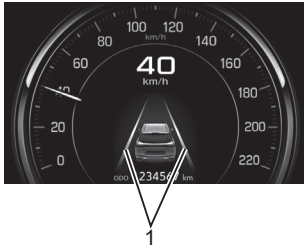

พื้นที่แสดงผล 2

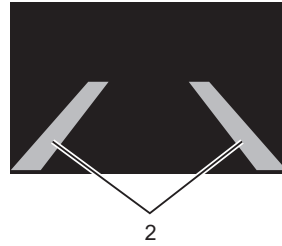

| หมายเลข | สัญลักษณ์ช่องทางเดินรถ | หมายเลข |
|---------|------------------------|---|
| 1 | ไม่มี | เมื่อกล้องหน้าคู่ไม่สามารถตรวจพบช่องทางเดินรถ |
| | ขาว | เมื่อกล้องหน้าคู่ตรวจพบช่องทางเดินรถ |
| | เหลือง | เมื่อกล้องหน้าคู่ตรวจพบว่ารถออกนอกช่องทางเดินรถ |
| 2 | เทา | เมื่อกล้องหน้าคู่ไม่สามารถตรวจพบช่องทางเดินรถ |
| | ขาว | เมื่อกล้องหน้าคู่ตรวจพบช่องทางเดินรถ |

การหยุดเตือนอัตโนมัติ

ถ้ามีการดำเนินการดังต่อไปนี้ ระบบแจ้งเตือนนอกเลนจะหยุดเตือนอัตโนมัติ หลังจากดำเนินการเสร็จสิ้น ระบบแจ้งเตือนนอกเลนจะกลับมาทำงานอีกครั้ง โดยอัตโนมัติ

- เมื่อระบบไม่สามารถตรวจพบช่องทางเดินรถ
- เมื่อรถมีความเร็วต่ำกว่าประมาณ 60 กม./ชม.
- เมื่อขับรถบนทางโค้งหักศอก
- เมื่อขับรถเข้าโค้งด้วยความเร็วที่ไม่เหมาะสม
- หมุนพวงมาลัยกะทันหัน
- เมื่อมีการเบรก
- เมื่อมีการเร่งความเร็วกะทันหัน
- เมื่อรถไม่กลับเข้าในช่องทางเดินรถหลังจากระบบแจ้งเตือนนอกเลนทำงาน
- เมื่อช่องทางเดินรถแคบ
- เมื่อมีการตรวจจับช่องทางเดินรถของกล้องหน้าคู่ สามารถทำได้ยาก เนื่องจากประสิทธิภาพของฟังก์ชันการจำแนกช่องทางเดินรถ
- เมื่อเส้นแบ่งช่องทางเดินรถไม่มีหรือจางลง
- เมื่อเส้นแบ่งช่องทางเดินรถสามารถจำแนกได้ยาก เนื่องจากสืคล้ายกับผิวถนน
- เมื่อความกว้างของเส้นแบ่งจางแคบ
- ในกรณีดังต่อไปนี้ การจำแนกช่องจราจรอาจทำได้ไม่ถูกต้อง และระบบ LDW อาจจะไม่ทำงาน
 - เมื่อรอยยางหรือรอยอื่นๆ บนถนนที่เปียก หรือมีโคลน
 - เมื่อมีรอยแบ่งของผิวที่ต่างกัน เช่น การซ่อมผิวถนน เป็นต้น
 - เมื่อมีเงาของแนวรั้ว เป็นต้น
 - เมื่อเส้นแบ่งช่องทางเดินรถซ้อนทับกัน
 - เมื่อมีเส้นอื่นๆ บนผิวถนนนอกจากเส้นแบ่งช่องทางเดินรถ
- เมื่อมีการทำงานของไฟเลี้ยว

เมื่อระบบแจ้งเตือนนอกเลนใช้งานไม่ได้

ไฟเตือนปิดระบบ LDW



ถ้าเกิดปัญหาที่ระบบแจ้งเตือนนอกเลน ไฟเตือนปิดระบบแจ้งเตือนนอกเลน (LDW) จะติดขึ้น ขณะเดียวกันระบบจะไม่สามารถใช้งานได้

ถ้าเกิดปัญหาที่กล้องหน้าคู่ ระบบแจ้งเตือนนอกเลน จะไม่สามารถใช้งานได้

กล้องหน้าคู่ (Stereo Camera)

→ อ้างอิงหน้า 4-249

การปิดระบบแจ้งเตือนนอกเลน (LDW) บนหน้าจอ MID

ถ้าท่านไม่ต้องการให้ระบบแจ้งเตือนนอกเลนทำงาน สามารถปิดระบบได้ การตั้งค่าระบบแจ้งเตือนนอกเลน (LDW) สามารถทำได้โดยเข้าไปที่หัวข้อ "ฟังก์ชันผู้ใช้กำหนดเอง" บนหน้าจอ MID

การตั้งค่า (ฟังก์ชันผู้ใช้กำหนดเอง)

→ อ้างอิงหน้า 4-41

รุ่นที่มีพวงมาลัยเพาเวอร์แบบไฟฟ้า

| ข้อความแสดง | | คำอธิบาย | |
|---------------------------------|-----------------------------------|-------------------|--|
| ระบบช่วยเตือนรักษาช่องทางเดินรถ | ระบบป้องกันการออกจากช่องทางเดินรถ | ช่วยเหลือและเตือน | แจ้งเตือนและช่วยควบคุมพวงมาลัย |
| | | เตือนอย่างเดียว | แจ้งเตือนเท่านั้น |
| | | ปิด | ปิดระบบ LDP (ยกเลิกการแจ้งเตือนและการช่วยควบคุมพวงมาลัย) |

รุ่นที่มีพวงมาลัยเพาเวอร์แบบไฮดรอลิก

| ข้อความแสดง | | คำอธิบาย | |
|---------------------------------|---------------------------------|------------|------------------------------|
| ระบบเตือนการออกจากช่องทางเดินรถ | ระบบเตือนการออกจากช่องทางเดินรถ | เปิดใช้งาน | ปิดระบบแจ้งเตือนนอกเลน (LDW) |
| | | ปิดใช้งาน | |

ไฟเตือนปิดระบบ LDW



เมื่อปิดระบบแจ้งเตือนนอกเลน ไฟเตือนปิดระบบแจ้งเตือนนอกเลน (LDW) จะติดขึ้น

**ข้อสังเกต**

[รุ่นที่มีพวงมาลัยเพาเวอร์แบบไฟฟ้า]

- เมื่อดับเครื่องยนต์แล้วสตาร์ทอีกครั้ง ระบบจะเปิดใช้งานอีกครั้ง

[รุ่นที่มีพวงมาลัยเพาเวอร์แบบไฮดรอลิก]

- เมื่อเครื่องยนต์สตาร์ทอีกครั้งหลังจากเครื่องยนต์ดับ ระบบจะรักษาสถานะการตั้งค่าก่อนที่เครื่องยนต์จะดับ

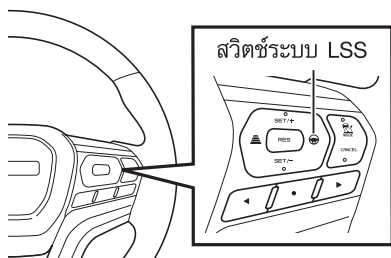
การปิดระบบ LDW ด้วยสวิตช์ระบบ LSS (รุ่นที่มีพวงมาลัยเพาเวอร์แบบไฟฟ้า)

หากท่านต้องการปิดระบบ LDW ในทันที ให้กดสวิตช์ระบบ LSS ดังไว้

ไฟเตือนปิดระบบแจ้งเตือนออกนอกเลน (LDW)**ไฟเตือนปิดระบบช่วยป้องกันการชนขณะเปลี่ยนเลน (ELK)**

เมื่อปิดระบบ LDW ไฟเตือนปิดระบบแจ้งเตือนออกนอกเลน (LDW) และไฟเตือนปิดระบบช่วยป้องกันการชนขณะเปลี่ยนเลน (ELK) จะติดขึ้น ในขณะที่ระบบ LDP, ELK, LKAS และ TJA จะถูกปิดเช่นกัน ในการเปิดระบบเหล่านี้ ให้กดสวิตช์ระบบ LSS ดังไว้อีก

**ข้อสังเกต**

- เมื่อดับเครื่องยนต์แล้วสตาร์ทใหม่ ระบบจะเปิดการทำงานอีกครั้ง

การตั้งค่าระบบ LDW บนหน้าจอดีวีซี

ภาษาอังกฤษ

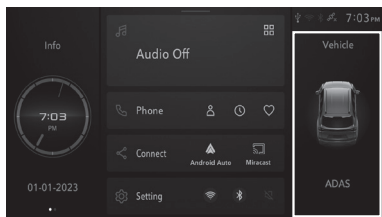

พื้นที่แสดงผล 1

ภาษาไทย

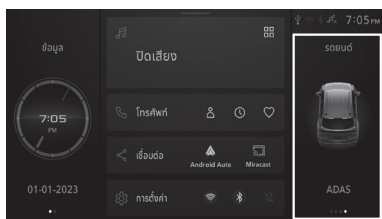

พื้นที่แสดงผล 1

ภาษาอังกฤษ

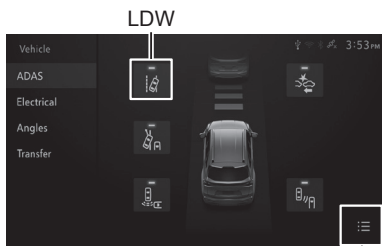

พื้นที่แสดงผล 2

ภาษาไทย

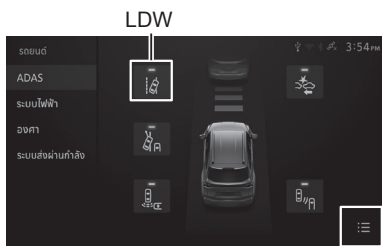

พื้นที่แสดงผล 2

รุ่นที่มีหน้าจอดีวีซี MID

การตั้งค่าระบบ LDW สามารถทำได้บนหน้าจอดีวีซี ในระหว่างทำการตั้งค่า หน้าจอการตั้งค่า จะไม่แสดงบนหน้าจอดีวีซี MID

1. แต่ที่พื้นที่แสดงผล 1

2. ที่หน้าจอการตั้งค่า ไอคอนที่สามารถตั้งค่าได้จะปรากฏขึ้น แต่ที่ไอคอนเพื่อเปิดและปิดระบบ
3. แต่ที่พื้นที่แสดงผล 2 เพื่อสลับไปสู่นำจอดีวีซีรายการ การตั้งค่าสามารถเปลี่ยนแปลงการตั้งค่าได้โดยเลือก "ระบบช่วยเตือนรักษาช่องทางเดินรถ" จากรายการฟังก์ชันที่สามารถตั้งค่าได้ จะเหมือนกับบนหน้าจอดีวีซี MID



ข้อสังเกต

- สามารถเปลี่ยนแปลงการตั้งค่าระบบ LDW ได้บนหน้าจอดีวีซี MID เช่นกัน อย่างไรก็ตามจะไม่สามารถตั้งค่าพร้อมกันบนหน้าจอดีวีซี

การตั้งค่าหน้าจอดีวีซี → อ้างอิงหน้า 4-56

ระบบช่วยป้องกันรถออกนอกเลน (LDP)

ระบบช่วยป้องกันรถออกนอกเลน (LDP) เป็นระบบที่ช่วยหลีกเลี่ยงการเบี่ยงออกนอกช่องทางเดินรถโดยการช่วยควบคุมการทำงานของพวงมาลัยเมื่อรถของท่านกำลังจะเบี่ยงออกนอกช่องทางเดินรถ เมื่อระบบตรวจจับช่องทางเดินรถได้ด้วยกล้องหน้าคู่ในขณะที่ท่านขับรถ และตรวจพบว่ารถของท่านอาจเบี่ยงเบนออกจากช่องทางเดินรถ ระบบจะช่วยควบคุมการทำงานของพวงมาลัยในขณะเดียวกันจะแจ้งเตือนผู้ขับขี่ถึงอันตรายด้วยการแสดงการแจ้งเตือนบนหน้าจอ MID และการลั่นพวงมาลัย ให้ใช้งานระบบนี้บนถนนที่มีสภาพดี เช่น ทางด่วนและทางหลวง ระบบแจ้งเตือนออกนอกเลน (LDW) ระบบช่วยป้องกันรถออกนอกเลน (LDP) ระบบช่วยป้องกันการชนขณะเปลี่ยนเลน (ELK) ระบบช่วยควบคุมรถให้อยู่ในเลน (LKAS) และระบบช่วยควบคุมทิศทางตามรถคันหน้า (TJA) ซึ่งช่วยป้องกันรถออกนอกช่องทางเดินรถทั้งหมดนี้รวมเรียกว่าระบบสนับสนุนการอยู่ในเลน (Lane Support System; LSS)



คำเตือน

- ผู้ขับขี่ต้องขับรถด้วยความปลอดภัย ตรวจสอบบริเวณโดยรอบรถเสมอเพื่อความปลอดภัยในขณะใช้รถ
- อย่าพึ่งพาระบบ LDP มากเกินไป ระบบ LDP ไม่ใช่ระบบขับขี่อัตโนมัติและไม่สามารถทำงานได้ในทุกสถานการณ์ การพึ่งพาระบบในการควบคุมรถให้อยู่ในช่องทางเดินรถอาจนำไปสู่อุบัติเหตุ เช่น เกิดการชนกับสิ่งกีดขวางที่อยู่ข้างช่องทางเดินรถ หรือรถที่ขับมาในช่องทางข้างๆ ท่านไม่สามารถขับรถโดยไม่มองถนน หรือไม่ควบคุมพวงมาลัย ฯลฯ ท่านต้องจับพวงมาลัยในขณะขับขี่
- หากจำนวนครั้งและจังหวะที่ระบบควบคุมแตกต่างจากความรู้สึกในการขับขี่ของท่าน อย่าใช้ระบบนี้ เนื่องจากท่านจะไม่สามารถขับขี่ได้อย่างปลอดภัย
- อย่าทดสอบการใช้งานระบบนี้ด้วยตัวเอง
- ถ้ากล้องหน้าคู่ตรวจพบไม่สามารถตรวจพบวัตถุ (ช่องทางเดินรถ) หรือกรณีที่กล้องหน้าคู่หยุดทำงานชั่วคราวหรือผิดปกติ ระบบ LDP จะไม่ทำงาน
- อย่าใช้งานระบบในสถานการณ์ดังต่อไปนี้
 - เมื่อมีการปะยางฉูดฉาด
 - เมื่อรถขับขี่ไม่เสถียรเนื่องจากอุบัติเหตุบนถนนหรือทำงานผิดปกติ
 - เมื่อไฟเตือนระบบเบรกติดขึ้น
 - เมื่อใช้งานลากจูงหรือลากพ่วง

**คำเตือน**

- ในสถานการณ์ต่อไปนี้ อย่าใช้งานระบบเนื่องจากอาจเกิดอุบัติเหตุโดยไม่คาดคิด เมื่อไม่สามารถจำแนกช่องทางเดินรถได้ ระบบอาจไม่สามารถควบคุมรถได้อย่างถูกต้อง
 - บนถนนทั่วไป (ที่ไม่ใช่ทางหลวง) อาจไม่สามารถขับซีได้ตามสภาพการจราจรเนื่องจากสภาพแวดล้อมของถนน (เช่น กรณีที่ถนนมีความซับซ้อน) ซึ่งนำไปสู่อุบัติเหตุที่ไม่คาดคิด
 - บนทางโค้ง (ฟังก์ชันนี้ใช้งานได้เฉพาะบนเส้นทางตรงเท่านั้น)
 - การจำกัดเลนหรือเลนชั่วคราวเนื่องจากการก่อสร้าง ฯลฯ
 - ช่องทางเดินรถที่ยังมีเครื่องหมายเลนเดิมอยู่
 - การเลี้ยวรถที่จอดอยู่
 - มีรอยแตกร้าวหรือรอยซ่อมแซมบนพื้นผิวถนน
 - เมื่อขับขึ้นบนถนนชันอาจเกิดการลื่นไถลและทำให้รถสูญเสียการควบคุม
 - เมื่อรถเข้าสู่ทางแยกต่างระดับหรือทางแยก หรือเข้าสู่จุดพักรถ ที่จอดรถ ด่านเก็บค่าผ่านทาง ฯลฯ

**ข้อควรระวัง**

- ในสถานการณ์ต่อไปนี้ ระบบ LDP อาจทำงานไม่มีประสิทธิภาพ หรืออาจไม่ทำงาน หรืออาจถูกปิดการใช้งาน
 - เมื่อตรวจไม่พบช่องทางเดินรถ
 - เมื่อความเร็วรถต่ำกว่าประมาณ 60 กม./ชม.
 - เมื่อขับขึ้นทางโค้ง
 - เมื่อหมุนพวงมาลัยอย่างแรง
 - เมื่อเบรกกะทันหัน
 - ทันทีที่น้ำหนักรถเปลี่ยนแปลงอย่างมาก
 - ทันทีหลังจากเปลี่ยนยางหรือเติมลมยาง
 - ทันทีหลังจากปรับตั้ง ซ่อมแซม หรือเปลี่ยนชิ้นส่วนที่เกี่ยวข้องกับกล่องหน้าคู่
 - ทันทีหลังจากซ่อมแซมหรือเปลี่ยนระบบช่วงล่างหรือระบบบังคับล้อ
 - เมื่อติดตั้งยางที่ไม่ใช่ของแท้
 - เมื่อถูกลมพัดขวาง
 - เมื่อความลาดชันของพื้นผิวถนนเปลี่ยนแปลงอย่างรวดเร็ว (ขึ้นเนิน ลงเนิน)
 - เมื่อด้านข้างของถนนมีความลาดชันมากหรือเปลี่ยนแปลงอย่างรวดเร็ว
 - พื้นถนนที่มีความหยาบ เป็นคลื่น หรือรอยต่อบนพื้นถนน
 - เมื่อเร่งหรือลดความเร็วอย่างแรง



ข้อควรระวัง

- เมื่ออุณหภูมิอากาศภายนอกสูง
- เมื่อที่ปัดน้ำฝนปัดเร็ว
- เมื่อเปิดสัญญาณไฟเลี้ยว
- เมื่อเปิดไฟฉุกเฉิน
- เมื่อระบบ LKAS ทำงาน
- เมื่อเวลาการทำงานของ LDP ยาวนาน
- เมื่อระบบ ABS หรือ TCS กำลังทำงาน
- เมื่อมีการติดตั้งวัตถุที่ปิดกั้นมุมมองของกล้องหน้าคู่
- เมื่อความสว่างของไฟหน้าไม่เพียงพอ เนื่องจากไฟหน้าสกปรกหรือลำแสงไฟหน้าไม่ตรงแนว
- เมื่อมีการดัดแปลงไฟหน้า ไฟตัดหมอก ฯลฯ
- เมื่อความสว่างเปลี่ยนแปลงอย่างมาก เช่น เมื่อเข้าหรือออกจากอุโมงค์ หรือเมื่อลอดใต้สะพานลอย
- เมื่อมีน้ำหรือฝุ่นกระเด็นมาจากรถคันหน้าหรือรถที่กำลังสวนมา หรือมีทราย ควัน หรือไอน้ำที่พัดมากับลมด้านหน้ารถของท่าน
- เมื่อกระจกบังลมหน้าเป็นฝ้า มีสิ่งสกปรก มีฝุ่นเกาะ หรือมีรอยขีดข่วน
- เมื่อน้ำฝน หยอดน้ำ หรือสิ่งสกปรกบนกระจกบังลมหน้าถูกเช็ดออกไม่หมด
- เมื่อขอบเขตการมองเห็นของกล้องหน้าคู่ถูกบดบังด้วยวัตถุที่บรรทุกอยู่บนหลังคารถ
- เมื่อไม่ได้เปิดไฟหน้าในเวลากลางคืนหรือในอุโมงค์
- เมื่อมีแสงสลัวในช่วงหัวค่ำหรือเข้ามิด
- เมื่อสภาพอากาศไม่ดี (เช่น ฝน ฯลฯ)
- เมื่อมีแสงสะท้อนจากพื้นถนนที่เปียก
- เมื่อระยะห่างระหว่างรถคันจมองเห็นเส้นแบ่งช่องทางเดินรถได้ยาก
- เมื่อมีเงาบังเส้นแบ่งช่องทางเดินรถ เช่น รวากัน
- เมื่อมีแสงจ้าจากทางด้านหน้า (แสงแดด แสงจากไฟหน้า ฯลฯ)
- เมื่อช่องทางเดินรถแคบหรือกว้างเกินไป
- เมื่อความกว้างของช่องทางเดินรถเปลี่ยนแปลง
- เมื่อไม่มีเส้นแบ่งช่องทางเดินรถหรือเลือนราง
- เมื่อเส้นแบ่งช่องทางเดินรถมองเห็นได้ยาก เนื่องจากมีสีเหมือนกับพื้นผิวถนน
- เมื่อเส้นแบ่งช่องทางเดินรถที่เป็นเส้นคู่
- เมื่อความกว้างของเส้นแบ่งช่องทางเดินรถน้อย

**ข้อควรระวัง**

- เมื่อมีเส้นที่ไม่ใช่เส้นแบ่งช่องทางเดินรถตีบนพื้นถนน
- เมื่อมีกำแพงหรือเสาอยู่ติดกับเส้นแบ่งช่องทางเดินรถ
- เมื่อรูปร่างของเส้นแบ่งช่องทางเดินรถเปลี่ยนแปลงอย่างมาก (เช่น ที่จุดเริ่มต้นหรือจุดสิ้นสุดของโค้ง ในระบบจำกัดความเร็ว หรือบนถนนที่โค้งอย่างต่อเนื่อง)
- เมื่อถึงช่องทางแยกบริเวณทางแยกต่างระดับทางด่วน ทางแยก จุดพักรถ ทางเข้าลานจอดรถ ฯลฯ
- ถ้าไม่ได้ใช้งานระบบ LDP ให้ปิดระบบ หากเปิดทิ้งไว้ ระบบอาจทำงานในสถานการณ์ที่ไม่คาดคิด และนำไปสู่การเกิดอุบัติเหตุได้
- เมื่อเปิดระบบ LDP แรงที่ใช้ในการหมุนพวงมาลัยเพาเวอร์แบบไฟฟ้าอาจเปลี่ยนแปลง

**ข้อสังเกต**

- เมื่อระบบ LDW ไม่พร้อมใช้งาน ระบบ LDP จะไม่ทำงานด้วย

ระบบแจ้งเตือนออกนอกเลน (LDW)

→ อ้างอิงหน้า 4-315

การใช้งานระบบช่วยป้องกันรถออกนอกเลน (LDP)

ไฟเตือนปิดระบบแจ้งเตือนออกนอกเลน (LDW)



เมื่อพบเงื่อนไขทั้งหมดดังต่อไปนี้ ระบบ LDW จะใช้งานได้

- เมื่อขับรถด้วยความเร็วประมาณ 60 ถึง 130 กม./ชม.
- เมื่อระบบตรวจพบช่องทางเดินรถ
- เมื่อผู้ขับขี่จับและบังคับพวงมาลัย
- เมื่อช่องทางเดินรถไม่แคบหรือกว้างจนเกินไป
- เมื่อไฟเตือนระบบแจ้งเตือนออกนอกเลน (LDW) ไม่ติด



ข้อสังเกต

- จังหวะเวลาในการเตือนของระบบ LDW และการช่วยควบคุมการทำงานของพวงมาลัยของระบบ LDP จะแตกต่างกัน

การทำงานของระบบช่วยป้องกันรถออกนอกเลน (LDP)

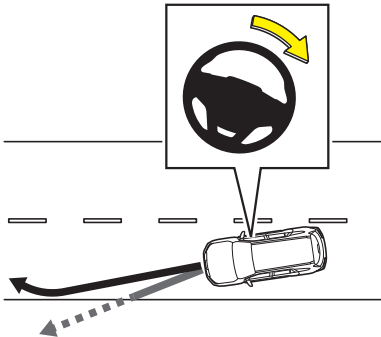

เมื่อรถกำลังจะเบี่ยงออกนอกช่องทางเดินรถในขณะที่ระบบแจ้งเตือนออกนอกเลน (LDW) กำลังทำงาน ระบบจะช่วยควบคุมพวงมาลัยให้ทำงานไปในทิศทางเพื่อหลีกเลี่ยงการออกนอกเลนเพื่อควบคุมการออกจากช่องทางเดินรถ ข้อความเตือนจะแสดงบนหน้าจอบ MID ขณะเดียวกันกับการสั่นของพวงมาลัย

เมื่อระบบช่วยป้องกันรถออกนอกเลน (LDP) ไม่ทำงาน

ภาษาอังกฤษ

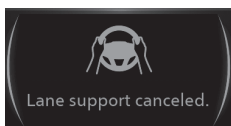

ภาษาไทย



เมื่อผู้ขับขี่ปล่อยมือจากพวงมาลัย หรือจับพวงมาลัยไม่แน่นเป็นระยะเวลาหนึ่ง จะมีเสียงเตือนดังขึ้น ระบบ LDP จะยกเลิกชั่วคราว



ข้อสังเกต

- ถ้าท่านจับพวงมาลัยหลวมๆ หรือขึ้นอยู่กับสภาพถนน ระบบอาจตัดสินใจว่าท่านปล่อยมือจากพวงมาลัย (ไม่ได้จับอยู่) ถึงแม้ว่าท่านกำลังจับพวงมาลัยอยู่ก็ตาม

รายละเอียดของหน้าจอ MID



ข้อมูลดังต่อไปนี้จะแสดงบนหน้าจอ MID ตามสถานะต่างๆ

ถ้าหน้าจอ MID อยู่ในโหมดข้อมูลระบบช่วยเหลือผู้ขับขี่ในขณะที่ระบบ LDP พร้อมทำงาน ข้อมูลจะแสดงขึ้นในพื้นที่แสดงผล 1 ในทางกลับกัน ถ้าหน้าจอ MID อยู่ในโหมดอื่นที่ไม่ใช่ โหมดข้อมูลระบบช่วยเหลือผู้ขับขี่ ข้อมูลจะแสดงขึ้นใน พื้นที่แสดงผล 2



ข้อสังเกต

- เมื่อตรวจพบเส้นสีขาวของช่องทางเดินรถได้เพียงด้านเดียว หน้าจอ MID จะแสดงเส้นแบ่งช่องทางเดินรถเพียงเส้นเดียว
- เมื่อระบบ LDP ทำงาน ข้อมูลจะแสดงขึ้นในพื้นที่แสดงผล 1 แม้จะไม่ได้เลือกโหมดข้อมูลระบบช่วยเหลือผู้ขับขี่ก็ตาม

พื้นที่แสดงผล 1

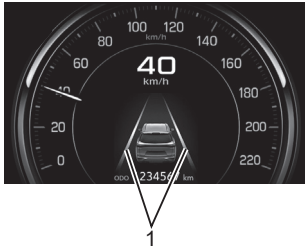

พื้นที่แสดงผล 2

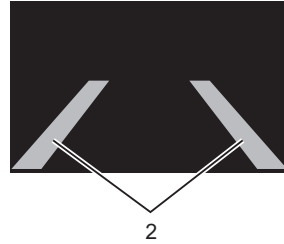

| หมายเลข | สัญลักษณ์ช่องทางเดินรถ | คำอธิบาย |
|---------|------------------------|---|
| 1 | ไม่มี | เมื่อกำลังหน้าผู้ตรวจไม่พบเส้นช่องทางเดินรถ |
| | สีขาว | เมื่อกำลังหน้าผู้ตรวจไม่พบเส้นช่องทางเดินรถ |
| | สีเหลือง | เมื่อระบบ LDP กำลังทำงาน |
| 2 | สีเทา | เมื่อกำลังหน้าผู้ตรวจไม่พบเส้นช่องทางเดินรถ |
| | สีขาว | เมื่อกำลังหน้าผู้ตรวจพบเส้นช่องทางเดินรถ |

การทำงานของระบบ LDW ในขณะที่ใช้งานระบบ LDP

ขณะใช้งานระบบ LDP จะไม่สามารถปิดระบบ LDW ได้

ไฟเตือนปิดระบบแจ้งเตือนออกนอกเลน

(LDW)



ข้อสังเกต

- ระบบ LDP จะไม่ทำงาน ถ้าหากไฟเตือนปิดระบบแจ้งเตือนออกนอกเลน (LDW) ติดขึ้น

ระบบแจ้งเตือนออกนอกเลน (LDW)

→ อ้างอิงหน้า 4-315

การหยุดการช่วยควบคุมพวงมาลัยอัตโนมัติโดยระบบ LDP

เมื่อเกิดสภาวะดังต่อไปนี้ ระบบ LDP จะหยุดการช่วยควบคุมพวงมาลัยโดยอัตโนมัติ ในกรณีนี้โปรดติดต่อศูนย์บริการมาตรฐานอิชูซูกะที่ใกล้ที่สุด

- เมื่อเกิดความผิดปกติขึ้นในระบบพวงมาลัยเพาเวอร์แบบไฟฟ้า
- เมื่อเกิดความผิดปกติขึ้นในระบบเบรก

เมื่อระบบไม่พร้อมใช้งาน

ไฟเตือนปิดระบบแจ้งเตือนออกนอกเลน

(LDW)



หากเกิดปัญหาขึ้นในระบบ LDP ไฟเตือนระบบแจ้งเตือนออกนอกเลน (LDW) จะติดขึ้น

ในขณะที่ระบบ LDP จะไม่ทำงาน

หากเกิดปัญหาขึ้นในระบบกล้องหน้าคู่ ระบบจะไม่สามารถใช้งานได้

กล้องหน้าคู่ (Stereo Camera)

→ อ้างอิงหน้า 4-249

การตั้งค่าระบบ LDP

การตั้งค่าระบบ LDP สามารถทำได้โดยตั้งค่าผ่าน "ฟังก์ชันผู้ใช้กำหนดเอง" บนหน้าจอ MID

การตั้งค่า (ฟังก์ชันผู้ใช้กำหนดเอง)

→ อ้างอิงหน้า 4-41

| ข้อความแสดง | | คำอธิบาย | |
|---------------------------------|------------------------------------|-------------------|---|
| ระบบช่วยเตือนรักษาช่องทางเดินรถ | ระบบป้องกัน การออกจากช่องทางเดินรถ | ช่วยเหลือและเตือน | แจ้งเตือนและช่วยควบคุมพวงมาลัย |
| | | เตือนอย่างเดียว | แจ้งเตือนเท่านั้น |
| | | ปิด | ปิดระบบ LDP (ยกเลิกการแจ้งเตือน และการช่วยควบคุมพวงมาลัย) |



ข้อสังเกต

- เมื่อตั้งค่าเตือนอย่างเดียว ระบบแจ้งเตือนออกนอกเลน (LDW) จะทำงานเท่านั้น ระบบช่วยควบคุมพวงมาลัยจะไม่ทำงาน
- แม้ว่าจะปิดระบบช่วยป้องกันรถออกนอกเลน (LDP) โดยการตั้งค่าฟังก์ชันผู้ใช้กำหนดเอง ระบบจะเปิดการทำงานอีกครั้งเมื่อสตาร์ทเครื่องยนต์

การปิดระบบ LDP

สวิตช์ระบบ LSS

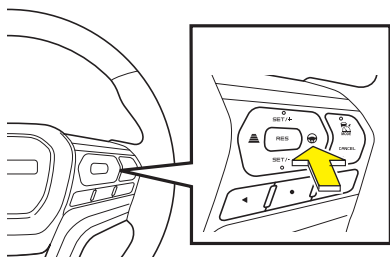

หากท่านไม่ต้องการให้ระบบช่วยป้องกันรถออกนอกเลน (LDP) ทำงาน ท่านสามารถปิดระบบได้ ในการปิดระบบ LDP ให้กดสวิตช์ระบบ LSS ค้างไว้

ไฟเตือนปิดระบบแจ้งเตือนออกนอกเลน (LDW)



เมื่อปิดระบบ LDP ให้กดสวิตช์ระบบ LSS ค้างไว้ ไฟเตือนปิดระบบแจ้งเตือนออกนอกเลน (LDW) และไฟเตือนปิดระบบช่วยป้องกันการชนขณะเปลี่ยนเลน (ELK) จะติดขึ้น ในขณะที่ระบบ LDW, ELK, LKAS และ TJA จะถูกปิดเช่นกัน

ไฟเตือนปิดระบบช่วยป้องกันการชนขณะเปลี่ยนเลน (ELK)

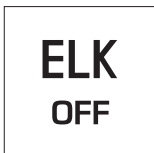

ในการเปิดระบบเหล่านี้ ให้กดสวิตช์ระบบ LSS ค้างไว้อีกครั้ง



ข้อสังเกต

- เมื่อดับเครื่องยนต์แล้วสตาร์ทใหม่ ระบบจะเปิดการทำงานอีกครั้ง

การตั้งค่าระบบ LDP บนหน้าจอวิทยุ

ภาษาอังกฤษ

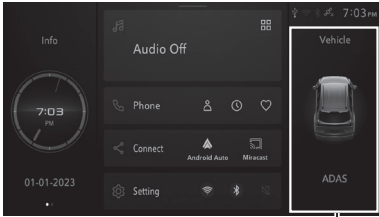

พื้นที่แสดงผล 1

ภาษาไทย



พื้นที่แสดงผล 1

ภาษาอังกฤษ

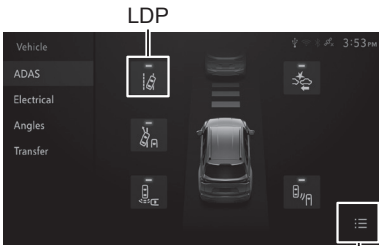

พื้นที่แสดงผล 2

ภาษาไทย

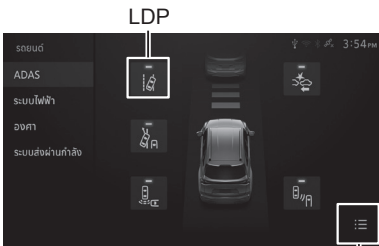

พื้นที่แสดงผล 2

รุ่นที่มีหน้าจอ MID

การตั้งค่าระบบ LDP สามารถทำได้บนหน้าจอวิทยุ ในระหว่างทำการตั้งค่า หน้าจอการตั้งค่า จะไม่แสดงบนหน้าจอ MID

1. แตะที่พื้นที่ที่แสดงผล 1

2. ไปที่หน้าจอการตั้งค่า ไอคอนที่สามารถตั้งค่าได้จะปรากฏขึ้น แตะที่ไอคอนเพื่อเปิดและปิดระบบ
3. แตะที่พื้นที่ที่แสดงผล 2 เพื่อสลับไปสู่นำจอรายการการตั้งค่า สามารถเปลี่ยนแปลงการตั้งค่าได้โดยเลือก "ระบบช่วยเตือนรักษาช่องทางเดินรถ" จากรายการฟังก์ชันที่สามารถตั้งค่าได้ จะเหมือนกับบนหน้าจอ MID

ข้อสังเกต

- สามารถเปลี่ยนแปลงการตั้งค่าระบบ LDP ได้บนหน้าจอ MID เช่นกัน อย่างไรก็ตาม จะไม่สามารถตั้งค่าพร้อมกันบนหน้าจอวิทยุ

การตั้งค่าหน้าจอวิทยุ → อ้างอิงหน้า 4-56

ระบบช่วยป้องกันการชนขณะเปลี่ยนเลน (ELK)

ระบบช่วยป้องกันการชนขณะเปลี่ยนเลน (ELK) เป็นระบบที่ช่วยป้องกันการชนโดยการช่วยควบคุม การทำงานของพวงมาลัย เมื่อระบบตรวจพบว่ามีความเสี่ยงที่จะเกิดการชนกับรถคันที่ตามมาในช่องทางเดินรถด้านซ้ายหรือขวาขณะที่ท่านกำลังเปลี่ยนไปยังช่องทางนั้น เมื่อรถเริ่มเปลี่ยนช่องทางเดินรถในขณะที่เซนเซอร์เรดาร์ตรวจพบรถคันอื่น และเมื่อระบบตรวจจับว่ารถของท่านอาจจะออกนอกช่องทางเดินรถ ไม่ว่าผู้ขับขี่จะเปิดสัญญาณไฟเลี้ยวหรือไม่ ระบบจะช่วยให้ผู้ขับขี่ในการควบคุมการทำงานของพวงมาลัยเพื่อให้รถกลับสู่ช่องทางเดิม ระบบจะตรวจจับช่องทางเดินรถและประเมินว่ารถของท่านอาจจะออกนอกช่องทาง ในขณะที่เดียวกันจะแจ้งเตือนผู้ขับขี่ถึงอันตรายด้วยการแสดงการแจ้งเตือนบนหน้าจอ MID เสียงเตือน และการสั่นพวงมาลัย ระบบนี้จะใช้งานเซนเซอร์เรดาร์ร่วมกับระบบช่วยเตือนมุมอับสายตา (BSM) (ระยะการทำงานของระบบ ELK จะเท่ากับระบบ BSM)

ระบบแจ้งเตือนออกนอกเลน (LDW) ระบบช่วยป้องกันการรถออกนอกเลน (LDP) ระบบช่วยป้องกันการชนขณะเปลี่ยนเลน (ELK) ระบบช่วยควบคุมรถให้อยู่ในเลน (LKAS) และระบบช่วยควบคุมทิศทางตามรถคันหน้า (TJA) ซึ่งช่วยป้องกันการรถออกนอกช่องทางเดินรถทั้งหมดนี้รวมเรียกว่าระบบสนับสนุนการอยู่ในเลน (Lane Support System; LSS)

ระบบช่วยเตือนมุมอับสายตา (BSM)

→ อ้างอิงหน้า 4-209



คำเตือน

- ผู้ขับขี่ต้องขับขี่ด้วยความปลอดภัย ตรวจสอบบริเวณโดยรอบรถเสมอเพื่อความปลอดภัยในขณะที่ใช้รถ
- อย่าพึ่งพาระบบ ELK มากเกินไป ระบบ ELK ไม่ใช่ระบบขับอัตโนมัติและไม่สามารถทำงานได้ในทุกสถานการณ์ การพึ่งพาระบบในการควบคุมรถให้อยู่ในช่องทางเดินรถอาจนำไปสู่อุบัติเหตุ เช่น เกิดการชนกับสิ่งกีดขวางที่อยู่ข้างช่องทางเดินรถ หรือรถที่ขับมาในช่องทางข้างๆ ท่านไม่สามารถขับรถโดยไม่มองถนน หรือไม่ควบคุมพวงมาลัย ฯลฯ ท่านต้องจับพวงมาลัยในขณะที่ขับขี่
- หากจำนวนครั้งและจังหวะที่ระบบควบคุมแตกต่างจากความรู้สึกในการขับขี่ของท่าน อย่าใช้ระบบนี้ เนื่องจากท่านจะไม่สามารถขับขี่ได้อย่างปลอดภัย
- อย่าทดสอบการใช้งานระบบนี้ด้วยตัวเอง
- ถ้ากล่องหน้าคู่ตรวจพบไม่สามารถตรวจพบวัตถุ (ช่องทางเดินรถ) หรือกรณีที่กล่องหน้าคู่หยุดทำงานชั่วคราวหรือผิดปกติ ระบบ ELK จะไม่ทำงาน

**คำเตือน**

- อย่าใช้งานระบบในสถานการณ์ดังต่อไปนี้
 - เมื่อมีการปะยางฉุกเฉิน
 - เมื่อรถขับซีไม่เสถียรเนื่องจากอุบัติเหตุบนถนนหรือทำงานผิดปกติ
 - เมื่อไฟเตือนระบบเบรกติดขึ้น
 - เมื่อใช้งานลากจูงหรือลากพ่วง
- ในสถานการณ์ต่อไปนี้ อย่าใช้งานระบบเนื่องจากอาจเกิดอุบัติเหตุโดยไม่คาดคิด เมื่อไม่สามารถจำแนกช่องทางเดินรถได้ ระบบอาจไม่สามารถควบคุมรถได้อย่างถูกต้อง
 - บนถนนทั่วไป (ที่ไม่ใช่ทางหลวง) อาจไม่สามารถขับซีได้ตามสภาพการจราจรเนื่องจากสภาพแวดล้อมของถนน (เช่น กรณีที่ถนนมีความซับซ้อน) ซึ่งนำไปสู่อุบัติเหตุที่ไม่คาดคิด
 - บนทางโค้ง (ฟังก์ชันนี้ใช้งานได้เฉพาะบนเส้นทางตรงเท่านั้น)
 - การจำกัดเลนหรือเลนชั่วคราวเนื่องจากการก่อสร้าง ฯลฯ
 - ช่องทางเดินรถที่ยังมีเครื่องหมายเลนเดิมอยู่
 - การเลี้ยวรถที่จอดอยู่
 - มีรอยแตกกว้างหรือรอยซ่อมแซมบนพื้นผิวถนน
 - เมื่อขับขึ้นบนถนนลื่น ยางอาจเกิดการลื่นไถลและทำให้รถสูญเสียการควบคุม
 - เมื่อรถเข้าสู่ทางแยกต่างระดับหรือทางแยก หรือเข้าสู่จุดพักรถ ที่จอดรถ ด่านเก็บค่าผ่านทาง ฯลฯ

**ข้อควรระวัง**

- ในสถานการณ์ต่อไปนี้ ระบบ ELK อาจทำงานไม่มีประสิทธิภาพ หรืออาจไม่ทำงานหรืออาจถูกปิดการใช้งาน
 - เมื่อตรวจไม่พบช่องทางเดินรถ
 - เมื่อความเร็วรถต่ำกว่าประมาณ 60 กม./ชม.
 - เมื่อขับขึ้นทางโค้ง
 - เมื่อหมุนพวงมาลัยอย่างแรง
 - เมื่อเบรกกะทันหัน
 - พื้นที่ที่น้ำหนักรถเปลี่ยนแปลงอย่างมาก
 - พื้นที่หลังจากเปลี่ยนยางหรือเติมลมยาง
 - พื้นที่หลังจากปรับตั้ง ซ่อมแซม หรือเปลี่ยนชิ้นส่วนที่เกี่ยวข้องกับกล่องหน้าคู่
 - พื้นที่หลังจากซ่อมแซมหรือเปลี่ยนระบบช่วงล่างหรือระบบบังคับล้อ
 - เมื่อติดตั้งยางที่ไม่ใช่ของแท้

**ข้อควรระวัง**

- เมื่อถูกลมพัดขวาง
- เมื่อความลาดชันของพื้นผิวถนนเปลี่ยนแปลงอย่างรวดเร็ว (ขึ้นเนิน ลงเนิน)
- เมื่อด้านข้างของถนนมีความลาดชันมากหรือเปลี่ยนแปลงอย่างรวดเร็ว
- พื้นถนนที่มีความหยาบ เป็นคลื่น หรือรอยต่อบนพื้นถนน
- เมื่อเร่งหรือลดความเร็วอย่างแรง
- เมื่ออุณหภูมิอากาศภายนอกสูง
- เมื่อที่ปิดน้ำฝนปิดเร็ว
- เมื่อเวลาการทำงานของ ELK ยาวนาน
- เมื่อระบบ ABS หรือ TCS กำลังทำงาน
- เมื่อมีการติดตั้งวัตถุที่ปิดกั้นมุมมองของกล้องหน้าคู่
- เมื่อความสว่างของไฟหน้าไม่เพียงพอ เนื่องจากไฟหน้าสกปรกหรือลำแสงไฟหน้าไม่ตรงแนว
- เมื่อมีการตัดแปลงไฟหน้า ไฟตัดหมอก ฯลฯ
- เมื่อความสว่างเปลี่ยนแปลงอย่างมาก เช่น เมื่อเข้าหรือออกจากอุโมงค์ หรือเมื่อลอดใต้สะพานลอย
- เมื่อมีน้ำหรือฝุ่นกระเด็นมาจากรถคันหน้าหรือรถที่กำลังสวนมา หรือมีทราย ควีนหรือไอน้ำที่พัดมากับลมด้านหน้ารถของท่าน
- เมื่อกระจกบังลมหน้าเป็นฝ้า มีสิ่งสกปรก มีฝุ่นเกาะ หรือมีรอยขีดข่วน
- เมื่อน้ำฝน หยอดน้ำ หรือสิ่งสกปรกบนกระจกบังลมหน้าถูกเช็ดออกไม่หมด
- เมื่อขอบเขตการมองเห็นของกล้องหน้าคู่ถูกบดบังด้วยวัตถุที่บรรทุกอยู่บนหลังคารถ
- เมื่อไม่ได้เปิดไฟหน้าในเวลากลางคืนหรือในอุโมงค์
- เมื่อมีแสงสลัวในช่วงหัวค่ำหรือเช้ามืด
- เมื่อสภาพอากาศไม่ดี (เช่น ฝน ฯลฯ)
- เมื่อมีแสงสะท้อนจากพื้นถนนที่เปียก
- เมื่อระยะห่างระหว่างรถคันจมนมองเห็นเส้นแบ่งช่องทางเดินรถได้ยาก
- เมื่อมีเงาบังเส้นแบ่งช่องทางเดินรถ เช่น ราวกัน
- เมื่อมีแสงจ้าจากทางด้านหน้า (แสงแดด แสงจากไฟหน้า ฯลฯ)
- เมื่อช่องทางเดินรถแคบหรือกว้างเกินไป
- เมื่อความกว้างของช่องทางเดินรถเปลี่ยนแปลง
- เมื่อไม่มีเส้นแบ่งช่องทางเดินรถหรือเลือนราง
- เมื่อเส้นแบ่งช่องทางเดินรถมองเห็นได้ยาก เนื่องจากมีสีเหมือนกับพื้นผิวถนน

**ข้อควรระวัง**

- เมื่อเส้นแบ่งช่องทางเดินรถที่เป็นเส้นคู่
 - เมื่อความกว้างของเส้นแบ่งช่องทางเดินรถน้อย
 - เมื่อมีเส้นที่ไม่ใช่เส้นแบ่งช่องทางเดินรถตีบนพื้นถนน
 - เมื่อมีกำแพงหรือเสาอยู่ติดกับเส้นแบ่งช่องทางเดินรถ
 - เมื่อรูปร่างของเส้นแบ่งช่องทางเดินรถเปลี่ยนแปลงอย่างมาก (เช่น ที่จุดเริ่มต้นหรือจุดสิ้นสุดของโค้ง ในระบบจำกัดความเร็ว หรือบนถนนที่โค้งอย่างต่อเนื่อง)
 - เมื่อถึงช่องทางแยกบริเวณทางแยกต่างระดับทางด่วน ทางแยก จุดพักรถ ทางเข้าลานจอดรถ ฯลฯ
- ถ้าไม่ได้ใช้งานระบบ ELK ให้ปิดระบบ หากเปิดทิ้งไว้ ระบบอาจทำงานในสถานการณ์ที่ไม่คาดคิด และนำไปสู่การเกิดอุบัติเหตุได้
 - เมื่อเปิดระบบ ELK แรงที่ใช้ในการหมุนพวงมาลัยเพาเวอร์แบบไฟฟ้าอาจเปลี่ยนแปลง

เงื่อนไขการทำงานของระบบช่วยป้องกันการชนขณะเปลี่ยนเลน**ไฟเตือนปิดระบบช่วยป้องกันการชนขณะเปลี่ยนเลน (ELK)**

ELK
OFF

ระบบ ELK จะทำงานเมื่อพบเงื่อนไขทั้งหมดดังต่อไปนี้

- เมื่อสวิตช์สตาร์ท/ดับเครื่องยนต์อยู่ในโหมด "ON" (รุ่นที่มีระบบกุญแจ ISUZU GENIUS ENTRY) หรือสวิตช์กุญแจอยู่ที่ตำแหน่ง "ON" (รุ่นที่ไม่มีระบบกุญแจ ISUZU GENIUS ENTRY)
- เมื่อขับรดด้วยความเร็วประมาณ 60 ถึง 130 กม./ชม.
- เมื่อคันเกียร์ไม่อยู่ที่ตำแหน่ง "R"
- เมื่อไฟเตือนปิดระบบช่วยป้องกันการชนขณะเปลี่ยนเลน (ELK) ไม่ติด

การทำงานของระบบช่วยป้องกันการชนขณะเปลี่ยนเลน (ELK)

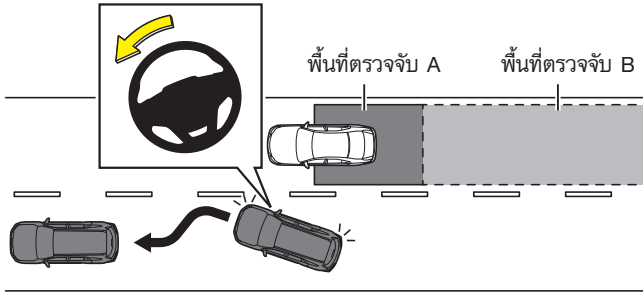

การแจ้งเตือน



เมื่อรถเริ่มเปลี่ยนช่องทางเดินรถในขณะที่ไฟเตือนมุมอับสายตา (BSM) ติด และมีรถถูกตรวจจับในพื้นที่ A ไม่ว่าผู้ขับขี่จะเปิดสัญญาณไฟเลี้ยวหรือไม่ หากรถมีแนวโน้มที่จะออกจากช่องทางเดินรถไปชนกับรถที่ถูกตรวจจับ ระบบจะช่วยผู้ขับขี่ในการควบคุมการทำงานของพวงมาลัยเพื่อไม่ให้รถออกนอกช่องทางเดินรถ

การแจ้งเตือนจะแสดงบนหน้าจอ MID ในขณะเดียวกันเสียงเตือนจะดังขึ้น



ข้อสังเกต

- หากท่านขับรถอยู่ในช่องทางเดินรถของตัวเอง ระบบ ELK จะไม่ทำงาน แม้จะมีรถคันอื่นเข้ามาในพื้นที่ตรวจจับก็ตาม

เมื่อระบบช่วยป้องกันการชนขณะเปลี่ยนเลน (ELK) ไม่ทำงาน

ภาษาอังกฤษ

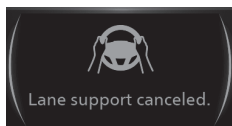

ภาษาไทย



เมื่อผู้ขับขี่ปล่อยมือจากพวงมาลัย หรือจับพวงมาลัยไม่แน่นเป็นระยะเวลาหนึ่งจะมีเสียงเตือนดังขึ้น ระบบ ELK จะยกเลิกชั่วคราว



ข้อสังเกต

- ถ้าท่านจับพวงมาลัยหลวมๆ หรือขึ้นอยู่กับสภาพถนนระบบอาจตัดสินใจว่าท่านปล่อยมือจากพวงมาลัย (ไม่ได้จับอยู่) ถึงแม้ว่าท่านกำลังจับพวงมาลัยอยู่ก็ตาม

รายละเอียดของหน้าจอ MID



ข้อมูลดังต่อไปนี้จะแสดงบนหน้าจอ MID ตามสถานะต่างๆ

ถ้าหน้าจอ MID อยู่ในโหมดข้อมูลระบบช่วยเหลือผู้ขับขี่ ในขณะที่ระบบ ELK พร้อมทำงาน ข้อมูลจะแสดงขึ้นในพื้นที่แสดงผล 1 ในทางกลับกัน ถ้าหน้าจอ MID อยู่ในโหมดอื่นที่ไม่ใช่โหมดข้อมูลระบบช่วยเหลือผู้ขับขี่ ข้อมูลจะแสดงขึ้นในพื้นที่แสดงผล 2



ข้อสังเกต

- เมื่อตรวจพบเส้นสีขาวของช่องทางเดินรถได้เพียงด้านเดียว หน้าจอ MID จะแสดงเส้นแบ่งช่องทางเดินรถเพียงเส้นเดียว
- เมื่อระบบ ELK ทำงาน ข้อมูลจะแสดงขึ้นในพื้นที่แสดงผล 1 แม้จะไม่ได้เลือกโหมดข้อมูลระบบช่วยเหลือผู้ขับขี่ก็ตาม

พื้นที่แสดงผล 1

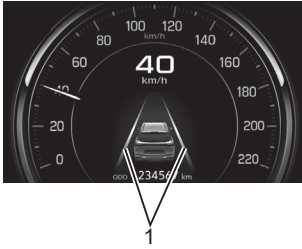

พื้นที่แสดงผล 2

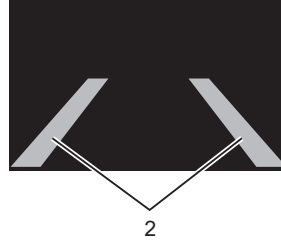

| หมายเลข | สัญลักษณ์ช่องทางเดินรถ | คำอธิบาย |
|---------|------------------------|---|
| 1 | ไม่มี | เมื่อกำลังหน้าคู่ตรวจไม่พบเส้นช่องทางเดินรถ |
| | สีขาว | เมื่อกำลังหน้าคู่ตรวจพบเส้นช่องทางเดินรถ |
| | สีแดง | เมื่อระบบ ELK กำลังทำงาน |
| 2 | สีเทา | เมื่อกำลังหน้าคู่ตรวจไม่พบเส้นช่องทางเดินรถ |
| | สีขาว | เมื่อกำลังหน้าคู่ตรวจพบเส้นช่องทางเดินรถ |

การหยุดการช่วยควบคุมพวงมาลัยอัตโนมัติโดยระบบ ELK

เมื่อเกิดสภาวะดังต่อไปนี้ ระบบ ELK จะหยุดการช่วยควบคุมพวงมาลัยโดยอัตโนมัติ ในกรณีนี้โปรดติดต่อศูนย์บริการมาตรฐานอีซูซุที่ใกล้ที่สุด

- เมื่อเกิดความผิดปกติขึ้นในระบบพวงมาลัยเพาเวอร์แบบไฟฟ้า
- เมื่อเกิดความผิดปกติขึ้นในระบบเบรก

เมื่อระบบ ELK ไม่พร้อมใช้งาน

ไฟเตือนปิดระบบช่วยป้องกันการชน ระบบ ELK จะไม่พร้อมใช้งาน เมื่อตรวจพบเงื่อนไขขณะเปลี่ยนเลน (ELK) ใดๆ ดังต่อไปนี้



- เมื่อไฟเตือนปิดระบบช่วยป้องกันการชนขณะเปลี่ยนเลน (ELK) ติดขึ้น
- เมื่อกำลังหน้าคู่ไม่พร้อมใช้งาน
- เมื่อเซนเซอร์เรดาร์ไม่พร้อมใช้งาน

กล้องหน้าคู่ (Stereo Camera)

→ อ้างอิงหน้า 4-249

การปิดระบบ ELK

การปิดระบบ ELK บนหน้าจอ MID

หากท่านไม่ต้องการให้ระบบช่วยป้องกันการชนขณะเปลี่ยนเลน (ELK) ทำงาน ท่านสามารถปิดระบบได้ การตั้งค่าสามารถทำได้โดยตั้งค่าผ่าน "ฟังก์ชันผู้ใช้กำหนดเอง" บนหน้าจอ MID

การตั้งค่า (ฟังก์ชันผู้ใช้กำหนดเอง)

→ อ้างอิงหน้า 4-41

| ข้อความแสดง | | | คำอธิบาย |
|---------------------------------|---|------------|--------------|
| ระบบช่วยเตือนรักษาช่องทางเดินรถ | ระบบป้องกันการเปลี่ยนช่องทางเดินรถฉุกเฉิน | เปิดใช้งาน | เปิดระบบ ELK |
| | | ปิดใช้งาน | ปิดระบบ ELK |

ไฟเตือนปิดระบบช่วยป้องกันการชนขณะเปลี่ยนเลน (ELK)



เมื่อปิดระบบ ELK ไฟเตือนปิดระบบช่วยป้องกันการชนขณะเปลี่ยนเลน (ELK) จะติดขึ้น



ข้อสังเกต

- เมื่อดับเครื่องยนต์แล้วสตาร์ทใหม่ ระบบจะเปิดการทำงานอีกครั้ง

การปิดระบบ ELK ด้วยสวิตช์ระบบ LSS

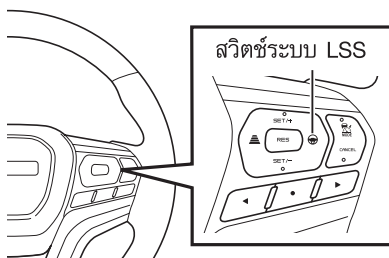

หากท่านต้องการปิดระบบ ELK ในทันที ให้กดสวิตช์ระบบ LSS ค้างไว้

ไฟเตือนปิดระบบแจ้งเตือนออกนอกเลน
(LDW)



ไฟเตือนปิดระบบช่วยป้องกันการชน
ขณะเปลี่ยนเลน (ELK)



เมื่อปิดระบบ ELK ไฟเตือนปิดระบบแจ้งเตือนออกนอกเลน (LDW) และไฟเตือนปิดระบบช่วยป้องกันการชนขณะเปลี่ยนเลน (ELK) จะติดขึ้น ในขณะที่ระบบ LDW, LDP, LKAS และ TJA จะถูกปิดเช่นกัน
ในการเปิดระบบเหล่านี้ ให้กดสวิตช์ระบบ LSS ค้างไว้อีกครั้ง



ข้อสังเกต

- เมื่อดับเครื่องยนต์แล้วสตาร์ทใหม่ ระบบจะเปิดการทำงานอีกครั้ง

การตั้งค่าระบบ ELK บนหน้าจอดีวีซี

ภาษาอังกฤษ

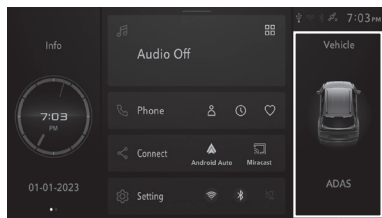

พื้นที่แสดงผล 1

ภาษาไทย

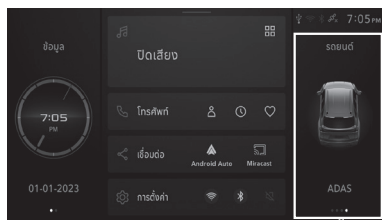

พื้นที่แสดงผล 1

ภาษาอังกฤษ

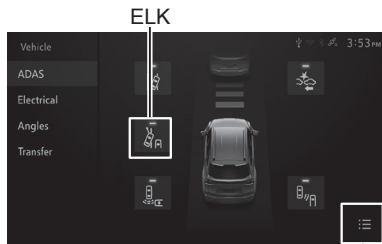

พื้นที่แสดงผล 2

ภาษาไทย

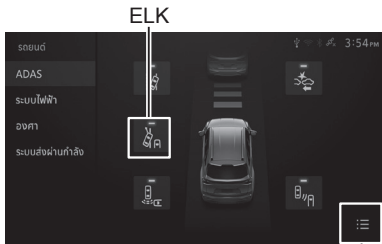

พื้นที่แสดงผล 2

รุ่นที่มีหน้าจอดีวีซี MID

การตั้งค่าระบบ ELK สามารถทำได้บนหน้าจอดีวีซี ในระหว่างทำการตั้งค่า หน้าจอการตั้งค่า จะไม่แสดงบนหน้าจอดีวีซี MID

1. แตะที่พื้นที่แสดงผล 1

2. ไปที่หน้าจอการตั้งค่า ไอคอนที่สามารถตั้งค่าได้จะปรากฏขึ้น แตะที่ไอคอนเพื่อเปิดและปิดระบบ
3. แตะที่พื้นที่แสดงผล 2 เพื่อสลับไปสู่หน้าจอรายการการตั้งค่า สามารถเปลี่ยนแปลงการตั้งค่าได้โดยเลือก "ระบบช่วยเตือนรักษาระยะห่างของทางเดินรถ" จากรายการฟังก์ชันที่สามารถตั้งค่าได้ จะเหมือนกับบนหน้าจอดีวีซี MID

ข้อสังเกต

- สามารถเปลี่ยนแปลงการตั้งค่าระบบ ELK ได้บนหน้าจอดีวีซี MID เช่นกันอย่างไรก็ตามจะไม่สามารถตั้งค่าพร้อมกันบนหน้าจอดีวีซี

ระบบช่วยควบคุมรถให้อยู่ในเลน (LKAS)

ระบบช่วยควบคุมรถให้อยู่ในเลน (LKAS) เป็นฟังก์ชันที่ช่วยควบคุมการทำงานของพวงมาลัย เพื่อให้รถของท่านคงอยู่ในบริเวณกึ่งกลางช่องทางเดินรถโดยการตรวจจับเส้นสีขาวของช่องทางเดินรถด้วยกล้องหน้าคู่ในขณะที่รถกำลังขับบนทางด่วนหรือทางหลวง ฟังก์ชันนี้จะใช้งานได้เมื่อใช้งานระบบควบคุมความเร็วอัตโนมัติแบบแปรผัน

ระบบแจ้งเตือนออกนอกเลน (LDW) ระบบช่วยป้องกันรถออกนอกเลน (LDP) ระบบช่วยป้องกันการชนขณะเปลี่ยนเลน (ELK) ระบบช่วยควบคุมรถให้อยู่ในเลน (LKAS) และระบบช่วยควบคุมทิศทางตามรถคันหน้า (TJA) ซึ่งช่วยป้องกันรถออกนอกช่องทางเดินรถทั้งหมดนี้รวมเรียกว่าระบบสนับสนุนการอยู่ในเลน (Lane Support System; LSS)

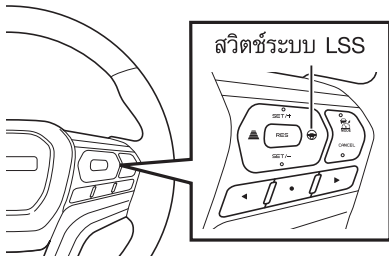

คำเตือน

- ผู้ขับขี่ต้องขับรถด้วยความปลอดภัย ตรวจสอบบริเวณโฉบรอบรถเสมอเพื่อความปลอดภัยในขณะที่ใช้รถ
- อย่าพึ่งพาระบบ LKAS มากเกินไป ระบบ LKAS ไม่ใช่ระบบขับอัตโนมัติและไม่สามารถทำงานได้ในทุกสถานการณ์ การพึ่งพาระบบในการควบคุมรถให้อยู่ในช่องทางเดินรถอาจนำไปสู่อุบัติเหตุ เช่น เกิดการชนกับสิ่งกีดขวางที่อยู่ข้างช่องทางเดินรถ หรือรถที่ขับมาในช่องทางข้างๆ ท่านไม่สามารถขับรถโดยไม่มองถนน หรือไม่ควบคุมพวงมาลัย ฯลฯ ท่านต้องจับพวงมาลัยในขณะที่ขับขี่
- หากจำนวนครั้งและจังหวะที่ระบบควบคุมแตกต่างจากความรู้สึกในการขับขี่ของท่าน อย่าใช้ระบบนี้ เนื่องจากท่านจะไม่สามารถขับขี่ได้อย่างปลอดภัย
- อย่าทดสอบการใช้งานระบบนี้ด้วยตัวเอง
- ถ้ากล้องหน้าคู่ตรวจพบไม่สามารถตรวจพบช่องทางเดินรถ หรือกรณีที่กล้องหน้าคู่หยุดทำงานชั่วคราวหรือผิดปกติ ระบบ LKAS จะไม่ทำงาน



คำเตือน

- อย่าใช้งานระบบในสถานการณ์ดังต่อไปนี้
 - เมื่อมีการปะยางฉุกเฉิน
 - เมื่อรถขับขึ้นไม่เสถียรเนื่องจากอุบัติเหตุบนถนนหรือทำงานผิดปกติ
 - เมื่อไฟเตือนระบบเบรกติดขึ้น
 - เมื่อใช้งานลากจูงหรือลากพ่วง
- ในสถานการณ์ต่อไปนี้ อย่าใช้งานระบบเนื่องจากอาจเกิดอุบัติเหตุโดยไม่คาดคิด เมื่อไม่สามารถจำแนกช่องทางเดินรถได้ ระบบอาจไม่สามารถควบคุมรถได้อย่างถูกต้อง
 - บนถนนทั่วไป (ที่ไม่ใช่ทางหลวง) อาจไม่สามารถขับขึ้นได้ตามสภาพการจราจรเนื่องจากสภาพแวดล้อมของถนน (เช่นกรณีที่ถนนมีความซับซ้อน) ซึ่งนำไปสู่อุบัติเหตุที่ไม่คาดคิด
 - ถนนที่มีทางโค้งหักศอก
 - การจำกัดเลนหรือเลนชั่วคราวเนื่องจากการก่อสร้าง ฯลฯ
 - ช่องทางเดินรถที่ยังมีเครื่องหมายเลนเดิมอยู่
 - การเลี้ยวรถที่จอดอยู่
 - มีรอยแตกร้าวหรือรอยซ่อมแซมบนพื้นผิวถนน
 - เมื่อขับขึ้นบนถนนลื่น ยางอาจเกิดการลื่นไถลและทำให้รถสูญเสียการควบคุม
 - เมื่อรถเข้าโค้งหักศอก เช่น ทางแยกต่างระดับ หรือทางแยก หรือเข้าสู่จุดพักรถที่จอดรถ หรือด่านเก็บเงิน ฯลฯ
 - เมื่อรถที่อยู่ช่องทางข้างๆ วิ่งตัดเข้ามาในช่องทางเดินรถของท่าน หรือรถคันหน้าเปลี่ยนช่องทางเดินรถ
 - เมื่อทางโค้งเปลี่ยนแปลงอย่างรวดเร็ว
 - เมื่อมีการติดตั้งวัตถุที่ปิดกั้นมุมมองของกล้องหน้าคู่
 - เมื่อความสว่างของไฟหน้าไม่เพียงพอ เนื่องจากไฟหน้าสกปรกหรือลำแสงไฟหน้าไม่ตรงแนว
 - เมื่อมีการดัดแปลงไฟหน้า ไฟตัดหมอก ฯลฯ
 - เมื่อมีน้ำหรือฝุ่นกระเด็นมาจากรถคันหน้าหรือรถที่กำลังสวนมา หรือมีทราย ควัน หรือไอน้ำที่พัดมากับลมด้านหน้ารถของท่าน
 - เมื่อกระจกบังลมหน้าเป็นฝ้า มีสิ่งสกปรก มีฝุ่นเกาะ หรือมีรอยขีดข่วน เมื่อน้ำฝนหยดน้ำ หรือสิ่งสกปรกบนกระจกบังลมหน้าถูกเช็ดออกไม่หมด
 - เมื่อขอบเขตการมองเห็นของกล้องหน้าคู่ถูกบดบังด้วยวัตถุที่บรรทุกอยู่บนหลังคารถ
 - เมื่อไม่ได้เปิดไฟหน้าในเวลากลางวันหรือในอุโมงค์
 - เมื่อมีแสงจ้าจากทางด้านหน้า (แสงแดด แสงจากไฟหน้า ฯลฯ)

**คำเตือน**

- เมื่อมีแสงสลัวในช่วงหัวค่ำหรือเช้ามืด
- เมื่อสภาพอากาศไม่ดี (เช่น ฝน ฯลฯ)
- เมื่อมีแสงสะท้อนจากพื้นถนนที่เปียก
- เมื่อระยะห่างระหว่างรถคันจมองเห็นเส้นแบ่งช่องทางเดินรถได้ยาก เมื่อมีเงาบังเส้นแบ่งช่องทางเดินรถ เช่น รวากัน
- เมื่อช่องทางเดินรถแคบหรือกว้างเกินไป
- เมื่อความกว้างของช่องทางเดินรถเปลี่ยนแปลง
- เมื่อไม่มีเส้นแบ่งช่องทางเดินรถหรือเลือนราง
- เมื่อเส้นแบ่งช่องทางเดินรถมองเห็นได้ยาก เนื่องจากมีสีเหมือนกับพื้นผิวถนน
- เมื่อเส้นแบ่งช่องทางเดินรถตีเป็นเส้นคู่
- เมื่อความกว้างของเส้นแบ่งช่องทางเดินรถน้อย
- เมื่อมีเส้นที่ไม่ใช่เส้นแบ่งช่องทางเดินรถตีบนพื้นถนน
- เมื่อมีกำแพงหรือเสาอยู่ติดกับเส้นแบ่งช่องทางเดินรถ
- เมื่อรูปร่างของเส้นแบ่งช่องทางเดินรถเปลี่ยนแปลงอย่างมาก (เช่น ที่จุดเริ่มต้นหรือจุดสิ้นสุดของโค้ง ในระบบจำกัดความเร็ว หรือบนถนนที่โค้งอย่างต่อเนื่อง)
- เมื่อถึงช่องทางแยกบริเวณทางแยกต่างระดับทางด่วน ทางแยก จุดพักรถ ทางเข้าลานจอดรถ ฯลฯ
- เมื่อมีขอบถนนหรือกำแพงด้านข้างบนไหล่ทาง
- เมื่อความสว่างเปลี่ยนแปลงได้สะพานลอย ฯลฯ

**ข้อควรระวัง**

- ในสถานการณ์ต่อไปนี้ ระบบ LKAS อาจทำงานไม่มีประสิทธิภาพ หรืออาจไม่ทำงาน หรืออาจถูกปิดการใช้งาน
 - ทันทีที่น้ำหนักรถเปลี่ยนแปลงอย่างมาก
 - ทันทีหลังจากเปลี่ยนยางหรือเติมลมยาง
 - ทันทีหลังจากปรับตั้ง ซ่อมแซม หรือเปลี่ยนชิ้นส่วนที่เกี่ยวข้องกับกล้องหน้าคู่
 - ทันทีหลังจากซ่อมแซมหรือเปลี่ยนระบบช่วงล่างหรือระบบบังคับเลี้ยว
 - เมื่อติดตั้งยางที่ไม่ใช่ของแท้
 - เมื่อถูกลมพัดขวาง
 - เมื่อความลาดชันของพื้นผิวถนนเปลี่ยนแปลงอย่างรวดเร็ว (ขึ้นเนิน ลงเนิน)
 - เมื่อด้านข้างของถนนมีความลาดชันมากหรือเปลี่ยนแปลงอย่างรวดเร็ว

**ข้อควรระวัง**

- พื้นถนนที่มีความหยาบ เป็นคลื่น หรือรอยต่อบนพื้นถนน
- เมื่อเร่งหรือลดความเร็วอย่างแรง
- เมื่ออุณหภูมิอากาศภายนอกสูง เมื่อเปิดไฟฉุกเฉิน
- เมื่อระบบ ABS หรือ TCS กำลังทำงาน
- เมื่อเบรกกะทันหัน
- เมื่อช่องทางเดินรถแคบหรือกว้างเกินไป
- เมื่อความเร็วรถสูงกว่าประมาณ 130 กม./ชม.
- ในสถานการณ์ต่อไปนี้ ระบบ LKAS จะถูกยกเลิกการทำงาน เมื่อปิดระบบควบคุมความเร็วอัตโนมัติแบบแปรผัน
 - เมื่อเปิดสัญญาณไฟเลี้ยว
 - เมื่อกล้องหน้าคู่มือไม่สามารถจำแนกช่องทางเดินรถได้ทั้งสองด้าน
 - เมื่อที่ปิดน้ำฝนด้านหน้าปัดเร็ว
 - เมื่อระบบตรวจจับว่าผู้ขับขี่ควบคุมพวงมาลัยให้รถเบี่ยงออกจากช่องทางเดินรถ
 - เมื่อผู้ขับขี่หมุนพวงมาลัยอย่างกะทันหันหรือเร็ว
 - เมื่อความเร็วรถสูงกว่าประมาณ 130 กม./ชม.
 - เมื่อระบบไม่สามารถตรวจจับการควบคุมพวงมาลัยของผู้ขับขี่ได้ในช่วงระยะเวลาหนึ่ง
 - เมื่อเข้าโค้งหักศอก เมื่อขับรถบนทางโค้งหักศอก
 - เมื่อระบบพิจารณาว่าการช่วยควบคุมการทำงานของพวงมาลัยต่อไปทำได้ยาก เนื่องจากเกิดปัญหาขึ้นในระบบอื่นของรถซึ่งไม่ใช่ฟังก์ชันนี้
- ถ้าไม่ได้ใช้งานระบบ LKAS ให้ปิดระบบ หากเปิดทิ้งไว้ ระบบอาจทำงานในสถานการณ์ที่ไม่คาดคิด และนำไปสู่การเกิดอุบัติเหตุได้
- เมื่อเปิดระบบ LKAS แรงที่ใช้ในการหมุนพวงมาลัยเพาเวอร์แบบไฟฟ้าอาจเปลี่ยนแปลง

เงื่อนไขการทำงานของระบบช่วยควบคุมรถให้อยู่ในเลน (LKAS)

ระบบช่วยควบคุมรถให้อยู่ในเลน (LKAS) จะทำงานเมื่อตรวจพบเงื่อนไขทั้งหมดดังต่อไปนี้

- ระบบควบคุมความเร็วอัตโนมัติแบบแปรผันกำลังทำงาน
- รถวิ่งด้วยความเร็วประมาณ 0 ถึง 130 กม./ชม.
- ระบบตรวจพบเส้นแบ่งช่องทางเดินรถทั้งสองด้าน
- ผู้ขับขี่ควบคุมพวงมาลัยอยู่
- รถวิ่งบนถนนที่มีความกว้างช่องทางเดินรถประมาณ 3-4 เมตร

การทำงานของระบบช่วยควบคุมรถให้อยู่ในเลน (LKAS)

สวิตช์ระบบ LSS

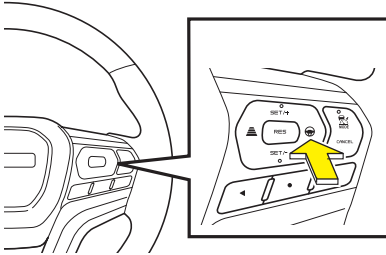

ไฟเตือนระบบ LKAS (สีเทา/สีเขียว)



พื้นที่แสดงผล



เมื่อตั้งค่าความเร็วของระบบควบคุมความเร็วอัตโนมัติแบบแปรผันแล้ว ให้กดสวิตช์ระบบ LSS เพื่อตั้งค่าเปิดระบบช่วยควบคุมรถให้อยู่ในเลน (LKAS) ในขณะที่ไฟเตือนระบบช่วยควบคุมรถให้อยู่ในเลน (LKAS) สีเทาจะติดขึ้น เมื่อสภาวะการทำงานเป็นไปตามเงื่อนไข ไฟเตือนจะติดขึ้นเป็นสีเขียว



ข้อสังเกต

- ถ้าวินิจฉัยระบบ LDW, LDP, ELK, LKAS และ TJA ทั้งหมด ถูกปิดด้วยสวิตช์ระบบ LSS หลังจากนั้นระบบ LKAS จะไม่สามารถเปิดได้ด้วยขั้นตอนนี้ ให้กดสวิตช์ระบบ LSS ค้างไว้เพื่อเปิดระบบ LKAS อีกครั้ง

การปิดระบบช่วยควบคุมรถให้อยู่ในเลน (LKAS)

→ อ้างอิงหน้า 4-351

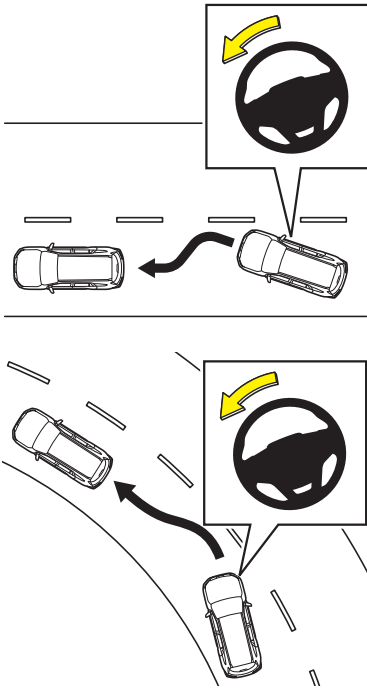

ระบบตรวจพบช่องทางเดินรถและช่วยควบคุมการทำงานของพวงมาลัยเพื่อให้รถคงอยู่ในบริเวณกึ่งกลางช่องทางเดินรถขณะที่ระบบควบคุมความเร็วอัตโนมัติแบบแปรผันถูกตั้งค่าความเร็วไว้ ระบบจะทำงานในขณะที่รถมีความเร็วต่ำกว่า 130 กม./ชม.

เมื่อระบบช่วยควบคุมรถให้อยู่ในเลน (LKAS) ไม่ทำงาน

ภาษาอังกฤษ



ภาษาไทย



ภาษาอังกฤษ

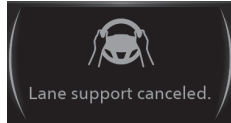

ภาษาไทย



เมื่อผู้ขับขี่ปล่อยมือจากพวงมาลัย หรือจับพวงมาลัยไม่แน่นเป็นระยะเวลาหนึ่ง จะมีเสียงเตือนดังขึ้น และข้อความแจ้งเตือนบนหน้าจอ MID ระบบ LKAS จะยกเลิกชั่วคราว



ข้อสังเกต

- ถ้าท่านจับพวงมาลัยหลวมๆ หรือขึ้นอยู่กับสภาพถนน ระบบอาจตัดสินใจว่าท่านปล่อยมือจากพวงมาลัย (ไม่ได้จับอยู่) ถึงแม้ว่าท่านกำลังจับพวงมาลัยอยู่ก็ตาม

รายละเอียดของหน้าจอ MID

พื้นที่แสดงผล 2

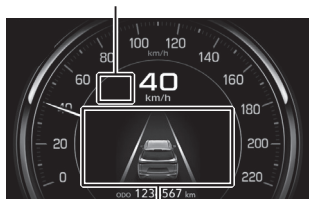

พื้นที่แสดงผล 1

ข้อมูลดังต่อไปนี้จะแสดงบนหน้าจอ MID ตามสภาวะต่างๆ

ถ้าหน้าจอ MID อยู่ในโหมดข้อมูลระบบช่วยเหลือผู้ขับขี่ในขณะที่ระบบ LKAS พร้อมทำงาน ข้อมูลจะแสดงขึ้นในพื้นที่แสดงผล 1

ในทางกลับกัน ถ้าหน้าจอ MID อยู่ในโหมดอื่นที่ไม่ใช่โหมดข้อมูลระบบช่วยเหลือผู้ขับขี่ ข้อมูลจะแสดงขึ้นในพื้นที่แสดงผล 2

พื้นที่แสดงผล 1

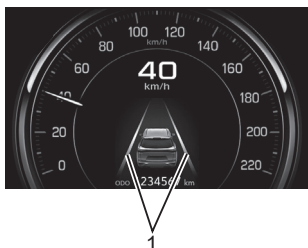

พื้นที่แสดงผล 2

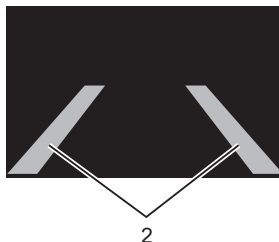

| หมายเลข | สัญลักษณ์ช่องทางเดินรถ | คำอธิบาย |
|---------|------------------------|---|
| 1 | ไม่มี | เมื่อกำลังหน้าคู่ตรวจไม่พบเส้นช่องทางเดินรถ |
| | สีขาว | เมื่อกำลังหน้าคู่ตรวจพบเส้นช่องทางเดินรถ |
| | สีเขียว | เมื่อระบบ LKAS กำลังทำงาน |
| 2 | สีเทา | เมื่อกำลังหน้าคู่ตรวจไม่พบเส้นช่องทางเดินรถ |
| | สีขาว | เมื่อกำลังหน้าคู่ตรวจพบเส้นช่องทางเดินรถ |
| | สีเขียว | เมื่อระบบ LKAS กำลังทำงาน |

การปิดระบบช่วยควบคุมรถให้อยู่ในเลน (LKAS)

สวิตช์ระบบ LSS

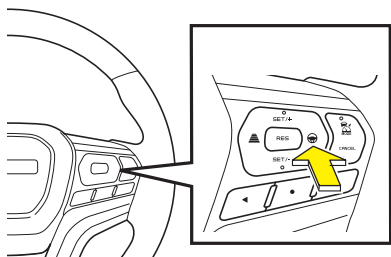

กดสวิตช์ระบบ LSS อีกครั้งเพื่อตั้งค่าปิดระบบไฟเตือนระบบช่วยควบคุมรถให้อยู่ในเลน (LKAS) จะดับลง การเปิดระบบช่วยควบคุมรถให้อยู่ในเลน (LKAS) ให้กดสวิตช์ระบบ LSS อีกครั้ง

ไฟเตือนปิดระบบแจ้งเตือนออกนอกเลน (LDW)



ไฟเตือนปิดระบบช่วยป้องกันการชนขณะเปลี่ยนเลน (ELK)



ข้อสังเกต

- ในสถานการณ์ต่อไปนี้ ระบบจะไม่สามารถตรวจจับการควบคุมพวงมาลัยได้ และระบบอาจหยุดทำงานชั่วคราว
 - เมื่อขับรถโดยจับพวงมาลัยหลวมๆ
 - เมื่อผู้ขับขี่ขยับพวงมาลัยเพียงเล็กน้อย

หากท่านต้องการปิดระบบ LDW, LDP, ELK, LKAS และ TJA ทั้งหมด ให้กดสวิตช์ระบบ LSS ค้างไว้

เมื่อระบบถูกปิด ไฟเตือนปิดระบบแจ้งเตือนออกนอกเลน (LDW) และไฟเตือนปิดระบบช่วยป้องกันการชนขณะเปลี่ยนเลน (ELK) จะติดขึ้น

ในการเปิดระบบ ให้กดสวิตช์ระบบ LSS ค้างไว้อีกครั้ง

เมื่อระบบช่วยควบคุมรถให้อยู่ในเลน (LKAS) ไม่พร้อมใช้งาน

เมื่อเกิดความผิดปกติขึ้นในระบบช่วยควบคุมรถให้อยู่ในเลน (LKAS) ระบบ LKAS จะไม่ทำงาน ถ้ากล้องหน้าคู่มีปัญหา จะไม่สามารถใช้งานระบบได้

กล้องหน้าคู่ (Stereo Camera)

→ อ้างอิงหน้า 4-249

ระบบช่วยควบคุมทิศทางตามรถคันหน้า (TJA)

ระบบช่วยควบคุมทิศทางตามรถคันหน้า (TJA) เป็นฟังก์ชันที่จดจำรถคันหน้า ควบคุมการทำงานของพวงมาลัย แล้วติดตามรถในขณะขับที่อยู่บนทางด่วนหรือทางหลวงแม้ว่ากล้องหน้าคู้จะไม่สามารถตรวจพบเส้นสีขาวของช่องทางเดินรถอีกต่อไป ฟังก์ชันนี้ทำงานได้ขณะใช้งานระบบควบคุมความเร็วอัตโนมัติ

เมื่อใช้งานระบบ TJA ข้อควรระวัง สถานะที่ระบบใช้งานไม่ได้ สถานะต้องห้าม สถานะที่ฟังก์ชันไม่ทำงานตามปกติจะเหมือนกับเงื่อนไขของระบบ LKAS

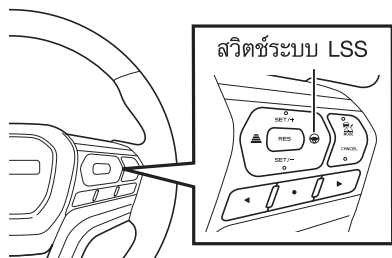

ระบบช่วยควบคุมรถให้อยู่ในเลน (LKAS)

→ อ้างอิงหน้า 4-343

ระบบควบคุมความเร็วอัตโนมัติแบบแปรผัน (ACC)

→ อ้างอิงหน้า 4-286



คำเตือน

- ผู้ขับขี่ต้องขับรถด้วยความปลอดภัย ตรวจสอบบริเวณโดยรอบรถเสมอเพื่อความปลอดภัยในขณะที่ใช้รถ
- อย่าพึ่งพาระบบ TJA มากเกินไป ระบบ TJA ไม่ใช่ระบบขับอัตโนมัติและไม่สามารถทำงานได้ในทุกสถานการณ์ การพึ่งพาระบบในการควบคุมรถให้อยู่ในช่องทางเดินรถอาจนำไปสู่อุบัติเหตุ เช่น เกิดการชนกับสิ่งกีดขวางที่อยู่ข้างช่องทางเดินรถ หรือรถที่ขับมาในช่องทางข้างๆ ท่านไม่สามารถขับรถโดยไม่มองถนน หรือไม่ควบคุมพวงมาลัย ฯลฯ ท่านต้องจับพวงมาลัยในขณะที่ขับขี่
- หากจำนวนครั้งและจังหวะที่ระบบควบคุมแตกต่างจากความรู้สึกในการขับขี่ของท่าน อย่าใช้ระบบนี้ เนื่องจากท่านจะไม่สามารถขับขี่ได้อย่างปลอดภัย
- อย่าทดสอบการใช้งานระบบนี้ด้วยตัวเอง



คำเตือน

- หากเส้นสีขาวเลือนลงหรือเสื่อมลง และกล้องหน้าคู่ไม่สามารถจำแนกได้อย่างถูกต้อง ในสถานการณ์ต่อไปนี้ ระบบ TJA อาจทำงานไม่ถูกต้องและรถอาจออกนอกช่องทางเดินรถ อย่าพึ่งพาฟังก์ชันนี้มากเกินไป โปรดใส่ใจสภาพแวดล้อมโดยรอบเสมอขณะควบคุมพวงมาลัย
 - เมื่อรถคันหน้าเปลี่ยนช่องทางเดินรถ อาจมีความเสี่ยงที่การเคลื่อนที่เหล่านั้น อาจทำให้รถของท่านเปลี่ยนช่องทางเดินรถไปด้วย
 - เมื่อรถคันหน้าเกิดการเสียหลัก มีความเสี่ยงที่การเคลื่อนไหวเหล่านั้นอาจทำให้รถของท่านเสียหลักและออกนอกช่องทางเดินรถไปด้วย
 - เมื่อรถคันหน้าออกนอกช่องทางเดินรถ อาจมีความเสี่ยงที่การเคลื่อนไหวเหล่านั้นอาจทำให้รถของท่านออกนอกช่องทางเดินรถไปด้วย
 - เมื่อรถคันหน้าขับชิดขอบทางด้านซ้ายหรือขวาไปตลอดทาง มีความเสี่ยงที่การเคลื่อนที่เหล่านั้นอาจทำให้รถของท่านมีแนวโน้มที่จะขับชิดไปทางด้านนั้นด้วย

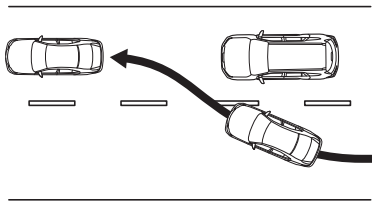

เงื่อนไขการทำงานของระบบช่วยควบคุมทิศทางตามรถคันหน้า (TJA)

ระบบช่วยควบคุมทิศทางตามรถคันหน้า (TJA) จะทำงานเมื่อตรวจพบเงื่อนไขทั้งหมดดังต่อไปนี้

- ระบบควบคุมความเร็วอัตโนมัติแบบแปรผันกำลังทำงาน
- ผู้ขับขี่ควบคุมพวงมาลัยอยู่
- ความเร็วรถตั้งแต่ 0 ถึง 60 กม./ชม.

การทำงานของระบบช่วยควบคุมทิศทางตามรถคันหน้า (TJA)

สวิตช์ระบบ LSS

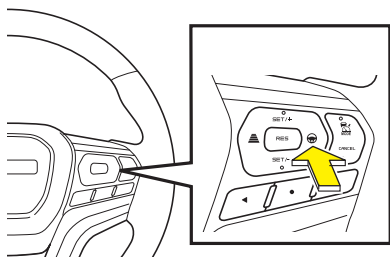

เมื่อตั้งค่าความเร็วของระบบควบคุมความเร็วอัตโนมัติแบบแปรผันแล้ว ให้กดสวิตช์ระบบ LSS เพื่อตั้งค่าเปิดระบบช่วยควบคุมทิศทางตามรถคันหน้า (TJA) ในขณะนี้ไฟเตือนระบบช่วยควบคุมรถให้อยู่ในเลน (LKAS) สีเทาจะติดขึ้น เมื่อสภาวะการทำงานเป็นไปตามเงื่อนไขไฟเตือนสีเขียวจะติดขึ้น

ไฟเตือนระบบ LKAS (สีเทา/สีเขียว)



พื้นที่แสดงผล

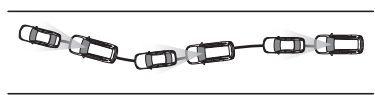

ข้อสังเกต

- ถ้าระบบ LDW, LDP, ELK, LKAS และ TJA ทั้งหมด ถูกปิดด้วยสวิตช์ระบบ LSS หลังจากนั้นระบบ TJA จะไม่สามารถเปิดได้ด้วยขั้นตอนนี้ ให้กดสวิตช์ระบบ LSS ค้างไว้เพื่อเปิดระบบ TJA อีกครั้ง

ในสถานการณ์ต่อไปนี่ รถจะติดตามรถคันหน้า

- เมื่อเปิดระบบควบคุมความเร็วอัตโนมัติแบบแปรผัน
- เมื่อกำลังหน้าคู่ตรวจจับรถคันหน้าได้
- เมื่อรถมีความเร็วตั้งแต่ 0 ถึง 60 กม./ชม.

เมื่อระบบช่วยควบคุมทิศทางตามรถคันหน้า (TJA) ไม่ทำงาน

ภาษาอังกฤษ



ภาษาไทย



ภาษาอังกฤษ

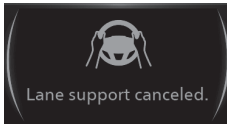

ภาษาไทย



เมื่อผู้ขับขี่ปล่อยมือจากพวงมาลัย หรือจับพวงมาลัยไม่แน่นเป็นระยะเวลาหนึ่ง จะมีเสียงเตือนดังขึ้น และข้อความแจ้งเตือนบนหน้าจอ MID ระบบจะยกเลิกชั่วคราว



ข้อสังเกต

- ถ้าท่านจับพวงมาลัยหลวมๆ หรือขึ้นอยู่ กับสภาพถนน ระบบอาจตัดสินใจว่าท่าน ปล่อยมือจากพวงมาลัย (ไม่ได้จับอยู่) ถึงแม้ว่าท่านกำลังจับพวงมาลัยอยู่ก็ตาม

รายละเอียดของหน้าจอ MID



ข้อมูลดังต่อไปนี้จะแสดงบนหน้าจอ MID ตามสถานะต่างๆ

ถ้าหน้าจอ MID อยู่ในโหมดข้อมูลระบบช่วยเหลือผู้ขับขี่ ในขณะที่ระบบ TJA พร้อมทำงาน

ข้อมูลจะแสดงขึ้นในพื้นที่แสดงผล 1

ในทางกลับกัน ถ้าหน้าจอ MID อยู่ในโหมดอื่นที่ไม่ใช่โหมดข้อมูลระบบช่วยเหลือผู้ขับขี่ ข้อมูลจะแสดงขึ้นในพื้นที่แสดงผล 2

พื้นที่แสดงผล 1

| การแสดงผลระหว่าง ระยะห่างระหว่างรถ | การตั้งค่าหน้าจอ ระยะห่างระหว่างรถ | ไม่ได้ติดตาม รถคันหน้า | กำลังติดตาม รถคันหน้า |
|---------------------------------------|---------------------------------------|---------------------------|--------------------------|
| ใกล้ | | | |
| ปานกลาง | | | |
| ไกล | | | |

| สัญลักษณ์ช่องทางเดินรถ | คำอธิบาย |
|------------------------|---|
| สีเทา | เมื่อกำลังหน้าผู้ตรวจไม่พบเส้นช่องทางเดินรถ |
| สีขาว | เมื่อกำลังหน้าผู้ตรวจพบเส้นช่องทางเดินรถ |
| สีเขียว | เมื่อระบบ LKAS กำลังทำงาน |

พื้นที่แสดงผล 2

| ไฟเตือน | การแสดงผล |
|---|---|
| ไฟเตือนระบบ LSS/ACC (สีขา/สีเขียว) |  |
| ไฟเตือนระบบ LKAS (สีเทา/สีเขียว) |  |
| ไฟเตือนระบบ ACC/ ระบบจำกัดความเร็วสูงสุด (สีขา/สีเขียว) |  |

การปิดระบบช่วยควบคุมทิศทางตามรถคันหน้า (TJA)

สวิตช์ระบบ LSS

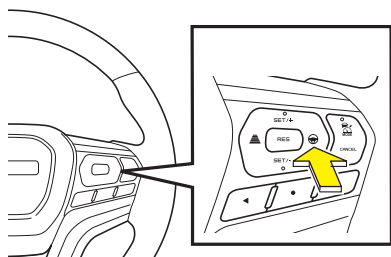

กดสวิตช์ระบบ LSS อีกครั้งเพื่อตั้งค่าปิดระบบไฟเตือนระบบช่วยควบคุมรถให้อยู่ในเลน (LKAS) จะดับลง
การปิดระบบช่วยควบคุมทิศทางตามรถคันหน้า (TJA) ให้กดสวิตช์ระบบ LSS อีกครั้ง

ไฟเตือนปิดระบบแจ้งเตือนออกนอกเลน (LDW)



ไฟเตือนปิดระบบช่วยป้องกันการชนขณะเปลี่ยนเลน (ELK)



ข้อสังเกต

- ในสถานการณ์ต่อไป นี้ ระบบจะไม่สามารถตรวจจับการควบคุมพวงมาลัยได้ และระบบอาจหยุดทำงานชั่วคราว
 - เมื่อขับรถโดยจับพวงมาลัยหลวมๆ
 - เมื่อผู้ขับขี่ขยับพวงมาลัยเพียงเล็กน้อย

หากท่านต้องการปิดระบบ LDW, LDP, ELK, LKAS และ TJA ทั้งหมด ให้กดสวิตช์ระบบ LSS ค้างไว้

เมื่อระบบถูกปิด ไฟเตือนปิดระบบแจ้งเตือนออกนอกเลน (LDW) และไฟเตือนปิดระบบช่วยป้องกันการชนขณะเปลี่ยนเลน (ELK) จะติดขึ้นในการเปิดระบบ ให้กดสวิตช์ระบบ LSS ค้างไว้อีกครั้ง

เมื่อระบบช่วยควบคุมทิศทางตามรถคันหน้า (TJA) ไม่พร้อมใช้งาน

เมื่อเกิดความผิดปกติขึ้นในระบบช่วยควบคุมทิศทางตามรถคันหน้า (TJA) ระบบ TJA จะไม่ทำงาน ถ้ากล้องหน้าคู่มีปัญหา จะไม่สามารถใช้งานระบบได้

กล้องหน้าคู่ (Stereo Camera)

→ อ้างอิงหน้า 4-249

ระบบช่วยเตือนอาการเหนื่อยล้าขณะขับขี่ (Attention Assist)

ระบบช่วยเตือนอาการเหนื่อยล้าขณะขับขี่ จะตรวจจับการส่ายของรถในช่องทางเดินรถ และแจ้งเตือนผู้ขับขี่ผ่านหน้าจอ MID และเสียงเตือน



คำเตือน

- ผู้ขับขี่จะต้องขับขี่อย่างปลอดภัย ควรตรวจสอบสิ่งแวดล้อมรอบรถระหว่างขับขี่ด้วยตัวเองเสมอ
- ระบบช่วยเตือนอาการเหนื่อยล้าขณะขับขี่อาจไม่ทำงานในทุกสถานการณ์ รวมถึงระบบนี้ไม่ได้ช่วยให้รถหยุดส่าย การขับขี่โดยพึ่งพาระบบช่วยเตือนอาการเหนื่อยล้าขณะขับขี่เพียงอย่างเดียว อาจนำไปสู่อุบัติเหตุที่ไม่คาดคิดได้
- ถ้ากล้องหน้าคู่มือไม่สามารถจับเลนได้ หรือไม่สามารถใช้งานได้ชั่วคราวหรือทำงานผิดพลาด ระบบช่วยเตือนอาการเหนื่อยล้าขณะขับขี่จะไม่ทำงาน



ข้อควรระวัง

ในกรณีดังต่อไปนี้ ระบบช่วยเตือนอาการเหนื่อยล้าขณะขับขี่อาจทำงานไม่ปกติ

- เมื่อขับบนทางโค้งต่อเนื่อง
- เมื่อความเร็วของรถเปลี่ยนแปลงอย่างกะทันหัน
- หลังจากเพิ่งเปลี่ยนช่องทางเดินรถ



ข้อสังเกต

- ระบบจะรับรู้ว่าการส่ายหรือไม่ โดยอิงจากข้อมูลการขับขี่ในช่วงไม่กี่นาทีที่ผ่านมา หลังจากทีรถเริ่มมีการส่าย ระบบอาจจะไม่สามารถรับรู้ได้ นอกจากนี้ในบางกรณีที่ระบบยังคงทำงานต่อไปแม้ว่ารถจะหยุดส่ายแล้วก็ตาม
- เมื่อระบบช่วยเตือนอาการเหนื่อยล้าแจ้งเตือนผู้ขับขี่ เป็นการแนะนำให้หยุดพัก เนื่องจากความสามารถในการขับขี่ของท่านลดลง เช่น เมื่อท่านเหนื่อย หรือท่านไม่มีสมาธิกับเส้นทาง

การทำงานของระบบช่วยเตือนอาการเหนื่อยล้าขณะขับขี่ (Attention Assist)

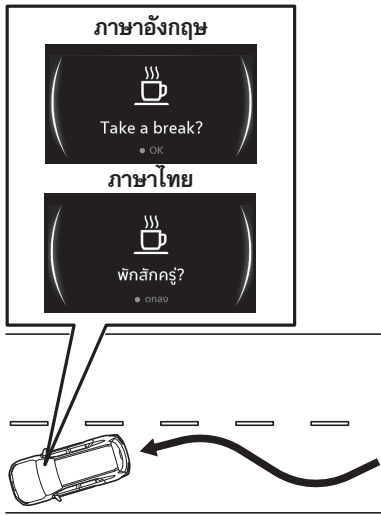

เมื่อระบบตรวจพบว่ารถกำลังส่ายในขณะขับขี่ด้วยความเร็วประมาณ 60 กม./ชม. หรือมากกว่า จะมีการแจ้งเตือน โดยข้อความเตือนจะแสดงบนหน้าจอ MID ขณะเดียวกันก็จะมีเสียงเตือนดังขึ้น



ข้อสังเกต

- เมื่อความเร็วรถลดลงต่ำกว่าประมาณ 40 กม./ชม. ระบบจะหยุดการทำงาน และเมื่อความเร็วรถสูงกว่าประมาณ 60 กม./ชม. ระบบจะกลับมาทำงานได้อีกครั้ง
- ท่านสามารถปิดข้อความเตือนบนหน้าจอ MID และเสียงเตือนได้โดยการกดสวิตช์ยืนยันโหมด MID

เมื่อระบบช่วยเตือนอาการเหนื่อยล้าขณะขับขี่ (Attention Assist) ไม่พร้อมใช้งาน

ถ้ากล้องหน้าคู่มีปัญหา ระบบช่วยเตือนอาการเหนื่อยล้าขณะขับขี่ (Attention Assist) จะไม่ทำงาน

กล้องหน้าคู่ (Stereo Camera)

→ อ้างอิงหน้า 4-249

การปิดระบบช่วยเตือนอาการเหนื่อยล้าขณะขับขี่ (Attention Assist) บนหน้าจอ MID

หากท่านไม่ต้องการให้ระบบช่วยเตือนอาการเหนื่อยล้าขณะขับขี่ (Attention Assist) ทำงาน ท่านสามารถปิดระบบได้ การตั้งค่าสามารถทำได้โดยตั้งค่าผ่าน "ฟังก์ชันผู้ใช้กำหนดเอง" บนหน้าจอ MID

การตั้งค่า (ฟังก์ชันผู้ใช้กำหนดเอง)

→ อ้างอิงหน้า 4-41

| ข้อความแสดง | | คำอธิบาย | |
|-------------------------------------|------|------------|---|
| ระบบช่วยเตือนการเหนื่อยล้าขณะขับขี่ | โทมด | เปิดใช้งาน | เปิดระบบช่วยเตือนอาการเหนื่อยล้าขณะขับขี่ |
| | | ปิดใช้งาน | ปิดระบบช่วยเตือนอาการเหนื่อยล้าขณะขับขี่ |



ข้อสังเกต

- แม้ว่าจะปิดระบบช่วยเตือนอาการเหนื่อยล้าขณะขับขี่ (Attention Assist) โดยการตั้งค่าฟังก์ชันผู้ใช้กำหนดเอง ระบบจะเปิดการทำงานอีกครั้งเมื่อสตาร์ทเครื่องยนต์

การตั้งค่าระบบช่วยเตือนอาการเหนื่อยล้าขณะขับขี่ (Attention Assist) บนหน้าจอวิทยุ

ภาษาอังกฤษ

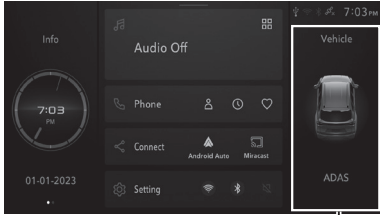

พื้นที่แสดงผล 1

ภาษาไทย



พื้นที่แสดงผล 1

ภาษาอังกฤษ



พื้นที่แสดงผล 2

ภาษาไทย



พื้นที่แสดงผล 2

รุ่นที่มีหน้าจอ MID

การตั้งค่าระบบช่วยเตือนอาการเหนื่อยล้าขณะขับขี่ (Attention Assist) สามารถทำได้บนหน้าจอวิทยุ ในระหว่างทำการตั้งค่า หน้าจอการตั้งค่าจะไม่แสดงบนหน้าจอ MID

1. แตะที่พื้นที่แสดงผล 1

2. ไปที่หน้าจอการตั้งค่า แตะที่พื้นที่แสดงผล 2 เพื่อสลับไปยังหน้าจอแสดงรายการ
3. เลือก “ระบบช่วยเตือนการเหนื่อยล้าขณะขับขี่” จะสามารถเปลี่ยนแปลงการตั้งค่าได้ ฟังก์ชันที่สามารถตั้งค่าได้ จะเหมือนกับบนหน้าจอ MID



ข้อสังเกต

- สามารถเปลี่ยนแปลงการตั้งค่าระบบช่วยเตือนอาการเหนื่อยล้าขณะขับขี่ (Attention Assist) ได้บนหน้าจอ MID เช่นกัน อย่างไรก็ตามจะไม่สามารถตั้งค่าพร้อมกันบนหน้าจอวิทยุ

ระบบควบคุมไฟสูงอัตโนมัติ (AHB)

ในขณะที่ขับรถเวลากลางคืน ระบบควบคุมไฟสูงอัตโนมัติ (AHB) จะใช้ข้อมูลจากกล้องหน้าคู่ในการระบุค่าความสว่างของไฟหน้ารถที่วิ่งสวนมา ไฟท้ายของรถคันหน้าและไฟจากถนน จากนั้นระบบจะทำการปรับสวิตช์ไฟหน้าระหว่างไฟสูงและไฟต่ำโดยอัตโนมัติ



คำเตือน

- อย่าพึ่งพาระบบเพียงอย่างเดียวเมื่อขับรถ โปรดตรวจสอบสภาพแวดล้อมโดยรอบและขับให้อย่างปลอดภัย ปรับสวิตช์ไฟหน้าระหว่างไฟสูงและไฟต่ำเมื่อจำเป็น
- ถ้ากล้องหน้าคู่ไม่สามารถตรวจจับวัตถุได้ (รถคันอื่นหรือแหล่งที่มาของแสง) หรือถ้ากล้องหน้าคู่หยุดทำงานชั่วคราวหรือทำงานผิดปกติ ระบบควบคุมไฟสูงอัตโนมัติ (AHB) จะไม่ทำงาน
- ห้ามดัดแปลงช่วงล่างหรือไฟหน้า หรือถอดกล้องหน้าคู่ออก การกระทำเช่นนั้นอาจส่งผลให้ระบบควบคุมไฟสูงอัตโนมัติ (AHB) ทำงานไม่ถูกต้อง



ข้อสังเกต

- ในสถานการณ์ดังต่อไปนี้ ระดับไฟหน้าอาจไม่เปลี่ยนจากไฟสูงไปสูไฟต่ำโดยอัตโนมัติ
 - เมื่อรถของท่านวิ่งสวนกับรถที่สวนทางกันบนทางโค้งที่ทัศนวิสัยไม่ดี
 - เมื่อมีรถอีกคันตัดผ่านหน้ารถของท่าน
 - เมื่อรถที่สวนมาหรือรถคันหน้าปรากฏและหายไป เนื่องจากเป็นทางโค้ง เกาะกลางถนนหรือต้นไม้ริมทางมาบดบัง เป็นต้น
 - เมื่อรถที่อยู่ด้านหน้าเข้ามาใกล้จากช่องทางที่ห่างออกไป
 - เมื่อรถด้านหน้าวิ่งโดยไม่เปิดไฟ
- ระดับไฟหน้าอาจเปลี่ยนจากไฟสูงไปที่ไฟต่ำ เนื่องจากไฟตัดหมอกจากรถที่วิ่งสวนกัน
- ระดับไฟหน้าอาจเปลี่ยนจากไฟสูงไปที่ไฟต่ำหรือคงระดับไว้ที่ไฟต่ำ เนื่องจากแสงสะท้อนจากวัตถุ เช่น แสงจากถนน แสงจากป้ายประกาศ ป้ายสัญญาณจราจร หรือป้ายโฆษณา



ข้อสังเกต

- เนื่องจากปัจจัยดังต่อไปนี้ ระยะเวลาในการสลับระดับไฟหน้าระหว่างไฟสูงและไฟต่ำ อาจมีการเปลี่ยนแปลง
 - ความสว่างที่สีของรถที่วิ่งสวนทางมาหรือไฟจากรถคันหน้า
 - การเคลื่อนที่และทิศทางของรถที่สวนทางมาหรือรถคันหน้า
 - เมื่อไฟหน้าของรถที่สวนทางมาหรือรถคันหน้าติดแค่ดวงเดียว
 - เมื่อมีรถจักรยานยนต์ขับสวนทางมาหรืออยู่ด้านหน้า
 - สภาพของถนน (ความลาดชัน ความโค้ง สภาพพื้นผิวของถนน ฯลฯ)
 - จำนวนของผู้โดยสารและสิ่งของที่บรรทุก
- ในขณะที่เร่งความเร็วขึ้นอย่างรวดเร็ว ระบบควบคุมไฟสูงอัตโนมัติ (AHB) อาจไม่ทำงาน เป็นเวลาหลายวินาทีแม้ว่าความเร็วรถมากกว่า 30 กม./ชม.
- ระบบควบคุมไฟสูงอัตโนมัติ (AHB) ใช้งานกล้องหน้าคู่ในการจำแนกค่าความสว่างของไฟหน้าของรถที่สวนทางกัน ไฟท้ายหรือไฟอื่นๆ ของรถคันหน้า หรือไฟจากถนน ดังนั้นระดับไฟหน้าอาจไม่สลับระหว่างไฟสูงกับไฟต่ำอย่างที่คุณคาดหวัง
- แสงไฟของรถขนาดเล็ก เช่น รถจักรยาน อาจไม่สามารถตรวจจับได้
- ในสถานการณ์ดังต่อไปนี้ ความสว่างของสภาพแวดล้อมอาจไม่ถูกตรวจจับได้อย่างถูกต้อง และไฟสูงอาจรบกวนรถคันที่สวนมาและรถคันหน้า หรือไฟต่ำอาจยังติดอยู่ในสถานการณ์ดังกล่าวให้ปรับสวิตซ์ไฟหน้าระหว่างไฟสูงและไฟต่ำด้วยตัวเอง
 - ในสภาพอากาศที่ไม่ดี (เช่น ฝนตกหนัก มีหมอก ฯลฯ)
 - เมื่อบริเวณโดยรอบมีแสงที่คล้ายกับแสงไฟหน้าหรือไฟท้าย
 - เมื่อรถที่สวนทางกันหรือรถคันหน้าวิ่งโดยไม่เปิดไฟ (หลอดไฟขาด ฯลฯ) หรือเมื่อไฟหน้าของรถสกปรกหรือสีเพี้ยน หรือมุมของลำแสงผิดเพี้ยน
 - เมื่อมีบางสิ่งสะท้อนแสงทางด้านหน้าของรถ เช่น ป้ายจราจรหรือกระจก
 - เมื่อชิ้นส่วนด้านหลังของรถคันหน้าสะท้อนแสง เช่น มีการบรรทุกตู้คอนเทนเนอร์
 - เมื่อไฟหน้าของรถของท่านเสียหายหรือสกปรก
 - เมื่อค่าความสว่างเปลี่ยนไปอย่างฉับพลันและต่อเนื่อง
 - เมื่อขับบนถนนที่ขรุขระหรือไม่เรียบ
 - เมื่อขับบนถนนที่คดเคี้ยว
 - เมื่อรถเอียง เช่น ยางแบนหรือรถถูกลาก

การใช้งานระบบควบคุมไฟสูงอัตโนมัติ AHB

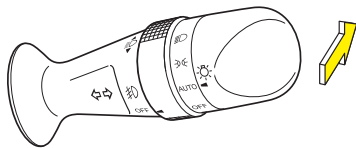

ไฟเตือนระบบควบคุมไฟสูงอัตโนมัติ (AHB)

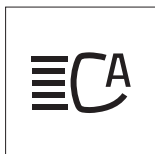

ไฟเตือนไฟสูง

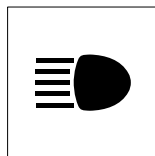

1. ปรับสวิตช์ควบคุมไฟไปที่ตำแหน่ง "AUTO"
2. ดันก้านสวิตช์ควบคุมไฟไปทางด้านหน้าเพื่อปรับเป็นตำแหน่งไฟสูง
เมื่อระบบตรวจพบว่าเป็นเวลากลางคืนตามความสว่างของสภาพแวดล้อมโดยรอบระบบ AHB จะทำงาน
ในเวลานี้ ไฟเตือนระบบ AHB จะติดขึ้น
เมื่อระบบควบคุมไฟสูงอัตโนมัติสลับไฟต่ำเป็นไฟสูง ไฟเตือนไฟสูงจะติดขึ้น

เงื่อนไขการสลับระหว่างไฟสูงและไฟต่ำอัตโนมัติ

เมื่อพบเงื่อนไขทั้งหมดดังต่อไปนี้ไฟสูงจะติดขึ้น

- เมื่อรถวิ่งด้วยความเร็วประมาณ 30 กม./ชม. หรือมากกว่า
- เมื่อบริเวณด้านหน้าของรถมืด เช่น เมื่อไม่มีรถคันด้านหน้าหรือรถที่วิ่งสวนกัน หรือรถคันด้านหน้าหรือรถที่วิ่งสวนมาไม่เปิดไฟ

เมื่อพบเงื่อนไขใดข้อหนึ่งดังต่อไปนี้ ไฟต่ำจะติดขึ้น

- เมื่อรถมีความเร็วประมาณ 25 กม./ชม. หรือน้อยกว่า
- เมื่อบริเวณด้านหน้าของรถสว่าง เช่น เมื่อมีแสงจากถนนทางด้านหน้ารถของท่าน หรือรถของท่านวิ่งอยู่ในเขตชุมชน
- มีรถที่วิ่งสวนกันหรือรถคันด้านหน้าเปิดไฟอยู่

การเปลี่ยนการทำงานของไฟหน้าระหว่างไฟสูงและไฟต่ำด้วยตัวเอง

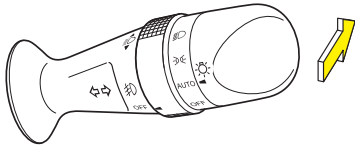

การสลับไปตำแหน่งไฟต่ำ

ต้นก้านสวิตช์ควบคุมไฟกลับไปตำแหน่งเดิม ขณะที่ระบบควบคุมไฟสูงอัตโนมัติทำงาน เตือนระบบควบคุมไฟสูงอัตโนมัติจะดับลง

ไฟเตือนระบบควบคุมไฟสูงอัตโนมัติ (AHB)



ไฟเตือนไฟสูง

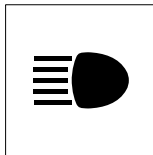

การสลับไปตำแหน่งไฟสูง

เมื่อสวิตช์ควบคุมไฟอยู่ที่ตำแหน่ง "D" ขณะที่ระบบควบคุมไฟสูงอัตโนมัติทำงาน ไฟหน้าจะเปลี่ยนเป็นตำแหน่งไฟสูง เตือนระบบควบคุมไฟสูงอัตโนมัติจะดับ และไฟเตือนไฟสูงจะติดขึ้น

การตั้งค่าระบบ AHB บนหน้าจอ MID

การตั้งค่าระบบ AHB สามารถทำได้โดยใช้ "ฟังก์ชันผู้ใช้กำหนดเอง" บนหน้าจอ MID

การตั้งค่า (ฟังก์ชันผู้ใช้กำหนดเอง)

→ อ้างอิงหน้า 4-41

| ข้อความแสดง | | รายละเอียด | |
|----------------------------|------|------------|-------------------------|
| ระบบเปิด-ปิดไฟสูงอัตโนมัติ | โหมด | เปิดใช้งาน | เปิดการทำงานของระบบ AHB |
| | | ปิดใช้งาน | ปิดการทำงานของระบบ AHB |

การตั้งค่าระบบควบคุมไฟสูงอัตโนมัติ (AHB) บนหน้าจอวิทยุ

ภาษาอังกฤษ

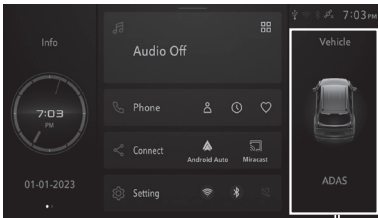

พื้นที่แสดงผล 1

ภาษาไทย

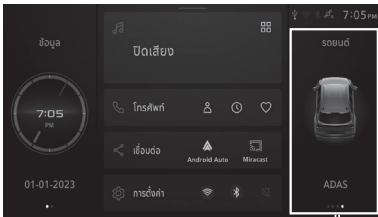

พื้นที่แสดงผล 1

ภาษาอังกฤษ



พื้นที่แสดงผล 2

ภาษาไทย



พื้นที่แสดงผล 2

รุ่นที่มีหน้าจอ MID

การตั้งค่าระบบควบคุมไฟสูงอัตโนมัติ (AHB) สามารถทำได้บนหน้าจอวิทยุ ในระหว่างทำการตั้งค่า หน้าจอการตั้งค่าจะไม่แสดงบนหน้าจอ MID

1. แตะที่พื้นที่แสดงผล 1

2. ไปที่หน้าจอการตั้งค่า แตะที่พื้นที่แสดงผล 2 เพื่อสลับไปยังหน้าจอแสดงรายการ
3. เลือก “ระบบเปิด-ปิดไฟสูงอัตโนมัติ” จะสามารถเปลี่ยนแปลงการตั้งค่าได้ ฟังก์ชันที่สามารถตั้งค่าได้จะเหมือนกับบนหน้าจอ MID

ข้อสังเกต

- สามารถเปลี่ยนแปลงการตั้งค่าระบบควบคุมไฟสูงอัตโนมัติ (AHB) ได้บนหน้าจอ MID เช่นกัน อย่างไรก็ตามจะไม่สามารถตั้งค่าพร้อมกันบนหน้าจอวิทยุ

รุ่นขับเคลื่อน 4 ล้อ (4WD)

ท่านสามารถเลือกการใช้งานระบบขับเคลื่อน 2 ล้อ และระบบขับเคลื่อน 4 ล้อ "4H (ขับเคลื่อน 4 ล้อ ความเร็วสูง)" หรือ "4L (ขับเคลื่อน 4 ล้อ ความเร็วต่ำ)" ได้ด้วยสวิตช์ขับเคลื่อน 4 ล้อ ปรับเปลี่ยนรูปแบบตามสภาพการขับขี่

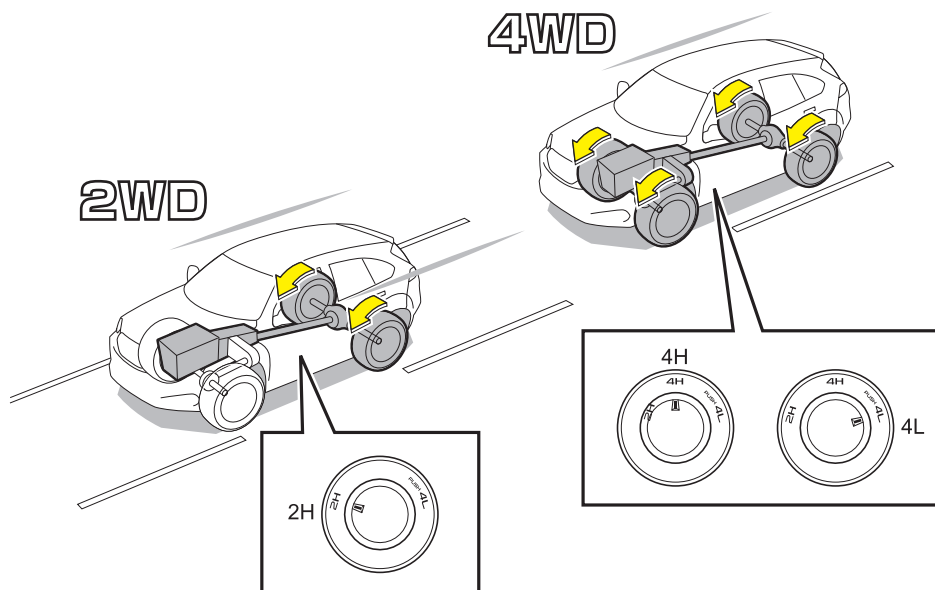

คำเตือน

- ติดตั้งยางสำหรับล้อทุกล้อด้วยยางยี่ห้อเดียวกัน ลายดอกยางแบบเดียวกันและเป็นยางที่มีขนาดตามที่กำหนดไว้ มิฉะนั้นระบบขับเคลื่อนอาจเกิดความร้อนสูงเกินและเกิดไฟไหม้ได้



ข้อควรระวัง

- แม้ว่าจะมีระบบขับเคลื่อน 4 ล้อ ก็ไม่ทำให้ท่านปลอดภัยจากการขับขี่ จึงควรควบคุมเป็นคันเร่ง พวงมาลัย และเบรกด้วยความระมัดระวังในระดับเดียวกันกับการขับขี่ขับเคลื่อนล้อหลังมาตรฐาน

สวิตช์ขับเคลื่อน 4 ล้อ

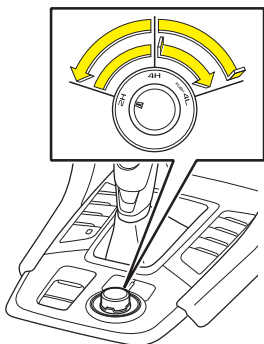

ใช้งานสวิตช์ขับเคลื่อน 4 ล้อ เพื่อเลือกระบบขับเคลื่อน 2 ล้อ หรือระบบขับเคลื่อน 4 ล้อ "4H (ขับเคลื่อน 4 ล้อ ความเร็วสูง)" หรือ "4L (ขับเคลื่อน 4 ล้อ ความเร็วต่ำ)"

ข้อควรระวัง

- เมื่อขับรถด้วยโหมดขับเคลื่อน 4 ล้อ บนถนนที่แห้งและมีสภาพดี ยางล้อหน้าอาจเกิดการสึกหรอเร็วขึ้น และประสิทธิภาพการใช้น้ำมันเชื้อเพลิงลดลง นอกจากนี้การกระทำได้ดังกล่าวยังจะทำให้รถมีระดับเสียงดังขึ้น ส่งผลให้ระบบขับเคลื่อนได้รับความเสียหายให้ใช้โหมดขับเคลื่อน 2 ล้อ เมื่อขับรถในสภาวะการขับรถดังกล่าว

ข้อสังเกต

- เมื่อความเร็วรถ ความเร็วรอบเครื่องยนต์ หรือตำแหน่งของคันเกียร์ ไม่สอดคล้องกับสภาวะการเปลี่ยนโหมด และเมื่อมีความผิดปกติขึ้นในระบบขับเคลื่อน 4 ล้อ เสียงเตือนจะดังขึ้นเพื่อแจ้งเตือนให้ทราบว่าจะไม่สามารถเปลี่ยนระบบขับเคลื่อนได้
- ในกรณีที่ไฟเตือนการขับเคลื่อน 4 ล้อ หรือไฟเตือนการขับเคลื่อน 4 ล้อ ความเร็วต่ำไม่ดับลงหรือไม่ติดขึ้นแม้ว่าจะสั่งงานสวิตช์ขับเคลื่อน 4 ล้อแล้วก็ตาม ให้นำรถเข้ารับการตรวจสอบและบริการที่ศูนย์บริการมาตรฐานอิชูซุ
- เมื่อไฟเตือนตรวจสอบระบบขับเคลื่อน 4 ล้อติดขึ้น ให้นำรถเข้ารับการตรวจสอบและบริการที่ศูนย์บริการมาตรฐานอิชูซุ
- สวิตช์ Rough Terrain Mode สามารถใช้งานพร้อมกันกับสวิตช์ขับเคลื่อน 4 ล้อได้

ไฟเตือนการขับเคลื่อน 4 ล้อ

→ อ้างอิงหน้า 4-102







ไฟเตือนการขับเคลื่อน 4 ล้อ ความเร็วต่ำ

→ อ้างอิงหน้า 4-103

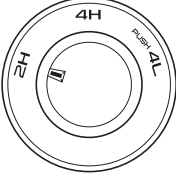
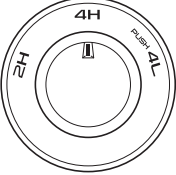
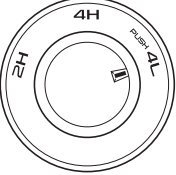
ไฟเตือนตรวจสอบระบบขับเคลื่อน 4 ล้อ

→ อ้างอิงหน้า 4-86

ข้อแนะนำในการเปลี่ยนจากระบบขับเคลื่อน 2 ล้อ ไปเป็นระบบขับเคลื่อน 4 ล้อ

| รูปแบบการขับ | ระบบขับเคลื่อน 2 ล้อ | | ระบบขับเคลื่อน 4 ล้อ | | | |
|------------------------|---|---|---|---|---|---|
| สวิตช์ขับเคลื่อน 4 ล้อ | 2H | | 4H (ขับเคลื่อน 4 ล้อความเร็วสูง) | | 4L (ขับเคลื่อน 4 ล้อความเร็วต่ำ) | |
| |  | |  | |  | |
| ไฟแสดงการทำงาน | ปิด | |  | |  | |
| โหมดเส้นทางขรุขระ | ปิด | เปิด | ปิด | เปิด | ปิด | เปิด |
| | — |  | — |  | — |  |
| สภาพการขับรถ | เมื่อขับขึ้นตามปกติบนถนนทางราบทั่วไปหรือทางหลวง | บนถนนที่เปียก และต้องการแรงยึดเกาะมากกว่า โหมด 2H หรือเมื่อล้อหลังข้างใดข้างหนึ่งติดอยู่ในร่องดินหรือโคลน | เมื่อขับขึ้นบนผิวถนนที่มีโคลนหรือทราย | เมื่อขับขึ้นบนถนนที่มีโคลนหนาในทะเลทรายหรือบนพื้นที่ที่เต็มไปด้วยหิน | เมื่อขับรถบนเส้นทางที่ยากลำบาก เช่นทางชันมาก ทางเป็นหลุมเป็นบ่อ หรือพื้นโคลน | บนเส้นทางที่ยากลำบาก และต้องการแรงยึดเกาะมากกว่า โหมด 4L |



คำแนะนำ

- ห้ามปรับสวิตช์ขับเคลื่อน 4 ล้อ อยู่ระหว่างตำแหน่ง "2H" และ "4H" หรือ ระหว่างตำแหน่ง "4H" และ "4L" การกระทำดังกล่าวจะเป็นสาเหตุให้เกิดการทำงานผิดปกติ

การเปลี่ยนจาก "2H" ไปเป็น "4H (ขับเคลื่อน 4 ล้อ ความเร็วสูง)"



คำเตือน

- อย่าใช้งานสวิตช์ขับเคลื่อน 4 ล้อ จากตำแหน่ง "2H" ไปยัง "4H" ในระหว่างล้อหมุนฟรี ให้ล้อหยุดหมุนหรือหยุดสิ้นโดลก่อนที่จะใช้งานสวิตช์ขับเคลื่อน 4 ล้อ

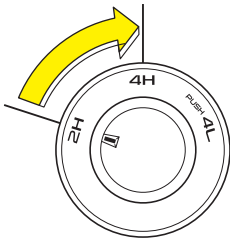

ไฟเตือนการขับเคลื่อน 4 ล้อ

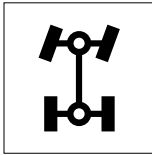

1. ขับรถเป็นแนวตรง จากนั้นหมุนสวิตช์ขับเคลื่อน 4 ล้อ ไปยังตำแหน่ง "4H" ในขณะที่ความเร็วคงที่ไม่เกิน 100 กม./ชม.
2. ไฟเตือนการขับเคลื่อน 4 ล้อ จะติดขึ้นเมื่อเปลี่ยนจากตำแหน่ง "2H" ไป "4H" ไฟเตือนการขับเคลื่อน 4 ล้อ จะกะพริบจนกว่าการเปลี่ยนตำแหน่งจะเสร็จสมบูรณ์



ข้อสังเกต

- ถ้าไฟเตือนการขับเคลื่อน 4 ล้อไม่ติด ให้ขับรถเดินหน้าและถอยหลังซ้ำๆ

การเปลี่ยนจาก "4H (ขับเคลื่อน 4 ล้อ ความเร็วสูง)" ไปเป็น "2H"

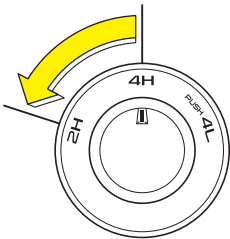

1. ขับรถเป็นแนวตรง จากนั้นหมุนสวิตช์ขับเคลื่อน 4 ล้อ ไปยังตำแหน่ง "2H" ในขณะที่ความเร็วคงที่ไม่เกิน 100 กม./ชม.
2. ไฟเตือนการขับเคลื่อน 4 ล้อ จะดับลงเมื่อเปลี่ยนจากตำแหน่ง "4H" ไป "2H" ไฟเตือนการขับเคลื่อน 4 ล้อ จะกะพริบจนกว่าการเปลี่ยนตำแหน่งจะเสร็จสมบูรณ์

**ข้อสังเกต**

- ถ้าไฟเตือนการขับเคลื่อน 4 ล้อ ไม่ดับลง ให้ขับรถเดินทางและถอยหลังซ้ำๆ

การเปลี่ยนระหว่าง "4H (ขับเคลื่อน 4 ล้อความเร็วสูง)" กับ "4L (ขับเคลื่อน 4 ล้อความเร็วต่ำ)"

**ข้อสังเกต**

- ใช้งานสวิตช์ขับเคลื่อน 4 ล้อ เมื่ออยู่ภายใต้เงื่อนไขทั้งหมดที่จะกล่าวต่อไปนี้ หากใช้งานสวิตช์ขับเคลื่อน 4 ล้อ แต่ไม่ได้อยู่ภายใต้เงื่อนไขเหล่านี้ จะมีเสียงเตือนดังขึ้น ไฟเตือนการขับเคลื่อน 4 ล้อ และไฟเตือนการขับเคลื่อน 4 ล้อความเร็วต่ำจะกะพริบ เพื่อบอกผู้ขับขี่ว่าไม่สามารถเปลี่ยนโหมดขับเคลื่อนเป็น "4H" หรือ "4L" ได้
 - รถหยุดนิ่ง
 - ความเร็วรอบเครื่องยนต์ไม่เกิน 2,000 รอบ/นาที
 - คันเกียร์อยู่ในตำแหน่ง "N (เกียร์ว่าง)"
- ก่อนที่จะมีการใช้งานสวิตช์ขับเคลื่อน 4 ล้อ หาการถอยู่ในสถานะดังต่อไปนี้ ให้รอสักครู่ จากนั้นท่านจะสามารถหมุนสวิตช์ไปยังตำแหน่ง "4H" หรือ "4L" ได้ (ระยะเวลาในการรอ : ไม่เกิน 3 นาที)
ไฟเตือนการขับเคลื่อน 4 ล้อ และไฟเตือนการขับเคลื่อน 4 ล้อความเร็วต่ำ จะกะพริบจนกว่าการเปลี่ยนตำแหน่งจะเสร็จสมบูรณ์
ในกรณีดังกล่าว ท่านสามารถรีเซ็ตระยะเวลาในการรอได้โดยกดปุ่มสตาร์ท/ดับเครื่องยนต์ไปที่โหมด "OFF" (รุ่นที่มีระบบกุญแจ ISUZU GENIUS ENTRY) หรือปิดสวิตช์กุญแจไปที่ตำแหน่ง "LOCK" (รุ่นที่ไม่มีระบบกุญแจ ISUZU GENIUS ENTRY)
 - หยุดรถนานขึ้นในขณะที่คันเกียร์อยู่ในตำแหน่ง "D" และเหยียบเบรกไว้

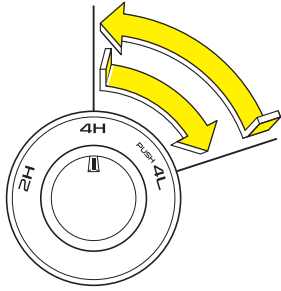

ไฟเตือนการขับเคลื่อน 4 ล้อ
ความเร็วต่ำ



ไฟเตือนระบบ ESC



ไฟเตือนปีดระบบ TCS ไฟเตือนปีดระบบ ESC

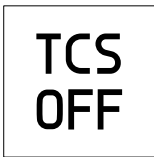

1. หยุดรถ
2. ให้เลื่อนคันเกียร์ไปที่ตำแหน่ง "N (เกียร์ว่าง)" และตรวจสอบว่าไฟเตือนการเปลี่ยนเกียร์แสดงตำแหน่ง "N" หรือไม่
3. กดสวิตช์ขับเคลื่อน 4 ล้อ ไว้พร้อมกับเลือก "4H" หรือ "4L"

4. เมื่อเปลี่ยนจากตำแหน่ง "4H" ไป "4L" ไฟเตือนการขับเคลื่อน 4 ล้อความเร็วต่ำจะติดขึ้นมา และเมื่อเปลี่ยนจากตำแหน่ง "4L" ไป "4H" ไฟเตือนการขับเคลื่อน 4 ล้อความเร็วต่ำจะดับลง



ข้อสังเกต

- ถ้าไฟเตือนการขับเคลื่อน 4 ล้อความเร็วต่ำไม่ติดขึ้นหรือดับลงให้ขับรถเดินทางและถอยหลังช้าๆ
- ไฟเตือนระบบ ESC ไฟเตือนปีดระบบ TCS และไฟเตือนปีดระบบ ESC จะติดขึ้นเมื่อปรับสวิตช์ขับเคลื่อน 4 ล้อ ไปยัง "4L (ขับเคลื่อน 4 ล้อความเร็วต่ำ)"

การเปลี่ยนระหว่าง "2H" กับ "4L (ขับเคลื่อน 4 ล้อ ความเร็วต่ำ)"



ข้อควรระวัง

- อย่าใช้งานสวิตช์ขับเคลื่อน 4 ล้อ ในขณะที่ล้อหลังหมุนอยู่บนถนนที่ลื่น



ข้อสังเกต

- ใช้งานสวิตช์ขับเคลื่อน 4 ล้อ เมื่ออยู่ภายใต้เงื่อนไขทั้งหมดที่จะกล่าวต่อไปนี้ หากใช้งานสวิตช์ขับเคลื่อน 4 ล้อ แต่ไม่ได้อยู่ภายใต้เงื่อนไขเหล่านี้ จะมีเสียงเตือนดังขึ้น ไฟเตือนการขับเคลื่อน 4 ล้อ และไฟเตือนการขับเคลื่อน 4 ล้อความเร็วต่ำจะกะพริบเพื่อบอกผู้ขับขี่ว่าไม่สามารถเปลี่ยนโหมดขับเคลื่อนเป็น "2H" หรือ "4L" ได้
 - รถหยุดนิ่ง
 - ความเร็วรอบเครื่องยนต์ไม่เกิน 2,000 รอบ/นาที
 - คันเกียร์อยู่ในตำแหน่ง "N (เกียร์ว่าง)"
- ถ้าก่อนที่จะมีการใช้งานสวิตช์ขับเคลื่อน 4 ล้อ หากรถอยู่ในสถานะใดสถานะหนึ่งดังกล่าว ให้รอสักครู่ จากนั้นท่านจะสามารถหมุนสวิตช์ไปยังตำแหน่ง "2H" หรือ "4L" ได้ (ระยะเวลาในการรอ : ไม่เกิน 3 นาที)

ไฟเตือนการขับเคลื่อน 4 ล้อ และไฟเตือนการขับเคลื่อน 4 ล้อความเร็วต่ำจะกะพริบจนกว่าการเปลี่ยนตำแหน่งจะเสร็จสมบูรณ์ ในกรณีดังกล่าว ท่านสามารถรีเซ็ตระยะเวลาในการรอได้โดยกดปุ่มสตาร์ท/ดับเครื่องยนต์ไปที่โหมด "OFF" (รุ่นที่มีระบบกุญแจ ISUZU GENIUS ENTRY) หรือบิดสวิตช์กุญแจไปที่ตำแหน่ง "LOCK" (รุ่นที่ไม่มีระบบกุญแจ ISUZU GENIUS ENTRY)

 - หยุดรถนานขึ้นโดยที่คันเกียร์อยู่ในตำแหน่ง "D" และเหยียบแป้นเบรกไว้

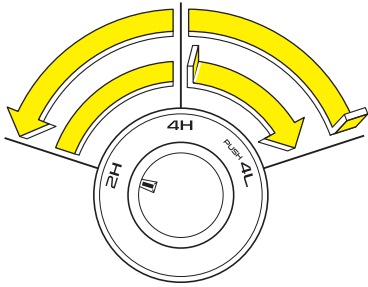

ไฟเตือนการ
ขับเคลื่อน 4 ล้อ

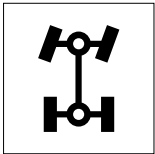

ไฟเตือนการขับ
เคลื่อน 4 ล้อ
ความเร็วต่ำ



ไฟเตือนระบบ ESC



ไฟเตือนปีดระบบ
TCS

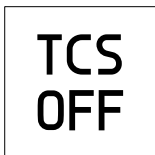

ไฟเตือนปีดระบบ
ESC



1. หยุดรถ
2. ให้เลื่อนคันเกียร์ไปที่ตำแหน่ง "N (เกียร์ว่าง)" และตรวจสอบว่าไฟเตือนการเปลี่ยนเกียร์แสดงตำแหน่ง "N" หรือไม่
3. หมุนสวิทช์ขับเคลื่อน 4 ล้อ ไปยังตำแหน่ง "4L" หรือ "2H"

4. เมื่อเปลี่ยนจากตำแหน่ง "2H" ไป "4L" ไฟเตือนการขับเคลื่อน 4 ล้อ และไฟเตือนการขับเคลื่อน 4 ล้อความเร็วต่ำจะติดขึ้น และเมื่อเปลี่ยนจากตำแหน่ง "4L" ไป "2H" ไฟเตือนการขับเคลื่อน 4 ล้อ และไฟเตือนการขับเคลื่อน 4 ล้อ ความเร็วต่ำจะดับลง



ข้อสังเกต

- ถ้าไฟเตือนการขับเคลื่อน 4 ล้อ และไฟเตือนการขับเคลื่อน 4 ล้อ ความเร็วต่ำไม่ติดขึ้น หรือดับลง ให้ขับรถ เดินหน้าและถอยหลังซ้ำๆ
- ไฟเตือนระบบ ESC ไฟเตือนปีดระบบ TCS และไฟเตือนปีดระบบ ESC จะติดขึ้น เมื่อปรับสวิทช์ขับเคลื่อนระบบ 4 ล้อ ไปยัง "4L (ขับเคลื่อน 4 ล้อความเร็วต่ำ)"

ตัวกรองอนุภาคดีเซล (DPD)

ตัวกรองอนุภาคดีเซล (DPD) ทำหน้าที่ในการดักฝุ่นละอองขนาดเล็ก (PM) จากก๊าซไอเสีย ฝุ่นละอองขนาดเล็กจะถูกกรองออกจากก๊าซไอเสีย และเก็บสะสมอยู่ใน DPD เมื่อฝุ่นละอองขนาดเล็กสะสมจนถึงระดับที่ก่อกวนคุ้มครองเครื่องยนต์กำหนด DPD จะทำการเผาไหม้ฝุ่นละอองขนาดเล็ก ซึ่งเรียกรกระบวนการนี้ว่า “การรีเจเนอเรชั่น DPD” โดยปกติ DPD จะทำการรีเจเนอเรชั่นโดยอัตโนมัติในขณะที่ขั้วรถ ไฟเตือนการรีเจเนอเรชั่น DPD จะไม่ติดขึ้นในระหว่างการรีเจเนอเรชั่น DPD แบบอัตโนมัติ อย่างไรก็ตามการรีเจเนอเรชั่น DPD อาจไม่เสร็จสมบูรณ์หากสภาพการขับขี่ไม่เป็นไปตามเงื่อนไขที่กำหนด ในกรณีนี้ท่านจำเป็นต้องทำการรีเจเนอเรชั่น DPD แบบแมนนวล เมื่อต้องทำการรีเจเนอเรชั่น DPD แบบแมนนวล ไฟเตือนการรีเจเนอเรชั่น DPD จะติดกะพริบและมีเสียงเตือนดังขึ้น นอกจากนี้ยังมีฟังก์ชันเสริมที่เรียกว่า การรีเจเนอเรชั่น DPD แบบเลือกดำเนินการได้ ซึ่งช่วยให้ผู้ขับขี่สามารถทำการรีเจเนอเรชั่น DPD ได้ในเวลาที่เหมาะสมก่อนที่ไฟเตือนการรีเจเนอเรชั่น DPD จะเริ่มติดกะพริบ



คำแนะนำ

- ให้ทำการรีเจเนอเรชั่น DPD จนเสร็จสมบูรณ์โดยเร็วที่สุดเท่าที่จะทำได้ หากท่านขั้วรถต่อเป็นระยะเวลานานในขณะที่ไฟเตือนการรีเจเนอเรชั่น DPD ติดกะพริบ ชุด DPD อาจเสียหายได้



ข้อสังเกต

- รอบเดินเบาจะเพิ่มขึ้นในระหว่างการรีเจเนอเรชั่น DPD กรณีนี้ไม่ได้แสดงถึงความผิดปกติ
- ระหว่างการรีเจเนอเรชั่น DPD อาจมีควันขาวออกจากท่อไอเสียชั่วคราว โดยเป็นผลจากการเผาไหม้ PM ซึ่งไม่ได้แสดงถึงความผิดปกติ
- อุณหภูมิน้ำหล่อเย็นเครื่องยนต์อาจเพิ่มสูงขึ้นในระหว่างการรีเจเนอเรชั่น DPD

การรีเจเนอเรชั่น DPD แบบแมนนวล

→ อ้างอิงหน้า 4-377

ขั้นตอนการรีเจเนอเรชั่น DPD ขณะขั้วรถ

→ อ้างอิงหน้า 4-379

ขั้นตอนการรีเจเนอเรชั่น DPD ขณะจอดรถ

→ อ้างอิงหน้า 4-380

ขั้นตอนการรีเจเนอเรชั่น DPD แบบเลือก

ดำเนินการได้

→ อ้างอิงหน้า 4-382

การรีเจเนอเรชั่น DPD แบบแมนนวล

ไฟเตือนการรีเจเนอเรชั่น DPD

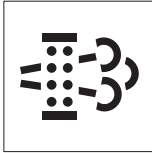

เมื่อจำเป็นต้องทำการรีเจเนอเรชั่น DPD แบบแมนนวล ไฟเตือนการรีเจเนอเรชั่น DPD จะติดกะพริบ โดยสามารถทำการรีเจเนอเรชั่น DPD ได้ 2 แบบ ได้แก่ การรีเจเนอเรชั่น DPD ขณะขับรถและการรีเจเนอเรชั่น DPD ขณะจอดรถ

เมื่อดำเนินการรีเจเนอเรชั่น DPD ในขณะที่ยังขับรถอยู่เรียกว่า การรีเจเนอเรชั่น DPD ขณะขับรถ เมื่อดำเนินการรีเจเนอเรชั่น DPD ในขณะที่ยังหยุดนิ่งเรียกว่า การรีเจเนอเรชั่น DPD ขณะจอดรถ

แนะนำให้ทำการรีเจเนอเรชั่น DPD ขณะจอดรถ เมื่อการรีเจเนอเรชั่น DPD ในขณะขับรถไม่สามารถดำเนินการให้เสร็จสมบูรณ์ได้

ขั้นตอนการรีเจเนอเรชั่น DPD ขณะขับรถ

→ อ้างอิงหน้า 4-379

ขั้นตอนการรีเจเนอเรชั่น DPD ขณะจอดรถ

→ อ้างอิงหน้า 4-380



คำแนะนำ

- หากท่านขับรถเป็นเวลานานในขณะที่ไฟเตือนการรีเจเนอเรชั่น DPD ติดกะพริบอยู่ ชุด DPD อาจเกิดการเสียหายได้ ให้ทำการรีเจเนอเรชั่น DPD จนเสร็จสมบูรณ์โดยเร็วที่สุดเท่าที่จะทำได้
- ไฟเตือนตรวจสอบเครื่องยนต์ (MIL) จะติดขึ้นเมื่อการรีเจเนอเรชั่น DPD ไม่เสร็จสมบูรณ์ ให้นำรถเข้ารับการตรวจสอบที่ศูนย์บริการมาตรฐานอิชูซุโดยเร็วที่สุดเท่าที่จะทำได้

**ข้อสังเกต**

- ไฟเตือนการรีเจเนอเรชั่น DPD อาจติดกะพริบในสถานการณ์ต่อไปนี้ หากเกิดกรณีนี้จำเป็นต้องทำการรีเจเนอเรชั่น DPD แบบแมนนวล
 - ถ้าขับรถด้วยความเร็วต่ำเท่านั้น
 - ถ้าสตาร์ทและดับเครื่องยนต์บ่อยๆ
 - ถ้าติดเครื่องยนต์เดินเบาต่อเนื่องเป็นระยะเวลานาน (1 ชั่วโมงขึ้นไป) บ่อยๆ
 - ถ้าดับเครื่องยนต์ก่อนเครื่องยนต์จะอุ่นเต็มที่เป็นประจำ
- ไฟเตือนการรีเจเนอเรชั่น DPD จะกะพริบเร็วขึ้นในกรณีเร่งด่วน หากเกิดสถานการณ์นี้ขึ้นให้ทำการรีเจเนอเรชั่น DPD แบบแมนนวลทันทีจนเสร็จสมบูรณ์
- หากจำเป็นต้องระงับการรีเจเนอเรชั่น DPD ท่านสามารถดับเครื่องยนต์ในระหว่างการรีเจเนอเรชั่น DPD ได้ เมื่อขับรถครั้งต่อไปไฟเตือนการรีเจเนอเรชั่น DPD จะติดกะพริบอีกครั้ง

ขั้นตอนการรีเจเนอเรชั่น DPD ขณะขับรถ

เมื่อไฟเตือนการรีเจเนอเรชั่น DPD ติดกะพริบ ให้ทำการรีเจเนอเรชั่น DPD ตามขั้นตอนดังต่อไปนี้

1. ขับรถด้วยความเร็วคงที่มากกว่า 50 กม./ชม. โดยให้ความสนใจสภาพการจราจรโดยรอบ และคำนึงถึงความปลอดภัย เมื่อการรีเจเนอเรชั่น DPD เริ่มขึ้น ไฟเตือนการรีเจเนอเรชั่น DPD จะติดค้าง



ข้อสังเกต

- เมื่อความเร็วลด อุณหภูมิน้ำหล่อเย็นเครื่องยนต์ และปัจจัยอื่นๆ เป็นไปตามเงื่อนไข ไฟเตือนการรีเจเนอเรชั่น DPD จะเปลี่ยนจากติดกะพริบเป็นติดค้าง และเริ่มการรีเจเนอเรชั่น DPD ไฟเตือนการรีเจเนอเรชั่น DPD จะติดค้างในขณะที่กระบวนการรีเจเนอเรชั่น DPD ดำเนินอยู่

2. ขับรถด้วยความเร็วคงที่เท่าที่จะเป็นไปได้จนกระทั่งไฟเตือนการรีเจเนอเรชั่น DPD ดับลง



คำเตือน

- ไม่จำเป็นต้องพยายามขับรถอย่างต่อเนื่องเพื่อให้เป็นไปตามเงื่อนไขดังกล่าวตลอดเวลา โปรดขับรถด้วยความปลอดภัย โดยคำนึงถึงสภาพถนนและการจราจรเป็นหลัก



ข้อสังเกต

- การรีเจเนอเรชั่น DPD ขณะขับรถ โดยทั่วไปจะใช้เวลาประมาณ 15 นาที ระยะเวลาอาจแตกต่างกันขึ้นอยู่กับอุณหภูมิภายนอก อุณหภูมิน้ำหล่อเย็นเครื่องยนต์ และสภาวะการขับขี่ การรีเจเนอเรชั่น DPD จะดำเนินการต่อไปแม้ว่าจะมีการลดความเร็วหรือรถหยุด

เกียร์อัตโนมัติ

→ อ้างอิงหน้า 4-164

การสลับเป็นการรีเจเนอเรชั่น DPD ขณะจอดรถ

เมื่อไฟเตือนการรีเจเนอเรชั่น DPD ติดค้าง หรือติดกะพริบ ท่านสามารถสลับเป็นการรีเจเนอเรชั่น DPD ขณะจอดรถได้ แม้ว่าจะกำลังดำเนินการรีเจเนอเรชั่น DPD ขณะขับรถ

ขั้นตอนการรีเจเนอเรชั่น DPD ขณะจอดรถ

→ อ้างอิงหน้า 4-380

ขั้นตอนการรีเจเนอเรชัน DPD ขณะจอดรถ

เมื่อไฟเตือนการรีเจเนอเรชัน DPD ติดกะพริบ หรือไฟเตือนติดขึ้นในระหว่างกระบวนการรีเจเนอเรชัน DPD ขณะขับรถ ท่านสามารถสลับเป็นการรีเจเนอเรชัน DPD ขณะจอดรถได้



วัตถุที่ติดไฟได้

1. จอดรถในที่ปลอดภัย ปรารถจากวัตถุที่ติดไฟได้ เช่น หญ้า หรือเศษกระดาษ ปล่อยให้เครื่องยนต์เดินเบา



คำเตือน

- เพื่อป้องกันการเกิดไฟไหม้ ตรวจสอบให้แน่ใจว่าไม่มีวัตถุที่ติดไฟได้อยู่ใกล้หม้อพักไอเสีย ชุด DPD และท่อไอเสีย โปรดระลึกไว้เสมอว่าก๊าซไอเสียมีอุณหภูมิสูง และอาจทำให้เกิดการบาดเจ็บได้

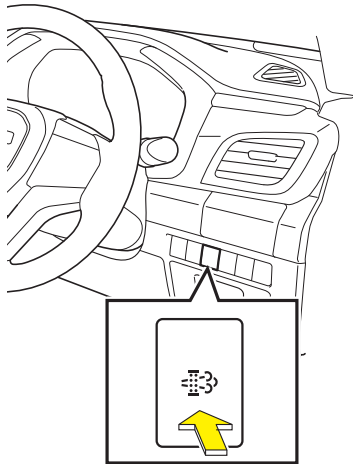

2. เลื่อนคันเกียร์ไปที่ตำแหน่ง และใช้งานเบรกมือ
3. กดสวิทช์ DPD เพื่อเริ่มการรีเจเนอเรชัน DPD ไฟเตือนการรีเจเนอเรชัน DPD จะติดขึ้น และความเร็วรอบเครื่องยนต์จะเพิ่มขึ้นโดยอัตโนมัติ
4. รอจนกระทั่งไฟเตือนการรีเจเนอเรชัน DPD ดับลง

ภาษาอังกฤษ



ภาษาไทย



ข้อสังเกต

- รุ่นที่มีหน้าจอ MID ระดับการสะสมของ PM จะแสดงขึ้นบนหน้าจอ ค่าที่แสดงจะลดลงตามการดำเนินการรีเจเนอเรชัน DPD



คำเตือน

- อย่าทำการรีเจเนอเรชัน DPD ในพื้นที่ที่อากาศถ่ายเทไม่สะดวก อาจมีควันขาวออกมา ระหว่างการรีเจเนอเรชัน DPD
- อย่าทิ้งรถไว้ในระหว่างทำการรีเจเนอเรชัน DPD



ข้อสังเกต

- การรีเจเนอเรชัน DPD ขณะจอดรถโดยทั่วไปจะใช้เวลาประมาณ 20 นาที ระยะเวลาอาจแตกต่างกันขึ้นอยู่กับอุณหภูมิภายนอก อุณหภูมิ น้ำหล่อเย็นเครื่องยนต์
- การรีเจเนอเรชัน DPD หลังจากการอุ่นเครื่องยนต์จะเสร็จสมบูรณ์เร็วกว่าขณะเครื่องเย็น
- เพื่อเริ่มการรีเจเนอเรชัน DPD ต้องเป็นไปตามเงื่อนไขดังต่อไปนี้ หากไม่พบเงื่อนไขต่อไปนี้ ในระหว่างการรีเจเนอเรชัน DPD ขณะจอดรถ ความเร็วรอบเครื่องยนต์จะลดลงและเปลี่ยนเป็นการรีเจเนอเรชัน DPD ขณะขับรถ
 - ใช้เบรกมือ
 - ความเร็วรถอยู่ที่ 0 กม./ชม.
 - คันเกียร์อยู่ที่ตำแหน่ง "P"
 - ไม่ได้เหยียบแป้นคันเร่ง
 - ไม่ได้เหยียบแป้นเบรก

การสลับเป็นการรีเจเนอเรชัน DPD ขณะขับรถ

การรีเจเนอเรชัน DPD ขณะจอดรถสามารถสลับไปเป็นการรีเจเนอเรชัน DPD ขณะขับรถได้ โดยการกดสวิทช์ DPD



ข้อควรระวัง

- ต้องแน่ใจว่าความเร็วรอบเครื่องยนต์ลดลงแล้วก่อนเริ่มขับรถ



คำแนะนำ

- เมื่อท่านเริ่มทำการรีเจเนอเรชัน DPD ขณะจอดรถ แนะนำให้ดำเนินการจนเสร็จสมบูรณ์ โดยไม่หยุดกลางคัน

ขั้นตอนการรีเจเนอเรชัน DPD แบบเลือกดำเนินการได้

การรีเจเนอเรชัน DPD แบบเลือกดำเนินการได้ เป็นฟังก์ชันที่ให้ท่านทำการรีเจเนอเรชัน DPD ขณะจอดรถได้ล่วงหน้าก่อนที่ไฟเตือนการรีเจเนอเรชัน DPD จะเริ่มติดกะพริบ วิธีนี้จะช่วยลดโอกาสที่ไฟเตือนการรีเจเนอเรชัน DPD จะติดกะพริบในระยะเวลาอันใกล้ ใช้ฟังก์ชันนี้หากท่านขับรถในสภาวะที่ไม่สามารถทำการรีเจเนอเรชัน DPD ให้เสร็จสมบูรณ์ได้ เช่น การขับรถด้วยความเร็วต่ำเนื่องจากการจราจรติดขัด หรือเมื่อไม่มีเวลาในการทำการรีเจเนอเรชัน DPD ขณะจอดรถ



1. จอดรถในที่ปลอดภัย ปราศจากวัตถุที่ติดไฟได้ เช่น หญ้า หรือเศษกระดาษ ปล่อยให้เครื่องยนต์เดินเบา



คำเตือน

- เพื่อป้องกันการเกิดไฟไหม้ ตรวจสอบให้แน่ใจว่าไม่มีวัตถุที่ติดไฟได้อยู่ใกล้หม้อพักไอเสีย ชุด DPD และท่อไอเสีย โปรดระลึกรั่วเสมอว่าก๊าซไอเสียมีอุณหภูมิสูง และอาจทำให้เกิดการบาดเจ็บได้

2. เลื่อนคันเกียร์ไปที่ตำแหน่ง "P" และใช้งานเบรกมือ

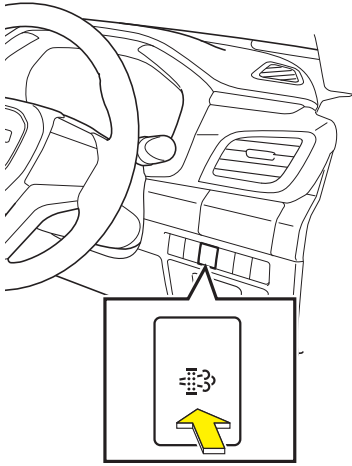

ภาษาอังกฤษ

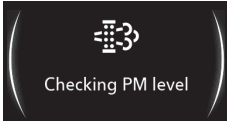

ภาษาไทย

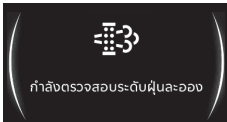

ภาษาอังกฤษ



ภาษาไทย



- กดสวิทช์ DPD ค้างไว้อย่างน้อย 3 วินาที จนกระทั่งไฟเตือนการรีเจเนอเรชั่น DPD ติดขึ้น ขณะเดียวกันรถรุ่นที่มีหน้าจอ MID ข้อความ "กำลังตรวจสอบระดับฝุ่นละออง" จะแสดงขึ้นบนหน้าจอ



ข้อสังเกต

- ขณะที่ปริมาณการสะสมของ PM อยู่ในระดับต่ำ และไม่จำเป็นต้องทำการรีเจเนอเรชั่น DPD ไฟเตือนการรีเจเนอเรชั่น DPD จะติดขึ้น 3 วินาที จากนั้นจะดับลง

- ไฟเตือนการรีเจเนอเรชั่น DPD จะติดกะพริบและมีเสียงเตือนดังขึ้น รถรุ่นที่มีหน้าจอ MID ข้อความ "กดสวิทช์ DPD" จะแสดงขึ้นบนหน้าจอ กดสวิทช์ DPD อีกครั้งภายใน 15 วินาที เพื่อเริ่มการรีเจเนอเรชั่น DPD จะติดขึ้นและความเร็วรอบเครื่องยนต์จะเพิ่มขึ้น



ข้อสังเกต

- รุ่นที่มีหน้าจอ MID ระดับการสะสมของ PM จะแสดงขึ้นบนหน้าจอ ค่าที่แสดงจะลดลงตามการดำเนินการรีเจเนอเรชั่น DPD

- รอจนกระทั่งไฟเตือนการรีเจเนอเรชั่น DPD ดับลง

ภาษาอังกฤษ

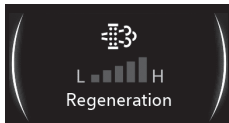

ภาษาไทย



คำเตือน

- อย่าทำการรีเจเนอเรชั่น DPD ในพื้นที่ที่อากาศถ่ายเทไม่สะดวก อาจมีควันขาวออกมา ระหว่างการรีเจเนอเรชั่น DPD
- อย่าทิ้งรถไว้ในระหว่างทำการรีเจเนอเรชั่น DPD



ข้อสังเกต

- การรีเจเนอเรชั่น DPD แบบเลือกดำเนินการได้ โดยทั่วไปจะใช้เวลาประมาณ 20 นาที ระยะเวลาอาจแตกต่างกันขึ้นอยู่กับอุณหภูมิภายนอก อุณหภูมิน้ำหล่อเย็นเครื่องยนต์
- การรีเจเนอเรชั่น DPD หลังจากการอุ่นเครื่องยนต์จะเสร็จสมบูรณ์เร็วกว่าขณะเครื่องเย็น
- ต้องเป็นไปตามเงื่อนไขดังต่อไปนี้ หรือการรีเจเนอเรชั่น DPD แบบเลือกดำเนินการได้ ไม่สามารถดำเนินการได้แม้ว่าจะกดสวิตช์ DPD แล้วก็ตาม ถ้าไม่พบเงื่อนไขต่อไปนี้ ในระหว่างการรีเจเนอเรชั่น DPD แบบเลือกดำเนินการได้ การรีเจเนอเรชั่น DPD แบบเลือกดำเนินการได้จะถูกยกเลิก เมื่อเกิดกรณีนี้ขึ้น ไฟเตือนการรีเจเนอเรชั่น DPD จะดับลง
 - ใช้เบรกมือ
 - ความเร็วรถอยู่ที่ 0 กม./ชม.
 - คันเกียร์อยู่ที่ตำแหน่ง "P"
 - ไม่เหยียบแป้นคันเร่ง
 - ไม่เหยียบแป้นเบรก

การยกเลิกการรีเจเนอเรชั่น DPD แบบเลือกดำเนินการได้

การรีเจเนอเรชั่น DPD แบบเลือกดำเนินการได้สามารถยกเลิกได้โดยการกดสวิตช์ DPD ในขณะเดียวกันไฟเตือนการรีเจเนอเรชั่น DPD จะดับลง



ข้อควรระวัง

- ต้องแน่ใจว่าความเร็วรอบเครื่องยนต์ลดลงแล้วก่อนเริ่มขับรถ



คำแนะนำ

- เมื่อท่านเริ่มทำการรีเจเนอเรชั่น DPD แบบเลือกดำเนินการได้ แนะนำให้ดำเนินการจนเสร็จสมบูรณ์



ข้อสังเกต

- ไม่ต้องดำเนินการใดๆ จนกว่าไฟเตือนการรีเจเนอเรชั่น DPD จะเริ่มติดกะพริบอีกครั้ง

บันทึก

ช่องปล่อยลมแอร์

ช่องปล่อยลมแอร์ด้านหน้า

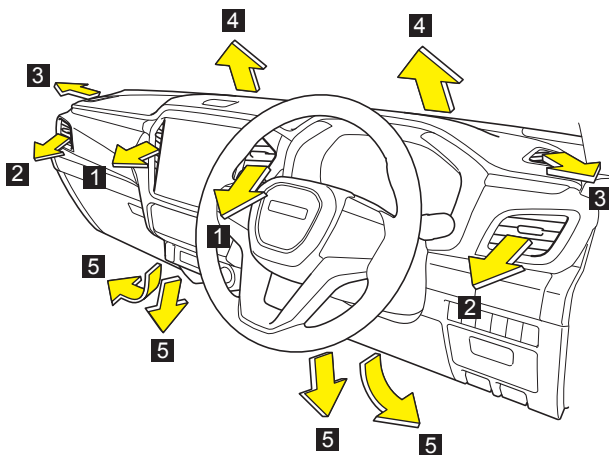

ช่องปล่อยลมแอร์ที่เพดาน

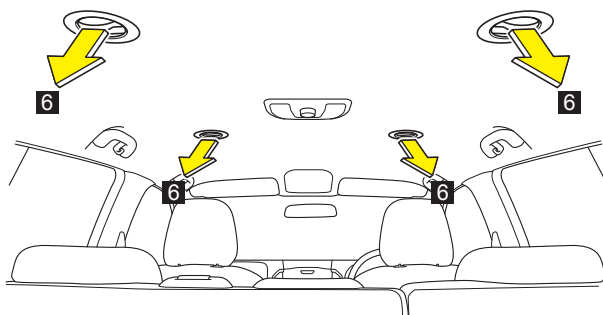

| หมายเลข | ช่องปล่อยลมแอร์ | การทำงาน |
|---------|--------------------------------------|--|
| 1 | ช่องปล่อยลมแอร์กลางด้านหน้า | ปรับทิศทางลมแอร์ได้ด้วยแถบควบคุมทิศทาง |
| 2 | ช่องปล่อยลมแอร์ข้างด้านหน้า | ปรับทิศทางลมแอร์ได้ด้วยแถบควบคุมทิศทาง |
| 3 | ช่องปล่อยลมแอร์ที่กระจกประตู (ถ้ามี) | ลมแอร์จะส่งไปยังกระจกประตู |
| 4 | ช่องปล่อยลมแอร์ที่กระจกหน้า (ถ้ามี) | ลมแอร์จะส่งไปยังกระจกหน้า |
| 5 | ช่องปล่อยลมแอร์ที่เท้า (ถ้ามี) | ลมแอร์จะส่งไปยังบริเวณเท้า |
| 6 | ช่องปล่อยลมแอร์ที่เพดาน | ปรับทิศทางลมแอร์ได้ด้วยแถบควบคุมทิศทาง |

แถบควบคุมทิศทาง การปล่อยลมแอร์

ใช้แถบควบคุมทิศทางเพื่อปรับทิศทางลมแอร์ที่ออกมาจากช่องปล่อยลมแอร์

ช่องปล่อยลมแอร์กลางด้านหน้า

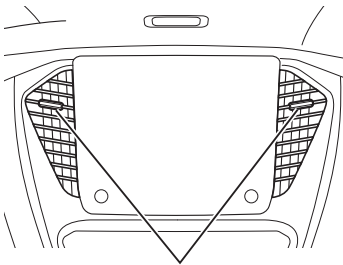

แถบควบคุมทิศทาง การไหลของลม

ปิดช่องปล่อยลมแอร์ โดยเลื่อนแถบควบคุมทิศทางเข้าด้านใน

ช่องปล่อยลมแอร์ข้างด้านหน้า

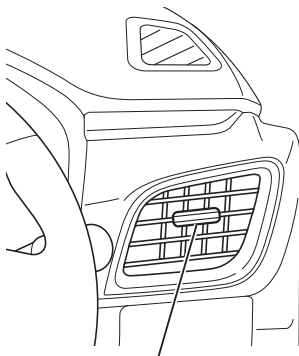

แถบควบคุมทิศทาง การไหลของลม

ปิดช่องปล่อยลมแอร์ข้างด้านหน้า โดยเลื่อนแถบควบคุมทิศทางออกด้านนอก

ช่องปล่อยลมแอร์ที่เพดาน

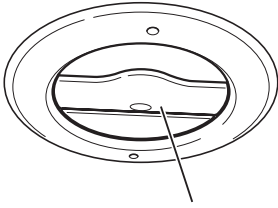

แถบควบคุมทิศทางการไหลของลม

ปิดช่องปล่อยลมแอร์ที่เพดาน โดยดันแถบควบคุมทิศทางขึ้นจนสุด

เครื่องปรับอากาศแบบอัตโนมัติ

ใช้เครื่องปรับอากาศเมื่อเครื่องยนต์ทำงานเท่านั้น



คำแนะนำ

- อย่าใช้เครื่องปรับอากาศเมื่อเครื่องยนต์ไม่ทำงาน เนื่องจากเครื่องปรับอากาศใช้กระแสไฟฟ้ามาก และอาจทำให้แบตเตอรี่ไฟอ่อนได้



ข้อสังเกต

- ขณะที่ระบบดับเครื่องยนต์อัตโนมัติ (ISS) ทำงาน ระบบปรับอากาศจะถูกตั้งค่าให้นำอากาศภายในรถมาใช้ปรับอากาศเท่านั้น นอกจากนี้ปริมาณของความแรงพัดลมอาจลดลง
- หากความแรงพัดลมลดลง หรือเครื่องปรับอากาศทำงานได้ไม่ดี กรองระบบปรับอากาศอาจอุดตัน ในกรณีนี้ให้ติดต่อศูนย์บริการมาตรฐานอีซูซุ

สวิตช์และหน้าจอแสดงผล

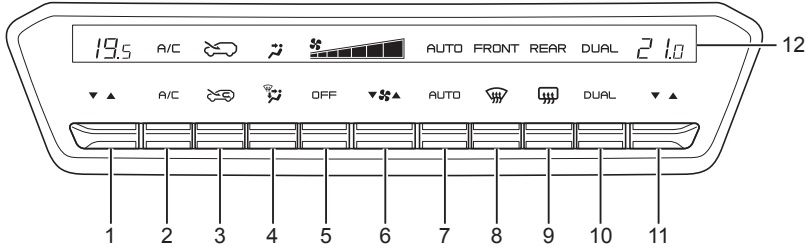

| หมายเลข | ชื่อ | ฟังก์ชัน |
|---------|--|--|
| 1 | สวิตช์ควบคุมอุณหภูมิ (ด้านผู้โดยสาร) | ปรับอุณหภูมิแอร์ด้านผู้โดยสาร |
| 2 | สวิตช์ระบบทำความเย็น (สวิตช์ A/C) | เปิด/ปิดระบบทำความเย็น |
| 3 | สวิตช์หมุนเวียนอากาศภายใน/ภายนอก | สลับโหมดระหว่างการหมุนเวียนอากาศภายใน และการระบายอากาศภายนอก |
| 4 | สวิตช์เลือกช่องปล่อยลม | เลือกช่องปล่อยลม |
| 5 | สวิตช์ปิดระบบปรับอากาศ (สวิตช์ OFF) | ปิดการทำงานของพัดลมและระบบทำความเย็น |
| 6 | สวิตช์ควบคุมความเร็วพัดลม | ปรับความเร็วพัดลม |
| 7 | สวิตช์ระบบปรับอากาศอัตโนมัติ (สวิตช์ AUTO) | ตั้งการใช้งานระบบปรับอากาศเป็นโหมดอัตโนมัติ |
| 8 | สวิตช์ไล่ฝ้ากระจกหน้า | ไล่ฝ้าที่กระจกหน้า |
| 9 | สวิตช์ไล่ฝ้ากระจกหลัง | ไล่ฝ้าที่กระจกหลัง |
| 10 | สวิตช์คู่อัล (สวิตช์ DUAL) | สามารถปรับอุณหภูมิด้านผู้โดยสารและด้านผู้ขับขี่แยกอิสระ |
| 11 | สวิตช์ควบคุมอุณหภูมิ (ด้านผู้ขับขี่) | ปรับอุณหภูมิแอร์ด้านผู้ขับขี่ |
| 12 | หน้าจอแสดงผล | สัญลักษณ์ของสวิตช์จะปรากฏขึ้นบริเวณนี้ |



ข้อสังเกต

- สวิตช์ทั้งหมด สามารถใช้งานได้ในขณะที่เครื่องยนต์ดับ

สัญลักษณ์บริเวณหน้าจอแสดงผล

เมื่อไฟติดขึ้นโดยใช้สวิตช์ควบคุมไฟ ไฟบริเวณหน้าจอจะหรือลงและไฟสัญลักษณ์เหนือสวิตช์จะสว่างขึ้น

การใช้งานระบบปรับอากาศในโหมดอัตโนมัติ

1. ใช้งานสวิตช์ AUTO (7)

สัญลักษณ์ "AUTO" จะปรากฏขึ้นมา

2. ตั้งอุณหภูมิด้วยสวิตช์ควบคุมอุณหภูมิ (1) (11) เมื่อมีอุณหภูมิแตกต่างกันระหว่างด้าน

ผู้ขับขี่และด้านผู้โดยสาร สัญลักษณ์ "DUAL" จะปรากฏขึ้น

เมื่อใช้งานสวิตช์ AUTO ฟังก์ชันดังต่อไปนี้จะถูกควบคุมโดยอัตโนมัติ เพื่อให้เป็นไปตามอุณหภูมิที่ตั้งไว้

- การควบคุมอุณหภูมิ
- ระดับความเร็วพัดลม
- การเลือกช่องปล่อยลม
- การหมุนเวียนอากาศภายใน/ภายนอก

3. เมื่อใช้งานสวิตช์ A/C (2) จะเป็นการเปิดระบบทำความเย็น

**ข้อสังเกต**

- ขณะที่สัญลักษณ์ "AUTO" ปรากฏขึ้น สวิตช์ควบคุมความเร็วพัดลม สวิตช์เลือกช่องปล่อยลม และสวิตช์ไล่ฝ้ากระจกหน้า ยังคงสามารถปรับได้
- ขณะเดียวกันสัญลักษณ์ "AUTO" จะดับลงแต่ฟังก์ชันการทำงานอื่นๆ นอกเหนือจากการปรับแบบแมนนวลจะยังคงทำงานในโหมดอัตโนมัติ

วิธีใช้งานสวิตช์

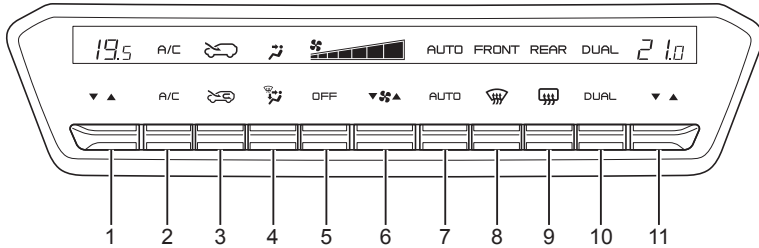

สวิตช์ควบคุมอุณหภูมิ

สามารถปรับอุณหภูมิของด้านผู้โดยสารได้ โดยใช้งานสวิตช์ (1) และสามารถปรับอุณหภูมิของด้านผู้ขับขี่ได้ โดยใช้งานสวิตช์ (11) หากสัญลักษณ์ "DUAL" ไม่ปรากฏขึ้น อุณหภูมิด้านผู้โดยสารจะถูกปรับให้เท่ากับอุณหภูมิด้านผู้ขับขี่

หากต้องการเพิ่มอุณหภูมิให้ดันสวิตช์ขึ้น หากต้องการลดอุณหภูมิให้กดสวิตช์ลง การปรับอุณหภูมิเพิ่มขึ้น/ลดลงครั้งละ 0.5°C โดยอุณหภูมิจะปรากฏอยู่บนหน้าจอแสดงผล สามารถปรับช่วงอุณหภูมิได้ระหว่าง 18°C และ 32°C ถ้าท่านปรับอุณหภูมิไปที่ 18°C ระบบปรับอากาศจะทำความเย็นสูงสุด และถ้าท่านปรับอุณหภูมิไปที่ 32°C ระบบปรับอากาศจะทำความร้อนสูงสุด



ข้อสังเกต

- ในขณะที่สัญลักษณ์ "DUAL" ปิดอยู่ หากมีการใช้งานสวิตช์ควบคุมอุณหภูมิด้านผู้โดยสาร สัญลักษณ์ "DUAL" จะปรากฏขึ้น และอุณหภูมิระบบปรับอากาศด้านผู้โดยสารกับอุณหภูมิระบบปรับอากาศด้านผู้ขับขี่จะแยกอิสระ
- เนื่องจากระบบทำความร้อนใช้ความร้อนที่ได้จากน้ำหล่อเย็น ระบบจะทำงานได้ไม่เต็มประสิทธิภาพเมื่ออุณหภูมิน้ำหล่อเย็นต่ำ
- หลังจากจอดรถไว้ในที่ที่ถูกแสงแดดเป็นเวลานาน ให้เปิดกระจกและประตู เพื่อระบายอากาศภายในห้องโดยสาร และระบายความร้อนก่อนที่จะเปิดใช้งานระบบปรับอากาศ
- การใช้งานระบบปรับอากาศในรูปแบบการทำความเย็นระดับสูงสุดต่อเนื่อง เป็นเวลานาน จะทำให้อากาศภายในห้องโดยสารเหม็นอับ ให้กดสวิตช์ระบายอากาศภายนอก (3) เป็นครั้งคราว เพื่อเปลี่ยนไปสู่อากาศภายนอก หรือเปิดช่องเพื่อรับอากาศภายนอกเข้ามาภายในห้องโดยสาร
- ในระหว่างการทำความเย็น อาจมีไอหมอกออกมาจากช่องปล่อยลมแอร์ ซึ่งมีสาเหตุมาจากการทำความเย็นในทันทีทันใดในสภาพอากาศที่ชื้น ซึ่งไม่ถือว่าเป็นผิดปกติแต่อย่างใด

สวิตช์คูอัล (DUAL)

เมื่อใช้งานสวิตช์ (10) สัญลักษณ์ "DUAL" จะปรากฏขึ้นบนหน้าจอแสดงผล ในขณะที่สัญลักษณ์ "DUAL" ปรากฏอยู่ สามารถปรับอุณหภูมิของระบบปรับอากาศของด้านผู้ขับขี่และด้านผู้โดยสารให้ต่างกันได้

เมื่อใช้งานสวิตช์ DUAL ซ้ำอีกครั้ง สัญลักษณ์ "DUAL" จะดับลงและการอุณหภูมิระบบปรับอากาศของด้านผู้โดยสารจะกลับมาเท่ากับด้านผู้ขับขี่

โดยการใช้สวิตช์ควบคุมอุณหภูมิระบบปรับอากาศด้านผู้โดยสารในขณะที่สัญลักษณ์ "DUAL" ไม่ได้ปรากฏขึ้น จะทำให้สัญลักษณ์ "DUAL" ปรากฏขึ้นและสามารถปรับอุณหภูมิระบบปรับอากาศด้านผู้โดยสารให้แตกต่างจากด้านผู้ขับขี่ได้

สวิตช์ระบบทำความเย็น (สวิตช์ A/C)

ใช้งานสวิตช์ (2) เพื่อเปิดระบบทำความเย็นและสัญลักษณ์ "A/C" จะปรากฏขึ้นบนหน้าจอแสดงผล การปิดระบบทำความเย็นสามารถทำได้โดยใช้งานสวิตช์ A/C สัญลักษณ์ "A/C" จะดับลงและระบบทำความเย็นจะถูกปิด

**ข้อสังเกต**

- เมื่ออุณหภูมิภายนอกมีค่าต่ำกว่า 0°C ระบบทำความเย็นจะไม่ทำงาน
- ภายใต้สภาวะดังต่อไปนี้ ระบบดับเครื่องยนต์อัตโนมัติ (ISS) จะไม่ทำงาน
 - เมื่อใช้งานฮีตเตอร์อยู่
 - เมื่อตั้งอุณหภูมิระบบปรับอากาศไว้ต่ำ
 - เมื่ออุณหภูมิภายในรถสูงกว่า 30°C และเปิดระบบปรับอากาศอยู่ ระบบดับเครื่องยนต์อัตโนมัติ (ISS) จะไม่ทำงาน
- ระบบดับเครื่องยนต์อัตโนมัติ (ISS) จะกลับมาทำงานใหม่อีกครั้ง เมื่ออุณหภูมิด้านในรถต่ำกว่า 30°C

สวิตช์หมุนเวียนอากาศภายใน/ภายนอก

ใช้งานสวิตช์ (3) เพื่อสลับโหมดระหว่างการหมุนเวียนอากาศภายในและการระบายอากาศภายนอก

หากใช้งานในโหมดการหมุนเวียนอากาศภายใน สัญลักษณ์ "↻" จะปรากฏบนหน้าจอแสดงผล และใช้งานในโหมดการระบายอากาศภายนอก สัญลักษณ์ "↻" จะปรากฏขึ้นแทน โหมดการหมุนเวียนอากาศภายใน: ใช้โหมดนี้เพื่อป้องกันไม่ให้ฝุ่นละออง หรืออากาศภายนอกที่เป็นมลพิษเข้ามาภายในห้องโดยสารได้ (เช่น ขณะอยู่ในอุโมงค์ หรือในสภาพการจราจรที่แออัด) โหมดระบายอากาศภายนอก: ใช้โหมดนี้เมื่อต้องการระบายอากาศภายในห้องโดยสาร



ข้อสังเกต

- ถ้าท่านใช้งานในตำแหน่งหมุนเวียนอากาศภายในนานต่อเนื่อง กระจกหน้าและกระจกประตูอาจเกิดฝ้าขึ้นได้ง่าย ทำให้การมองเห็นของท่านไม่ชัดเจน
- ถ้าไม่มีการถ่ายเทของอากาศภายในรถ เนื่องจากใช้ระบบปรับอากาศเป็นเวลานาน ให้สลับไปใช้โหมดระบายอากาศภายนอก

สวิตช์เลือกช่องปล่อยลม

การทำงานของสวิตช์ (4) เพื่อเลือกช่องปล่อยลม

| สัญลักษณ์ที่ปรากฏ | การเป่าลมแอร์ | ช่องปล่อยลมแอร์ |
|-------------------|---------------|---|
| | ใบหน้า | ลมแอร์ผ่านทางช่องปล่อยลมแอร์ที่ 1 และ 2 |
| | 2 ระดับ | ลมแอร์ผ่านทางช่องปล่อยลมแอร์ที่ 1, 2 และ 5 |
| | เท้า | ลมแอร์ผ่านทางช่องปล่อยลมแอร์ที่ 5 และลมแอร์ปริมาณเล็กน้อยผ่านทางช่องปล่อยลมแอร์ที่ 2, 3 และ 4 |
| | เท้าและไล่ฝ้า | ลมแอร์ผ่านทางช่องปล่อยลมแอร์ที่ 5 และลมแอร์บางส่วนผ่านทางช่องปล่อยลมแอร์ที่ 2, 3 และ 4 |



ข้อสังเกต

- เมื่อปรับไปที่ตำแหน่ง " " ลมแอร์ที่ส่งไปที่เท้าและขา จะน้อยกว่าลมแอร์ที่ส่งไปที่ลำตัวช่วงบน

สวิตช์ปิดระบบปรับอากาศ (สวิตช์ OFF)

กดสวิตช์นี้เพื่อหยุดการทำงานของพัดลมและระบบทำความเย็น ในขณะที่ฟังก์ชันการเลือกช่องปล่อยลม ฟังก์ชันสลับหมุนเวียนอากาศภายใน/ภายนอก และฟังก์ชันไล่ฝ้ากระจกหลัง จะคงทำงานต่อไป

สวิตช์ควบคุมความเร็วพัดลม

ความเร็วลมสามารถปรับได้โดยดันสวิตช์ (6) ขึ้น หรือกดสวิตช์ (6) ลง หากต้องการปรับเพิ่มความเร็วลมให้ดันสวิตช์ขึ้น และหากต้องการปรับลดความเร็วลมให้กดสวิตช์ลง เมื่อกดสวิตช์ OFF พัดลมจะหยุดการทำงาน โดยท่านสามารถปรับความเร็วพัดลมได้ทั้งหมด 7 ระดับ

| ความเร็วพัดลม | ต่ำ | ปานกลาง | สูงสุด |
|------------------------------|-----|---------|--------|
| สัญลักษณ์ที่ปรากฏ (ตัวอย่าง) | | | |



ข้อสังเกต

- ในช่วงที่ไม่ได้มีการใช้งานระบบปรับอากาศเป็นระยะเวลานาน ท่านควรเปิดการใช้งานเป็นครั้งคราวซัก 2-3 นาทีในรอบเดินเบา เพื่อรักษาสภาพของสารหล่อลื่นในระบบ

สวิตช์ระบบปรับอากาศอัตโนมัติ (สวิตช์ AUTO)

กดสวิตช์ (7) เพื่อใช้งานระบบปรับอากาศในโหมดอัตโนมัติ เมื่อกดสวิตช์ดังกล่าว สัญลักษณ์ "AUTO" จะปรากฏบนหน้าจอแสดงผล

สวิตช์ไล่ฝ้ากระจกหน้า

ใช้งานสวิตช์นี้เพื่อไล่ฝ้าที่กระจกหน้า

เมื่อท่านใช้งานสวิตช์ (8) สัญลักษณ์ "FRONT" จะปรากฏบนหน้าจอแสดงผล ระบบทำความเย็นจะทำงานโดยอัตโนมัติ พร้อมกับสัญลักษณ์ "A/C" ปรากฏขึ้น รวมถึงฟังก์ชันระบายอากาศภายนอกจะทำงานและสัญลักษณ์ "↻" จะปรากฏขึ้น

เมื่อกดสวิตช์อีกครั้ง สัญลักษณ์ "FRONT" จะดับลงและฟังก์ชันการไล่ฝ้าจะหยุดทำงาน

| สัญลักษณ์ที่ปรากฏ | จุดประสงค์ | ช่องปล่อยลมแอร์ |
|-------------------|------------|---|
| FRONT | ไล่ฝ้า | ลมแอร์ผ่านทางช่องปล่อยลมแอร์ที่ 2 3 และ 4 |



ข้อสังเกต

- เมื่อฟังก์ชันไล่ฝ้ากระจกหน้าทำงาน ระบบดับเครื่องยนต์อัตโนมัติจะไม่ทำงาน

สวิตช์ไล่ฝ้ากระจกหลัง

ใช้สวิตช์นี้เพื่อไล่ฝ้าที่กระจกหลัง เมื่อปุ่มสตาร์ท/ดับเครื่องยนต์อยู่ที่โหมด "ON" (รุ่นที่มีระบบกุญแจ ISUZU GENIUS ENTRY) หรือสวิตช์กุญแจอยู่ในตำแหน่ง "ON" (รุ่นที่ไม่มีระบบกุญแจ ISUZU GENIUS ENTRY) ให้กดสวิตช์ (9) เพื่อเปิดฟังก์ชันไล่ฝ้ากระจกหลัง สัญลักษณ์ "REAR" จะปรากฏขึ้น กดสวิตช์อีกครั้ง สัญลักษณ์ "REAR" จะดับลงและฟังก์ชันการไล่ฝ้าจะหยุดทำงาน



คำแนะนำ

- อย่าใช้ฟังก์ชันไล่ฝ้ากระจกหลังในขณะที่เครื่องยนต์ไม่ทำงาน เนื่องจากฟังก์ชันไล่ฝ้ากระจกหลังใช้กระแสไฟฟ้ามากจนอาจทำให้แบตเตอรี่ไฟอ่อนได้
- ควรปิดสวิตช์ทันทีหลังจากไล่ฝ้ากระจกหลังแล้ว



ข้อสังเกต

- ฟังก์ชันไล่ฝ้ากระจกหลังจะปิดโดยอัตโนมัติ และจะยกเลิกการทำงานหลังจากใช้งานไปประมาณ 10 นาที เนื่องจากฟังก์ชันนี้ใช้กระแสไฟฟ้ามาก

การไล่อากาศกระจกหน้า

การไล่อากาศ

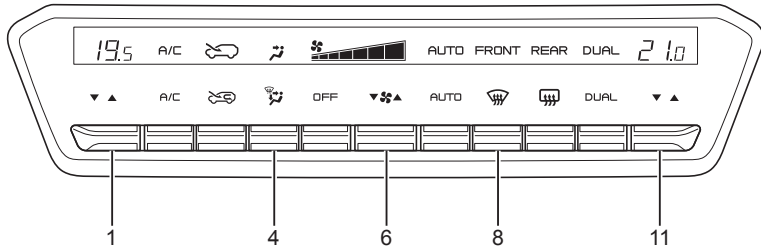

กดสวิตช์ไล่อากาศกระจกหน้า (8) เพื่อเปิดฟังก์ชันไล่อากาศ สัญลักษณ์ "FRONT" จะปรากฏขึ้น ระบบทำความเย็นจะทำงาน รวมถึงฟังก์ชันหมุนเวียนอากาศจะถูกเปลี่ยนเป็นโหมดระบายอากาศภายนอกโดยอัตโนมัติ

กดสวิตช์ควบคุมอุณหภูมิ (1) (11) เพื่อปรับอุณหภูมิที่ต้องการ กดสวิตช์ควบคุมความเร็วพัดลม (6) เพื่อปรับความเร็วพัดลมที่ต้องการ ประสิทธิภาพในการไล่อากาศจะลดลงถ้าเลือกโหมด " " (หมุนเวียนอากาศภายใน) เมื่อเปรียบเทียบกับโหมด " " (ระบายอากาศภายนอก) กดสวิตช์ (4) เพื่อเลือกช่องปล่อยลมแอร์ที่ต้องการ เมื่อท่านกดสวิตช์ดังกล่าว สัญลักษณ์ " " จะปรากฏบนหน้าจอแสดงผล กระจกหน้าจะถูกไล่อากาศ พร้อมกับระบบจะให้ความอุ่นที่เท่า



ข้อสังเกต

- อย่าใช้งานเครื่องปรับอากาศในระดับความเย็นสูงสุดพร้อมกับใช้งานสวิตช์ไล่อากาศกระจกหน้า (8) เนื่องจากพื้นผิวด้านนอกของกระจกหน้ารถและหน้าต่างจะเกิดฝ้าขึ้น ทำให้ทัศนวิสัยแย่งลง
- เพื่อการไล่อากาศอย่างรวดเร็ว โปรดปรับอุณหภูมิระบบปรับอากาศให้สูงและปรับความเร็วพัดลมในระดับความเร็วสูง

เซนเซอร์อุณหภูมิ

เซนเซอร์แสงแดด

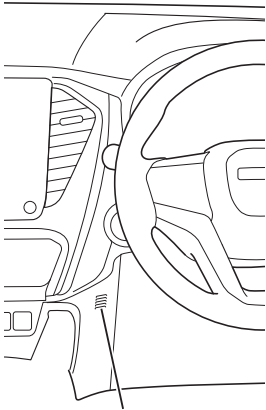
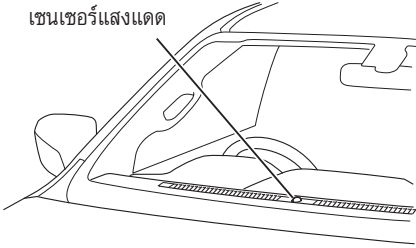

เซนเซอร์วัดอุณหภูมิภายใน

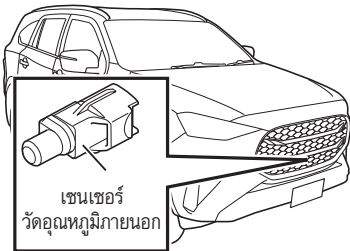

เซนเซอร์
วัดอุณหภูมิภายนอก

ระบบปรับอากาศจะทำงานโดยใช้เซนเซอร์วัดแสงแดด เซนเซอร์วัดอุณหภูมิภายในห้องโดยสารและเซนเซอร์วัดอุณหภูมิอากาศภายนอก เพื่อให้ระบบปรับอากาศทำงานได้อย่างมีประสิทธิภาพและเย็นสบาย อย่างวางสิ่งของใดๆ ไว้บนเซนเซอร์ดังกล่าว หรือทำให้เซนเซอร์เปียก เนื่องจากระบบปรับอากาศอาจทำงานได้ไม่เต็มประสิทธิภาพ

เครื่องปรับอากาศแบบแมนนวล

ใช้เครื่องปรับอากาศเมื่อเครื่องยนต์ทำงานเท่านั้น



คำแนะนำ

- อย่าใช้เครื่องปรับอากาศเมื่อเครื่องยนต์ไม่ทำงาน เนื่องจากเครื่องปรับอากาศ ใช้กระแสไฟฟ้ามาก และอาจทำให้แบตเตอรี่ไฟอ่อน



ข้อสังเกต

- ขณะที่ระบบดับเครื่องยนต์อัตโนมัติ (ISS) ทำงาน ควรปรับการหมุนเวียนอากาศเป็นแบบภายในเพื่อให้ระบบปรับอากาศทำงานได้อย่างมีประสิทธิภาพ
- หากความแรงพัดลมลดลง หรือเครื่องปรับอากาศทำงานได้ไม่ดี กรุณาปรับระบบปรับอากาศ อาจอุดตัน ในกรณีนี้ให้ติดต่อศูนย์บริการมาตรฐานอีซูซุ

การใช้งานปุ่มควบคุม

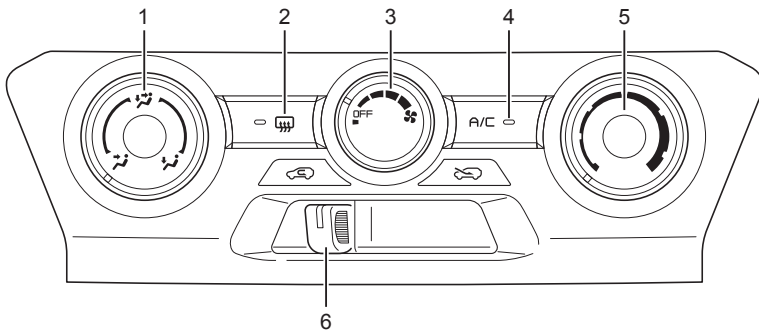

| หมายเลข | ชื่อ | ฟังก์ชัน |
|---------|-----------------------------------|---|
| 1 | ปุ่มปรับเลือกช่องปล่อยลม | เลือกช่องปล่อยลม |
| 2 | สวิตช์ไล่ฝ้ากระจกหลัง (ถ้ามี) | ไล่ฝ้ากระจกหลัง |
| 3 | ปุ่มปรับควบคุมความเร็วพัดลม | ปรับความเร็วของพัดลม |
| 4 | สวิตช์ระบบทำความเย็น (สวิตช์ A/C) | เปิด/ปิด ระบบทำความเย็น |
| 5 | ปุ่มปรับควบคุมอุณหภูมิ | ปรับอุณหภูมิแอร์ |
| 6 | คันโยกการหมุนเวียนอากาศ | สลับโหมดระหว่างการหมุนเวียนอากาศภายในและการระบายอากาศภายนอก |

1. ปุ่มปรับเลือกช่องปล่อยลม

| ตำแหน่งบนปุ่มปรับ | การเป่าลมแอร์ | ช่องปล่อยลมแอร์ |
|---|---------------|---|
|  | ใบหน้า | ลมแอร์ผ่านทางช่องปล่อยลมแอร์ที่ 1 และ 2 |
|  | 2 ระดับ | ลมแอร์ผ่านทางช่องปล่อยลมแอร์ที่ 1, 2 และ 5 |
|  | เท้า | ลมแอร์ผ่านทางช่องปล่อยลมแอร์ที่ 5 และลมแอร์ปริมาณเล็กน้อยผ่านทางช่องปล่อยลมแอร์ที่ 2, 3 และ 4 |



ข้อสังเกต

- เมื่อปรับไปที่ตำแหน่ง "" ลมแอร์ที่ปล่อยไปที่เท้าและขา จะน้อยกว่าลมแอร์ที่ปล่อยไปที่ลำตัวช่วงบน

2. สวิตช์ไล่ฝ้ากระจกหลัง (ถ้ามี)

ใช้สวิตช์นี้เพื่อไล่ฝ้าที่กระจกหลัง เมื่อปุ่มสตาร์ท/ดับเครื่องยนต์อยู่ที่โหมด "ON" (รุ่นที่มีระบบกุญแจ ISUZU GENIUS ENTRY) หรือสวิตช์กุญแจอยู่ในตำแหน่ง "ON" (รุ่นที่ไม่มีระบบกุญแจ ISUZU GENIUS ENTRY) กดสวิตช์ไล่ฝ้ากระจกหลัง เพื่อไล่ฝ้ากระจกหลังโดยไฟเตือนจะติดขึ้น กดสวิตช์นี้อีกครั้งเพื่อปิดการไล่ฝ้าและไฟเตือนจะดับลง



คำแนะนำ

- อย่าใช้ฟังก์ชันไล่ฝ้ากระจกหลังในขณะที่เครื่องยนต์ไม่ทำงาน ฟังก์ชันไล่ฝ้ากระจกหลังใช้กระแสไฟฟ้ามากจนอาจทำให้แบตเตอรี่ไฟอ่อนได้
- ปิดการใช้งานการไล่ฝ้าทันที ที่ไล่ฝ้าที่กระจกหลังแล้ว



ข้อสังเกต

- ฟังก์ชันไล่ฝ้ากระจกหลังจะปิดโดยอัตโนมัติ และจะยกเลิกการทำงานหลังจากใช้งานไปประมาณ 10 นาที เนื่องจากฟังก์ชันนี้ใช้กระแสไฟฟ้ามาก

3. ปุ่มปรับควบคุมความเร็วพัดลม

ท่านสามารถปรับความเร็วพัดลมได้ 4 ระดับ หากไม่ต้องการพัดลม ให้หมุนปุ่มปรับควบคุมความเร็วพัดลมไปที่ตำแหน่ง "OFF"

4. สวิตช์ระบบทำความเย็น (สวิตช์ A/C)

กดสวิตช์ A/C เพื่อใช้งานระบบทำความเย็น ไฟเตือนภายในสวิตช์ดังกล่าวจะติดขึ้นเพื่อแสดงว่าระบบทำความเย็นกำลังทำงาน โดยไฟเตือนจะดับลงเมื่อระบบทำความเย็นไม่ได้ทำงาน

**ข้อสังเกต**

- แม้ว่าสวิตช์ A/C ถูกกด ระบบทำความเย็นจะไม่ทำงาน หากปุ่มปรับควบคุมความเร็วพัดลมถูกปรับให้อยู่ในตำแหน่ง "OFF" ตรวจสอบให้แน่ใจว่าปุ่มปรับควบคุมความเร็วพัดลมไม่ได้อยู่ในตำแหน่ง "OFF"
- ในบางฤดูกาลที่ไม่มีการใช้งานระบบปรับอากาศ ควรเปิดใช้งานระบบปรับอากาศบ้างเป็นบางครั้ง เพื่อให้ชิ้นส่วนในระบบได้รับการหล่อลื่น สามารถทำได้โดยการเดินเบารอบเครื่องยนต์และเปิดระบบปรับอากาศเป็นเวลา 2-3 นาที

5. ปุ่มปรับควบคุมอุณหภูมิ

ใช้งานปุ่มปรับควบคุมอุณหภูมิ เพื่อดังอุณหภูมิภายในห้องโดยสารตามที่ต้องการ โดยสามารถปรับอุณหภูมิด้วยการหมุนปุ่มปรับควบคุมอุณหภูมิ (เมื่อปรับไปที่ตำแหน่งขวาสุดอุณหภูมิจะต่ำสุด)

6. คันโยกการหมุนเวียนอากาศ

| ตำแหน่งของคัน | จุดประสงค์ | |
|---------------|------------------------|---|
| | การระบายอากาศภายนอก | เลือกตำแหน่งนี้เมื่อต้องการระบายอากาศภายในห้องโดยสาร |
| | การหมุนเวียนอากาศภายใน | เลือกตำแหน่งนี้เพื่อป้องกันไม่ให้ฝุ่นละออง หรืออากาศภายนอกที่เป็นมลพิษเข้ามาภายในห้องโดยสารได้ (เช่น ขณะอยู่ในอุโมงค์ หรือในสภาพการจราจรที่แออัด) |

**ข้อสังเกต**

- ถ้าท่านใช้งานในตำแหน่งหมุนเวียนอากาศภายในนานต่อเนื่อง กระจกหน้าและกระจกประต้อาจเกิดฝ้าขึ้นได้ง่าย ทำให้การมองเห็นของท่านไม่ชัดเจน

การระบายอากาศ

การระบายอากาศภายนอก

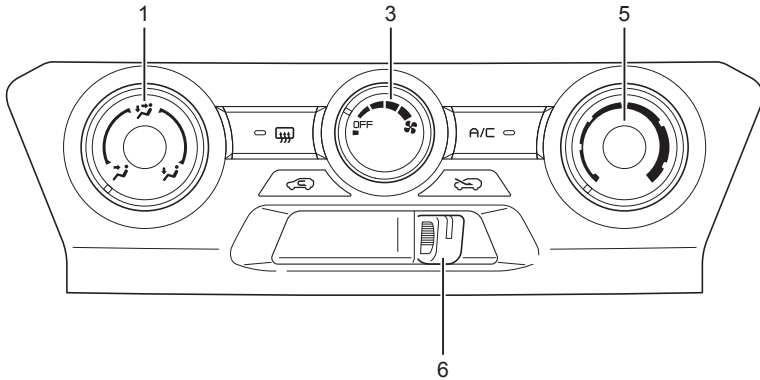

หมุนปุ่มปรับเลือกช่องปล่อยลม (1) ตามตำแหน่งที่ต้องการ เลื่อนคันโยกการหมุนเวียนอากาศ (6) ไปที่ตำแหน่ง "↺" หมุนปุ่มปรับควบคุมอุณหภูมิ (5) ตามความเหมาะสมกับฤดูและสภาพอากาศ หมุนปุ่มปรับควบคุมความเร็วพัดลม (3) ตามที่ต้องการ

การทำความเย็น

การทำความเย็นในระดับปกติ/ปานกลาง

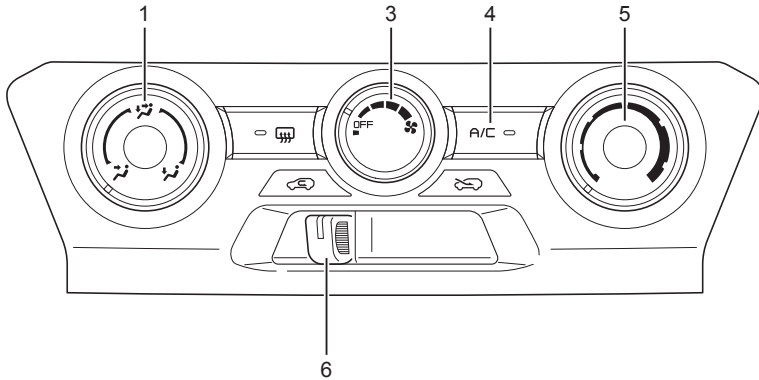

การตั้งค่านี้เหมาะสำหรับการทำความเย็นต่อเนื่อง หรือการทำความเย็นในระดับปานกลาง กดสวิตช์ A/C (4) เพื่อเปิดระบบทำความเย็น

หมุนปุ่มปรับเลือกช่องลม (1) ไปที่ตำแหน่ง "🌀" สำหรับการทำความเย็นในระดับปกติ (หรือปรับไปที่ตำแหน่ง "🌀" สำหรับการทำความเย็นในระดับปานกลาง) หมุนปุ่มปรับควบคุมความเร็วพัดลม (3) ตามที่ต้องการ

หมุนปุ่มปรับควบคุมอุณหภูมิ (5) ตามความเหมาะสมกับฤดูและสภาพอากาศ

หมุนปุ่มปรับควบคุมความเร็วพัดลม (3) ตามที่ต้องการ



ข้อสังเกต

- เมื่อใช้งานระบบปรับอากาศในขณะที่เครื่องเดินเบาภายใต้สภาพอากาศที่ร้อนจัด ให้เลื่อนคันโยกการหมุนเวียนอากาศ (6) ไปที่ตำแหน่ง "🌀"

การทำความเย็นในระดับสูงสุด

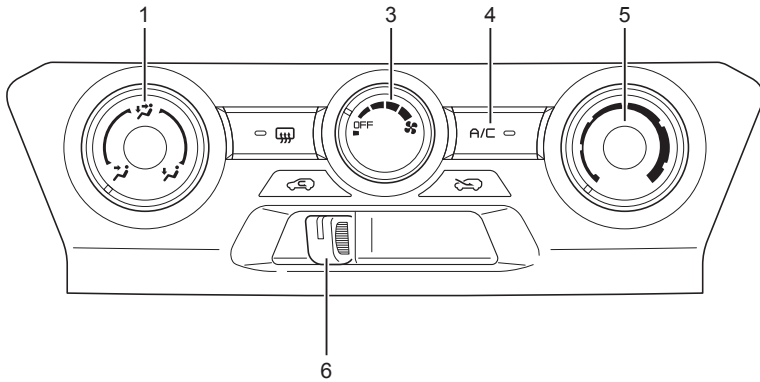

ตั้งปุ่มปรับเลือกช่องปล่อยลม (1) ไว้ที่ตำแหน่ง "↻"

กดสวิตช์ A/C (4) เพื่อเปิดระบบทำความเย็น เลื่อนคันโยกการหมุนเวียนอากาศ (6)

ไปที่ตำแหน่ง "↻"

หมุนปุ่มปรับควบคุมอุณหภูมิ (5) ไปที่ตำแหน่งขวาสุด

ตั้งปุ่มปรับควบคุมความเร็วพัดลม (3) ไว้ที่ระดับความเร็วสูงสุด



ข้อสังเกต

- หลังจากจอดรถไว้ในที่ที่ถูกแสงแดดเป็นเวลานาน ให้เปิดกระจกและประตู เพื่อระบายอากาศภายในห้องโดยสาร และระบายความร้อนก่อนที่จะเปิดใช้งานระบบปรับอากาศ
- การใช้งานระบบปรับอากาศในรูปแบบการทำความเย็นระดับสูงสุดต่อเนื่องเป็นเวลานาน จะทำให้อากาศภายในห้องโดยสารเหม็นอับ ให้เลื่อนคันโยกการหมุนเวียนอากาศ (6) ไปยังตำแหน่งระบายอากาศภายนอก หรือเปิดช่องเพื่อรับอากาศภายนอกเข้ามาภายในห้องโดยสาร
- ในระหว่างการทำความเย็น อาจมีฝ้าออกมาจากช่องปล่อยลมแอร์ ซึ่งมีสาเหตุมาจากการทำความเย็นในทันทีทันใดในสภาพอากาศที่ชื้น และไม่ถือว่าเป็นผิดปกติแต่อย่างใด

เครื่องปรับอากาศด้านหลัง

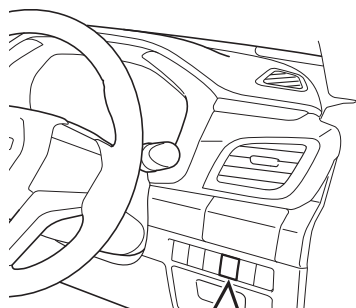

เปิดระบบปรับอากาศด้านหลังโดยการเปิดสวิตช์ระบบปรับอากาศด้านหลังบนแผงปุ่มปรับ ในขณะที่เครื่องปรับอากาศทำงาน ตรวจสอบไฟสวิตช์ระบบปรับอากาศด้านหลังติดขึ้น และปรับความเร็วพัดลมระบบปรับอากาศด้านหลังด้วยปุ่มหมุนควบคุมบนหลังคา



ข้อสังเกต

- ระบบปรับอากาศด้านหลังจะทำงานแต่พัดลมเท่านั้น ถ้าเครื่องปรับอากาศไม่ทำงาน (ไม่ได้ทำความเย็น)

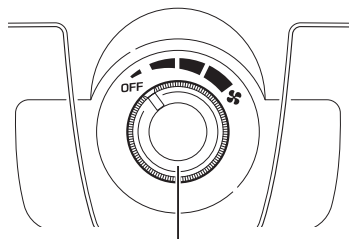

ปุ่มหมุนควบคุมความเร็วพัดลม

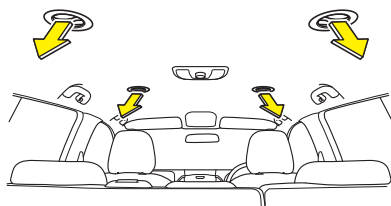

ปุ่มหมุนควบคุมความเร็วพัดลมของระบบปรับอากาศด้านหลัง

ความเร็วพัดลมสามารถปรับได้ 3 ระดับ การหยุดการไหลของลม ให้หมุนปุ่มควบคุมความเร็วพัดลมไปที่ตำแหน่ง "OFF"



ข้อสังเกต

- พัดลมของระบบปรับอากาศด้านหลังทำงานเมื่อเปิดสวิตช์ระบบปรับอากาศด้านหลังบนแผงปุ่มปรับเท่านั้น

ไฟภายในห้องโดยสาร

ไฟในห้องโดยสารด้านหน้า

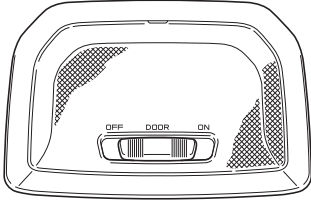

ไฟในห้องโดยสารจะสามารถทำงานได้ไม่ว่าโหมด (รุ่นที่มีระบบกุญแจ ISUZU GENIUS ENTRY) หรือสวิตช์กุญแจ (รุ่นที่ไม่มีระบบกุญแจ ISUZU GENIUS ENTRY) จะอยู่ในตำแหน่งใดก็ตาม

ON:

ไฟจะติดค้างอยู่ไม่ว่าประตูหรือประตูท้ายจะเปิดหรือปิด



ข้อสังเกต

- ถ้าประตูทุกบานและประตูท้ายปิดสนิทในขณะที่ปุ่มสตาร์ท/ดับเครื่องยนต์ไม่อยู่ในโหมด "ON" (รุ่นที่มีระบบกุญแจ ISUZU GENIUS ENTRY) หรือสวิตช์กุญแจไม่อยู่ในตำแหน่ง "ON" (รุ่นที่ไม่มีระบบกุญแจ ISUZU GENIUS ENTRY) และสวิตช์ไฟในห้องโดยสารอยู่ในตำแหน่ง "ON" ไฟในห้องโดยสารจะดับลงเมื่อเวลาผ่านไปประมาณ 10 นาที เพื่อป้องกันไม่ให้เกิดเตอริไฟหมด
- ในรถรุ่นที่มีระบบกุญแจ ISUZU GENIUS ENTRY หรือรุ่นที่ใช้กุญแจรีโมท ไฟจะดับในลักษณะต่างกัน เมื่อประตูและประตูท้ายถูกล็อกขึ้นอยู่กับตำแหน่งสวิตช์ ("ON" หรือ "DOOR")

DOOR:

ไฟจะติดเมื่อเปิดประตูหรือประตูท้าย และจะดับเมื่อปิดประตูหรือประตูท้าย

ในรถรุ่นที่มีระบบกุญแจ ISUZU GENIUS ENTRY หรือรุ่นที่ใช้กุญแจรีโมทไฟจะสว่างขึ้นและดับลงเมื่ออยู่ภายใต้เงื่อนไขต่อไปนี้

- เมื่อปุ่มสตาร์ท/ดับเครื่องยนต์อยู่ในโหมด "OFF" (รุ่นที่มีระบบกุญแจ ISUZU GENIUS ENTRY) หรือสวิตช์กุญแจไม่อยู่ที่ตำแหน่ง "ON" (รุ่นที่ใช้กุญแจรีโมท) ขณะที่เปิดประตูหรือประตูท้าย เมื่อปิดประตูหรือประตูท้าย ไฟจะยังคงติดอยู่เป็นเวลาประมาณ 30 วินาที จากนั้นไฟจะดับลงโดยอัตโนมัติ
- เมื่อปุ่มสตาร์ท/ดับเครื่องยนต์อยู่ในโหมด "ON" หรือ "ACC" (รุ่นที่มีระบบกุญแจ ISUZU GENIUS ENTRY) หรือสวิตช์กุญแจอยู่ที่ตำแหน่ง "ON" (รุ่นที่ใช้กุญแจรีโมท) การเปิดและปิดประตูหรือประตูท้ายจะทำให้ไฟดับลง
- เมื่อประตูหรือประตูท้ายปิดอยู่ การกดปุ่มสตาร์ท/ดับเครื่องยนต์ไปที่โหมด "OFF" (รุ่นที่มีระบบกุญแจ ISUZU GENIUS ENTRY) หรือดึงกุญแจออกจากสวิตช์กุญแจ (รุ่นที่ใช้กุญแจรีโมท) ไฟจะติดเป็นเวลาประมาณ 30 วินาที จากนั้นไฟจะดับลงโดยอัตโนมัติ
- เมื่อประตูหรือประตูท้ายปิดอยู่ การกดปุ่มสตาร์ท/ดับเครื่องยนต์ไปที่โหมด "ON" หรือ "ACC" (รุ่นที่มีระบบกุญแจ ISUZU GENIUS ENTRY) หรือบิดสวิตช์กุญแจไปที่ตำแหน่ง "ON" (รุ่นที่ใช้กุญแจรีโมท) จะทำให้ไฟดับลง

OFF:

ไฟจะยังคงดับอยู่แม้ว่าประตูหรือประตูท้ายจะเปิดหรือปิดอยู่ก็ตาม

ไฟอ่านแผนที่

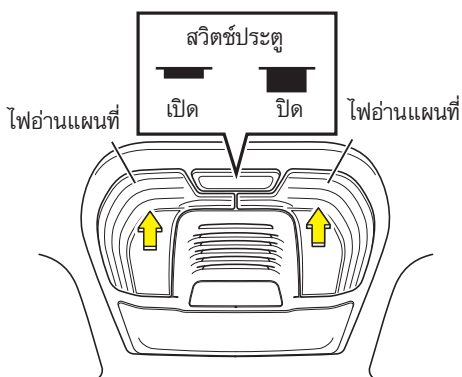

เมื่อกดที่ไฟอ่านแผนที่ ไฟอ่านแผนที่ด้านที่กดจะติดขึ้น เมื่อกดอีกครั้งไฟจะดับลง

สวิตช์ประตูสามารถเปิดหรือปิดได้โดยกดที่สวิตช์ประตู

เมื่อกดสวิตช์ประตูอยู่ที่ตำแหน่ง "ON" ไฟจะทำงานร่วมกับการเปิด/ปิดประตูหรือประตูท้าย นอกจากนี้ ในรถรุ่นที่มีระบบกุญแจ ISUZU GENIUS ENTRY หรือกุญแจรีโมท ไฟจะติดและดับลง ภายใต้เงื่อนไขดังต่อไปนี้

- เมื่อกดปุ่มสตาร์ท/ดับเครื่องยนต์ไปที่โหมด "OFF" (รุ่นที่มีระบบกุญแจ ISUZU GENIUS ENTRY) หรือปิดสวิตช์กุญแจไปที่ตำแหน่งอื่นนอกเหนือจากตำแหน่ง "ON" (รุ่นที่ใช้กุญแจรีโมท) และเปิดประตูออก การปิดประตูจะทำให้ไฟติดขึ้นเป็นเวลาประมาณ 30 วินาที จากนั้นไฟจะดับลงโดยอัตโนมัติ
- เมื่อกดปุ่มสตาร์ท/ดับเครื่องยนต์ไปที่โหมด "ON" หรือ "ACC" (รุ่นที่มีระบบกุญแจ ISUZU GENIUS ENTRY) หรือปิดสวิตช์กุญแจไปที่ตำแหน่ง "ON" (รุ่นที่ใช้กุญแจรีโมท) การเปิดแล้วปิดประตูจะทำให้ไฟดับลง
- เมื่อประตูปิดอยู่ การกดปุ่มสตาร์ท/ดับเครื่องยนต์ไปที่โหมด "OFF" (รุ่นที่มีระบบกุญแจ ISUZU GENIUS ENTRY) หรือดึงกุญแจออกจากสวิตช์กุญแจ (รุ่นที่ใช้กุญแจรีโมท) จะทำให้ไฟติดขึ้นเป็นเวลาประมาณ 30 วินาที จากนั้นไฟจะดับลงโดยอัตโนมัติ
- เมื่อประตูปิดอยู่ การกดปุ่มสตาร์ท/ดับเครื่องยนต์ไปที่โหมด "ON" หรือ "ACC" (รุ่นที่มีระบบกุญแจ ISUZU GENIUS ENTRY) หรือปิดสวิตช์กุญแจไปที่ตำแหน่ง "ON" (รุ่นที่ใช้กุญแจรีโมท) จะทำให้ไฟดับลง

ไฟห้องโดยสารตรงกลาง

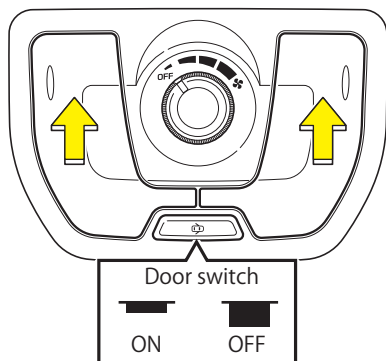

เมื่อกดที่ไฟห้องโดยสารตรงกลาง ไฟด้านที่กดจะติดขึ้น เมื่อกดอีกครั้งไฟจะดับลง

สวิตช์ประตูสามารถเปิดหรือปิดได้โดยกดที่สวิตช์ประตู

เมื่อกดสวิตช์ประตูอยู่ที่ตำแหน่ง "ON" ไฟจะทำงานร่วมกับการเปิด/ปิดประตูหรือประตูท้าย นอกจากนี้ ไฟจะติดและดับลง ภายใต้อิเหนือนไขดังต่อไปนี้

- เมื่อประตูหรือประตูท้ายปิดอยู่ การกดปุ่มสตาร์ท/ดับเครื่องยนต์ไปที่โหมด "OFF" (รุ่นที่มีระบบกุญแจ ISUZU GENIUS ENTRY) หรือดึงกุญแจออกจากสวิตช์กุญแจ (รุ่นที่ใช้กุญแจรีโมท) จะทำให้ไฟติดขึ้นเป็นเวลาประมาณ 30 วินาที จากนั้นไฟจะดับลงโดยอัตโนมัติ
- เมื่อประตูหรือประตูท้ายปิดอยู่ การกดปุ่มสตาร์ท/ดับเครื่องยนต์ไปที่โหมด "ON" หรือ "ACC" (รุ่นที่มีระบบกุญแจ ISUZU GENIUS ENTRY) หรือปิดสวิตช์กุญแจไปที่ตำแหน่ง "ON" (รุ่นที่ใช้กุญแจรีโมท) จะทำให้ไฟดับลง

- เมื่อประตูหรือประตูท้ายปิดอยู่ การกดปุ่มสตาร์ท/ดับเครื่องยนต์ไปที่โหมด "OFF" (รุ่นที่มีระบบกุญแจ ISUZU GENIUS ENTRY) หรือดึงกุญแจออกจากสวิตช์กุญแจ (รุ่นที่ใช้กุญแจรีโมท) จะทำให้ไฟติดขึ้นเป็นเวลาประมาณ 30 วินาที จากนั้นไฟจะดับลงโดยอัตโนมัติ
- เมื่อประตูหรือประตูท้ายปิดอยู่ การกดปุ่มสตาร์ท/ดับเครื่องยนต์ไปที่โหมด "ON" หรือ "ACC" (รุ่นที่มีระบบกุญแจ ISUZU GENIUS ENTRY) หรือบิดสวิตช์กุญแจไปที่ตำแหน่ง "ON" (รุ่นที่ใช้กุญแจรีโมท) จะทำให้ไฟดับลง

ไฟห้องเก็บสัมภาระ

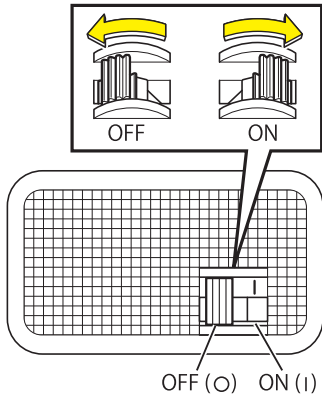

ไฟจะติดขึ้นไม่ว่า ปุ่มสตาร์ท/ดับเครื่องยนต์ (รุ่นที่มีระบบกุญแจ ISUZU GENIUS ENTRY) หรือสวิตช์กุญแจ (รุ่นที่ไม่มีระบบกุญแจ ISUZU GENIUS ENTRY) จะอยู่ตำแหน่งใดก็ตาม

ON:

ไฟจะเปิด/ปิด สัมพันธ์กับประตูท้าย ไฟจะติดขึ้นเมื่อประตูท้ายเปิด และดับลงเมื่อประตูท้ายปิด



ข้อสังเกต

- ไฟจะดับลงอัตโนมัติหลังจากผ่านไปประมาณ 10 นาที เพื่อป้องกันแบตเตอรี่ไฟอ่อน เมื่อประตูและประตูท้ายปิดสนิท เมื่อปุ่มสตาร์ท/ดับเครื่องยนต์เปลี่ยนไปที่โหมด "ON" (รุ่นที่มีระบบกุญแจ ISUZU GENIUS ENTRY) หรือบิดสวิตช์กุญแจไปที่ตำแหน่ง "ON" (รุ่นที่ไม่มีระบบกุญแจ ISUZU GENIUS ENTRY) และสวิตช์ไฟอยู่ที่ตำแหน่ง "ON"

OFF:

ไฟจะยังคงดับอยู่แม้ว่าประตูท้ายจะเปิดหรือปิดอยู่ก็ตาม

ไฟส่องที่วางเท้า (ถ้ามี)

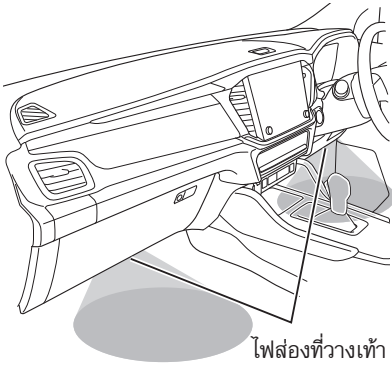

ไฟส่องที่วางเท้า

ไฟส่องที่วางเท้าจะทำงานโดยอัตโนมัติ
โหมดของปุ่มสตาร์ท/ดับเครื่องยนต์
ไฟนี้จะติดเมื่อเปิดประตูและจะดับลงเมื่อ
ปิดประตู
นอกจากนี้ ไฟนี้จะติดและดับตามเงื่อนไข
ดังต่อไปนี้

- เมื่อกดปุ่มสตาร์ท/ดับเครื่องยนต์ไปที่ตำแหน่ง "OFF" ขณะที่ประตูเปิดอยู่ เมื่อปิดประตู ไฟนี้จะติดเป็นเวลาประมาณ 30 วินาที จากนั้นจะดับลงอัตโนมัติ
- เมื่อกดปุ่มสตาร์ท/ดับเครื่องยนต์ไปที่ตำแหน่ง "ON" หรือ "ACC" เมื่อเปิดและปิดประตู ไฟจะดับลง
- ขณะที่ประตูปิดอยู่ เมื่อกดปุ่มสตาร์ท/ดับเครื่องยนต์ไปที่ตำแหน่ง OFF ไฟนี้จะติดเป็นเวลาประมาณ 30 วินาที จากนั้นจะดับลงโดยอัตโนมัติ
- เมื่อปิดประตู สวิตช์จะปิดไฟ

ไฟแอมเบียนต์ไลท์ (ถ้ามี)

ไฟอ่านแผนที่

ไฟแอมเบียนต์ไลท์

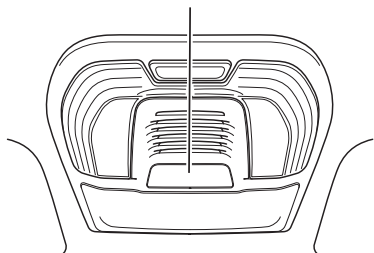

แผงประตูหน้าและหลัง

ไฟแอมเบียนต์ไลท์

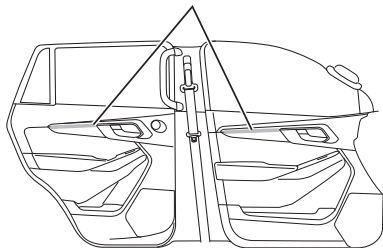

แผงคอนโซลหน้า (ด้านผู้โดยสาร)

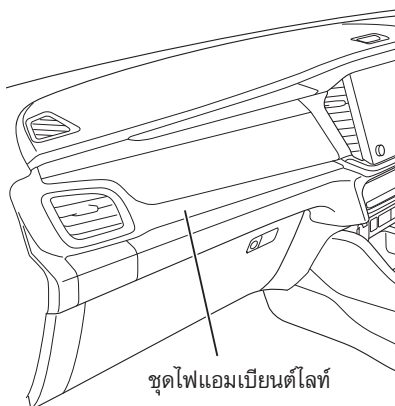

ชุดไฟแอมเบียนต์ไลท์

เมื่อปุ่มสตาร์ท/ดับเครื่องยนต์อยู่ในโหมด "ON" (รุ่นที่มีระบบกุญแจ ISUZU GENIUS ENTRY) หรือสวิตช์กุญแจอยู่ที่ตำแหน่ง "ON" (รุ่นที่ไม่มีระบบกุญแจ ISUZU GENIUS ENTRY) ไฟแอมเบียนต์ไลท์ จะติดหรือดับลงตามการทำงานดังต่อไปนี้

เมื่อสวิตช์ควบคุมไฟถูกปรับจากตำแหน่ง "OFF" ไปยังตำแหน่ง "AUTO" (ไฟท้ายติด) "≥00<" หรือ "≡D" ไฟแอมเบียนต์ไลท์ที่แผงประตูหน้าและหลัง ที่ชุดไฟอ่านแผนที่ และที่แผงคอนโซลหน้าจะติดขึ้น
เมื่อสวิตช์ควบคุมไฟอยู่ที่ตำแหน่ง "OFF" ไฟแอมเบียนต์ไลท์จะดับลง



ข้อสังเกต

- ไฟแอมเบียนต์ไลท์ อาจจะไม่ติดขึ้น ถ้าสวิตช์ควบคุมไฟอยู่ที่ตำแหน่ง "OFF" ขณะที่ปุ่มสตาร์ท/ดับเครื่องยนต์อยู่ที่โหมด "ON" (รุ่นที่มีระบบกุญแจ ISUZU GENIUS ENTRY) หรือสวิตช์กุญแจอยู่ที่ตำแหน่ง "ON" (รุ่นที่ไม่มีระบบกุญแจ ISUZU GENIUS ENTRY) หากเกิดกรณีดังกล่าวให้ปรับสวิตช์ควบคุมไฟไปที่ตำแหน่ง "OFF" จากนั้นให้เปิดใช้งานอีกครั้ง

สามารถตั้งค่าไฟแอมเบียนต์ไลท์ได้ โดยฟังก์ชันผู้ใช้กำหนดเองบนหน้าจอ MID

การตั้งค่า (ฟังก์ชันผู้ใช้กำหนดเอง)

→ อ้างอิงหน้า 4-41

| ข้อความแสดง | | คำอธิบาย | |
|-----------------|--|------------|--|
| ระบบไฟส่องสว่าง | ไฟแอมเบียนต์ไลท์ทำงานตามไฟในห้องโดยสาร | เปิดใช้งาน | เปิดไฟแอมเบียนต์ไลท์ที่แผงประตูด้านหน้าและด้านหลัง และบริเวณไฟอ่านแผนที่ด้านหน้า |
| | | ปิดใช้งาน | ปิดไฟแอมเบียนต์ไลท์บริเวณไฟอ่านแผนที่ด้านหน้า |
| | การตั้งค่าไฟแอมเบียนต์ไลท์ | ปิด | ปิดไฟแอมเบียนต์ไลท์ |
| | | มืด | ปรับความสว่างของไฟแอมเบียนต์ไลท์ |
| | | ปานกลาง | |
| สว่าง | | | |



คำเตือน

- ห้ามสอดนิ้วมือหรือวัตถุอื่นเข้าชุดไฟแอมเบียนต์ไลท์ที่แผงประตู
- อย่าให้น้ำหรือของเหลวอื่นๆ เข้าในชุดไฟแอมเบียนต์ไลท์ที่แผงประตู



ข้อสังเกต

- เมื่อฟังก์ชันไฟห้องโดยสารติดสว่างเมื่อเข้าใกล้รถทำงาน ไฟแอมเบียนต์ไลท์จะติดสว่างด้วยโดยค่าความสว่างของไฟแอมเบียนต์ไลท์ อาจแตกต่างกันตามการตั้งค่าในฟังก์ชันผู้ใช้กำหนดเอง

แผงคอนโซลเหนือศีรษะ

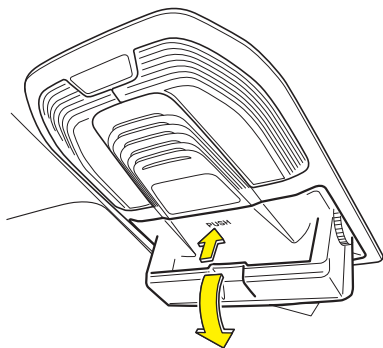

ใช้ช่องนี้เพื่อเก็บของที่มีขนาดเล็ก กดบริเวณส่วนที่เป็นรอยเว้าของคอนโซลเหนือศีรษะเพื่อเปิดออก



คำเตือน

- เพื่อความปลอดภัย ให้ปิดฝาปิดแผงคอนโซลเหนือศีรษะในระหว่างขับรถ เนื่องจากมีความเสี่ยงที่จะได้รับบาดเจ็บจากฝาปิดที่เปิดอยู่ หรือจากสิ่งของที่เก็บไว้ในแผงคอนโซลเหนือศีรษะ
- ไม่ควรเก็บสิ่งของที่มีน้ำหนักมากไว้ภายในแผงคอนโซลเหนือศีรษะ แผงคอนโซลเหนือศีรษะออกแบบมาเพื่อเก็บสิ่งของที่มีน้ำหนักเบา เช่น แวนตา ฝาปิด อาจเปิดออก และทำให้สิ่งของที่เก็บไว้หล่นลงมา ส่งผลให้เกิดอุบัติเหตุได้



ข้อควรระวัง

- อย่าทิ้งแวนตาหรือไฟแช็กไว้ในห้องโดยสาร ไฟแช็กอาจเกิดการระเบิดขึ้น และเลนส์พลาสติก หรือกรอบแวนตาอาจเสียรูปหรือแตกได้ถ้าอุณหภูมิภายในห้องโดยสารสูงมาก

ที่บังแดด

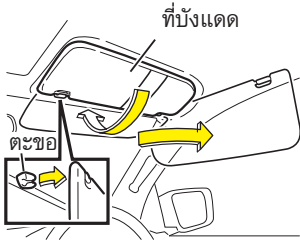

ที่บังแดดจะช่วยปกป้องดวงตาของท่านจากแสงแดดที่แรง ให้ใช้งานที่บังแดดเมื่อแสงแดดจ้าจนเกินไป
ปลดที่บังแดดออกจากตะขอ และเลื่อนที่บังแดดไปด้านหลังเพื่อช่วยลดแสงสะท้อนทางด้านข้าง

⚠️ ข้อควรระวัง

- เพื่อความปลอดภัย ให้พับที่บังแดดขึ้นหลังการใช้งาน

ช่องเสียบเอกสาร

ด้านผู้ขับขี่



ใช้ช่องเสียบเอกสารนี้เพื่อเก็บเอกสาร

กระจกส่องหน้า

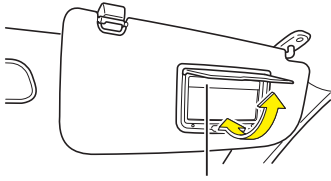

ไฟกระจกส่องหน้า (ถ้ามี)

กระจกส่องหน้าจะอยู่หลังที่บังแดด
ในรุ่นที่มีการติดตั้งไฟกระจกส่องหน้า ไฟจะ
สว่างขึ้นเมื่อฝาปิดกระจกส่องหน้าเปิดออก
และจะดับลงเมื่อฝาปิดกระจกส่องหน้าปิด

ช่องจ่ายไฟอุปกรณ์เสริม

ท่านสามารถใช้งานช่องจ่ายไฟอุปกรณ์เสริมได้ เมื่อปุ่มสตาร์ท/ดับเครื่องยนต์อยู่ในโหมด "ACC" หรือ "ON" (รุ่นที่มีระบบกุญแจ ISUZU GENIUS ENTRY) หรือสวิตช์กุญแจอยู่ในตำแหน่ง "ACC" หรือ "ON" (รุ่นที่ไม่มีระบบกุญแจ ISUZU GENIUS ENTRY)
ใช้ช่องจ่ายไฟอุปกรณ์เสริมเพื่อจ่ายกระแสไฟฟ้าให้แก่อุปกรณ์เสริมสำหรับรถที่มีจำหน่ายทั่วไป ฯลฯ เปิดฝาปิดออกเมื่อต้องการใช้งาน โดยปฏิบัติตามคู่มือการใช้งานของอุปกรณ์เสริมนั้นๆ

ช่องจ่ายไฟอุปกรณ์เสริม (12 V)

ส่วนล่างของแผงคอนโซล



ห้องเก็บสัมภาระ

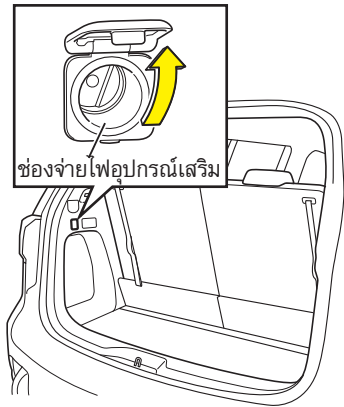

ด้านหลังกล่องคอนโซลกลาง (ถ้ามี)

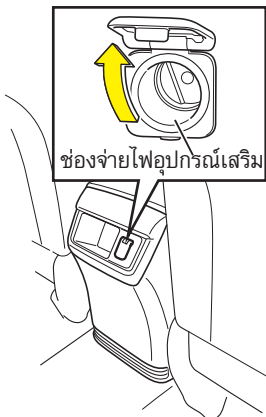

**คำเตือน**

- ช่องจ่ายไฟอุปกรณ์เสริม 12 V สามารถรับกระแสไฟฟ้าได้สูงสุด 120W (10 A) ถ้าท่านใช้งานอุปกรณ์ที่ใช้กระแสไฟฟ้าเกินกว่าที่ช่องจ่ายไฟรับได้ สายไฟอาจมีความร้อนสูงและเป็นสาเหตุให้เกิดไฟไหม้ได้ อย่าใช้ช่องจ่ายไฟเกินกระแสไฟฟ้าสูงสุด
- เมื่อใช้ช่องจ่ายไฟอุปกรณ์เสริม แน่ใจว่าได้ใช้ช่องจ่ายไฟที่ถูกต้องกับอุปกรณ์ไฟฟ้าของท่าน การเชื่อมต่ออุปกรณ์ไฟฟ้าที่ใช้กระแสไฟฟ้ามากกว่าที่ช่องจ่ายไฟรับได้ อาจเป็นสาเหตุให้เกิดความร้อนสูงและไฟไหม้ได้
- ให้เสียบปลั๊กอุปกรณ์ไฟฟ้าเสริมเข้ากับช่องจ่ายไฟจนสุด ถ้าท่านใช้งานอุปกรณ์ไฟฟ้าเสริมโดยไม่เสียบปลั๊กเข้ากับช่องจ่ายไฟจนสุด อาจเกิดความร้อนผิดปกติ ส่งผลให้ฟิวส์รถขาดได้
- ห้ามเสียบที่จุดบุหรี่เข้าไปในช่องจ่ายไฟนี้ การกระทำดังกล่าวจะทำให้เกิดความร้อนขึ้น
- เมื่อไม่ได้ใช้งาน โปรดปิดฝาปิดให้เรียบร้อย ถ้ามีสิ่งแปลกปลอมเข้าไปในช่องจ่ายไฟหรือถักช่องจ่ายไฟโดนน้ำหรือเครื่องดื่มต่างๆ อาจทำให้เกิดความเสียหายได้ นอกจากปลั๊กไฟอย่าสอดนิ้วมือหรือวัตถุที่เป็นโลหะอื่นๆ เข้าไปในช่องจ่ายไฟ

**ข้อควรระวัง**

- เมื่อใช้อุปกรณ์ไฟฟ้าเสริมเสียบเข้ากับช่องจ่ายไฟอุปกรณ์เสริมที่ส่วนล่างของแผงคอนโซล ต้องแน่ใจว่าไม่ได้ไปรบกวนการทำงานของรถยนต์ เช่น เมื่อเลื่อนคันเกียร์

**คำแนะนำ**

- เมื่อไม่ใช้งาน ให้ปิดอุปกรณ์ไฟฟ้าเสริม
- เมื่อใช้งานช่องจ่ายไฟนี้ต่อเนื่องเป็นเวลานานในขณะที่ระดับเครื่องอยู่ จะทำให้แบตเตอรี่ไฟอ่อน
- เมื่อพยายามใช้แรงเสียบปลั๊กเข้าไปในช่องจ่ายไฟ เนื่องจากอาจทำให้ชิ้นส่วนภายในช่องจ่ายไฟเกิดการเสียวรูป ทั้งนี้ขึ้นอยู่กับขนาดของปลั๊กที่ใช้ ในกรณีนี้ ให้เปลี่ยนช่องจ่ายไฟใหม่
- เมื่อต้องการเสียบหรือถอดปลั๊กอุปกรณ์ไฟฟ้าเสริม ให้ปิดอุปกรณ์ไฟฟ้าหรือกดปุ่มสตาร์ท/ดับเครื่องยนต์ไปที่โหมด "OFF" (รุ่นที่มีระบบกุญแจ ISUZU GENIUS ENTRY) หรือปิดสวิตช์กุญแจไปที่ตำแหน่ง "LOCK" (รุ่นที่ไม่มีระบบกุญแจ ISUZU GENIUS ENTRY)

**ข้อสังเกต**

- ในรถรุ่นที่มีระบบดับเครื่องยนต์อัตโนมัติ (ISS) เมื่อเครื่องยนต์สตาร์ทอีกครั้ง หลังจาก que เครื่องยนต์ดับอัตโนมัติโดยระบบดับเครื่องยนต์อัตโนมัติ (ISS) ช่องจ่ายไฟอุปกรณ์เสริมจะไม่สามารถใช้งานได้ชั่วคราว นั่นไม่ใช่ความผิดปกติแต่อย่างใด

ช่องจ่ายไฟ USB

ส่วนล่างของแผงคอนโซลหน้า (ถ้ามี)

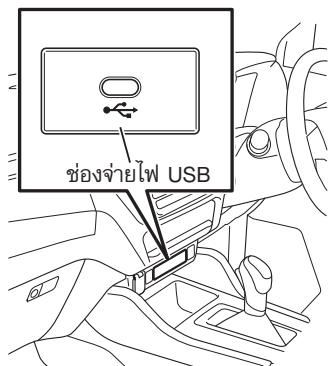

ด้านหลังของกล่องคอนโซลกลาง (ถ้ามี)

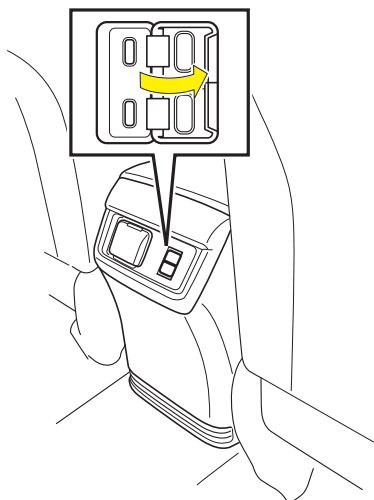

ช่องจ่ายไฟ USB สามารถใช้งานได้ เมื่อปุ่มสตาร์ท/ดับเครื่องยนต์อยู่ที่โหมด "ACC" หรือ ON (รุ่นที่มีระบบกุญแจ ISUZU GENIUS ENTRY) หรือสวิตช์กุญแจอยู่ที่ตำแหน่ง "ACC" หรือ "ON" (รุ่นที่ไม่มีระบบกุญแจ ISUZU GENIUS ENTRY)

ช่องจ่ายไฟนี้ใช้สำหรับเพื่อใช้งานหรือชาร์จอุปกรณ์มือถือหรืออุปกรณ์ไฟฟ้าต่างๆ ที่รองรับโปรตคศึกษาคู่มือการใช้ผลิตภัณฑ์นั้นๆ ก่อนการใช้งาน เปิดฝาครอบเพื่อใช้งาน และปิดฝาครอบเมื่อไม่ได้ใช้งาน



ข้อควรระวัง

- ต้องแน่ใจว่าการเชื่อมต่อสาย USB อุปกรณ์มือถือ และอุปกรณ์ไฟฟ้าต่างๆ ไม่ไปรบกวนการทำงานของรถยนต์



คำแนะนำ

- ชั่วต่อ USB Type-C สามารถใช้กับช่องจ่ายไฟนี้ได้ อย่าพยายามเสียบชั่วต่อ USB Type อื่นๆ เข้าในช่องจ่ายไฟนี้
- กระแสไฟสูงสุดสำหรับช่องจ่ายไฟเท่ากับ 5.0 V / 3.0 A ก่อนการใช้งานให้ตรวจสอบว่าอุปกรณ์สามารถรองรับได้หรือไม่ โดยอ้างอิงจากคู่มือการใช้อุปกรณ์นั้นๆ เป็นต้น
- ช่องจ่ายไฟ USB สามารถใช้งานเป็นช่องจ่ายไฟเท่านั้น ไม่สามารถใช้ถ่ายโอนข้อมูลได้ (รวมถึงการอ่านไฟล์ข้อมูลวิดีโอและเพลง)
- หลังจากชาร์จไฟเสร็จแล้ว ให้ถอดอุปกรณ์มือถือ และอุปกรณ์ไฟฟ้าทุกตัวออก
- ห้ามเชื่อมต่ออุปกรณ์เพิ่มช่องเสียบ USB (USB Hub) เนื่องจากจะทำให้อุปกรณ์ได้รับความเสียหาย
- ห้ามทำของเหลวหกกลงบนช่องจ่ายไฟและอย่าพยายามเสียบโลหะหรือสิ่งแปลกปลอมเข้าไปในช่องจ่ายไฟ เนื่องจากจะทำให้เกิดการลัดวงจร หรืออุปกรณ์ได้รับความเสียหายได้
- เมื่อใช้งานช่องจ่ายไฟเป็นระยะเวลาานาน ขณะดับเครื่องยนต์อยู่ ประจุไฟฟ้าแบตเตอรี่จะลดต่ำลงและอาจหมดได้
- ห้ามเชื่อมต่ออุปกรณ์หรือผลิตภัณฑ์ที่เสียหายเข้าไปในช่องจ่ายไฟ
- ความเสียหายในการเชื่อมต่ออุปกรณ์หรือผลิตภัณฑ์ใดๆ รวมทั้งความเสียหายหรือการสูญหายของข้อมูลใดๆ ไม่ได้อยู่ในการรับประกัน
- เมื่อใช้สาย USB ต้องแน่ใจว่าขาของท่านไม่ได้คล้องหรือพันกับสาย USB อยู่

ช่องวางของขนาดเล็ก

ใช้ช่องนี้เพื่อเก็บของที่มีขนาดเล็ก



ข้อควรระวัง

- อย่าทิ้งแว่นตาหรือไฟแช็กไว้ในห้องโดยสาร ไฟแช็กอาจเกิดการระเบิดขึ้น และเลนส์พลาสติกหรือกรอบแว่นตาอาจเสียรูปหรือแตกได้ถ้าอุณหภูมิภายในห้องโดยสารสูงมาก
- อย่าวางภาชนะที่ไม่มีฝาปิด เช่น แก้วกระดาษที่มีน้ำดื่ม ไว้ในช่องวางของขนาดเล็ก ด้านหลังกล่องคอนโซลกลาง ของเหลวที่อยู่ในภาชนะอาจหกภายในรถได้

ด้านหลังกล่องคอนโซลกลาง

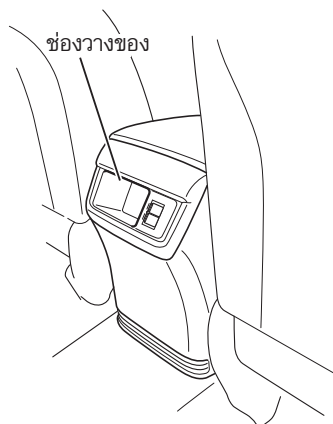

ด้านหลังเบาะหน้า



ข้างเบาะนั่งตอนที่ 3 ทั้งสองด้าน

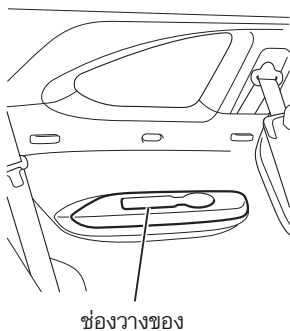

ช่องเก็บของ

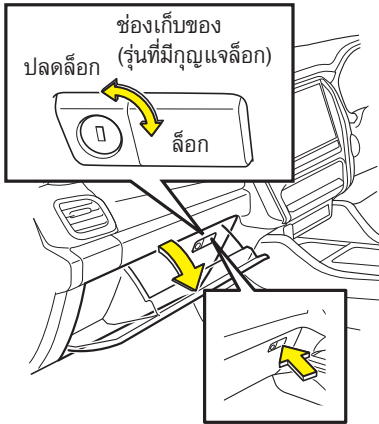

กดปุ่มเพื่อเปิดออก
 สอดกุญแจเข้าไปในช่องเก็บของที่มีกุญแจล็อก
 หมุนทวนเข็มนาฬิกาเพื่อปลดล็อก และหมุน
 ตามเข็มนาฬิกาเพื่อล็อก

⚠️ ข้อควรระวัง

- เพื่อความปลอดภัย ปิดช่องเก็บของไว้
 ในขณะที่ขับรถ เนื่องจากมีความเสี่ยง
 ที่จะได้รับบาดเจ็บจากฝาปิดที่เปิดอยู่
 หรือสิ่งของที่เก็บไว้ในช่องเก็บของได้
- อย่าทิ้งแว่นตาหรือไฟแช็กไว้ในห้อง
 โดยสาร ไฟแช็กอาจเกิดการระเบิดขึ้น
 และเลนส์พลาสติก หรือกรอบแว่นตา
 อาจเสียรูปหรือแตกได้ ถ้าอุณหภูมิภายใน
 ห้องโดยสารสูงมาก



คำแนะนำ

- อย่าวางสิ่งของที่มีขนาดใหญ่เกินไปไว้ในช่องเก็บของ ซึ่งจะทำให้ไม่สามารถปิดฝาปิด
 ช่องเก็บของได้ ถ้าท่านพยายามปิดฝาปิดลงในสภาพดังกล่าว ฝาปิดช่องเก็บของอาจ
 แตกหักได้

ช่องวางของขนาดเล็ก (ด้านผู้ขับขี่)

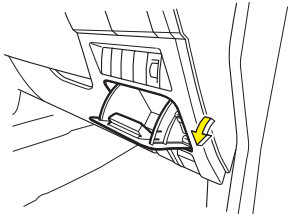

ดึงคันเปิดตัวเพื่อเปิดออก



คำเตือน

- เพื่อความปลอดภัย ปิดช่องวางของขนาดเล็ก (ด้านผู้ขับขี่) ไว้ในขณะที่ขับรถ เนื่องจากมีความเสี่ยงที่จะได้รับบาดเจ็บจากฝาปิดที่เปิดอยู่ หรือสิ่งของที่เก็บไว้ในช่องวางของขนาดเล็ก (ด้านผู้ขับขี่)



ข้อควรระวัง

- อย่าทิ้งแว่นตาหรือไฟแช็กไว้ในห้องโดยสาร ไฟแช็กอาจเกิดการระเบิดขึ้นและเลนส์พลาสติก หรือกรอบแว่นตาอาจเสียรูปหรือแตกได้ ถ้าอุณหภูมิภายในห้องโดยสารสูงมาก



คำแนะนำ

- อย่าวางสิ่งของที่มีขนาดใหญ่เกินไปไว้ในช่องวางของขนาดเล็ก (ด้านผู้ขับขี่) ซึ่งจะทำให้ไม่สามารถปิดฝาปิดช่องวางของได้ ถ้าท่านพยายามปิดฝาปิดลงในสภาพดังกล่าว ฝาปิดช่องวางของขนาดเล็ก (ด้านผู้ขับขี่) อาจแตกหักได้

กล่องคอนโซลกลาง

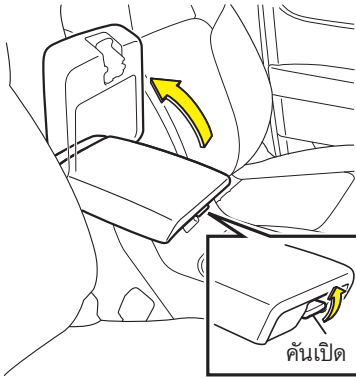

ดึงคันเปิดขึ้นเพื่อเปิดฝาด้านบน

คำเตือน

- เพื่อความปลอดภัย ปิดกล่องคอนโซลกลางไว้ขณะขับรถ เนื่องจากมีความเสี่ยงที่จะได้รับบาดเจ็บจากฝาปิดที่เปิดอยู่หรือสิ่งของที่เก็บไว้ในกล่องคอนโซลกลางได้

ข้อควรระวัง

- อย่าทิ้งแว่นตาหรือไฟแช็กไว้ในห้องโดยสาร ไฟแช็กอาจเกิดการระเบิดขึ้นและเลนส์พลาสติก หรือกรอบแว่นตาอาจเสียรูปหรือแตกได้ ถ้าอุณหภูมิภายในห้องโดยสารสูงมาก



คำแนะนำ

- อย่าวางสิ่งของที่มีขนาดใหญ่เกินไปไว้ในกล่องคอนโซลกลาง ซึ่งจะทำให้ไม่สามารถปิดฝาปิดช่องเก็บของได้ ถ้าท่านพยายามปิดฝาด้านบนในสภาพดังกล่าว ฝาด้านบนของกล่องคอนโซลกลางของอาจแตกหักได้

ที่วางแก้ว



ข้อควรระวัง

- ห้ามวางสิ่งของที่มีขนาดหรือรูปร่างไม่เหมาะสมไว้ในที่วางแก้ว การเบรกหรือการออกตัวอย่างกะทันหันอาจเป็นสาเหตุทำให้สิ่งของที่ใส่ไว้กระเด็นออกจากที่วางแก้วจนเป็นสาเหตุให้ได้รับบาดเจ็บ
- อย่างวางแก้วน้ำที่มีน้ำเต็มจนเกินไปไว้บนที่วางแก้ว น้ำที่หกออกมาจะทำให้วงจรไฟฟ้าอื่นๆ เสียหายได้ ถ้ามีน้ำหก ให้ใช้ผ้าแห้งเช็ดทันที

ที่วางแก้วด้านหน้า

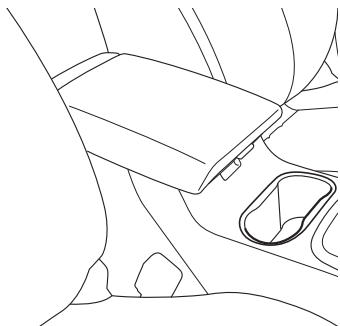

ท่านสามารถใช้ช่องนี้เป็นที่วางแก้วได้



ข้อควรระวัง

- การวางขวดน้ำไว้ในที่วางแก้วเป็นการกีดขวางการขับรถ และส่งผลให้เกิดอุบัติเหตุขึ้นได้

ที่วางแก้วด้านข้างเบาะนั่งตอนที่ 3

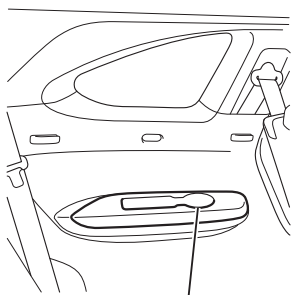

ที่วางแก้ว

ที่วางแก้วและช่องวางของขนาดเล็ก



คำเตือน

- ห้ามใช้ช่องวางของขนาดเล็กเป็นที่เชี่ยบบุหรี่ หรือใช้วางที่เชี่ยบบุหรี่อื่นอันใดด้านใน การกระทำดังกล่าวเป็นอันตรายอย่างยิ่ง และอาจทำให้ไฟไหม้รถได้



ข้อควรระวัง

- ห้ามวางสิ่งของที่มีขนาดหรือรูปร่างไม่เหมาะสมไว้ในที่วางแก้ว การเบรกหรือการออกตัวอย่างกะทันหันอาจเป็นสาเหตุทำให้สิ่งของที่ใส่ไว้กระเด็นออกจากที่วางแก้วจนเป็นสาเหตุให้ได้รับบาดเจ็บ
- วางขวดน้ำไม่ให้บังทัศนวิสัยของผู้ขับขี่ในขณะที่ขับรถ การไม่ปฏิบัติตามอาจนำไปสู่อุบัติเหตุได้
- อย่าวางแก้วน้ำที่มีน้ำเต็มจนเกินไปไว้บนที่วางแก้ว น้ำที่หกออกมาจะทำให้วิทย์และวงจรไฟฟ้าอื่นๆ เสียหายได้ ถ้ามีน้ำหกให้ใช้ผ้าแห้งเช็ดทันที
- ที่วางแก้วและช่องวางของขนาดเล็กอาจแตกหักและเป็นอันตรายได้ ถ้าวางสิ่งของที่มีน้ำหนักเกิน 0.75 กก.
- อย่าเข้าใกล้ช่องวางของขนาดเล็กในขณะที่มีของอยู่ด้านใน
- อย่าปิดช่องเก็บของขนาดเล็กในขณะที่ยังมีสิ่งของอยู่ด้านใน มิฉะนั้น อาจทำให้ช่องวางของไม่สามารถเปิดออกได้เนื่องจากสิ่งของขัดอยู่ด้านใน

ด้านผู้ขับขี่ และด้านผู้โดยสาร

ด้านผู้ขับขี่

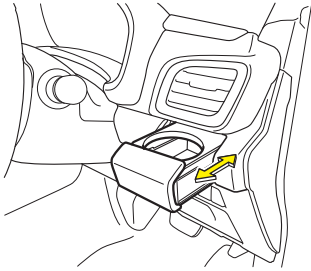

1. กดที่วางแก้วเพื่อเปิดออก

ด้านผู้โดยสาร

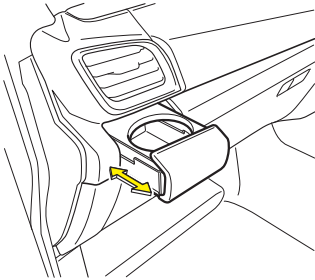

ด้านผู้ขับขี่

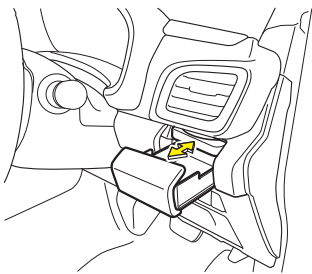

2. ถ้าท่านเลื่อนเฉพาะถาดที่วางแก้วเข้าตำแหน่งเดิม ท่านจะสามารถใช้ช่องดังกล่าวเป็นช่องวางของขนาดเล็กได้

ด้านผู้โดยสาร

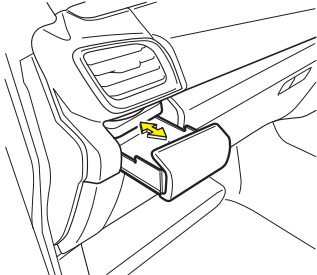

ที่พนักแขนเบาะนั่งตอนที่ 2

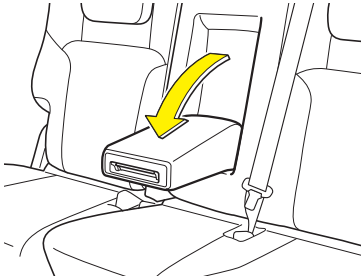

1. พลิกที่พนักแขนออกจากพนักพิงหลัง แล้วพลิกไปทางด้านหน้า

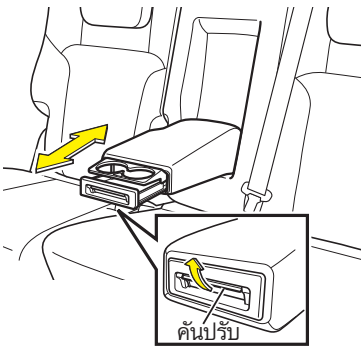

2. เปิดที่วางแก้วออกโดยการดันคันปรับขึ้น

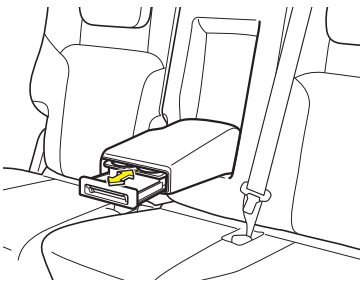

3. ถ้าดันเฉพาะส่วนลาดที่วางแก้วกลับเข้าไป จะสามารถใช้เป็นช่องวางของขนาดเล็กได้

4. ถ้าใช้ลาดที่วางแก้วก่อนปิดกลับเข้าไป จะใช้ลาดวางแก้วได้เมื่อเปิดออกอีกครั้ง ถ้ามีการใช้เป็นที่วางของขนาดเล็กก่อนปิดกลับเข้าไป จะเป็นช่องวางของขนาดเล็กเมื่อเปิดออกอีกครั้ง

⚠️ ข้อควรระวัง

- ต้องแน่ใจว่าที่วางแก้วและช่องวางของขนาดเล็กถูกดันกลับเข้าไปที่พนักแขนแล้ว ก่อนทำการพับที่พนักแขนตรงกลางกลับเข้าพนักพิงหลัง หากดันกลับเข้าไม่สุดขณะที่พับที่พนักแขนเข้าในพนักพิงหลังจะทำให้เกิดความเสียหายได้

ที่วางขวดน้ำและช่องวางของขนาดเล็ก (ประตูหน้าและหลัง)

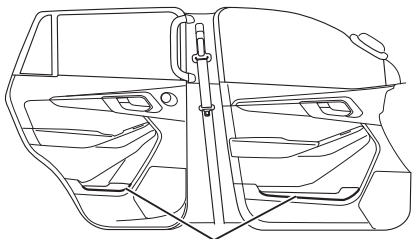

ที่วางขวดน้ำและช่องวางของขนาดเล็ก

ใช้ช่องนี้เป็นที่วางขวดน้ำและช่องวางของขนาดเล็ก

**ข้อควรระวัง**

- อย่าวางภาระที่ไม่มีฝาปิด เช่น แก้ว-กระดาสที่มีน้ำดื่ม ไว้ในที่วางขวดน้ำและช่องวางของขนาดเล็ก ของเหลวที่อยู่ภายในภาชนะอาจหกภายในรถได้

ราวจับ



คำเตือน

- ในรุ่นที่มีการติดตั้งม่านอุทกภัยด้านข้างของที่นั่งบนตะขอหรือราวจับ อาจทำให้ม่านอุทกภัยทำงานผิดปกติ สิ่งกีดขวางอาจกระเด็นออก ในขณะที่ระบบทำงาน

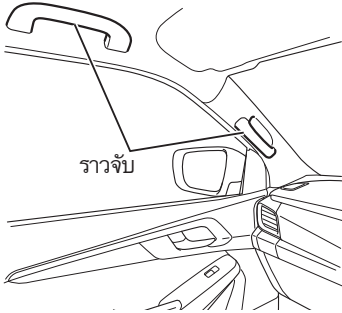

เบาะนั่งด้านหน้า

มีราวจับอยู่ใกล้กับด้านบนของกระจกหน้าต่างต่าง



เบาะนั่งตอนที่ 2

มีราวจับที่ด้านกระจกหน้าต่างต่างและที่ด้าน
ประตูหลัง

ที่แขวนเสื้อ

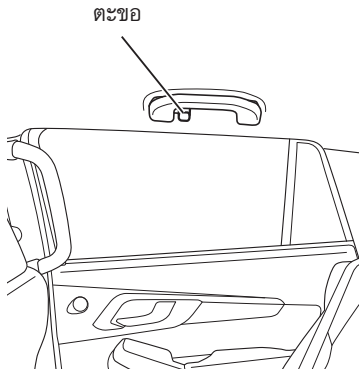

ใช้ส่วนนี้สำหรับแขวนเสื้อผ้า



คำเตือน

- เพื่อป้องกันที่แขวนเสื้อแตกหัก อย่าแขวนสิ่งของที่หนักหรือใหญ่ในที่แขวนเสื้อ
- ในรุ่นที่มีถุงลมด้านข้างและม่านถุงลม ถ้าแขวนสิ่งของหนักบริเวณราวจับหรือที่แขวนเสื้อ อาจทำให้เกิดขวางการทำงานของม่านถุงลม และสิ่งของกระเด็นออกเมื่อถุงลมพองตัว

ตะขอ

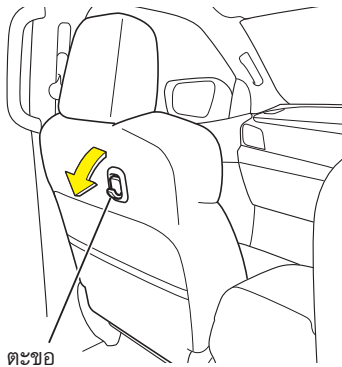

ท่านสามารถแขวนถุงพลาสติกไว้กับส่วนนี้ได้



ข้อควรระวัง

- อย่าแขวนสิ่งของที่มีน้ำหนักเกิน 4 กก. ไม่เช่นนั้น สิ่งของที่มีน้ำหนักเกินอาจหล่นลงมาในระหว่างขับรถ และอาจทำให้ท่านได้รับอันตรายได้

ที่เหน็บสายเข็มขัดนิรภัย

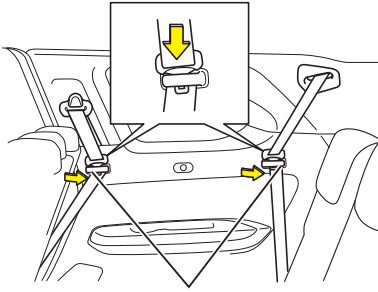

เมื่อไม่ได้ใช้งานเข็มขัดนิรภัยของเบาะนั่งตอนที่ 2 และ 3 เข็มขัดสามารถเหน็บเข้ากับที่เหน็บสายเข็มขัดได้ โดยแนบเข็มขัดเข้ากับที่เหน็บสายจากทางด้านซ้าย จากนั้นสอดหัวเข็มขัดเข้ากับที่เหน็บสายเข็มขัดนิรภัย



ข้อควรระวัง

- อย่าดึงสายเข็มขัดมากเกินไปในขณะที่เข็มขัดเหน็บอยู่กับที่เหน็บสายเข็มขัด การกระทำเช่นนั้นอาจทำให้ที่เหน็บสายเข็มขัดเสียหายได้ ให้ถอดเข็มขัดนิรภัยอย่างถูกต้องหากต้องการใช้

หุ้ยดสัมภาระ

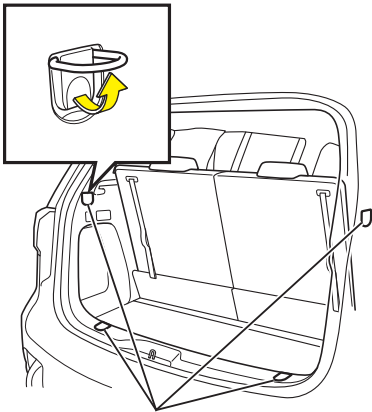

หุ้ยดสัมภาระ

ใช้เมื่อยึดสิ่งของเข้ากับห้องเก็บสัมภาระ



คำแนะนำ

- พับเก็บหุ้ยดเมื่อไม่ได้ใช้

ช่องเก็บของในห้องสัมภาระ

ช่องเก็บของในห้องสัมภาระอยู่บริเวณด้านล่างของห้องสัมภาระ สามารถเปิดแผ่นปิดช่องเก็บของเพื่อเก็บสิ่งของขนาดเล็กได้



ข้อควรระวัง

- เพื่อความปลอดภัย ให้ปิดแผ่นปิดช่องเก็บของในขณะที่รถวิ่ง ถ้ารถหยุดกะทันหัน เช่น เมื่อมีการเบรกฉุกเฉิน แผ่นปิดช่องเก็บของอาจจะกระเด็นไปทางด้านหน้าซึ่งเป็นสาเหตุให้เกิดอุบัติเหตุที่ไม่คาดคิดได้
- อย่าวางแว่นตาหรือไฟแช็กไว้บนรถ ถ้าภายในรถร้อนอาจทำให้ไฟแช็กระเบิดหรือเลนส์พลาสติกของแว่นหรือกรอบละลายหรือแตกได้



คำแนะนำ

- อย่าวางสิ่งของที่มีขนาดใหญ่ในช่องเก็บของในห้องสัมภาระ ซึ่งแผ่นปิดไม่สามารถปิดได้ หากพยายามปิดแผ่นปิดช่องเก็บของในสภาพดังกล่าว อาจทำให้เกิดความเสียหายได้

วิธีการเปิดแผ่นปิดช่องเก็บของในห้องสัมภาระ

1. เปิดประตูท้าย

ประตูท้าย → อ้างอิงหน้า 3-37

ประตูท้ายไฟฟ้า → อ้างอิงหน้า 3-39

2. จับแถบดิ่งที่ติดอยู่ตรงกลางแผ่นปิดช่องเก็บของและดึงขึ้นไปทางด้านหน้าของตัวรถ

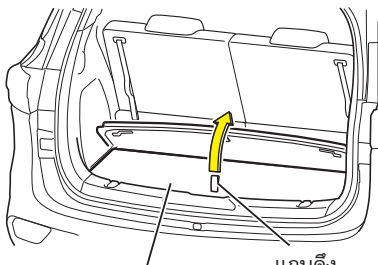

แผ่นปิดช่องเก็บของ

แถบดิ่ง



ข้อควรระวัง

- อย่าดึงแถบดิ่งมาจากด้านหลังรถ การกระทำเช่นนั้นอาจทำให้แผ่นปิดตกหล่นและสิ่งของภายในช่องเก็บของเสียหายได้

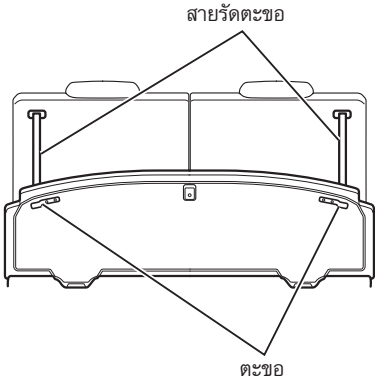

- ติดสายรัดของเบาะนั่งตอนที่ 3 เข้ากับ ตะขอของแผ่นปิดช่องเก็บของ ตะขอมี ตำแหน่งบนและล่างอยู่ ท่านสามารถปรับ การเปิดแผ่นปิดช่องเก็บของได้



คำแนะนำ

- อย่าปรับเบาะนั่งตอนที่ 3 ขณะที่สายรัด เกี่ยวกับตะขออยู่

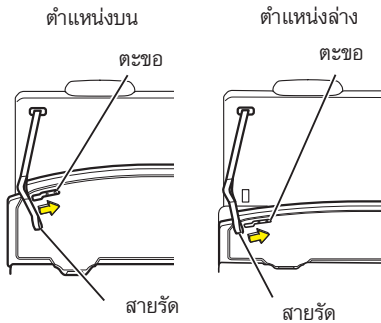

เสาอากาศ

แบบครีบนลาม

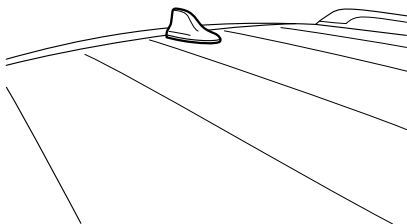

ข้อสังเกต

- การรับสัญญาณวิทยุ อาจได้รับผลกระทบ จากอุปกรณ์เสริมและเร็คหลังคา หรือ อื่นๆ ที่อยู่ใกล้กับสายอากาศ

แบบมาตรฐาน



ปรับมุมของเสาอากาศตามความเหมาะสม เพื่อให้ได้รับสัญญาณวิทยุที่ดียิ่งขึ้น หมุนเสาอากาศทวนเข็มนาฬิกาเพื่อถอดเสาอากาศออก



คำแนะนำ

- เพื่อป้องกันเสาอากาศเสียหาย ควรถอดเสาอากาศออกเมื่อล้างรถด้วยเครื่องล้างรถอัตโนมัติ หลังจากถอดเสาอากาศออกเพื่อนำรถไปล้าง โปรดระมัดระวังในการติดตั้งเสาอากาศกลับเข้าที่ให้ถูกต้องและตรวจสอบให้แน่ใจว่าได้ติดตั้งเสาอากาศเรียบร้อยแล้วก่อนขับรถ
- เพื่อป้องกันเสาอากาศเสียหาย ควรพับเสาอากาศเมื่อต้องขับรถผ่านบริเวณที่มีช่องว่างเหนือหลังครถน้อย หรือเมื่อคลุมรถด้วยผ้าคลุม



ข้อสังเกต

- การรับสัญญาณวิทยุ อาจได้รับการรบกวนจากอุปกรณ์ หรือแร่คหลังคา เป็นต้น ที่อยู่ใกล้เสาอากาศ

รีโมทควบคุมบนพวงมาลัย

ท่านสามารถใช้รีโมทควบคุมบนพวงมาลัยเพื่อควบคุมการทำงานต่างๆ ของเครื่องเสียง การควบคุมนี้จะแตกต่างกันขึ้นอยู่กับระบบเครื่องเสียงที่ใช้



ข้อควรระวัง

- ขณะขับรถให้แน่ใจว่าการควบคุมเครื่องเสียงไม่รบกวนการขับรถ

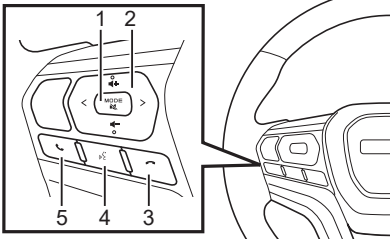

| หมายเลข | หน้าที่ |
|---------|--|
| 1 | ปุ่ม [MODE], ปุ่ม [๗] |
| 2 | ปุ่ม [◀+], ปุ่ม [▶-], ปุ่ม [<], ปุ่ม [>] |
| 3 | ปุ่ม [↶] |
| 4 | ปุ่ม [๘] |
| 5 | ปุ่ม [๘] |

กล้องมองภาพด้านหลัง

กล้องมองภาพด้านหลังถูกติดตั้งอยู่ที่ประตูท้าย ภาพจากกล้องมองภาพด้านหลังจะถูกแสดงบนหน้าจอร์วิทู

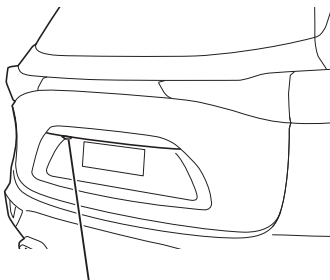

กล้องมองภาพด้านหลัง

หน้าจอร์วิทู

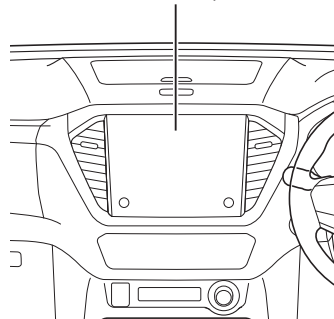

คำเตือน

- สำหรับการตรวจสอบกล้องมองภาพด้านหลัง ต้องแน่ใจว่าได้จอดรถในบริเวณที่ปลอดภัย และใช้งานเบรกมือ

**ข้อควรระวัง**

- เมื่อขับรถถอยหลัง ห้ามมองเพียงหน้าจอแสดงผลเท่านั้น ให้มองบริเวณโดยรอบเสมอ และถอยหลังอย่างช้าๆ

**คำแนะนำ**

- ถ้าฝาครอบด้านหน้าของเลนส์สกปรก อาจทำให้ภาพไม่ชัดเจน ถ้าฝาครอบเลนส์มีหยดน้ำฝน หรือสิ่งสกปรกติดอยู่ ให้เช็ดออกด้วยผ้าเปียก ถ้าใช้ผ้าแห้งเช็ดฝาครอบเลนส์จะทำให้ฝาครอบเลนส์เสียหายได้
- ห้ามให้กล้องถูกระแทกกระทึกด้วยความรุนแรง เนื่องจากอาจทำให้กล้องแตกหัก หรือเสียหาย และอาจไหม้ หรือเกิดไฟฟ้าช็อตได้
- ห้ามฉีดน้ำแรงดันสูงกระทบกล้อง เช่น เมื่อล้างรถ เนื่องจากอาจทำให้กล้องเสียหายได้
- ห้ามคลายสกรูกล้องมองหลัง หรือถอดกล้องมองภาพด้านหลังออก เนื่องจากอาจส่งผลกระทบต่อซีลกันน้ำ และกล้องอาจได้รับความเสียหายได้

**ข้อสังเกต**

- หยดน้ำฝนอาจติดบนบริเวณกล้อง ทำให้เห็นภาพไม่ชัดเจน
- กล้องมองหลังใช้เลนส์มุมกว้าง ดังนั้น ภาพที่แสดงบนหน้าจอสถิติแสดงผลอาจจะแสดงภาพใกล้หรือไกลกว่าความเป็นจริง
- ภาพจากกล้องมองภาพด้านหลังอาจดูได้ยาก หรือไม่สามรถดูได้ในที่มืด หรือตอนกลางคืน
- โครงสร้างของเลนส์กันน้ำสามารถป้องกันฝ้าได้
- ห้ามทำให้บริเวณกล้องเสียหาย เนื่องจากส่งผลกระทบต่อภาพที่แสดง

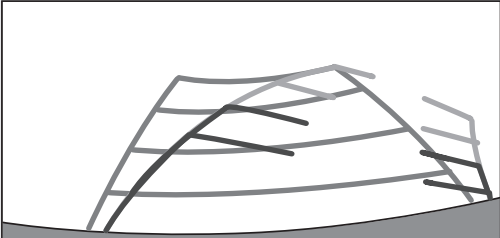
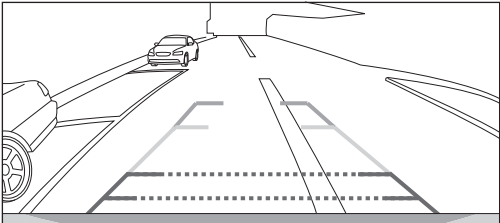
| กล้องมองภาพด้านหลัง | คำอธิบาย |
|--|--|
|  <p data-bbox="206 443 520 472">ตรวจสอบโดยรอบเพื่อความปลอดภัย</p> | <p data-bbox="636 304 968 379">กล้องมองภาพด้านหลัง : แบบ A (เส้นกะระยะแปรผันตามพวงมาลัย)</p> |
|  <p data-bbox="206 724 520 753">ตรวจสอบโดยรอบเพื่อความปลอดภัย</p> | <p data-bbox="636 600 946 675">กล้องมองภาพด้านหลัง : แบบ B (เส้นกะระยะคงที่)</p> |

เส้นกระยะแปรผันตามพวงมาลัย

ข้อสำคัญเกี่ยวกับระบบกล้องมองภาพด้านหลัง



ข้อควรระวัง

- อย่าพึ่งพาระบบนี้เพียงอย่างเดียวในขณะที่ขับรถ ท่านอาจไม่สามารถจอดรถในตำแหน่งที่ต้องการได้เนื่องจากปัจจัยต่างๆ เช่น ลักษณะถนน สภาพผิวถนน เทคนิคการขับรถ และสถานะของการปรับเทียบเซนเซอร์มุมพวงมาลัย
- เช่นเดียวกับพาหนะทั่วไป ควรตรวจดูด้านหลังและบริเวณรอบตัวรถในขณะที่ถอยหลัง ใช้ความระมัดระวังเพื่อหลีกเลี่ยงการชนกับรถคันอื่น และสิ่งกีดขวางบริเวณโดยรอบ
- ภาพที่แสดงบนหน้าจออาจแตกต่างจากความเป็นจริง และการดูที่หน้าจอก็เพียงอย่างเดียว ในขณะที่ถอยรถอาจทำให้เกิดการชน หรือเกิดอุบัติเหตุได้ ขณะถอยรถต้องแน่ใจว่าได้ตรวจดูบริเวณรอบๆ ว่าปลอดภัยด้วยสายตา กระจกมองหลัง และกระจกมองข้าง
- ตำแหน่งของเส้นกระยะจะมีการเปลี่ยนแปลงตามปัจจัยต่างๆ เช่น จำนวนผู้โดยสาร น้ำหนักบรรทุก และสภาพลมยาง ต้องแน่ใจว่าท่านได้ตรวจสอบบริเวณด้านหลังและรอบๆ ตัวรถอย่างรอบคอบขณะขับรถ
- เส้นกระยะคงที่ (Static Guide Line) (เส้นตามแนวความกว้างรถ) และเส้นกระยะแปรผันตามพวงมาลัย (Dynamic Guide Line) (เส้นแนวการเคลื่อนที่ของรถ) (เฉพาะรุ่นที่ติดตั้ง) ที่แสดงอาจกว้างกว่าจริง ต้องแน่ใจว่าท่านได้ตรวจสอบบริเวณด้านหลังและรอบๆ ตัวรถอย่างรอบคอบขณะทำการถอยรถ
- อย่าใช้งานกล้องมองหลังในสภาวะดังต่อไปนี้
 - สภาพผิวถนนที่ลื่น
 - เมื่อมีการใช้โซ่กันลื่น หรือล้ออะไหล่
 - ขณะที่ประตูท้ายปิดไม่สนิท
 - บนถนนที่ไม่เรียบ เช่น บนเขา
- ขั้นตอนการดำเนินการในแต่ละส่วนเป็นเพียงตัวอย่างเท่านั้น ระยะเวลาและน้ำหนักในการหมุนพวงมาลัยจะแตกต่างกันขึ้นอยู่กับสภาพถนนและสภาพตัวรถในขณะที่ทำการจอดครีใช้กล้องมองภาพด้านหลังเฉพาะเมื่อท่านตระหนักถึงองค์ประกอบดังกล่าวข้างต้นนอกจากนั้น ขณะจอดรถท่านต้องแน่ใจว่ารถของท่านสามารถเข้าพื้นที่ช่องจอดก่อนจะพยายามจอดรถ
- เมื่ออุณหภูมิภายนอกเย็นจัด หน้าจออาจเกิดฝ้าหรือภาพไม่ชัดเจน โดยเฉพาะอย่างยิ่งวัตถุที่มีการเคลื่อนที่อาจผิดรูป หรือมองไม่เห็นจากหน้าจอ จึงเป็นเรื่องสำคัญที่จะต้องตรวจสอบความปลอดภัยของสิ่งรอบข้างโดยตรง



ข้อควรระวัง

- โปรดใส่ใจในสิ่งต่อไปนี้ ซึ่งอาจเป็นสาเหตุทำให้กล้องมองภาพด้านหลังทำงานไม่ถูกต้อง
 - อย่าให้กล้องได้รับการกระแทกหรือชนกับวัตถุอื่น ตำแหน่งหรือองศาการติดตั้งอาจคลาดเคลื่อน ซึ่งจะส่งผลให้เกิดอุบัติเหตุได้ หากเกิดกรณีดังกล่าวโปรดนำรถเข้ารับการตรวจสอบที่ศูนย์บริการมาตรฐานอีซูซุ
 - ตัวกล้องมีชิ้นส่วนป้องกันน้ำ อย่าถอดออก แยกชิ้นส่วน หรือดัดแปลงตัวกล้อง
 - การถูหรือขัดหน้าเลนส์กล้องด้วยแปรงหรือผงดัด อาจทำให้ผิวเลนส์เสียหาย ซึ่งส่งผลกระทบต่อคุณภาพของภาพที่แสดง
 - อย่าให้กล้องสัมผัสสารละลาย แก๊สซัดตัวถัง น้ำยาขจัดคราบมัน น้ำยาเคลือบกระจก หากสารใดๆ สัมผัสตัวกล้องให้รีบเช็ดออกทันที
 - อย่าให้กล้องเกิดการเปลี่ยนแปลงอุณหภูมิกะทันหัน เช่น การใช้น้ำร้อนรดที่ตัวกล้อง ในขณะที่สภาพอากาศเย็น
 - เมื่อล้างรถโดยใช้เครื่องฉีดน้ำแรงดันสูง ให้หลีกเลี่ยงการฉีดที่กล้องโดยตรง หรือรอบๆ กล้อง เนื่องจากอาจทำให้กล้องหลุดออก นอกจากนั้น น้ำอาจเข้าไปภายในทำให้เกิดการเสียหายได้
 - ห้ามใช้เครื่องล้างรถแบบใช้ไอน้ำ เนื่องจากอาจมีการพ่นไอน้ำอุณหภูมิสูงทำให้กล้องเสียหายได้
- หากเส้นกะระยะคงที่ (Static Guide Line) (เส้นตามแนวความกว้างรถ) และเส้นกะระยะแปรผันตามพวงมาลัย (Dynamic Guide Line) (เส้นแนวการเคลื่อนที่ของรถ) ไม่อยู่ในแนวตรงเมื่อพวงมาลัยอยู่ในตำแหน่งตั้งตรง (เดินหน้าตรง) โปรดนำรถเข้ารับการตรวจสอบที่ศูนย์บริการมาตรฐานอีซูซุ
- หากหน้าจอไม่แสดงภาพขึ้นมาแม้ว่าคั่นเกียร์อยู่ในตำแหน่ง "R" (หน้าจอเป็นสีดำหรือกะพริบ) ให้เปลี่ยนโหมดไปที่ตำแหน่ง "OFF" (รุ่นที่มีระบบกุญแจ ISUZU GENIUS ENTRY) หรือปิดสวิตช์กุญแจจากตำแหน่ง "ACC" หรือ "ON" ไปตำแหน่ง "LOCK" (รุ่นที่มีระบบกุญแจรีโมท) แล้วสตาร์ทเครื่องยนต์ใหม่อีกครั้ง จากนั้น ตรวจสอบว่าหน้าจอมีการแสดงผลอย่างถูกต้อง หากยังพบปัญหาอยู่โปรดนำรถเข้าตรวจสอบที่ศูนย์บริการมาตรฐานอีซูซุ



ข้อสังเกต

- เนื่องจากลักษณะของเลนส์กล้อง คนและวัตถุที่แสดงบนหน้าจอจะมีตำแหน่งและระยะที่แตกต่างจากความเป็นจริง
- ถ้าเลนส์กล้องสกรปรกจะไม่สามารถแสดงภาพได้อย่างชัดเจน หากมีละอองน้ำหรือคราบโคลนควรใช้น้ำและผ้านุ่มเช็ดทำความสะอาด หากสกรปรกมากให้ใช้น้ำยาที่มีฤทธิ์เป็นกลางในการทำความสะอาด

การจอด

จุดสำคัญเมื่ออยู่ใกล้ตำแหน่งวัตถุ

เส้นกระยะบนหน้าจอใช้กับพื้นผิวที่เรียบ (เช่น ถนน) เมื่อเข้าใกล้วัตถุที่ยื่นออกมา (เช่น ส่วนท้ายของรถบรรทุก) ต้องแน่ใจว่าได้ตรวจดูบริเวณด้านหลังและบริเวณรอบๆ ตัวรถขณะถอยหลัง กรณีตัวอย่างภาพดังต่อไปนี้ ส่วนที่ยื่นออกมาจะไม่อยู่ในแนวของเส้นกระยะ ซึ่งอาจดูเหมือนว่าจะไม่ชน อย่างไรก็ตาม เนื่องจากส่วนที่ยื่นออกมานั้นอยู่สูงจากพื้น ดังนั้นรถอาจชนกับส่วนที่ยื่นออกมา

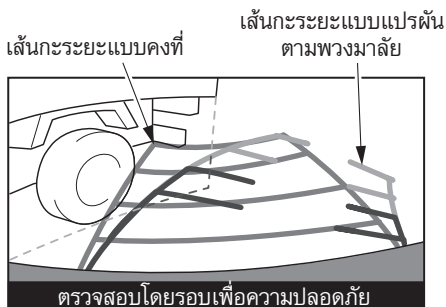
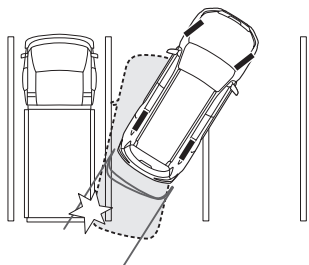

มุมมองบนหน้าจอ

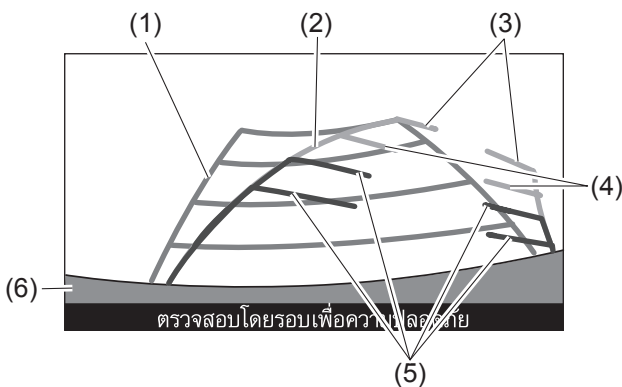

| หมายเลข | ฟังก์ชัน | สีของเส้น |
|---------|---|------------------------------|
| (1) | <p>เส้นกระยะแบบคงที่ (เส้นตามแนวความกว้างรถ) เพื่อแสดงแนวเคลื่อนที่และระยะโดยประมาณ (จากกันชนท้าย) เมื่อรถมีการเคลื่อนที่ในแนวเส้นตรง</p> <ul style="list-style-type: none"> ● แสดงเส้นกระยะที่ระยะประมาณ 0.5 เมตร 1 เมตร 2 เมตร และ 3 เมตร จากขอบของกันชนท้าย ● แสดงความกว้างกว่าความเป็นจริง ● เมื่อพวงมาลัยตั้งตรง (เดินหน้าตรง) เส้นจะทับซ้อนกับเส้นกระยะแปรผันตามพวงมาลัย (เส้นแนวเคลื่อนที่) | สีฟ้า |
| (2) | <p>แสดงถึงแนวเคลื่อนที่การถอยหลังที่คาดการณ์ไว้ด้วยเส้นกระยะแปรผันตามพวงมาลัย (เส้นแนวเคลื่อนที่)</p> <ul style="list-style-type: none"> ● แสดงความกว้างกว่าความเป็นจริง ● สัมพันธ์กับการหมุนพวงมาลัย | สีแดง สีเหลือง สีเขียว |
| (3) | <p>เส้นแสดงระยะด้านหลังของรถ (จากขอบกันชนท้าย)</p> <ul style="list-style-type: none"> ● สัมพันธ์กับการหมุนพวงมาลัย โดยจะเคลื่อนตามเส้นกระยะแปรผันตามพวงมาลัย (เส้นแนวเคลื่อนที่) ● ตำแหน่งกึ่งกลางของแต่ละเส้นจะอยู่ห่างออกไปประมาณ 3 เมตร | สีเขียว |
| (4) | <p>เส้นแสดงระยะด้านหลังของรถ (จากขอบกันชนท้าย)</p> <ul style="list-style-type: none"> ● สัมพันธ์กับการหมุนพวงมาลัย โดยจะเคลื่อนตามเส้นกระยะแปรผันตามพวงมาลัย (เส้นแนวเคลื่อนที่) ● ตำแหน่งกึ่งกลางของแต่ละเส้นจะอยู่ห่างออกไปประมาณ 2 เมตร | สีเหลือง |
| (5) | <p>เส้นแสดงระยะด้านหลังของรถ (จากขอบกันชนท้าย)</p> <ul style="list-style-type: none"> ● สัมพันธ์กับการหมุนพวงมาลัย โดยจะเคลื่อนตามเส้นกระยะแปรผันตามพวงมาลัย (เส้นแนวเคลื่อนที่) ● ตำแหน่งกึ่งกลางของแต่ละเส้นจะอยู่ห่างออกไปประมาณ 0.5 เมตร และ 1 เมตร | สีแดง |
| (6) | ขอบกันชนท้าย | - |



คำแนะนำ

- การคำนวณของเส้นกระยะจะคลาดเคลื่อน เมื่อพวงมาลัยไม่อยู่ในตำแหน่งตั้งตรง (เดินหน้าตรง)
- ที่ด้านบนของหน้าจอ เส้นกระยะที่แสดงขึ้นทางด้านขวาจะใกล้เคียงกับความเป็นจริง และด้านซ้ายจะมีระยะไกลกว่า
- หากปุ่มสตาร์ท/ดับเครื่องยนต์อยู่ในโหมด "ACC" (รุ่นที่มีระบบกุญแจ ISUZU GENIUS ENTRY) หรือสวิตช์กุญแจอยู่ที่ตำแหน่ง "ACC" (รุ่นที่ไม่มีระบบกุญแจ ISUZU GENIUS ENTRY) หรือหากคันเกียร์อยู่ในตำแหน่ง "R" ทันทีหลังจากสตาร์ทเครื่องยนต์ เส้นกระยะอาจไม่แสดงขึ้นมา แม้ว่าจะตั้งค่าเปิดเส้นกระยะแล้วก็ตาม

การจอดโดยใช้เส้นกระยะแปรผันตามพวงมาลัย (Dynamic Guide Line)

การแสดงผลเส้นกระยะแปรผันตามพวงมาลัย (เส้นแนวเคลื่อนที่) จะสัมพันธ์กับพวงมาลัย เพื่อตรวจสอบแนวการเคลื่อนที่ของรถในขณะจอดรถ

- หากจอดรถในทิศทางตรงข้ามกับที่อธิบายต่อไปนี้ ทิศทางการหมุนพวงมาลัยจะกลับทิศทางกัน
1. เข้าเกียร์ถอยหลัง
 - หน้าจอจะเปลี่ยนไปที่กล้องมองภาพด้านหลัง
 - การเปลี่ยนไปที่ตำแหน่งอื่นที่ไม่ใช่เกียร์ถอยหลัง หน้าจอจะเปลี่ยนกลับไปยังหน้าจอก่อนหน้า
 - สำหรับรายละเอียดเกี่ยวกับการตั้งค่าเส้นกระยะ โปรดดู "การตั้งค่าการแสดงผลเส้นกระยะกล้องมองภาพด้านหลัง"

การตั้งค่าการแสดงผลเส้นกระยะกล้องมองภาพด้านหลัง → อ้างอิงหน้า 5-70

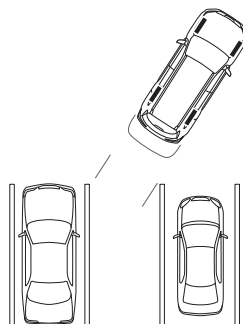
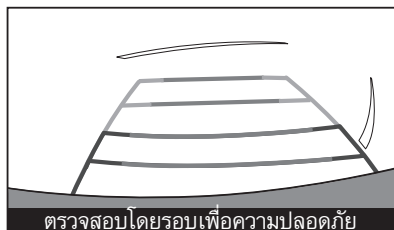

2. หมุนพวงมาลัยโดยที่เส้นกระยะแปรผันตามพวงมาลัย (เส้นแนวเคลื่อนที่) จะหันไปทางช่องจอด แล้วค่อยๆ ถอยรถ

<เส้นกระยะแปรผันตามพวงมาลัย>

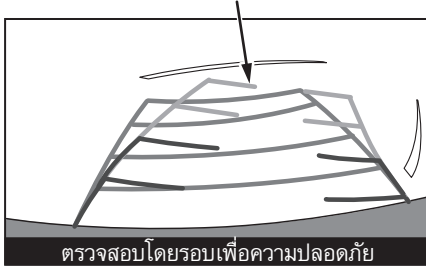

<สภาวะของรถ>

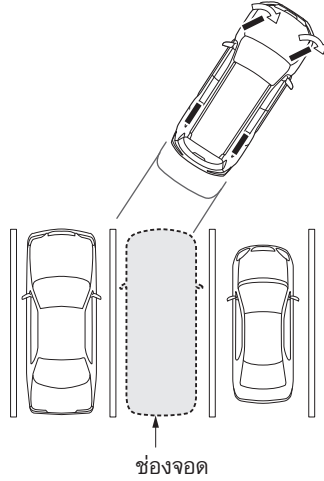

3. เมื่อทำยารถเข้าไปในพื้นที่ช่องจอด ให้หมุนพวงมาลัยโดยให้เส้นกระยะแบบคงที่ (เส้นตามแนวความกว้างรถ) กับเส้นแบ่งช่องจอดด้านข้างมีระยะเท่าๆ กัน

เส้นแบ่งช่องจอด เส้นกระยะแปรผันตามพวงมาลัย

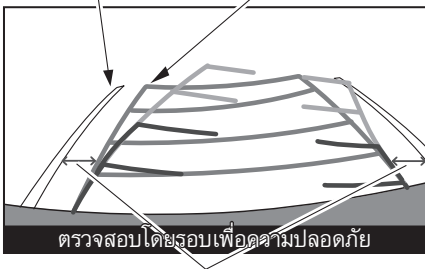

ระยะห่างเท่าๆ กัน

<สภาวะของรถ>

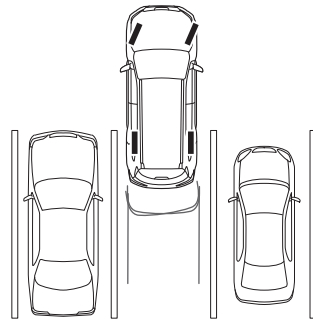

4. เมื่อเส้นกระยะแบบคงที่ (เส้นตามแนวความกว้างรถ) และเส้นแบ่งช่องจอดอยู่ในแนวขนานกัน หมุนพวงมาลัยคืนจนกระทั่งอยู่ในตำแหน่งตั้งตรง (เดินหน้าตรง) อีกครั้ง จากนั้นค่อยๆ ถอยรถจนกระทั่งตัวรถอยู่ในพื้นที่ช่องจอด

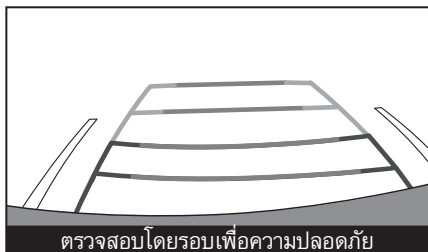

<สภาวะของรถ>

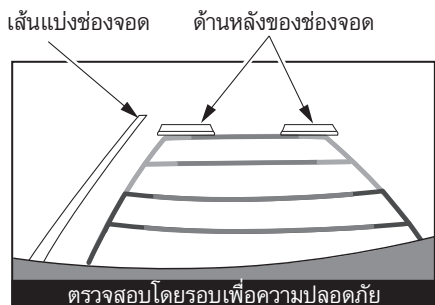
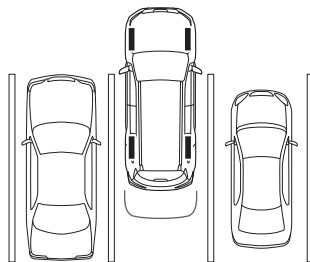

ข้อสังเกต

- บางครั้งเส้นกระยะและพื้นที่ช่องจอดที่แสดงบนหน้าจอบอกดูเหมือนอยู่ในแนวเดียวกัน ในขณะที่ความจริงแล้วไม่ตรงกัน
- หากช่องจอดมีเส้นแบ่งเพียงด้านเดียว บางครั้งเส้นกระยะแบบคงที่ (เส้นตามแนวความกว้างรถ) และพื้นที่ด้านข้างทางซ้าย/ขวา ของช่องจอดจะอยู่ในแนวขนานกันแล้ว (ดังภาพตัวอย่าง) ซึ่งในความเป็นจริงแล้วอาจไม่เป็นเช่นนั้น

กล้องมองภาพด้านหลัง

กล้องมองภาพด้านหลังจะแสดงภาพเคลื่อนไหวด้านหลังของรถภายในไม่กี่วินาทีหลังจากเปลี่ยนเป็นเกียร์ถอยหลัง (R)



คำเตือน

- กล้องมองภาพด้านหลังแสดงภาพเคลื่อนไหวแบบกระจกกลับด้านเพื่อให้เป็นมุมมองเดียวกับกระจกมองหลัง หรือกระจกมองข้าง การมองภาพขึ้นอยู่กับรุ่นรถ โปรดใช้ความระมัดระวังในการใช้กล้อง



ข้อควรระวัง

- อย่าพึ่งพากล้องมองภาพด้านหลังเพียงอย่างเดียวในขณะถอยรถ
- ควรตรวจดูด้านหลังและบริเวณรอบตัวรถในขณะถอยหลัง เช่นเดียวกับพาดะท้าวไปใช้ความระมัดระวังเพื่อหลีกเลี่ยงการชนกับรถคันอื่น และสิ่งกีดขวางบริเวณโดยรอบ
- ภาพที่แสดงบนหน้าจออาจแตกต่างจากความเป็นจริง และการดูที่หน้าจอเพียงอย่างเดียวในขณะถอยรถอาจทำให้เกิดการชน หรือเกิดอุบัติเหตุได้ ขณะถอยรถต้องแน่ใจว่าได้ตรวจดูบริเวณรอบๆ ว่าปลอดภัยด้วยสายตา กระจกมองหลัง และกระจกมองข้าง
- ตำแหน่งของเส้นกระยะจะมีการเปลี่ยนแปลงตามปัจจัยต่างๆ เช่น จำนวนผู้โดยสาร น้ำหนักบรรทุก และสภาพลมยาง ต้องแน่ใจว่าท่านได้ตรวจสอบบริเวณด้านหลังและรอบๆ ตัวรถอย่างรอบคอบขณะขับรถ
- อย่าใช้งานกล้องมองหลังในสภาวะดังต่อไปนี้
 - สภาพผิวถนนที่ลื่น
 - เมื่อมีการใช้โซ่กันลื่น หรือล้ออะไหล่
 - ขณะที่ประตูท้ายปิดไม่สนิท
 - บนถนนที่ไม่เรียบ เช่น บนเขา
- เมื่ออุณหภูมิภายนอกเย็นจัด หน้าจออาจเกิดฝ้าหรือภาพไม่ชัดเจน โดยเฉพาะอย่างยิ่งวัตถุที่มีการเคลื่อนไหวอาจผิดรูป หรือมองไม่เห็นจากหน้าจอ จึงเป็นเรื่องสำคัญที่จะต้องตรวจสอบความปลอดภัยของสิ่งรอบข้างโดยตรง
- เมื่อทำการเปลี่ยนยาง โปรดปรึกษาศูนย์บริการมาตรฐานอีซูซุ เนื่องจากการเปลี่ยนยางอาจส่งผลกับตำแหน่งของเส้นกระยะบนหน้าจอ

**ข้อควรระวัง**

- โปรดใส่ใจในสิ่งต่อไปนี้ ซึ่งอาจเป็นสาเหตุทำให้กล้องมองภาพด้านหลังทำงานไม่ถูกต้อง
 - อย่าให้กล้องได้รับการกระแทกหรือชนกับวัตถุอื่น ตำแหน่งหรือองศาการติดตั้งอาจคลาดเคลื่อน ซึ่งจะส่งผลให้เกิดอุบัติเหตุได้ หากเกิดกรณีดังกล่าวโปรดนำรถเข้ารับการตรวจสอบที่ศูนย์บริการมาตรฐานอีซูซุ
 - ตัวกล้องมีชิ้นส่วนป้องกันน้ำ อย่าถอดออก แยกชิ้นส่วน หรือดัดแปลงตัวกล้อง
 - การถูหรือขัดหน้าเลนส์กล้องด้วยแปรงหรือฟองขัด อาจทำให้ผิวเลนส์เสียหาย ซึ่งส่งผลกระทบต่อคุณภาพของภาพที่แสดง
 - อย่าให้กล้องสัมผัสสารละลายอินทรีย์ สารขัดเคลือบตัวถัง น้ำยาขจัดคราบมัน น้ำยาเคลือบกระจกหน้าต่างใดๆ สัมผัสตัวกล้องให้รีบเช็ดออกทันที
 - อย่าให้กล้องเกิดการเปลี่ยนแปลงอุณหภูมิกะทันหัน เช่น การใช้น้ำร้อนราดที่ตัวกล้องในขณะสภาพอากาศเย็น
 - เมื่อล้างรถโดยใช้เครื่องฉีดน้ำแรงดันสูง ให้หลีกเลี่ยงการฉีดที่กล้องโดยตรง หรือรอบๆ กล้อง เนื่องจากอาจทำให้กล้องหลุดออก นอกจากนั้นน้ำอาจเข้าไปภายในทำให้เกิดการเสียหายได้
 - อย่าใช้เครื่องล้างรถแบบใช้น้ำแรงดันสูง เนื่องจากอาจมีการพ่นไอน้ำอุณหภูมิสูงทำให้กล้องเสียหายได้
- หากหน้าจอไม่แสดงภาพขึ้นมาแม้ว่าคันเกียร์อยู่ในตำแหน่ง "R" (หน้าจอเป็นสีดำหรือกะพริบ) ให้กดปุ่มสตาร์ท/ดับเครื่องยนต์ไปที่โหมด "OFF" (รุ่นที่มีระบบกุญแจ ISUZU GENIUS ENTRY) หรือปิดสวิตช์กุญแจจากตำแหน่ง "ACC" หรือ "ON" ไปตำแหน่ง "LOCK" (รุ่นที่มีระบบกุญแจรีโมท) แล้วสตาร์ทเครื่องยนต์ใหม่อีกครั้ง จากนั้นตรวจสอบว่าหน้าจอมีการแสดงผลอย่างถูกต้อง หากยังพบปัญหาอยู่โปรดนำรถเข้ารับการตรวจสอบที่ศูนย์บริการมาตรฐานอีซูซุ

**ข้อสังเกต**

- เนื่องจากลักษณะของเลนส์กล้อง คนและวัตถุที่แสดงบนหน้าจอจะมีตำแหน่งและระยะที่แตกต่างจากความเป็นจริง
- ถ้าเลนส์กล้องสกปรกจะไม่สามารถแสดงภาพได้อย่างชัดเจน หากมีละอองน้ำหรือคราบโคลนควรใช้น้ำและผ้านุ่มเช็ดทำความสะอาด หากสกปรกมากให้ใช้น้ำยาที่มีฤทธิ์เป็นกลางในการทำความสะอาด

การแสดงผลภาพจากกล้องมองภาพด้านหลัง

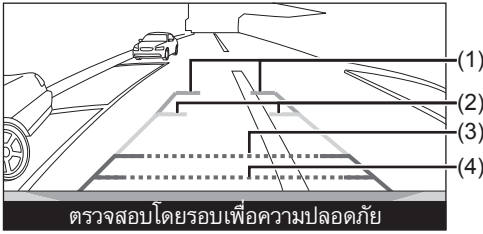

1. เปลี่ยนเป็นเกียร์ถอยหลัง (R)

- หน้าจอจะเปลี่ยนเป็นภาพจากกล้องหลัง
- เมื่อเปลี่ยนเกียร์เป็นเกียร์อื่นที่ไม่ใช่เกียร์ถอยหลัง (R) หน้าจอจะกลับสู่หน้าจอที่แสดงก่อนหน้านี้

| หมายเลข | กล้องมองภาพด้านหลัง | สีของเส้น |
|---------|--|------------|
| (1) | ตำแหน่งกลางของแต่ละเส้นแสดงระยะประมาณ 3.0 เมตร จากท้ายรถ | สีเขียว |
| (2) | ตำแหน่งกลางของแต่ละเส้นแสดงระยะประมาณ 2.0 เมตร จากท้ายรถ | สีเหลือง |
| (3) | แสดงระยะประมาณ 1.0 เมตร จากท้ายรถถึงเส้นกะระยะ | สีประสีแดง |
| (4) | ระยะประมาณ 0.5 เมตร จากท้ายรถถึงเส้นกะระยะ | สีประสีแดง |



ข้อสังเกต

- หากปุ่มสตาร์ท/ดับเครื่องยนต์อยู่ที่โหมด "ACC" (รุ่นที่มีระบบกุญแจ ISUZU GENIUS ENTRY) หรือสวิตช์กุญแจอยู่ที่ตำแหน่ง "ACC" (รุ่นที่ไม่มีระบบกุญแจ ISUZU GENIUS ENTRY) หรือหากคันเกียร์อยู่ในตำแหน่ง "R" ทันทีหลังจากสตาร์ทเครื่องยนต์ เส้นกระยะอาจไม่แสดงขึ้นมา แม้ว่าจะตั้งค่าเปิดเส้นกระยะแล้วก็ตาม
- ถ้าเปิดประตูท้าย ภาพจากกล้องมองทางด้านหลังจะแตกต่างกันขึ้นอยู่กับองศาการเปิด
- ภาพที่แสดงบนหน้าจอมีระยะจำกัด วัตถุที่อยู่ใกล้กับด้านท้ายรถหรือใต้กันชนจะไม่ปรากฏบนหน้าจอ
- สีที่แสดงบนภาพหน้าจอจากกล้องมองหลังอาจแตกต่างจากสีจริง
- อาจมองเห็นได้ยากในกรณีต่อไปนี้ แต่สภาวะเหล่านี้ไม่ได้บ่งบอกถึงความผิดปกติแต่อย่างใด
 - ในที่มืดหรือเวลากลางคืน
 - เมื่ออุณหภูมิโดยรอบเลนส์สูงหรือต่ำ
 - เมื่อมีหยดน้ำบนกล้อง หรือเมื่อมีความชื้นสูง เช่น ฝนที่ฉีดน้ำล้างรถ
 - เมื่อมีสิ่งแปลกปลอม เช่น คราบสกปรกเกาะติดที่กล้อง
 - เมื่อเลนส์กล้องถูกแสงแดดหรือไฟหน้าส่องโดยตรง
 - หากกล้องจับภาพจุดที่มีความเข้มแสงสูง เช่น แสงแดดที่สะท้อนตัวรถ อาจทำให้เกิดปรากฏการณ์สเมียร์* โดยเฉพาะกล้อง CCD

<ลักษณะหน้าจอ>



จุดที่มีความเข้ม
ของแสงสูง

* การเกิดปรากฏการณ์สเมียร์: ปรากฏการณ์นี้เกิดขึ้นเมื่อกำลังจับภาพที่มีจุดเข้มแสงสูง เช่น แสงแดดที่สะท้อนบนตัวถังรถ และทำให้เกิดแถบบนภาพในแนวตั้งด้านบนและด้านล่างของจุดดังกล่าว

ระบบเซนเซอร์ช่วยจอดรถยนต์และระบบช่วยเหลือขณะถอยรถ (RCTA)



คำเตือน

- ประสิทธิภาพการควบคุมและการรับรู้ของฟังก์ชันนี้มีข้อจำกัด ผู้ขับจะต้องรับผิดชอบในการตรวจสอบบริเวณโดยรอบและขับรถด้วยความปลอดภัย ไม่พึ่งพาระบบมากเกินไป
- แน่ใจว่าได้สังเกตเห็นสิ่งต่อไปนี้ การไม่ปฏิบัติตามจุดเหล่านี้ถือเป็นการอันตรายและอาจเกิดอุบัติเหตุได้
 - รักษาเซนเซอร์ให้สะอาดอยู่เสมอโดยไม่ทำให้เซนเซอร์เสียหาย
 - อย่าติดตั้งอุปกรณ์ไฟฟ้าในท้องตลาดใกล้กับเซนเซอร์
 - อย่าให้บริเวณรอบเซนเซอร์ได้รับแรงกระแทก ในกรณีที่มีการกระแทก ให้ตรวจสอบโดยศูนย์บริการมาตรฐานอีซูซุ หากจำเป็นต้องถอดหรือเปลี่ยนกันชนหรือกระจังหน้า โปรดปรึกษาศูนย์บริการมาตรฐานอีซูซุ
 - อย่าทำการดัดแปลง ถอดแยกชิ้นส่วน หรือทำสี
 - แน่ใจว่ามีการตรวจสอบความดันลมยางให้ถูกต้องอยู่เสมอ



ข้อสังเกต

- เกี่ยวกับการตรวจจับของเซนเซอร์
 - ขึ้นอยู่กับหลายปัจจัย เช่น รูปร่างหรือขนาดของสิ่งกีดขวางหรือสภาพอากาศที่ไม่ดี ระยะเวลาตรวจจับอาจลดลง หรือไม่สามารถตรวจจับได้
 - หากเซนเซอร์อยู่ใกล้กับวัตถุมากเกินไป เซนเซอร์อาจไม่สามารถตรวจจับได้
 - อาจไม่ค่อยได้ยินเสียงเตือนเมื่อมีการใช้ระบบเครื่องเสียง หรือเนื่องจากระบบปรับอากาศ เสียงเพลง หรือเสียงพัดลม เป็นต้น
 - อาจไม่ค่อยได้ยินเสียงเตือนของระบบนี้ เนื่องจากเสียงเตือนของระบบอื่นๆ
- ระยะเวลาตรวจจับอาจลดลง ขึ้นอยู่กับรูปร่างหรือขนาดของสิ่งกีดขวาง และประเภทของสิ่งกีดขวางต่อไปนี้ อาจไม่สามารถตรวจจับได้
 - สิ่งของบางๆ เช่น ลวด รั้ว และเชือก
 - สิ่งที่อยู่คั่นคลื่นเสียง เช่น ผ้าฝ้ายและหิมะ
 - วัตถุที่มีส่วนที่แหลม
 - วัตถุที่อยู่ต่ำ
 - วัตถุที่สูงมีส่วนบนยื่นออกมา

ระบบเซนเซอร์ช่วยจอดรถยนต์

ระบบเซนเซอร์ช่วยจอดรถยนต์ใช้เซนเซอร์อัลตราโซนิกในการกำหนดระยะโดยประมาณระหว่างรถและสิ่งกีดขวาง เช่น ผนัง ก่อนการเตือนผู้ขับขี่ด้วยเสียงเตือนและการแจ้งระยะบนหน้าจอกล้องมองภาพด้านหลัง หากท่านต้องการเปลี่ยนการตั้งค่า ให้อ้างอิงข้อมูลตามคู่มือการใช้รถ



(1)

(3)

(2)

ระบบเซนเซอร์ช่วยจอดรถยนต์ (Parking Aid System) → อ้างอิงหน้า 4-236

| หมายเลข | ฟังก์ชัน |
|---------|---|
| (1) | เซนเซอร์ด้านนอกซ้าย : <ul style="list-style-type: none"> ● ประมาณ 40 ถึง 60 ซม. : กะพริบเป็นสีเหลือง ● ประมาณ 40 ซม. หรือน้อยกว่า : กะพริบเป็นสีแดง |
| (2) | เซนเซอร์ด้านนอกขวา : <ul style="list-style-type: none"> ● ประมาณ 40 ถึง 60 ซม. : กะพริบเป็นสีเหลือง ● ประมาณ 40 ซม. หรือน้อยกว่า : กะพริบเป็นสีแดง |
| (3) | เซนเซอร์ด้านในซ้าย : <ul style="list-style-type: none"> ● ประมาณ 75 ถึง 150 ซม. : สว่างเป็นสีเหลือง ● ประมาณ 45 ถึง 75 ซม. : กะพริบเป็นสีเหลือง ● ประมาณ 45 ซม. หรือน้อยกว่า : กะพริบเป็นสีแดง |

ระบบช่วยเตือนขณะถอยรถ (RCTA)

ระบบช่วยเตือนขณะถอยรถ (RCTA) จะตรวจจับสิ่งกีดขวาง เช่น รถที่อยู่ในมุมอับสายตาของผู้ขับขี่

เมื่อรถถอยออกจากช่องจอดตรงและแสดงการแจ้งเตือน อังอิงรายละเอียดตามหัวข้อ

"ระบบช่วยเตือนขณะถอยรถ (RCTA)"

ระบบช่วยเตือนขณะถอยรถ (RCTA)

→ อ้างอิงหน้า 4-220

การเตือนด้านซ้าย

การเตือนด้านขวา



ตรวจสอบโดยรอบเพื่อความปลอดภัย

การตั้งค่าแสดงเส้นกระยะของกล้องมองภาพด้านหลัง

ตั้งค่าให้มีการแสดงหรือไม่แสดงเส้นกระยะเมื่อทำการถอยรถ

รุ่นที่มีกล้องมองภาพด้านหลังพร้อมเส้นกระยะแปรผันตามพวงมาลัย (Dynamic Guide Line)

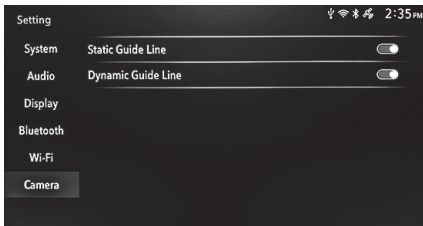
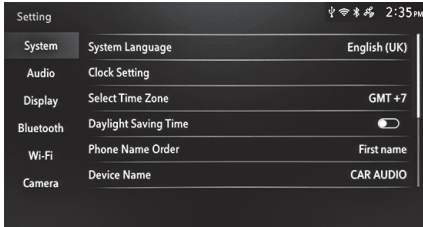

1. บนหน้าจอการตั้งค่า แต่ที่ **กล้อง** (Camera)

2. แต่ที่ปุ่ม เพื่อตั้งค่าตามที่ต้องการ

- เส้นกระยะคงที่ (Static Guide Line)
 - การแสดงผลเส้นกระยะจะเป็นเส้นตรงขณะรถถอยหลัง
 - เมื่อปรับปุ่ม ไปที่ จะไม่แสดงเส้นกระยะ
- เส้นกระยะแปรผันตามพวงมาลัย (Dynamic Guide Line)
 - การแสดงผลเส้นกระยะจะปรับเปลี่ยนย้อนทางกับการหมุนพวงมาลัยขณะรถถอยหลัง
 - เมื่อปรับปุ่ม ไปที่ จะไม่แสดงเส้นกระยะ

รุ่นที่มีกล้องมองภาพด้านหลัง

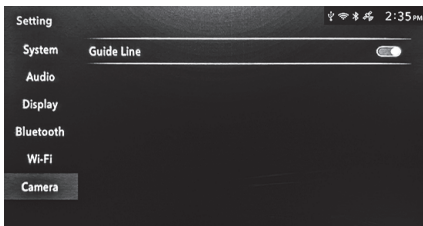

1. บนหน้าจอการตั้งค่า แต่ที่ **กล้อง** (Camera)

2. แต่ที่ปุ่ม ของรายการ "เส้นกระยะ (Giude Line)"

- เมื่อปรับปุ่ม ไปที่ จะไม่แสดงเส้นกระยะ



ข้อสังเกต

- หากปุ่มสตาร์ท/ดับเครื่องยนต์อยู่ที่โหมด "ACC" (รุ่นที่มีระบบกุญแจ ISUZU GENIUS ENTRY) หรือสวิตช์กุญแจอยู่ที่ตำแหน่ง "ACC" (รุ่นที่ไม่มีระบบกุญแจ ISUZU GENIUS ENTRY) หรือหากคันเกียร์อยู่ในตำแหน่ง "R" ทันทีหลังจากสตาร์ทเครื่องยนต์ เส้นกระยะอาจไม่แสดงขึ้นมา แม้ว่าจะตั้งค่าเปิดเส้นกระยะแล้วก็ตาม

หน้าจอมองภาพรอบคัน (SVM) (ถ้ามี)

หน้าจอมองภาพรอบคันเป็นระบบที่ใช้กล้องที่ติดตั้งที่ด้านหน้า ด้านหลัง ด้านซ้าย และด้านขวา เพื่อช่วยให้ผู้ขับขี่มั่นใจในความปลอดภัยของบริเวณโดยรอบตัวรถ ภาพจากกล้องทั้ง 4 ด้าน จะถูกเชื่อมต่อกันด้วยระบบข้อมูลรถยนต์แล้วแสดงภาพจำลองบนหน้าจอวิทยุเพื่อช่วยให้ผู้ขับขี่มั่นใจในความปลอดภัยในขณะที่ขับขี่ด้วยความเร็วต่ำ

หน้าจอวิทยุ

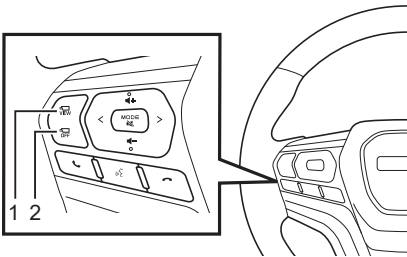
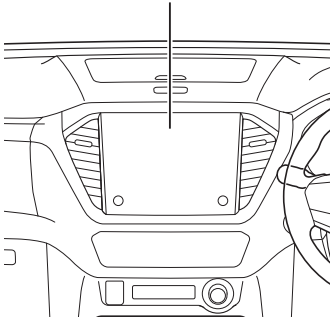

สวิตช์

| หมายเลข | คำอธิบาย |
|---------|------------------------------------|
| 1 | สวิตช์เปิดหน้าจอมองภาพรอบคัน (SVM) |
| 2 | สวิตช์ปิดหน้าจอมองภาพรอบคัน (SVM) |



คำเตือน

- ผู้ขับขี่มีหน้าที่ในการขับขี่ด้วยความปลอดภัย หมั่นตรวจสอบบริเวณรอบๆ ตัวรถเสมอเพื่อความปลอดภัยในการขับขี่
- หน้าจอมองภาพรอบคันเป็นระบบช่วยเหลือผู้ขับขี่ในการจอดรถ การพึ่งพาระบบเพียงอย่างเดียวอาจเป็นเหตุให้เกิดอุบัติเหตุรุนแรงได้ เนื่องจากระบบอาจไม่สามารถใช้งานได้ขึ้นอยู่กับสถานการณ์ หมั่นตรวจสอบบริเวณรอบๆ ตัวรถเสมอเพื่อความปลอดภัยเมื่อทำการจอดรถ
- แม้ว่าหลังจากตรวจพบสิ่งกีดขวางแล้วครั้งหนึ่ง ระบบอาจไม่ตรวจจับหลังจากเข้าไปใกล้สิ่งกีดขวาง ซึ่งขึ้นอยู่กับรูปร่างและ/หรือสภาพของสิ่งกีดขวาง

(มีต่อ)



คำเตือน

(ต่อ)

- หน้าจอมองภาพรอบคันจะไม่ทำงานได้อย่างเหมาะสมเมื่อกระจกมองข้างถูกพับเก็บ หรือเมื่อประตูด้านหน้าและประตูท้ายปิดไม่สนิท
- ภาพอาจแสดงได้ไม่เหมาะสมถ้ามีการดัดแปลงระบบรองรับน้ำหนักหรือเปลี่ยนแปลงที่ไม่ถูกต้องตามที่กำหนด
- ภาพที่แสดงจากหน้าจอมองภาพรอบคันเป็นภาพจำลองจากการประมวลผลโดยเชื่อมต่อภาพเข้าด้วยกันของกล้องด้านหน้า กล้องด้านข้างทั้งสองข้าง และกล้องด้านหลังของรถ ภาพอาจแสดงขึ้นแตกต่างจากภาพจริง ตามตัวอย่างที่แสดงต่อจากนี้
 - วัตถุที่มีลักษณะลึบมลง
 - วัตถุที่อยู่สูงขึ้นมาเหนือพื้นผิวถนนจะดูเหมือนอยู่ไกลกว่าความเป็นจริง หรืออาจไม่สามารถมองเห็นได้
 - วัตถุหายไปหรือเปลี่ยนตำแหน่งไปเมื่อรวมภาพเข้าด้วยกัน
- กล้องหน้าจอมองภาพรอบคันใช้เลนส์มุมกว้าง (fish-eye) อย่างไรก็ตามระยะที่แสดงบนหน้าจออาจแสดงต่างจากระยะจริง และวัตถุอาจแสดงผิดรูป กรณีนี้มีแนวโน้มที่จะเกิดได้ชัดขึ้นเมื่อมีระยะห่างจากรถเพิ่มขึ้น
- ภาพหน้าจอมองภาพรอบคันและตำแหน่งเส้นกะระยะอาจแปรผันตามจำนวนผู้โดยสารน้ำหนักการบรรทุก การลาดเอียง และสภาพถนน
- มุมอับสายตาซึ่งไม่ปรากฏในภาพจากกล้อง อาจเกิดขึ้นใกล้กับรถของท่านหรือรอยต่อระหว่างกล้อง ให้ตรวจดูด้วยสายตาเสมอเพื่อความปลอดภัย"
- ถ้าเกิดความผิดปกติกับระบบหน้าจอมองภาพรอบคัน เครื่องหมาย "  " จะปรากฏขึ้น หากเครื่องหมายนี้ปรากฏขึ้น โปรดติดต่อศูนย์บริการมาตรฐานอีซูซุ
- ถ้ากล้องเกิดความผิดปกติ หน้าจอสีฟ้าจะแสดงขึ้นมาแทนภาพบนหน้าจอ หากเกิดเหตุการณ์เช่นนี้ โปรดติดต่อศูนย์บริการมาตรฐานอีซูซุ



คำแนะนำ

- ทำความสะอาดกล่องและบริเวณรอบๆ เป็นประจำ หากมีสิ่งสกปรกรอบๆ กล่อง ระบบอาจทำงานไม่เหมาะสม
- อย่าให้กล่องหรือบริเวณรอบๆ ถูกกระแทกอย่างรุนแรง ถ้าการกระแทกทำให้ตำแหน่งหรือทิศทางของกล่องไม่ตรง ระบบอาจทำงานไม่ถูกต้อง ถ้าเกิดการกระแทกอย่างรุนแรงให้ติดต่อศูนย์บริการมาตรฐานอีซูซุที่ใกล้ที่สุด
- อย่าติดตั้งอุปกรณ์เสริมหรือติดสติ๊กเกอร์ที่ตัวกล่อง หรือในระยะจับภาพของกล่อง การทำเช่นนั้น อาจส่งผลให้ทำงานผิดพลาดได้ ติดต่อศูนย์บริการมาตรฐานอีซูซุก่อนทำการติดตั้งอุปกรณ์เสริม
- อย่ากระทำการใดๆ ต่อไปนี้ เนื่องจากอาจเป็นเหตุให้เกิดความผิดปกติได้
 - การถอดแยกชิ้นส่วนกล่อง
 - การดัดแปลงกล่องหรือบริเวณใกล้เคียงตัวกล่อง
 - การทำสีที่ตัวกล่องหรือบริเวณใกล้เคียงตัวกล่อง
- หากจำเป็นต้องทำการซ่อม เปลี่ยน ถอดหรือติดตั้งกล่องหรือบริเวณรอบเซนเซอร์ให้ติดต่อศูนย์บริการมาตรฐานอีซูซุที่ใกล้ที่สุด
- เมื่อทำการล้างรถ อย่าฉีดน้ำแรงดันสูงเข้าที่ตัวกล่องโดยตรงหรือบริเวณรอบๆ กล่อง เนื่องจากการกระแทกของน้ำที่มีแรงดันสูงอาจทำให้กล่องทำงานผิดปกติได้



ข้อสังเกต

- เพื่อความปลอดภัย หน้าจอมองภาพรอบคันสามารถใช้งานได้ที่ความเร็ว 20 กม./ชม. หรือต่ำกว่าเท่านั้น

ตำแหน่งกล้อง

กล้องมองภาพรอบคันถูกติดตั้งอยู่ที่กระจังหน้าหม้อน้ำ กระจกมองข้าง และประตูท้าย

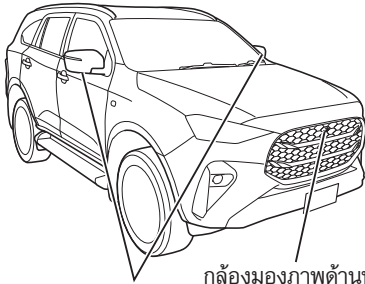

กล้องมองภาพด้านหน้า

กล้องมองภาพด้านข้าง

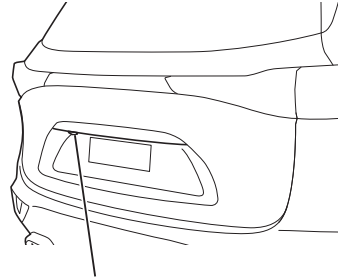

กล้องมองภาพด้านหลัง



คำเตือน

- กล้องของระบบหน้าจอมองภาพรอบคันเป็นอุปกรณ์ที่มีความแม่นยำและไม่ควรให้ถูกกระแทกอย่างรุนแรง ถอดแยกชิ้นส่วน หรือดัดแปลง อย่าพยายามชุบคราบโคลนที่ติดแน่น หรือน้ำร้อนราดบนตัวกล้อง
- กล้องของระบบหน้าจอหน้าจอมองภาพรอบคันใช้เลนส์มุมกว้าง (fish-eye) อย่างไรก็ตามระยะที่แสดงบนหน้าจออาจแสดงต่างจากระยะจริง และวัตถุอาจแสดงผิดรูป กรณีนี้มีแนวโน้มที่จะเกิดได้ชัดขึ้นเมื่อมีระยะห่างจากรถเพิ่มขึ้น
- อย่าใช้แอลกอฮอล์ น้ำมันเบนซินหรือทินเนอร์ การเช็ดกล้องด้วยแอลกอฮอล์หรือน้ำยาที่ใกล้เคียงกัน อาจทำให้สีผิดเพี้ยนได้
- การใช้แปรงหรือวัสดุใกล้เคียงกันขัดที่ตัวกล้อง อาจทำให้เลนส์เป็นรอยและทำให้มองเห็นภาพได้ยาก ใช้ความระมัดระวังเป็นพิเศษอย่าให้เกิดรอยขีดข่วนบนเลนส์กล้อง
- สารละลายอินทรีย์และสิ่งปนเปื้อนอื่นๆ ที่ติดอยู่บนฝาครอบพลาสติกของกล้องอาจทำให้เกิดความเสียหายได้ อย่าใช้สารละลายอินทรีย์ น้ำยาเคลือบตัวถัง ตัวล้างคราบน้ำมัน หรือการเคลือบแก้ว
- อย่าให้กล้องมีการเปลี่ยนแปลงอุณหภูมิกะทันหัน เช่น การใช้น้ำร้อนราดที่ตัวกล้อง การเปลี่ยนแปลงอุณหภูมิกะทันหันในตัวกล้องอาจเป็นสาเหตุทำให้กล้องเสียหายได้

เกี่ยวกับความคลาดเคลื่อนระหว่างภาพบนหน้าจอและสภาพถนนจริง

ภาพที่ปรากฏในหน้าจอมองภาพรอบคันอาจแตกต่างจากสถานการณ์จริง ขึ้นอยู่กับสถานะของตัวรถ สภาพแวดล้อมโดยรอบ และสภาพถนน ตรวจสอบบริเวณรอบๆ ด้วยสายตาเสมอเพื่อความปลอดภัยในขณะที่ขับรถ

ตำแหน่งที่แสดงบนหน้าจอ



ถ้ากล้องด้านหน้ามองไปที่ทางลาดขึ้น
วัตถุที่ปรากฏในภาพจะดูเสมือนว่าอยู่ใกล้กว่าความเป็นจริง

ตำแหน่งจริง

ตำแหน่งที่แสดงบนหน้าจอ

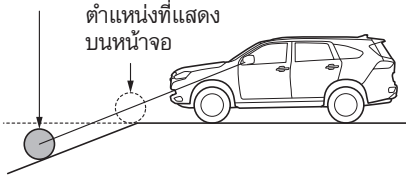

ถ้ากล้องด้านหน้ามองไปที่ทางลาดลง
วัตถุที่ปรากฏในภาพจะดูเสมือนว่าอยู่ไกลกว่าความเป็นจริง

ตำแหน่งที่แสดงบนหน้าจอ

ตำแหน่งจริง



เมื่อรถเอียง







ตำแหน่งของวัตถุที่ปรากฏในภาพจะแตกต่างจากความเป็นจริง





การทำงานของหน้าจอมองภาพรอบคัน (SVM)

เมื่อกดสวิตช์ระบบหน้าจอมองภาพรอบคันในขณะที่ปุ่มสตาร์ท/ดับเครื่องยนต์อยู่ที่โหมด "ON" ภาพจากกล้องของระบบหน้าจอมองภาพรอบคันจะแสดงขึ้นบนหน้าจอแสดงผลกลางโดยขึ้นอยู่กับตำแหน่งของคั่นเกียร์ การกดสวิตช์ระบบหน้าจอมองภาพรอบคันในแต่ละครั้งจะเป็นการสลับภาพที่แสดงบนหน้าจอ มุมมองที่แสดงบนมีดังนี้

- โหมดมุมมองด้านบน
- โหมดมุมมอง 3 มิติ (3D)
- โหมดมุมมองด้านหน้า
- โหมดมุมมองด้านหน้ามุมกว้าง
- โหมดมุมมองด้านหลัง
- โหมดมุมมองด้านหลังมุมกว้าง
- โหมดมุมมองด้านข้างทั้งสองด้าน
- โหมดมุมมองพื้นด้านหน้า
- โหมดมุมมองพื้นด้านหลัง

การกดสวิตช์ระบบหน้าจอมองภาพรอบคันในขณะที่ระบบแสดงภาพอยู่ จะเป็นการปิดระบบและหน้าจอจะแสดงระบบเครื่องเสียง

| Shift position | | | Description |
|---|---|---|--|
| D | R | P | |
|  | | | แตะที่ไอคอนในขณะที่รถหยุด หน้าจอจะเปลี่ยนมุมมองเป็นโหมดมุมมอง 3 มิติ (3D) |
| - | - |  | ปุ่มสำหรับหมุนภาพไปทางซ้ายหรือทางขวา โดยขึ้นอยู่กับตำแหน่งคั่นเกียร์ |
| - | - |  | ปุ่มสำหรับหยุดมุมมองภาพที่แสดงโดยขึ้นอยู่กับตำแหน่งคั่นเกียร์ |
|  |  | - | ปุ่มสำหรับแสดงโหมดมุมมองด้านหน้าหรือโหมดมุมมองด้านหลังโดยขึ้นอยู่กับตำแหน่งคั่นเกียร์ |
|  |  | - | ปุ่มสำหรับแสดงโหมดมุมมองด้านหน้าหรือโหมดมุมมองด้านหลังแบบมุมกว้างโดยขึ้นอยู่กับตำแหน่งคั่นเกียร์ |

| Shift position | | | Description |
|---|---|---|---|
| D | R | P | |
|  |  | - | ปุ่มสำหรับแสดงโหมดมุมมองหน้าด้านข้างหรือโหมดมุมมองหลังด้านข้างทั้งสองข้างโดยขึ้นอยู่กับตำแหน่งคันเกียร์ |
|  |  | - | ปุ่มสำหรับแสดงโหมดมุมมองพื้นด้านหน้าหรือโหมดมุมมองพื้นด้านหลังโดยขึ้นอยู่กับตำแหน่งคันเกียร์ |
|  | | | การตั้งค่าปุ่ม |

มุมมองบนหน้าจอ

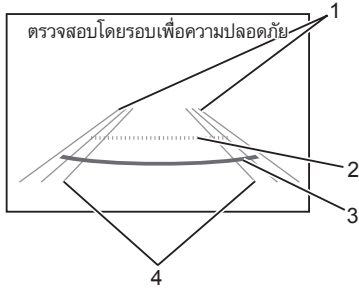

| ลำดับ | ชื่อ | สีของเส้น |
|-------|--------------------|-----------|
| 1 | เส้นนอกสุด | สีเขียว |
| 2 | เส้นกระระยะ (ไกล) | สีเขียว |
| 3 | เส้นกระระยะ (ใกล้) | สีแดง |
| 4 | เส้นแนวล้อ | สีเขียว |

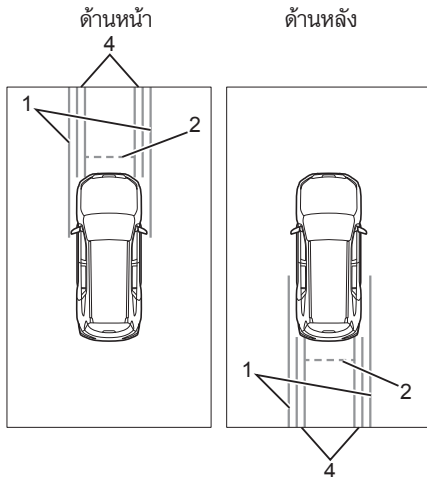

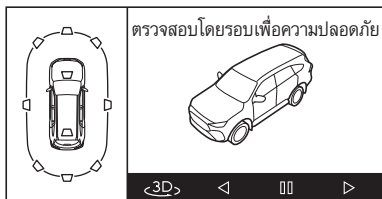
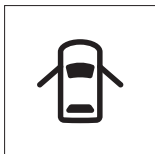
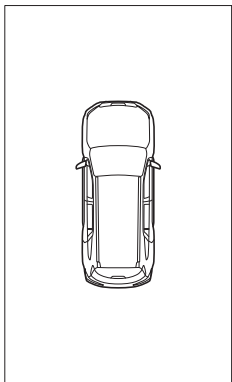

โหมดมุมมองด้านบน

ภาพจำลองเสมือนการมองจากด้านบนลงมาที่รถ จะถูกแสดงขึ้น



คำแนะนำ

- การแสดงโหมดมุมมองด้านบนจะไม่แสดงเมื่อเลือกมุมมองขณะที่อยู่ในโหมดมุมมองด้านหน้าหรือโหมดมุมมองด้านหลัง

ไฟเตือนนี้จะแสดงขึ้นในโหมดมุมมองด้านบนเมื่อประตูหน้าหรือประตูท้ายเปิดอยู่



คำเตือน

- ระบบหน้าจอมองภาพรอบคันจะแสดงไม่ถูกต้องเมื่อประตูหน้าหรือประตูท้ายปิดไม่สนิท

โหมดมุมมอง 3 มิติ (3D)

เมื่อรถหยุดนิ่ง สามารถเลือกมุมมองใดๆ จากรอบตัวรถเพื่อแสดงภาพจำลองของมุมมองนั้นได้ กดปุ่มหมุนเพื่อหมุนมุมมองรอบจุดศูนย์กลางของรถตามทิศทางของปุ่ม กดปุ่มหยุดเพื่อหยุดการเลื่อนมุมมอง และที่ไอคอนมุมมอง "◻" ในขณะที่มุมมองด้านบนแสดงอยู่จะเป็นการสลับมุมมอง



ข้อสังเกต

- มุมมอง 3 มิติ (3D) สามารถแสดงได้เฉพาะขณะรถหยุดนิ่ง หากรถเคลื่อนที่ในระหว่างหน้าจอสถ้างมุมมอง 3 มิติ จะสลับเป็นโหมดมุมมองด้านหน้าหรือมุมมองด้านหลังโดยอัตโนมัติ

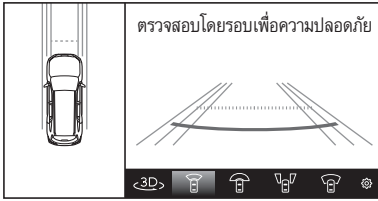

**โหมดมุมมองด้านหน้า/โหมดมุมมองด้านหน้า
มุมกว้าง**

เมื่อคันเกียร์อยู่ในตำแหน่ง "D" ภาพด้านหน้า
ของรถจะแสดงขึ้น เส้นกระยะจะแสดงซ้อน
ขึ้นมา เส้นกระยะจะแสดงขึ้นดังนี้

- เส้นกระยะ (ใกล้)
- เส้นกระยะ (ไกล)
- เส้นแนวล้อ
- เส้นแนวนอกสุด



ข้อสังเกต

- เส้นแนวล้อและเส้นแนวนอกสุดจะ
เชื่อมโยงกับมุมพวงมาลัยและแสดงขึ้นมา

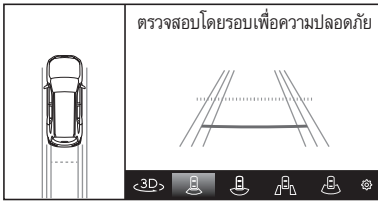

**โหมดมุมมองด้านหลัง/โหมดมุมมองด้านหลัง
มุมกว้าง**

เมื่อคันเกียร์อยู่ในตำแหน่ง "R" ภาพด้านหลัง
ของรถจะแสดงขึ้น เส้นกระยะจะแสดงซ้อน
ขึ้นมา เส้นกระยะจะแสดงขึ้นดังนี้

- เส้นกระยะ (ใกล้)
- เส้นกระยะ (ไกล)
- เส้นแนวล้อ
- เส้นแนวนอกสุด

เส้นแนวตัวลากจูง

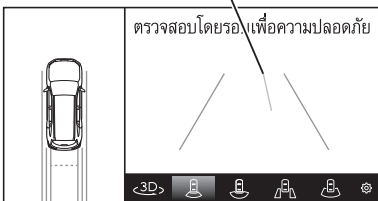

หากตั้งค่าเปิดเส้นแนวตัวลากจูง จะมีเส้น
แสดงบนหน้าจอ ดังนี้

- เส้นแนวตัวลากจูง



ข้อสังเกต

- เส้นแนวล้อ เส้นแนวนอกสุด และเส้นแนว
ตัวลากจูงจะเชื่อมโยงกับมุมพวงมาลัย
และแสดงขึ้นมา

ด้านหน้า

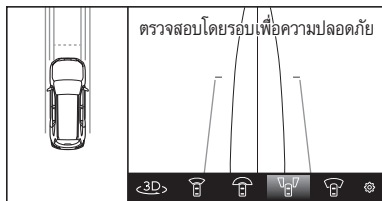

โหมดมุมมองด้านข้างทั้งสองด้าน

เมื่อคันเกียร์อยู่ในตำแหน่ง "D" ภาพด้านข้างทั้งสองด้านของหน้ารถจะถูกแสดงขึ้น

เมื่อคันเกียร์อยู่ในตำแหน่ง "R" ภาพด้านข้างทั้งสองด้านของหลังรถจะถูกแสดงขึ้น

ด้านหลัง



มุมมองพื้นด้านหน้า

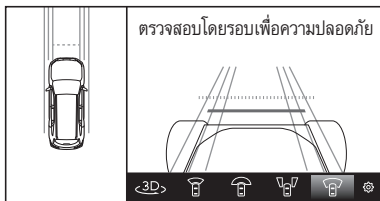

โหมดมุมมองพื้นด้านหน้า/โหมดมุมมองพื้นด้านหลัง

เมื่อคันเกียร์อยู่ในตำแหน่ง "D" ภาพด้านหน้ารถจะแสดงขึ้นเสมือนพื้นรถโปร่งใส

เมื่อคันเกียร์อยู่ในตำแหน่ง "R" ภาพด้านหลังรถจะแสดงขึ้นเสมือนพื้นรถโปร่งใส

มุมมองพื้นด้านหลัง

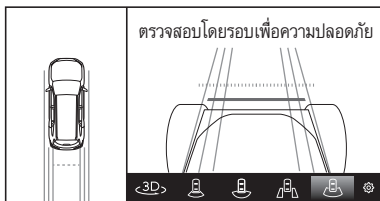

⚠️ ข้อควรระวัง

- หากเกิดสถานการณ์ต่อไปนี้ มุมมองได้พื้นรถโปร่งใสอาจแตกต่างไปจากการเคลื่อนที่จริงของรถ
 - บนถนนลื่นหรือเมื่อล้อลื่นไถล
 - เมื่อเข้าใกล้พื้นลาดชัน
 - เมื่อมีสิ่งกีดขวางปรากฏขึ้นหรือเคลื่อนที่หลังจากจับภาพได้
 - เมื่อทรายกระจายตัวหลังจากจับภาพได้
 - เมื่อมีแอ่งน้ำหรือโคลนในบริเวณแสดง



ข้อสังเกต

- ในขณะรถหยุดนิ่งจะไม่มีมุมมองใต้พื้นรถ ดังนั้น หน้าจอจะเป็นสีดำ เมื่อรถเคลื่อนที่ ภาพจะค่อยๆ ปรากฏขึ้น
- มุมมองใต้พื้นรถไม่ใช่ภาพตามเวลาจริง (เรียลไทม์)

การแสดงผลที่สัมพันธ์กับสัญญาณไฟเลี้ยว

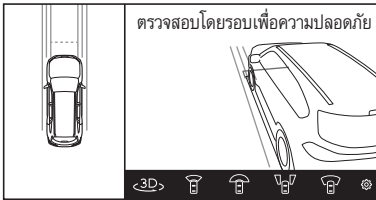

ตรวจสอบโดยรอบเพื่อความปลอดภัย

เมื่อคันเกียร์อยู่ในตำแหน่ง “D” และเปิดไฟเลี้ยว ภาพด้านข้างของรถด้านที่เปิดไฟเลี้ยวจะแสดงขึ้นเป็นมุมมองที่จำลองจากด้านหลังรถ ฟังก์ชันนี้สามารถสลับโหมดการแสดงผลได้ โดยสลับโหมดมุมมองขณะเลี้ยวจากการปรับแต่ง

| ไอคอน | คำอธิบาย |
|-------|--|
| | เมื่อเปิดไฟเลี้ยวในขณะที่หน้าจอวิทยุหรือหน้าจอมองภาพรอบคันแสดงภาพอยู่ จะปรากฏภาพด้านข้างของรถด้านที่เปิดไฟเลี้ยว |
| | เมื่อกดสวิตช์หน้าจอมองภาพรอบคันขณะเปิดไฟเลี้ยว จะปรากฏภาพด้านข้างของรถด้านที่เปิดไฟเลี้ยว |
| | เมื่อเปิดไฟเลี้ยวจะไม่แสดงมุมมองขณะเลี้ยว |

ฟังก์ชันตรวจจับวัตถุเคลื่อนที่

ฟังก์ชันตรวจจับวัตถุเคลื่อนที่จะตรวจจับวัตถุที่เคลื่อนที่ใกล้รถของท่านแล้วแสดงผลการแจ้งเตือนบนหน้าจอ

เมื่อรถหยุดนิ่ง กล้องมองภาพรอบคันจะทำหน้าที่ตรวจจับวัตถุที่กำลังเคลื่อนที่ จากนั้นแสดงทิศทางของวัตถุนั้นบนหน้าจอ ในขณะที่คันเกียร์อยู่ในตำแหน่ง “R” หน้าจอจะเชื่อมโยงเข้ากับระบบช่วยเตือนขณะถอยรถ (RCTA) แล้วแสดงภาพวัตถุที่เคลื่อนที่เข้าหาหลังซึ่งตรวจจับได้จากระบบ RCTA

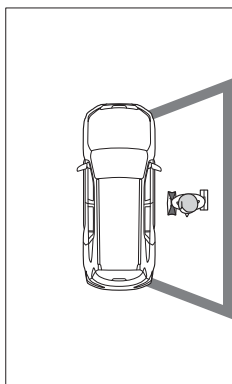

การตรวจจับวัตถุเคลื่อนที่

เมื่อตรวจพบวัตถุที่กำลังเคลื่อนที่ จะมีไฟเตือนตำแหน่งของวัตถุที่กำลังเคลื่อนที่แสดงในหน้าจอ มุมมองด้านบน



คำเตือน

- ในสถานการณ์ต่อไปนี้ฟังก์ชันตรวจจับวัตถุเคลื่อนที่ของกล้องอาจจะมีประสิทธิภาพลดลงหรือทำงานไม่ถูกต้อง
 - เมื่อบริเวณโดยรอบมืด
 - เมื่อวัตถุเคลื่อนที่ไม่ถูกกล้องตรวจจับ
 - เมื่อมีแสงจ้า เช่น แสงแดดหรือไฟหน้ารถส่องไปที่เลนส์กล้องโดยตรง
 - เมื่อเลนส์กล้องสกปรก
 - เมื่อเลนส์กล้องมีฝุ่น หยดน้ำ ฯลฯ เกาะอยู่
 - เมื่อประตูหรือประตูท้ายเปิดอยู่
 - เมื่อกระจกมองข้างพับเก็บอยู่
 - เมื่อตำแหน่งการติดตั้งกล้องไม่ตรงแนว
 - เมื่อบรรทุกน้ำหนักมากจนหน้ารถยกมากเกินไป
 - เมื่อถนนลาดชันอยู่ด้านหน้าหรือด้านหลังรถ



คำเตือน

- เมื่อวัตถุเคลื่อนที่มีขนาดเล็ก เช่น สัตว์หรือลูกบอล
- เมื่อสีของวัตถุเคลื่อนที่คล้ายกับสีของพื้นหลัง และมองเห็นเส้นขอบของวัตถุเคลื่อนที่ได้ยาก
- เมื่อวัตถุเคลื่อนที่ด้วยความเร็วสูงหรือต่ำมาก



ข้อสังเกต

- ฟังก์ชันตรวจจับวัตถุเคลื่อนที่เป็นฟังก์ชันที่ใช้ตรวจจับวัตถุที่เคลื่อนที่ใกล้รถของท่านด้วยความเร็วต่ำ ระบบไม่สามารถตรวจจับวัตถุที่เคลื่อนที่ด้วยความเร็วสูง วัตถุที่อยู่กับที่หรือวัตถุที่เคลื่อนที่ด้วยความเร็วต่ำมาก
- ความเร็วของวัตถุเคลื่อนที่ที่สามารถตรวจจับได้คือประมาณ 3-5 กม./ชม.ที่กำลังเคลื่อนที่ภายในระยะประมาณ 2 เมตรจากรถของท่าน

ไฟเตือนด้านซ้าย/ไฟเตือนด้านขวา



ฟังก์ชันเชื่อมโยงกับระบบ RCTA

ไฟเตือนแสดงทิศทางของวัตถุที่กำลังเคลื่อนที่เข้าหารถซึ่งตรวจจับได้โดยระบบ RCTA จะแสดงขึ้นบนหน้าจอ โปรดศึกษารายละเอียดจาก "ระบบช่วยเตือนขณะถอยรถ (RCTA)"

ระบบช่วยเตือนขณะถอยรถ (RCTA)

→ อ้างอิงหน้า 4-220



ข้อสังเกต

- ถ้าวัดเคลื่อนที่เข้าหาจากทั้งทางด้านซ้ายและขวา ไฟเตือนด้านซ้ายและไฟเตือนด้านขวาจะแสดงขึ้นพร้อมกัน
- ระบบหน้าจอมองภาพรอบคันไม่สามารถเปลี่ยนแปลงการตั้งค่าระบบช่วยเตือนขณะถอยรถ (RCTA) ได้

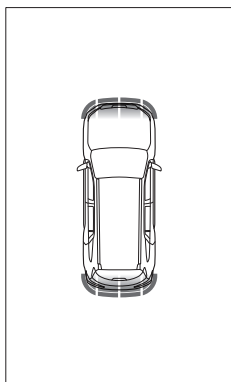

ฟังก์ชันเชื่อมโยงกับระบบเซนเซอร์ช่วยจอดรถยนต์

ไฟเตือนแสดงทิศทางของสิ่งกีดขวางซึ่งตรวจจับโดยระบบเซนเซอร์ช่วยจอดรถยนต์จะปรากฏบนหน้าจอ โปรดศึกษารายละเอียดจาก

“ระบบเซนเซอร์ช่วยจอดรถยนต์ (Parking Aid System)”

ระบบเซนเซอร์ช่วยจอดรถยนต์ (Parking Aid System)
→ อ้างอิงหน้า 4-236



ข้อสังเกต

- ระบบหน้าจอมองภาพรอบคันไม่สามารถเปลี่ยนแปลงการตั้งค่าระบบเซนเซอร์ช่วยจอดรถยนต์ (Parking Aid System) ได้

การปรับแต่ง

แต่ที่การตั้งค่าบนหน้าจอเพื่อแสดงแถบการตั้งค่า แถบการตั้งค่าสามารถแสดงขึ้นเมื่อรถหยุดเท่านั้น

| ไอคอน | ชื่อปุ่ม | คำอธิบาย |
|---|--|---|
|  | ไอคอนเปิด/ปิดการตรวจจับวัตถุเคลื่อนที่ | เปิดและปิดการตรวจจับวัตถุเคลื่อนที่ |
|  | ไอคอนเปิด/ปิดระบบ RCTA | เปิดและปิดการตรวจจับของระบบ RCTA |
|  | ไอคอนเปิด/ปิดเส้นกะระยะ | แสดงหรือซ่อนเส้นกะระยะ เส้นแนวล้อ และเส้นแนวนอกสุด |
|    | ไอคอนโหมดมุมมองขณะเลี้ยว | สามารถเปลี่ยนการตั้งค่าเพื่อสลับหน้าจอเมื่อใช้งานสวิตช์ไฟเลี้ยว โดยแต่ละครั้งที่แตะ ไอคอนจะเปลี่ยนจาก "AUTO" เป็น "ON" เป็น "OFF" |
|  | ไอคอนโหมดตัวลากจูง | แสดงหรือซ่อนแนวเส้นตัวลากจูง |

ข้อควรระวังในการตรวจสอบและปรับตั้ง

ศูนย์บริการมาตรฐานอีซูซุมีช่างที่ชำนาญและอะไหล่แท้ของอีซูซุไว้คอยให้บริการของท่านอย่างเหมาะสม ท่านสามารถติดต่อศูนย์บริการมาตรฐานอีซูซุเพื่อขอรับคำแนะนำจากผู้เชี่ยวชาญและการบริการอย่างมีคุณภาพได้



คำเตือน

- เพื่อหลีกเลี่ยงการบาดเจ็บ โปรดใช้ความระมัดระวังในการบำรุงรักษา ตรวจสอบหรือซ่อมแซมใดๆ โปรดปฏิบัติตามคำแนะนำของผู้ผลิตที่เกี่ยวข้องกับอะไหล่ทั้งหมดที่ใช้ในระหว่างการบริการและบำรุงรักษาของรถ ถ้าใช้งานหรือจัดการไม่ถูกต้อง อาจก่อให้เกิดอันตรายขึ้นได้ การบริการอย่างไม่ถูกต้องหรือไม่สมบูรณ์ยังสามารถส่งผลเสียต่อตัวรถและเป็นสาเหตุทำให้เกิดการบาดเจ็บ หรือความเสียหายต่อตัวรถหรืออุปกรณ์ในรถ ถ้าท่านมีข้อสงสัยใดๆ เกี่ยวกับการให้บริการ โปรดสอบถามจากศูนย์บริการมาตรฐานอีซูซุ
- ก่อนทำการตรวจสอบใดๆ ในรุ่นที่มีระบบกุญแจ ISUZU GENIUS ENTRY ต้องแน่ใจว่าได้ทำการดับเครื่องยนต์ และกดปุ่มสตาร์ท/ดับเครื่องยนต์ไปที่โหมด "OFF" ในรุ่นที่ไม่มีระบบกุญแจ ISUZU GENIUS ENTRY ต้องแน่ใจว่าดับเครื่องยนต์ และดึงกุญแจออกจากสวิตช์กุญแจ
- ดึงสวิตช์เบรกมือไฟฟ้าขึ้นแล้วเข้าเกียร์ว่าง
 - เลื่อนคันเกียร์ไปที่ตำแหน่ง "P" และตรวจสอบให้แน่ใจว่าไฟเตือนการเปลี่ยนเกียร์แสดงตัวอักษร "P"
- เลือกสถานที่ที่มีพื้นมั่นคงและราบเรียบในการดำเนินการตรวจสอบและบำรุงรักษา
- โปรดอย่าลืมใช้ไม้หนุนล้อไว้ ถ้ารถเคลื่อนที่เองจะก่อให้เกิดอันตรายอย่างมาก
- เพื่อป้องกันการบาดเจ็บ โปรดระมัดระวังไม่ให้มือ เครื่องมือ และเสื้อผ้าเข้าไปติดอยู่ที่พัคลมหมอน้ำของเครื่องยนต์ในขณะที่เครื่องยนต์กำลังทำงาน
- เมื่อต้องการยกรถขึ้น ให้ใช้แม่แรงที่เหมาะสม ไม่ใช่แม่แรงที่ให้มาพร้อมกับรถ
- หลังจากยกรถขึ้นแล้วและก่อนที่จะเข้าไปใต้ท้องรถเพื่อทำงาน ตรวจสอบให้แน่ใจว่าได้ใช้ขาตั้งรองรับรถไว้เรียบร้อยแล้ว

**คำเตือน**

- เมื่อทำงานกับระบบไฟฟ้า เริ่มต้นด้วยกดปุ่มสตาร์ท/ดับเครื่องยนต์ไปที่โหมด “OFF” (รุ่นที่มีระบบกุญแจ ISUZU GENIUS ENTRY) หรือปิดสวิตช์กุญแจไปที่ตำแหน่ง “LOCK” (รุ่นที่ไม่มีระบบกุญแจ ISUZU GENIUS ENTRY) และรอเป็นเวลาอย่างน้อย 3 นาที จากนั้นจึงถอดสายแบตเตอรี่ขั้วลบออก หากถอดสายแบตเตอรี่ขั้วลบออกภายในระยะเวลา 3 นาที อาจทำให้ระบบควบคุมไฟฟ้าทำงานผิดปกติได้
- เครื่องยนต์ หม้อพักไอเสีย ท่อไอเสีย หม้อน้ำ กระจุกน้ำมันพวงมาลัยเพาเวอร์ น้ำมัน และของเหลวต่างๆ จะร้อนขึ้นทันทีหลังจากที่รถเริ่มวิ่ง ให้เพิ่มความระมัดระวังเมื่อทำงานใกล้กับชิ้นส่วนดังกล่าวเพื่อป้องกันการไหม้ ทำการตรวจสอบทุกอย่างในขณะที่เครื่องยนต์เย็นแล้ว
- ห้ามทำงานใกล้กับเปลวไฟหรือแหล่งกำเนิดความร้อนอื่นๆ
- เมื่อทำงานกับท่อน้ำมันเชื้อเพลิงหรือกรองน้ำมันเชื้อเพลิง ให้ถอดฝาปิดช่องเติมน้ำมันออกก่อน ระบบน้ำมันเชื้อเพลิงมีความดันสะสมอยู่และน้ำมันเชื้อเพลิงอาจกระเด็นออกมา หากไม่ระบายความดันออกก่อน ซึ่งอาจนำไปสู่การระเบิดหรือเพลิงไหม้ได้
- อย่าปล่อยให้เครื่องยนต์ทำงานในโรงจอดรถหรือพื้นที่ที่มีการระบายอากาศไม่ดี การกระทำดังกล่าวอาจเป็นสาเหตุทำให้ได้รับพิษจากก๊าซคาร์บอนมอนอกไซด์ ส่งผลให้เสียชีวิตได้
- มือ เครื่องมือ หรือเสื้อผ้า อาจเข้าไปติดอยู่กับสายพานในระหว่างที่เครื่องยนต์กำลังทำงาน โปรดระวังอย่าให้มือหรือนิ้วนิ้วติดอยู่กับสายพาน (ถอดนาฬิกาข้อมือ เน็กไท แหวน ฯลฯ)
- น้ำมันเชื้อเพลิงและแบตเตอรี่ปล่อยก๊าซไวไฟออกมา ซึ่งอาจทำให้เกิดการระเบิดขึ้นได้ ห้ามใช้ไฟและหลีกเลี่ยงการทำให้เกิดประกายไฟ
- ปกป้องดวงตาของท่านจากน้ำมัน ของเหลวต่างๆ และวัตถุที่หล่นลงมาด้วยแว่นตาป้องกัน
- เปลี่ยนชิ้นส่วนใหม่ด้วยอะไหล่แท้ของฮิซุซุเท่านั้น
- ห้ามทิ้งเครื่องมือที่ใช้ในการตรวจสอบ ชิ้นส่วนที่ถูกถอดออก ผ้าที่ใช้ทำความสะอาด ฯลฯ ไว้ในห้องเครื่องยนต์ เพราะถ้าสิ่งเหล่านี้เข้าไปติดอยู่กับชิ้นส่วนที่มีการเคลื่อนที่ เช่น สายพาน อาจส่งผลทำให้เครื่องยนต์ทำงานผิดปกติ หรือ หากสิ่งเหล่านี้สัมผัสกับชิ้นส่วนที่มีความร้อนสูง อาจทำให้เกิดไฟได้

**ข้อควรระวัง**

- การทิ้งชิ้นส่วนอะไหล่ น้ำมัน จาระบี และของเหลวต่างๆ จะเป็นการส่งผลเสียต่อสภาพแวดล้อม เนื่องจากสิ่งเหล่านี้ยากแก่การกำจัด โปรดมอบหมายให้เป็นหน้าที่ของศูนย์บริการมาตรฐานอีซูซุ ในการตรวจสอบและเปลี่ยนใหม่
- น้ำมันเครื่อง น้ำมันเบรก น้ำกรดแบตเตอรี่ และน้ำหล่อเย็นของเครื่องยนต์ทำหน้าที่หล่อลื่น ระบายความร้อน และป้องกันสนิม ถ้าของเหลวเหล่านี้เสื่อมสภาพ เนื่องจากปริมาณน้อยลงหรือปนเปื้อน จะเป็นสาเหตุทำให้สมรรถนะในการทำงานของชิ้นส่วนต่างๆ ลดลง และเกิดปัญหาอย่างการติดขัดของชิ้นส่วนหรือทำงานผิดปกติขึ้น ดังนั้นจึงควรเติมหรือเปลี่ยนของเหลวเหล่านี้เมื่อดำเนินการตรวจสอบ (ประจำวันและตรวจสอบตามระยะเวลา) ตามความจำเป็นสอดคล้องกับข้อกำหนดหรือตารางการบำรุงรักษา (เมื่อถึงกำหนดตามระยะทางหรือช่วงเวลา แล้วแต่อย่างใดอย่างหนึ่งจะถึงก่อน)

**คำแนะนำ**

- ใช้เครื่องมือที่เหมาะสม
- ตรวจยืนยันว่าระบบและส่วนประกอบทั้งหมดเป็นปกติหลังจากที่ทำงานเสร็จแล้ว
- น้ำสกรปรก ฟู่ผง และสิ่งสกปรกอื่นสามารถส่งผลเสียอย่างร้ายแรงต่อประสิทธิภาพของน้ำมัน จาระบี และน้ำยาต่างๆ รวมถึงทำความเสียหายแก่ชิ้นส่วนต่างๆ ได้ ดังนั้นจึงต้องปฏิบัติตาม ข้อควรระวังที่เกี่ยวข้องทั้งหมด เพื่อป้องกันของเสียหรือสิ่งที่ไม่พึงประสงค์สัมผัสกับชิ้นส่วน หรือวัสดุต่างๆ ที่ถอดออกเมื่อดำเนินการเปลี่ยนหรือเติม

การทิ้งชิ้นส่วน น้ำมัน และของเหลวต่างๆ

- เมื่อเปลี่ยนน้ำมัน ไล่กรอง สารหล่อเย็นหรือของเหลวอื่นๆ ควรแน่ใจว่าได้เตรียมภาชนะในการบรรจุสารเหล่านี้ล่วงหน้า เมื่อต้องการทิ้ง
- ปฏิบัติตามวิธีการกำจัดที่สอดคล้องกับข้อกำหนดในการกำจัด ชิ้นส่วน น้ำมัน ไล่กรองหรือสารหล่อเย็นหลังจากเปลี่ยน

น้ำมันและจาระบีแท้ของอีซูซุ

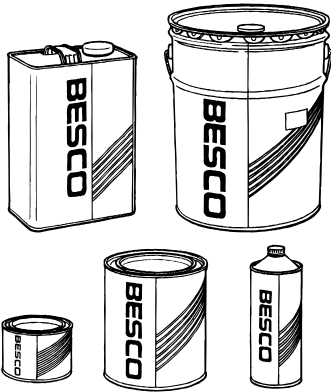

การเติมและการเปลี่ยนน้ำมันและจาระบีเป็นประจำเป็นสิ่งสำคัญอย่างยิ่งในการรักษาสมรรถนะของรถ และป้องกันการทำงานผิดปกติ อีซูซุมอเตอร์ รับประกันคุณภาพและประสิทธิภาพของน้ำมันและจาระบีแท้ของอีซูซุ ขอแนะนำให้ใช้น้ำมันและจาระบีแท้ของอีซูซุในการบำรุงรักษาและให้บริการรถของท่าน



ข้อควรระวัง

- เปลวไฟหรือแหล่งกำเนิดความร้อนอื่นๆ ที่อยู่ใกล้กับน้ำมันที่หกสามารถก่อให้เกิดเพลิงไหม้ได้ ต้องเช็ดน้ำมันที่หกออกให้หมด

เครื่องมือต่างๆ



คำแนะนำ

- ขอแนะนำให้ท่านทำความสะอาดคั่นเคาะกับเครื่องมือต่างๆ รวมถึงแม่แรง และวิธีใช้งานก่อนนำไปใช้งานจริง
- หลังจากใช้งานเครื่องมือเสร็จแล้ว ให้เก็บไว้ในตำแหน่งเก็บที่ถูกต้อง และตรวจสอบให้แน่ใจว่าเครื่องมือที่เก็บไว้จะไม่เคลื่อนที่ในขณะที่รถวิ่งอยู่
- เก็บแม่แรงในตำแหน่งที่เก็บ และหมุนช็อกเก็ตแม่แรงตามเข็มนาฬิกาเพื่อยึดแน่น [หมุนด้วยแรง 0.5 นิวตัน-เมตร (0.05 กก.-ม./0.36 ปอนด์-ฟุต)]

ตำแหน่งที่เก็บ

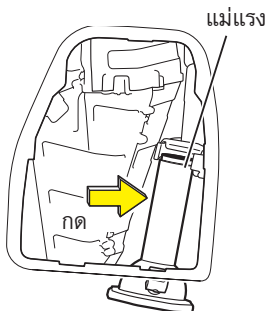
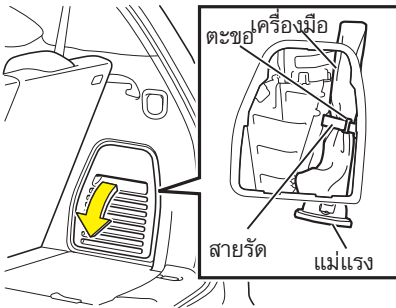

แม่แรงและเครื่องมือต่างๆ เก็บอยู่ในพื้นที่เก็บบนแผงห้องเก็บสัมภาระด้านขวา ถอดฝาปิดเพื่อนำแม่แรงและเครื่องมือต่างๆ ออกหมุนส่วนตะขอของสายรัด เพื่อถอดสายรัดออกจากแท่นยึด สำหรับวิธีการถอดแม่แรงออกจากแท่นยึด ให้หมุนช็อกเก็ตแม่แรงทวนเข็มนาฬิกาเพื่อให้แกนแม่แรงหลุดออกจากขายึด



ข้อควรระวัง

- เพื่อป้องกันแม่แรงหลุดออกและทำมาเสียหายกับชิ้นส่วนโดยรอบหรือได้รับบาดเจ็บเมื่อดึงแม่แรงออก ให้กดแม่แรงเข้ากับแท่นยึดในขณะที่แกนแม่แรงหดลงต่ำสุด
- เพื่อความปลอดภัยปิดฝาปิดให้สนิทในระหว่างขับรถ หากมีการเบรกกะทันหัน ฝาปิดอาจหลุดออก และอาจเกิดอุบัติเหตุ



ข้อสังเกต

- เกี่ยวข้องฐานแม่แรงเข้าไปที่เขี้ยวบนแท่นยึดเพื่อเก็บแม่แรง

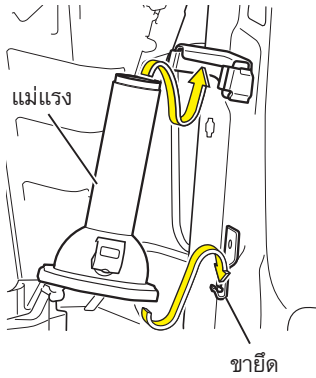

เครื่องมือต่างๆ ที่เก็บอยู่ในรถของท่าน

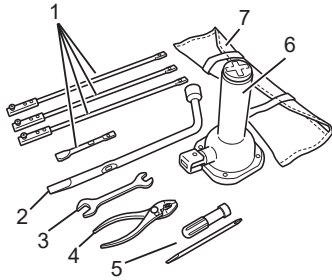

| หมายเลข | ชื่อเครื่องมือ |
|---------|--|
| 1 | ด้ามหมุนของแม่แรง/เหล็กหมุนยางอะไหล่ |
| 2 | ประแจขันนอตล้อ (ด้ามมือจับแม่แรง) |
| 3 | ประแจ |
| 4 | คีม |
| 5 | ไขควง (ที่สามารถเปลี่ยนเป็นหัวแฉกและหัวแบนได้) |
| 6 | แม่แรง |
| 7 | ถุงเก็บเครื่องมือ |



คำแนะนำ

- ต้องเก็บเครื่องมือที่นำมาไว้ในรถเสมอ

ฝากระโปรงหน้า



คำเตือน

- ระวังอย่าให้มือและเสื้อผ้าของท่านเข้าไปใกล้กับพัดลมและสายพานขับของเครื่องยนต์ที่เคลื่อนที่อยู๋ในขณะที่เครื่องยนต์กำลังทำงาน
- เมื่อสอดเหล็กค้ำเข้าไปในช่องยึดเหล็กค้ำฝากระโปรง ต้องแน่ใจว่าเหล็กค้ำรองรับฝากระโปรงอย่างมั่นคงเพื่อป้องกันการบาดเจ็บที่เกิดจากการอุบัติเหตุที่ฝากระโปรงปิดลงกะทันหัน
- ห้ามเปิดฝากระโปรงเมื่อมีไอน้ำออกมาจากห้องเครื่องยนต์



คำแนะนำ

- ห้ามเปิดฝากระโปรงในขณะที่ก้านปิดน้ำฝนถูกยกขึ้นอยู่ ก้านปิดน้ำฝนและฝากระโปรงอาจเสียหายได้

การเปิด

1. ดึงคันปลดล็อกฝากระโปรงหน้า ตัวล็อกจะถูกปลดออก และขอบด้านหน้าของฝากระโปรงจะยกตัวขึ้น

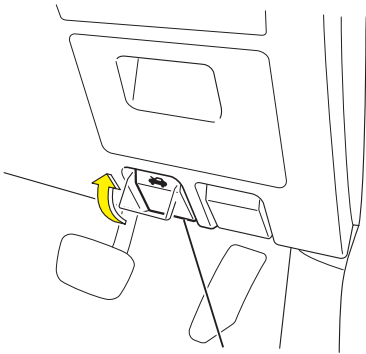

คันปลดล็อกฝากระโปรงหน้า

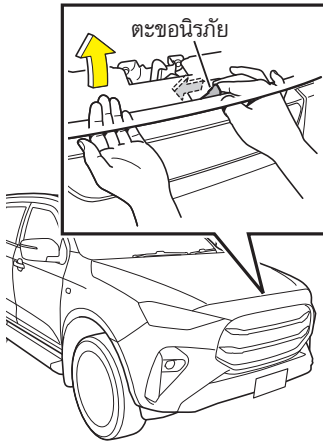

2. สอดมือข้างหนึ่ง (คว่ำฝ่ามือ) เข้าไป บริเวณใต้ขอบด้านหน้าของฝากระโปรง ดันตะขอนิรภัยไปทางซ้ายเพื่อปลดล็อก และเปิดฝากระโปรงขึ้น

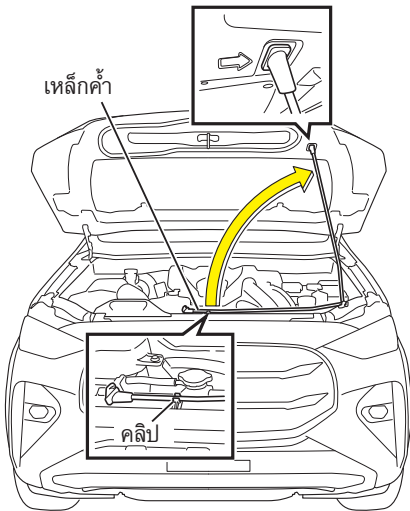

3. ดึงเหล็กค้ำออกจากคิลิป จากนั้นสอดปลายเหล็กค้ำเข้าไปในร่องที่ฝากระโปรง

การปิด



คำเตือน

- ฟากระโปรงรถมีน้ำหนักมาก เมื่อท่านต้องการปิดฟากระโปรงโปรดระวังอย่าให้มือถูกหนีบหรือเกิดอุบัติเหตุอื่นๆ



คำแนะนำ

- ห้ามปล่อยฟากระโปรงที่ความสูงเกินกว่า 60 ซม. มิฉะนั้นฟากระโปรงและกระจกหน้าอาจได้รับความเสียหายจากแรงกระแทก
- เมื่อปิดฟากระโปรง ห้ามกดแรงๆ เช่น การใช้น้ำหนักตัวของท่าน การกระทำเช่นนี้อาจทำให้ฟากระโปรงบิดงอได้

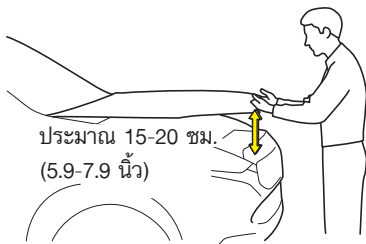

1. นำเหล็กค้ำออกจากร่องที่ฟากระโปรงและยึดเข้ากับคัลลิป
2. ยกฟากระโปรงลงช้าๆ และปล่อยมือของท่านออกที่ความสูงประมาณ 15-20 ซม. (5.9-7.9 นิ้ว)
3. ลองดันและดึงขอบฟากระโปรงเบาๆ เพื่อตรวจสอบให้แน่ใจว่าฟากระโปรงล็อกเข้าที่เรียบร้อยแล้ว



คำเตือน

- ห้ามขับรถหากฟากระโปรงยังปิดไม่สนิท การขับรถในขณะที่ฟากระโปรงยังคงเปิดอยู่ อาจก่อให้เกิดอุบัติเหตุ ก่อนเริ่มต้นขับรถ โปรดตรวจสอบให้แน่ใจว่าฟากระโปรงล็อกแน่นหนาดีแล้ว

การตรวจสอบประจำวัน (การตรวจสอบก่อนใช้งาน)

ตรวจสอบรถของท่านตามรายการด้านล่างนี้ก่อนเริ่มต้นใช้งานในแต่ละวันเพื่อความปลอดภัย และใช้งานได้โดยไม่เกิดปัญหา รวมถึงควรจดบันทึกระยะทางและลักษณะการใช้งานรถเพื่อให้สามารถกำหนดเวลาตรวจสอบรถของท่านได้อย่างเหมาะสม และเข้ารับบริการอย่างสม่าเสมอ สอดคล้องกับผลการตรวจสอบ

ถ้าผลการตรวจสอบแสดงให้เห็นว่ามีความผิดปกติเกิดขึ้น หรือถ้ามีส่วนประกอบที่แสดงความผิดปกติในระหว่างการใช้งานก่อนหน้านี้ โปรดนำรถเข้ารับการซ่อมแซมที่ศูนย์บริการมาตรฐาน อีซูซุก่อนใช้งานรถครั้งต่อไป

รายการตรวจสอบประจำวัน (การตรวจสอบก่อนใช้งาน)

[1. การตรวจสอบชิ้นส่วนที่ทำงานผิดปกติในระหว่างการใช้งานก่อนหน้านี้]

| รายการตรวจสอบ | อ้างอิงหน้า |
|--|-------------|
| การตรวจสอบชิ้นส่วนที่ทำงานผิดปกติในระหว่างการใช้งานก่อนหน้านี้ | 6-13 |

[2. รายการตรวจสอบใต้ฝากระโปรงหน้า]

| รายการตรวจสอบ | อ้างอิงหน้า |
|--|-------------|
| ความหลวมและความเสียหายของสายพานพัดลม | 6-44 |
| ระดับน้ำมันเครื่อง | 6-17 |
| ระดับน้ำหล่อเย็นของเครื่องยนต์ และความหลวมของฝาหม้อน้ำ | 6-40 |
| ระดับน้ำมันพวงมาลัยเพาเวอร์ (รุ่นพวงมาลัยไฮดรอลิก) | 6-88 |
| ระดับน้ำมันเบรก | 6-54 |
| ระดับน้ำล้างกระจกหน้า/หลัง | 6-89 |
| ระดับน้ำกรดแบตเตอรี่ | 6-115 |

[3. รายการตรวจสอบที่เบาะนั่งคนขับ]

| รายการตรวจสอบ | อ้างอิงหน้า |
|---|--------------|
| ระยะฟรีของเบ้าเบรก | 6-55 |
| การทำงานของมาตรวัด เกจวัด และไฟเตือนต่างๆ | 4-9, 4-17 |
| ความสามารถในการสตาร์ท เสียงผิดปกติ และสีของก๊าซไอเสีย | 6-13 |
| การทำงานของระบบเบรกมือไฟฟ้า | 6-58 |
| สภาพการฉีดน้ำล้างกระจกหน้า/หลังและประสิทธิภาพการทำงานของที่ปัดน้ำฝนกระจกหน้า/หลัง | 6-89, 6-90 |
| ตำแหน่งกระจกมองหลัง | 3-86 |
| ระยะฟรีของพวงมาลัยและสภาพการยึด | 3-85, 6-91 |
| การทำงานของแตรและไฟเลี้ยว | 4-137, 4-151 |
| ระดับน้ำมันเชื้อเพลิง | 4-15 |
| การทำงานของล็อกประตู | 3-25 |

[4. รายการตรวจสอบขณะเดินสำรวจรอบคันรถ]

| รายการตรวจสอบ | อ้างอิงหน้า |
|---|-------------|
| การส่องสว่าง การกะพริบ หรือความเสียหายของไฟต่างๆ | 6-98 |
| ความเสียหายของແහນกันสะเทือน | - |
| การรั่วซึมของน้ำมันเครื่อง น้ำหล่อเย็นของเครื่องยนต์ น้ำมันเชื้อเพลิง และน้ำมันพวงมาลัยเพาเวอร์ | - |

[5. การตรวจสอบล้อและยาง]

| รายการตรวจสอบ | อ้างอิงหน้า |
|---------------------------|-------------|
| ความดันลมยาง | 6-60 |
| รอยแตกและความเสียหายอื่นๆ | 6-62 |
| การสึกหรอที่ผิดปกติ | 6-63 |
| ความลึกของร่องหน้ายาง | 6-63 |
| สภาพการติดตั้งของกระทะล้อ | 6-64 |

[6. รายการตรวจสอบในระหว่างขับรถ]

| รายการตรวจสอบ | อ้างอิงหน้า |
|--|-------------|
| ประสิทธิภาพของการเบรกและเบรกมือ | 6-57, 6-58 |
| การตรวจสอบเครื่องยนต์ที่ความเร็วต่ำและขณะเร่งเครื่อง | 6-14 |

การตรวจสอบชิ้นส่วนที่ทำงานผิดปกติในระหว่างการใช้งานก่อนหน้า



ตรวจสอบชิ้นส่วนที่ทำงานผิดปกติในระหว่างการใช้งานก่อนหน้า นำรถเข้าซ่อมแซมสิ่งผิดปกติที่ศูนย์บริการมาตรฐานอิชูซูก่อนใช้งานรถ

สภาพเครื่องยนต์

การตรวจสอบการสตาร์ทเครื่องยนต์และเสียงที่ผิดปกติ

1. ตรวจสอบให้แน่ใจว่าเบรกมือทำงานอยู่ เขียบแป้นเบรกให้สุด
2. ตรวจสอบให้แน่ใจว่าคั่นเกียร์อยู่ในตำแหน่ง "P" และเขียบแป้นเบรกจนสุด



ข้อควรระวัง

- ถ้ารถของท่านใช้เกียร์อัตโนมัติ เครื่องยนต์จะไม่สามารถสตาร์ทได้ หากเกียร์ไม่อยู่ในตำแหน่ง "P" หรือ "N (เกียร์ว่าง)"
- เพื่อความปลอดภัย ให้เขียบแป้นเบรกจนสุดก่อนสตาร์ทเครื่องยนต์

3. กดปุ่มสตาร์ท/ดับเครื่องยนต์ (รุ่นที่มีระบบกุญแจ ISUZU GENIUS ENTRY) หรือบิดสวิทช์กุญแจ (รุ่นที่ไม่มีระบบกุญแจ ISUZU GENIUS ENTRY) เพื่อสตาร์ทเครื่องยนต์ ตรวจสอบว่าเครื่องยนต์สตาร์ททันทีโดยไม่มีเสียงผิดปกติ (เสียงผิดปกติ ลั่น อื่นๆ) ถ้าพบให้ดับเครื่องยนต์และติดต่อศูนย์บริการมาตรฐานอิชูซูก่อนที่ใกล้ที่สุด

การสตาร์ทเครื่องยนต์ → อ้างอิงหน้า 4-2

การตรวจสอบสภาพของเครื่องยนต์ที่ความเร็วต่ำ และระหว่างการเร่งความเร็ว



1. ต้องแน่ใจว่าเบรกมือทำงานอยู่ ตรวจสอบให้แน่ใจว่าคันเกียร์อยู่ในตำแหน่ง "P" และเหยียบแป้นเบรกจนสุด
2. กดปุ่มสตาร์ท/ดับเครื่องยนต์ (รุ่นที่มีระบบกุญแจ ISUZU GENIUS ENTRY) หรือ บิดสวิทช์กุญแจ (รุ่นที่ไม่มีระบบกุญแจ ISUZU GENIUS ENTRY) เพื่อสตาร์ทเครื่องยนต์และอุ่นเครื่องยนต์

การสตาร์ทเครื่องยนต์ → อ้างอิงหน้า 4-2

3. ตรวจสอบว่าเครื่องยนต์ทำงานที่ความเร็วภายในช่วงความเร็วรอบเดินเบามาตรฐานเมื่อขับรถ ตรวจสอบให้แน่ใจว่าเป็นคันเร่งไม่ติดขัดเมื่อเร่งความเร็วอย่างต่อเนื่อง ความเร็วรอบของเครื่องยนต์เพิ่มขึ้นอย่างคงที่ และไม่มีเสียงดังขึ้นมาก หากพบความผิดปกติ (แป้นคันเร่งติดขัด การเร่งเครื่องยนต์ผิดปกติ เครื่องเขก ฯลฯ) ให้จอดรถในที่ปลอดภัย ดับเครื่องยนต์ และติดต่อศูนย์บริการมาตรฐานอิชูซูกี้ใกล้ที่สุด

น้ำมันเครื่อง

น้ำมันเครื่องเป็นปัจจัยสำคัญต่อการกำหนดสมรรถนะและอายุของเครื่องยนต์ ต้องมั่นใจว่าใช้น้ำมันเครื่องและกรองน้ำมันเครื่องตามที่กำหนดเท่านั้น ควรตรวจสอบระดับน้ำมันเครื่องและเปลี่ยนกรองน้ำมันเครื่องอย่างสม่ำเสมอตามตารางการบำรุงรักษา



ข้อสังเกต

การสิ้นเปลืองน้ำมันเครื่อง

การสิ้นเปลืองน้ำมันเครื่องบางส่วนในขณะที่เครื่องยนต์ทำงานเป็นการสิ้นเปลืองตามปกติ โดยมีสาเหตุมาจาก

- น้ำมันเครื่องส่วนหนึ่งจะถูกส่งไปหล่อลื่นลูกสูบ แหวนลูกสูบ และผนังกระบอกสูบ เมื่อเครื่องยนต์ทำงานลูกสูบเคลื่อนที่ลงจะมีฟิล์มน้ำมันเครื่องบางๆ เกาะอยู่ที่ผนังกระบอกสูบ และในขณะที่รอบเครื่องยนต์ลดลง จะเกิดแรงดันสูงตักกลับดูดไอน้ำมันเครื่องเข้าไปในห้องเผาไหม้ ซึ่งไอน้ำมันเครื่องกับฟิล์มน้ำมันเครื่องจะถูกเผาไหม้ออกไป
- และในขณะที่เครื่องยนต์ทำงาน ลิ้นไอดีจะเปิดในจังหวะดูด เพื่อเปิดให้อากาศไหลเข้าสู่ห้องเผาไหม้ น้ำมันเครื่องที่หล่อลื่นอยู่ที่ก้านลิ้นไอดีบางส่วนก็จะปนกับอากาศไหลเข้าไปในห้องเผาไหม้ จากนั้นจะถูกเผาไหม้ออกไป

ดังนั้น ปริมาณการสิ้นเปลืองน้ำมันเครื่องจะมากหรือน้อยอยู่กับความหนืด และคุณสมบัติของน้ำมันเครื่อง รวมถึงสภาพการขับขี่ ความสะอาดของไส้กรองอากาศ สภาพเส้นทางที่ใช้ในการขับขี่ ภูมิประเทศ เป็นต้น

น้ำมันเครื่องจะสิ้นเปลืองมากขึ้นเมื่อ

- ขับขี่ด้วยความเร็วสูง เหยียบและผ่อนคันเร่งบ่อยๆ

สำหรับรถใหม่จะมีอัตราการสิ้นเปลืองน้ำมันเครื่องมากกว่ารถที่ใช้มานานได้สักระยะหนึ่งแล้ว โดยมีสาเหตุจากชิ้นส่วนภายในเครื่องยนต์ เช่น ลูกสูบ แหวนลูกสูบ และผนังกระบอกสูบ ยังอยู่ในช่วงรันอิน

ไฟเตือนน้ำมันเครื่องเสื่อมสภาพ



เมื่อไฟเตือนน้ำมันเครื่องเสื่อมสภาพติดขึ้น ให้เปลี่ยนน้ำมันเครื่องและกรองน้ำมันเครื่องทันที



คำแนะนำ

- หากใช้น้ำมันเครื่องต่อโดยไม่เปลี่ยนน้ำมันเครื่องใหม่หลังจากไฟเตือนน้ำมันเครื่องเสื่อมสภาพติดขึ้น เครื่องยนต์อาจเสียหายได้



ข้อสังเกต

- เมื่อฝุ่นละอองขนาดเล็ก (PM) มีการสะสมถึงระดับที่กำหนด DPD จะถูกทำการรีเจเนอเรชันโดยอัตโนมัติด้วยวิธีการเผาไหม้ โดยการฉีดน้ำมันเชื้อเพลิงปริมาณเล็กน้อยเข้าไปในห้องเผาไหม้เครื่องยนต์หลังจากผ่านกระบวนการจุดระเบิดแล้ว ปริมาณน้ำมันเชื้อเพลิงเล็กน้อยที่ฉีดเข้าไปในเครื่องยนต์นี้จะผสมกับน้ำมันเครื่องที่ละน้อย และทำให้ระดับน้ำมันเครื่องสูงกว่าระดับปกติ กรณีนี้ไม่ได้แสดงถึงความผิดปกติของเครื่องยนต์ ถ้าระดับน้ำมันเครื่องเกินกว่า "ขีดตรวจสอบสูงสุด (Inspection MAX)" ของเหล็กวัดระดับ น้ำมันเครื่อง ให้ทำการเปลี่ยนน้ำมันเครื่องใหม่แม้ว่าจะยังไม่ถึงระยะที่กำหนดตามตารางการบำรุงรักษา
- หากมีการขับรถด้วยความเร็วต่ำและโหลดเครื่องยนต์ต่ำ ไฟเตือนน้ำมันเครื่องเสื่อมสภาพอาจติดขึ้นก่อนถึงกำหนดการบำรุงรักษา ถ้าไฟเตือนน้ำมันเครื่องเสื่อมสภาพติดขึ้นให้เปลี่ยนน้ำมันเครื่องและกรองน้ำมันเครื่องใหม่ทันที

ตารางการบำรุงรักษา → อ้างอิงหน้า 6-127
ของเหลว สารหล่อลื่น และน้ำมันดีเซลที่แนะนำ
→ อ้างอิงหน้า 6-132

การตรวจสอบระดับน้ำมันเครื่อง

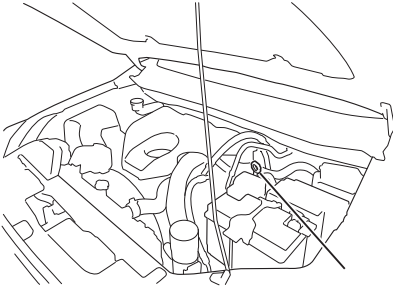

เหล็กวัดระดับน้ำมันเครื่อง

ทำการตรวจสอบระดับน้ำมันเครื่องบนพื้นราบ ในขณะที่เครื่องยนต์เย็น ถ้าเครื่องยนต์สตาร์ท ให้อยู่ให้ดับเครื่องและรอนอย่างน้อย 30 นาทีก่อน ทำการตรวจสอบ

รวมถึงตรวจสอบว่ามีการรั่วซึมและความสกปรก ของน้ำมันเครื่องหรือไม่

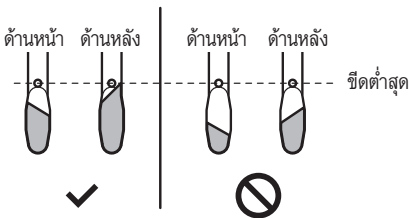
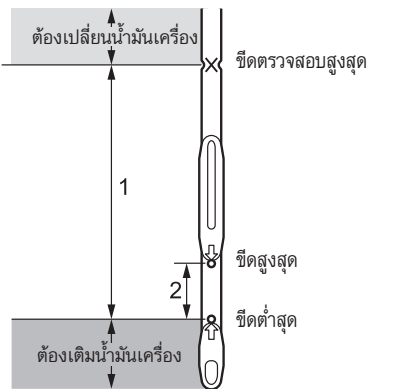

รุ่นเครื่องยนต์ 4JJ3

1. ดึงเหล็กวัดระดับน้ำมันเครื่องออก และ เช็ดน้ำมันเครื่องที่เหล็กวัดออกให้หมด
2. สอดเหล็กวัดระดับน้ำมันเครื่องกลับเข้าไป จนสุดแล้วค่อยๆ ดึงออกมา
3. ตรวจสอบด้านหน้าและด้านหลังของเหล็ก วัดระดับน้ำมันเครื่อง ถ้าระดับน้ำมันเครื่อง อยู่ระหว่างขีดต่ำสุด และขีดตรวจสอบ สูงสุด (ช่วงที่ 1) แสดงว่าระดับน้ำมัน เครื่องถูกต้อง

- ถ้าระดับน้ำมันเครื่องต่ำกว่าขีดต่ำสุด ให้เติมน้ำมันเครื่องเพิ่ม โดยปฏิบัติตาม รายละเอียดขั้นตอน "การเติมน้ำมัน เครื่อง"
- ถ้าระดับน้ำมันเครื่องเกินกว่าขีด ตรวจสอบสูงสุด ให้นำรถเข้าเปลี่ยน น้ำมันเครื่องที่ศูนย์บริการมาตรฐาน อีซูซุ หากทำการเปลี่ยนน้ำมันเครื่อง ด้วยตัวเอง โปรดปฏิบัติตามรายละเอียดขั้นตอน "การเปลี่ยนน้ำมัน เครื่องและกรองน้ำมันเครื่อง"

**คำแนะนำ**

- ถ้าระดับน้ำมันเครื่องสูงกว่าขีดต่ำสุด เป็นปริมาณน้ำมันเครื่องที่เพียงพอ ในกรณีนี้ไม่จำเป็นต้องเติมน้ำมันเครื่องเพิ่ม

4. ใส่เหล็กวัดระดับน้ำมันเครื่องกลับเข้าที่ หลังจากตรวจสอบระดับน้ำมันเครื่อง เสร็จเรียบร้อยแล้ว

**คำแนะนำ**

- ระดับน้ำมันเครื่องที่สูงกว่าขีดการตรวจสอบสูงสุดอาจทำให้เครื่องยนต์ผิดปกติ เปลี่ยนน้ำมันเครื่องเมื่อระดับน้ำมันเครื่องเกินกว่าขีดการตรวจสอบสูงสุด
- น้ำมันเชื้อเพลิงจะผสมกับน้ำมันเครื่องที่ล้นจนเจือจางลง ต้องแน่ใจว่าได้เปลี่ยนน้ำมันเครื่องตามระยะที่กำหนด
- ระดับน้ำมันเครื่องบนเหล็กวัดระดับน้ำมันเครื่องขึ้นอยู่กับระยะเวลาที่ผ่านไปหลังจากดับเครื่องยนต์ ทำการตรวจสอบในขณะที่เครื่องเย็นก่อนการสตาร์ทเครื่องยนต์เพื่อยืนยันระดับน้ำมันเครื่องที่ถูกต้อง หากมีการสตาร์ทเครื่องยนต์แล้ว ให้ดับเครื่องยนต์หลังจากอุ่นเครื่องยนต์อย่างเพียงพอและรออย่างน้อย 30 นาที

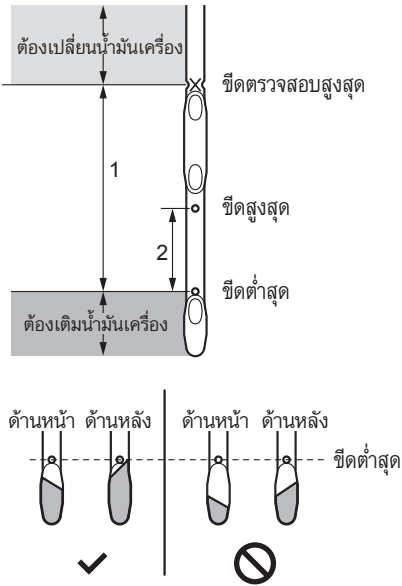

รุ่นเครื่องยนต์ RZ4F

1. ดึงเหล็กวัดระดับน้ำมันเครื่องออก และเช็ดน้ำมันเครื่องที่เหล็กวัดออกให้หมด
2. สอดเหล็กวัดระดับน้ำมันเครื่องกลับเข้าไปจนสุดแล้วค่อยๆ ดึงออกมา
3. ตรวจสอบด้านหน้าและด้านหลังของเหล็กวัดระดับน้ำมันเครื่อง ถ้าระดับน้ำมันเครื่องอยู่ระหว่างขีดต่ำสุด และขีดตรวจสอบสูงสุด (ช่วง 1) แสดงว่าระดับน้ำมันเครื่องถูกต้อง

- ถ้าระดับน้ำมันเครื่องต่ำกว่าขีดต่ำสุด ให้เติมน้ำมันเครื่องเพิ่ม โดยปฏิบัติตามรายละเอียดขั้นตอน "การเติมน้ำมันเครื่อง"
- ถ้าระดับน้ำมันเครื่องเกินกว่าขีดตรวจสอบสูงสุดให้นำรถเข้าเปลี่ยนน้ำมันเครื่องที่ศูนย์บริการมาตรฐานอิชูซูกะ หากทำการเปลี่ยนน้ำมันเครื่องด้วยตัวเอง โปรดปฏิบัติตามรายละเอียดขั้นตอน "การเปลี่ยนน้ำมันเครื่องและกรองน้ำมันเครื่อง"

คำแนะนำ

- ถ้าระดับน้ำมันเครื่องสูงกว่าขีดต่ำสุด เป็นปริมาณน้ำมันเครื่องที่เพียงพอ ในกรณีนี้ไม่จำเป็นต้องเติมน้ำมันเครื่องเพิ่ม

4. ใส่เหล็กวัดระดับน้ำมันเครื่องกลับเข้าที่ หลังจากตรวจสอบระดับน้ำมันเครื่องเสร็จเรียบร้อยแล้ว



คำแนะนำ

- ระดับน้ำมันเครื่องที่สูงกว่าขีดการตรวจสอบสูงสุดอาจทำให้เครื่องยนต์ผิดปกติ เปลี่ยนน้ำมันเครื่องเมื่อระดับน้ำมันเครื่องเกินกว่าขีดการตรวจสอบสูงสุด
- น้ำมันเชื้อเพลิงจะผสมกับน้ำมันเครื่องที่ล้นจนเจือจางลง ต้องแน่ใจว่าได้เปลี่ยนน้ำมันเครื่องตามระยะที่กำหนด
- ระดับน้ำมันเครื่องบนหลักวัดระดับน้ำมันเครื่องขึ้นอยู่กับระยะเวลาที่ผ่านไปหลังจากดับเครื่องยนต์ ทำการตรวจสอบในขณะที่เครื่องเย็นก่อนการสตาร์ทเครื่องยนต์เพื่อยืนยันระดับน้ำมันเครื่องที่ถูกต้อง หากมีการสตาร์ทเครื่องยนต์แล้ว ให้ดับเครื่องยนต์หลังจากอุ่นเครื่องยนต์อย่างเพียงพอและรอนานอย่างน้อย 30 นาที

การเติมน้ำมันเครื่อง

ฝาปิดช่องเติมน้ำมันเครื่อง

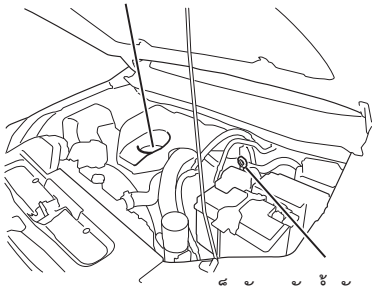

เหล็กวัดระดับน้ำมันเครื่อง

หากพบวาระดับน้ำมันเครื่องบนเหล็กวัดระดับน้ำมันเครื่องต่ำกว่าขีดต่ำสุด ให้เติมน้ำมันเครื่องตามขั้นตอนด้านล่างนี้

เติมน้ำมันเครื่องจนระลอกดบนพื้นราบในขณะที่เครื่องยนต์เย็นก่อนการสตาร์ทเครื่องยนต์ หากมีการสตาร์ทเครื่องยนต์แล้ว ให้ดับเครื่องยนต์หลังจากอุ่นเครื่องยนต์อย่างเพียงพอและรออย่างน้อย 30 นาที

รุ่นเครื่องยนต์ 4J33

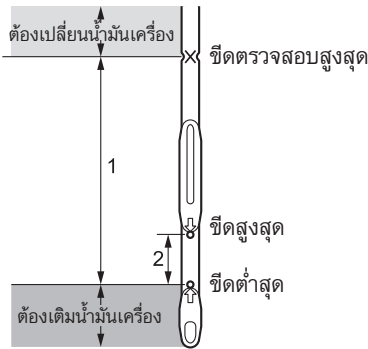

รุ่นเครื่องยนต์ RZ4F

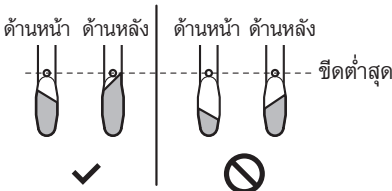
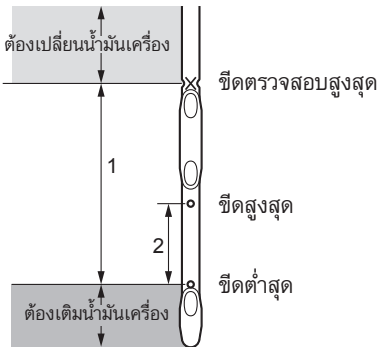

1. ทำความสะอาดบริเวณรอบๆ ฝาปิดช่องเติมน้ำมันเครื่องเพื่อป้องกันสิ่งแปลกปลอมเล็ดลอดเข้าไป
2. ถอดฝาปิดช่องเติมน้ำมันเครื่องออก
3. เติมน้ำมันเครื่องที่กำหนด ปริมาณ 0.3 ลิตร ทางช่องเติมน้ำมันเครื่อง
4. ติดตั้งฝาปิดช่องเติมน้ำมันเครื่อง สตาร์ทเครื่องยนต์ทำงานรอบเดินเบาเป็นเวลา 5 นาที และตรวจสอบการรั่วซึมของน้ำมันเครื่องรอบๆ สกรูถ่ายที่อ่างน้ำมันเครื่อง

 คำแนะนำ

• หลีกเลี่ยงการเร่งเครื่องยนต์ เพราะอาจส่งผลให้เครื่องยนต์เสียหายได้

5. รออย่างน้อย 5 นาที โดยไม่ต้องสตาร์ทเครื่องยนต์
6. ดึงเหล็กวัดระดับน้ำมันเครื่อง และเช็ดน้ำมันเครื่องที่เหล็กวัดออกให้หมด
7. สอดเหล็กวัดระดับน้ำมันเครื่องกลับเข้าไปจนสุดแล้วค่อยๆ ดึงออกมา

8. ตรวจสอบด้านหน้าและด้านหลังของ
 - เหล็กวัดระดับน้ำมันเครื่อง ถ้าระดับน้ำมันเครื่องสูงกว่าขีดต่ำสุด แสดงว่าระดับน้ำมันเครื่องถูกต้อง
 - ถ้าระดับน้ำมันเครื่องเกินกว่าขีดสูงสุด ให้ถ่ายน้ำมันเครื่องออกจนระดับน้ำมันอยู่ระหว่างขีดต่ำสุด และขีดสูงสุด (ช่วง 2)
 - ถ้าระดับน้ำมันเครื่องต่ำกว่าขีดต่ำสุด ให้กลับไปทำตามขั้นตอนที่ 2. และเติมน้ำมันเครื่องที่กำหนด 0.3 ลิตรอีกครั้ง
9. ใส่เหล็กวัดระดับน้ำมันเครื่องกลับเข้าที่ หลังจากตรวจสอบระดับน้ำมันเครื่องเสร็จเรียบร้อยแล้ว



คำเตือน

- ขณะเติมน้ำมันเครื่อง โปรดใช้ความระมัดระวังอย่าทำหก ทั้งนี้ ควรเตรียมผ้าชีร์ไว้ให้พร้อมในกรณีที่น้ำมันเครื่องหก ถ้ามีน้ำมันเครื่องหกบนเครื่องยนต์ ให้เช็ดออกด้วยความระมัดระวัง ถ้าละเลยไม่ปฏิบัติตามคำเตือนนี้ น้ำมันเครื่องที่หกอาจติดไฟและเกิดเพลิงไหม้ลุกลามได้
- ห้ามทิ้งวัตถุที่ติดไฟได้ไว้ในห้องเครื่องยนต์ เช่น ผ้าชีร์หรือถุงมือ การกระทำดังกล่าวจะเป็นสาเหตุให้เกิดเพลิงไหม้ได้
- น้ำมันเครื่องและพื้นที่โดยรอบเครื่องยนต์จะร้อนขึ้นทันทีหลังจากเครื่องยนต์ทำงาน โปรดระมัดระวังการไหม้



คำแนะนำ

- น้ำมันเครื่องทำหน้าที่หล่อลื่นและระบายความร้อนของส่วนประกอบภายในเครื่องยนต์ คุณภาพของน้ำมันเครื่องจะเสื่อมลง รวมถึงปริมาณน้ำมันเครื่องลดลงเนื่องจากการระเหย การระบายและการเผาไหม้ในระหว่างการทำงานของเครื่องยนต์ การฟืนใช้งาน น้ำมันเครื่องเติมโดยไม่ตรวจสอบระดับน้ำมันเครื่อง หรือไม่มีการเติมเพิ่มและเปลี่ยนใหม่ อาจเป็นสาเหตุให้ชิ้นส่วนติดขัดหรือทำความเสียหายแก่เครื่องยนต์ เติมน้ำมันเครื่องเพิ่มหรือเปลี่ยนใหม่เมื่อคุณภาพของน้ำมันเครื่องเสื่อมลงหรือปริมาณลดลง แม้ว่าจะยังไม่ถึงระยะบริการตามตารางการบำรุงรักษา ซึ่งจะแตกต่างกันไปขึ้นอยู่กับลักษณะการใช้งานรถ
- ระดับน้ำมันเครื่องที่เห็นบนแทลิกวัดอาจเปลี่ยนแปลงได้ขึ้นอยู่กับระยะเวลาที่ผ่านไป หลังจากดับเครื่องยนต์ ในการยืนยันระดับน้ำมันเครื่องที่ถูกต้อง ให้ตรวจสอบในขณะที่เครื่องเย็นก่อนการสตาร์ทเครื่องยนต์ หากมีการสตาร์ทเครื่องยนต์แล้ว ให้ดับเครื่องยนต์ หลังจากอุ่นเครื่องยนต์อย่างเพียงพอแล้วและรออย่างน้อย 30 นาที ก่อนทำการวัดระดับน้ำมันเครื่อง
- บล็อกกันฝุ่นผงเข้าไปในช่องเติมในขณะที่เติมน้ำมันเครื่องเพิ่ม ถ้ามีสิ่งแปลกปลอมปนเปื้อนอยู่ในน้ำมันเครื่อง เครื่องยนต์อาจได้รับความเสียหาย
- ใช้ น้ำมันเครื่องประเภทเถ้าต่ำ (Low ash) ทุกครั้ง หากไม่ปฏิบัติตามจะส่งผลให้ DPD เสียหายได้



ข้อสังเกต

- ถ้าระดับน้ำมันเครื่องสูงกว่าขีดต่ำสุด แสดงว่ามีปริมาณน้ำมันเครื่องเพียงพอ

การเปลี่ยนน้ำมันเครื่องและกรองน้ำมันเครื่อง

น้ำมันเครื่องและกรองน้ำมันเครื่องถือเป็นปัจจัยที่สำคัญสำหรับสมรรถนะและอายุการใช้งานของเครื่องยนต์ ดังนั้นจึงควรใช้เฉพาะน้ำมันเครื่องและกรองน้ำมันเครื่องที่กำหนดไว้เท่านั้น ต้องตรวจสอบระดับน้ำมันเครื่องและเปลี่ยนน้ำมันเครื่องและกรองน้ำมันเครื่องใหม่เป็นประจำตามตารางการบำรุงรักษา



คำเตือน

- น้ำมันเครื่องที่ร้อนจัดสามารถทำให้ผิวหนังไหม้ได้ ควรปล่อยให้ น้ำมันเครื่องเย็นลงก่อนที่จะถ่ายน้ำมันเครื่องออก



คำแนะนำ

- ใช้ปริมาณน้ำมันเครื่องตามที่กำหนดไว้ด้านล่างเมื่อต้องการเปลี่ยนน้ำมันเครื่อง หลังจากเปลี่ยนน้ำมันเครื่องแล้ว ให้ตรวจสอบจนแน่ใจว่าปริมาณน้ำมันเครื่องอยู่ในระดับที่กำหนดไว้
- ใช้ น้ำมันเครื่องประเภทเถ้าต่ำ (Low ash) ทุกครั้ง นอกจากนี้ อย่าใช้สารเติมแต่ง น้ำมันเครื่องหากไม่ปฏิบัติตามจะส่งผลให้ DPD เสียหายได้

ปริมาณน้ำมันเครื่องที่ต้องเปลี่ยนใหม่

| รุ่นเครื่องยนต์ | ปริมาณน้ำมันเครื่อง (ค่าอ้างอิง) | |
|-----------------|-------------------------------------|---|
| | เมื่อเปลี่ยนน้ำมันเครื่องอย่างเดียว | เมื่อเปลี่ยนน้ำมันเครื่องและกรองน้ำมันเครื่อง |
| 4JJ3 (2WD) | 6.4 ลิตร | 7.0 ลิตร |
| 4JJ3 (4WD) | 6.9 ลิตร | 7.5 ลิตร |
| RZ4F (2WD) | 6.4 ลิตร | 6.8 ลิตร |

ตารางการบำรุงรักษา → อ้างอิงหน้า 6-127
ของเหลว สารหล่อลื่น และน้ำมันดีเซลที่แนะนำ
→ อ้างอิงหน้า 6-132

การเปลี่ยนน้ำมันเครื่องและกรองน้ำมันเครื่อง (รุ่นเครื่องยนต์ 4JJ3)

เปลี่ยนน้ำมันเครื่องและกรองน้ำมันเครื่องบนพื้นราบในขณะที่เครื่องยนต์เย็นก่อนสตาร์ท หากมีการสตาร์ทเครื่องยนต์แล้ว ให้ดับเครื่องยนต์ หลังจากอุ่นเครื่องยนต์อย่างเพียงพอและรออย่างน้อย 30 นาที และดำเนินการหลังจากแน่ใจว่าน้ำมันเครื่องเย็นลงอย่างเพียงพอ

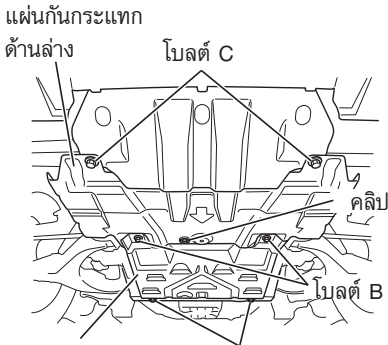

แผ่นกันกระแทก
อ่างน้ำมันเครื่อง

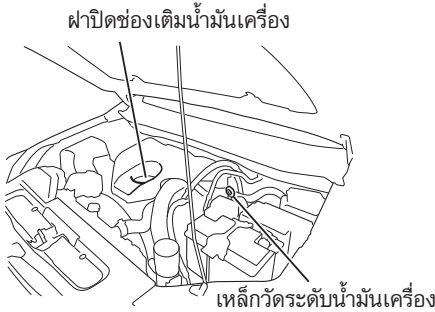

1. รุ่นที่มีแผ่นกันกระแทกอ่างน้ำมันเครื่อง ให้ถอดแผ่นกันกระแทกอ่างน้ำมันเครื่องออกโดยรองรับแผ่นกันกระแทกไว้แล้ว คลายโบลต์ A และโบลต์ B จากนั้นถอดแผ่นกันกระแทกอ่างน้ำมันเครื่องออก
2. รุ่นที่มีแผ่นกันกระแทกด้านล่าง ให้ถอดแผ่นกันกระแทกด้านล่างโดยรองรับแผ่นกันกระแทกไว้แล้วคลายโบลต์ C จากนั้นถอดแผ่นกันกระแทกด้านล่างออก
3. ทำความสะอาดบริเวณรอบๆ ฝาปิดช่องเติมน้ำมันเครื่องเพื่อป้องกันสิ่งแปลกปลอมเล็ดลอดเข้าไป
4. ถอดฝาปิดช่องเติมน้ำมันเครื่องออก

รุ่นขับเคลื่อน 2 ล้อ

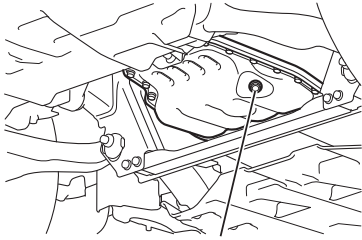

สกรูถ่ายที่อ่างน้ำมันเครื่อง

รุ่นขับเคลื่อน 4 ล้อ

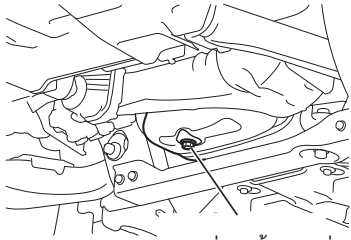

สกรูถ่ายที่อ่างน้ำมันเครื่อง

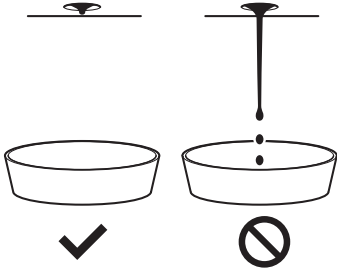

- วางภาชนะสำหรับรองรับน้ำมันเครื่องไว้ใต้อ่างน้ำมันเครื่อง คลายสกรูถ่ายที่อ่างน้ำมันเครื่องออกเพื่อระบายน้ำมันเครื่องลงสู่ภาชนะที่เตรียมไว้

- รอจนกระทั่งน้ำมันเครื่องหยุดไหลและหยุดค้างที่รูถ่ายของอ่างน้ำมันเครื่อง



คำแนะนำ

- ถ้าน้ำมันเครื่องถูกถ่ายออกไม่เพียงพอ ระดับน้ำมันเครื่องอาจสูงเกินไปเมื่อเติมน้ำมันเครื่อง
- น้ำมันเครื่องที่ถ่ายออกต้องกำจัดตามวิธีการที่สอดคล้องกับข้อกำหนดกฎหมาย

กรองน้ำมันเครื่อง

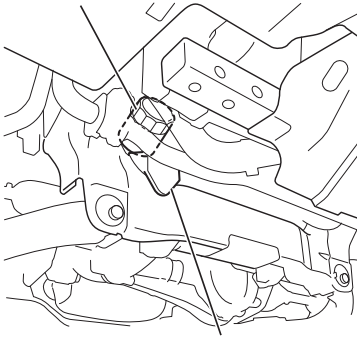

ถาดรองน้ำมันเครื่อง

7. วางภาชนะสำหรับรองรับน้ำมันเครื่องไว้ใต้ถาดรองน้ำมันเครื่อง
8. ใช้เครื่องมือพิเศษสำหรับขันกรองน้ำมันเครื่องในการถอดกรองน้ำมันเครื่องออก



คำแนะนำ

- น้ำมันเครื่องที่ถ่ายออกต้องกำจัดตามวิธีการที่สอดคล้องกับข้อกำหนดกฎหมาย



ข้อสังเกต

- น้ำมันเครื่องจะกระเด็นออกจากกรองน้ำมันเครื่องที่ถอดออก ดังนั้นให้เตรียมผ้าไว้รองรับน้ำมันเครื่องที่กระเด็นออก
9. ทาน้ำมันเครื่องที่สะอาดให้ทั่วปะเก็นของกรองน้ำมันเครื่องตัวใหม่
 10. เช็ดพื้นผิวติดตั้งของกรองน้ำมันเครื่องให้สะอาดด้วยผ้าขี้ริ้ว ฯลฯ
 11. ติดตั้งกรองน้ำมันเครื่องตัวใหม่หลังจากที่ปะเก็นของกรองสัมผัสกับพื้นผิวที่จะติดตั้งแล้ว ให้ใช้เครื่องมือพิเศษสำหรับขันกรองน้ำมันเครื่องขันอีก 2/3 รอบ



คำแนะนำ

- เมื่อติดตั้งกรองน้ำมันเครื่อง ให้ตรวจสอบจนแน่ใจว่าปะเก็นไม่ติดอยู่ในร่องเกลียวของสกรู มิฉะนั้นอาจเป็นสาเหตุทำให้น้ำมันเครื่องรั่วซึม

12. เปลี่ยนแหวนรองสกรูถ่ายที่อ่างน้ำมันเครื่องใหม่ ติดตั้งและขันสกรูที่อ่างน้ำมันเครื่องกลับเข้าที่ให้แน่น

ค่าแรงขันสกรูถ่ายน้ำมันเครื่อง

44 นิวตัน-เมตร (4.5 กก.-ม./33 ปอนด์-ฟุต)



คำแนะนำ

- ต้องเช็คสิ่งสกปรก และน้ำมันบนชิ้นส่วนต่อไปน้ออกก่อนติดตั้งสกรูถ่ายที่อ่างน้ำมันเครื่องกลับเข้าที่
 - ร่องเกลียวของสกรูถ่ายที่อ่างน้ำมันเครื่อง
 - ร่องเกลียวของรูถ่ายที่อ่างน้ำมันเครื่อง
 - บริเวณพื้นผิวตำแหน่งสกรูของอ่างน้ำมันเครื่อง

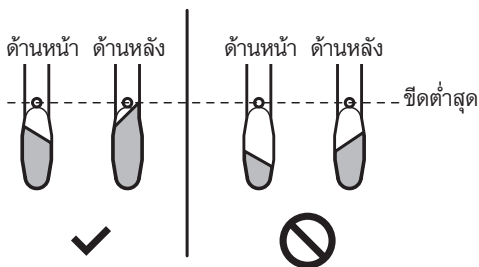
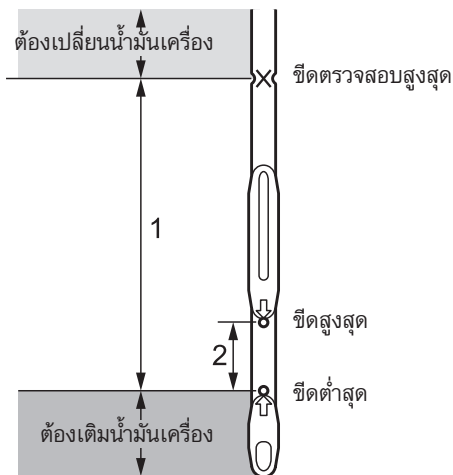

13. ตรวจสอบน้ำมันเครื่องตามปริมาณและชนิดที่กำหนด
14. เติมน้ำมันเครื่องที่กำหนดไว้ลงไปในช่วงเติมน้ำมันเครื่องอย่างระมัดระวัง
15. ติดตั้งฝาปิดช่องเติมน้ำมันเครื่อง
16. รออย่างน้อย 5 นาที โดยไม่ต้องสตาร์ทเครื่องยนต์
17. ดึงเหล็กวัดระดับน้ำมันเครื่อง และเช็คน้ำมันเครื่องที่เหล็กวัดออกให้หมด
18. สอดเหล็กวัดระดับน้ำมันเครื่องกลับเข้าไปจนสุดแล้วค่อยๆ ดึงออกมา
19. ตรวจสอบด้านหน้าและด้านหลังของเหล็กวัดระดับน้ำมันเครื่อง ถ้าระดับน้ำมันเครื่องสูงกว่าขีดต่ำสุด แสดงว่าระดับน้ำมันเครื่องถูกต้อง
 - ถ้าระดับน้ำมันเครื่องเกินกว่าขีดสูงสุด ให้ถ่ายน้ำมันเครื่องออกจนอยู่ในระดับระหว่างขีดต่ำสุด และขีดสูงสุด (ช่วง 2)
20. ใส่เหล็กวัดระดับน้ำมันเครื่องกลับเข้าที่ หลังจากตรวจสอบระดับน้ำมันเครื่องเสร็จเรียบร้อยแล้ว



คำเตือน

- การนำเปลวไฟหรือแหล่งกำเนิดความร้อนอื่นๆ เข้าใกล้กับน้ำมันเครื่องที่หก สามารถก่อให้เกิดไฟไหม้ได้ ต้องเช็ดน้ำมันเครื่องที่หกออกให้หมด
- ห้ามทิ้งวัตถุที่ติดไฟได้ไว้ในห้องเครื่องยนต์ เช่น ผ้าชีร์วีหรือถุงมือ การกระทำดังกล่าวจะเป็นสาเหตุทำให้เกิดไฟไหม้ รวมถึงห้ามลิ้มเครื่องมือของท่านทิ้งไว้ด้วย



คำแนะนำ

- อย่าสตาร์ทเครื่องยนต์จนกว่าจะทำการตรวจสอบระดับน้ำมันเครื่องแล้ว เนื่องจากจะไม่สามารถยืนยันระดับน้ำมันเครื่องได้อย่างถูกต้อง



ข้อสังเกต

- หากระดับน้ำมันเครื่องสูงกว่าเครื่องหมายขีดต่ำสุด แสดงว่ามีปริมาณน้ำมันเครื่องเพียงพอ

21. ติดตั้งแผ่นกันกระแทกด้านล่าง (ถ้ามี) และแผ่นกันกระแทกอ่างน้ำมันเครื่อง (ถ้ามี)

ค่าแรงขันแผ่นกันกระแทกอ่างน้ำมันเครื่อง

41 นิ้วตัน-เมตร (4.2 กก.-ม./30.2 ปอนด์-ฟุต)

ภาษาอังกฤษ

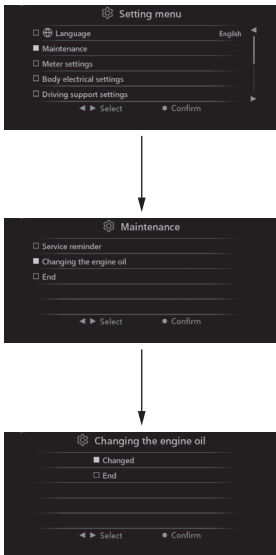

ภาษาไทย

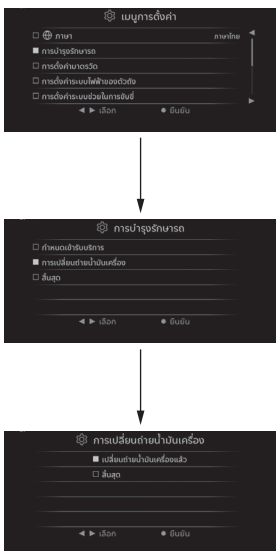

22. [รุ่นหน้าจอ MID]

ตั้งค่า MID โดยตรวจสอบให้แน่ใจว่าเครื่องยนต์ดับในขณะที่สวิตช์สตาร์ท/ดับเครื่องยนต์อยู่ที่โหมด "ON" (รุ่นที่มีระบบกุญแจ ISUZU GENIUS ENTRY) หรือปิดสวิตช์กุญแจไปที่ตำแหน่ง "ON" (รุ่นที่ไม่มีระบบกุญแจ ISUZU GENIUS ENTRY)

เลือก "การบำรุงรักษา" ที่แสดงบนหน้าจอ MID จากนั้น เลือกหัวข้อ "การเปลี่ยนถ่ายน้ำมันเครื่อง" หลังจากกด "ยืนยัน" แล้วเลือก "เปลี่ยนถ่ายน้ำมันเครื่องแล้ว" กด "ยืนยัน" อีกครั้ง

การตั้งค่า (การตั้งค่ามาตรฐาน)

→ อ้างอิงหน้า 4-34

ปุ่มสตาร์ท/ดับเครื่องยนต์ (รุ่นที่มีระบบกุญแจ ISUZU GENIUS ENTRY)

→ อ้างอิงหน้า 4-125

สวิตช์กุญแจ (รุ่นที่ไม่มีระบบกุญแจ ISUZU GENIUS ENTRY)

→ อ้างอิงหน้า 4-128

 คำแนะนำ

- เมื่อทำการเปลี่ยนน้ำมันเครื่อง ต้องแน่ใจว่าได้ตั้งค่าการเตือนเข้ารับบริการ หากไม่ได้ตั้งค่าการเตือนเข้ารับบริการ ไฟเตือนน้ำมันเครื่องเสื่อมสภาพอาจติดขึ้น แม้น้ำมันเครื่องจะอยู่ในสภาพปกติ

การเปลี่ยนน้ำมันเครื่องและกรองน้ำมันเครื่อง
(รุ่นเครื่องยนต์ RZ4F)

เปลี่ยนน้ำมันเครื่องและกรองน้ำมันเครื่อง
เมื่อจอดบนพื้นราบในขณะที่เครื่องยนต์เย็นก่อน
สตาร์ทเครื่องยนต์ หากมีการสตาร์ทเครื่องยนต์
แล้ว ให้ดับเครื่องยนต์หลังจากอุ่นเครื่องยนต์
อย่างเพียงพอและรออย่างน้อย 30 นาที และ
ดำเนินการหลังจากแน่ใจว่าน้ำมันเครื่องเย็นลง
อย่างเพียงพอ

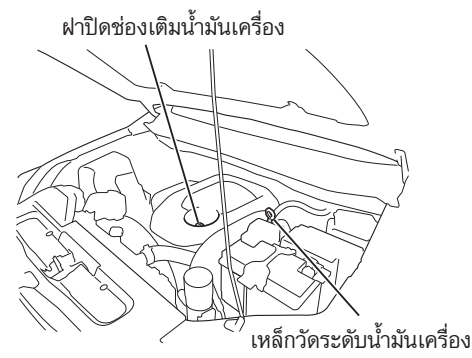
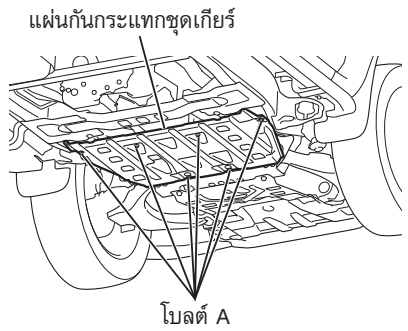
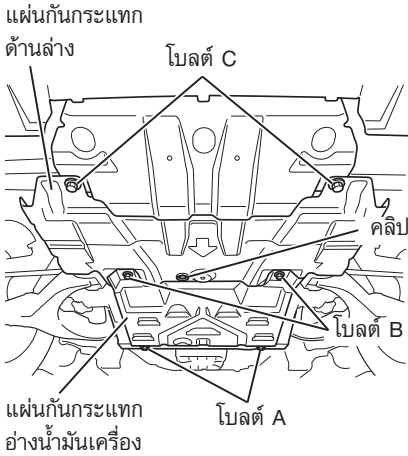

1. รุ่นที่มีแผ่นกันกระแทกอ่างน้ำมันเครื่อง ให้ถอดแผ่นกันกระแทกอ่างน้ำมันเครื่องออกโดยรองรับแผ่นกันกระแทกไว้แล้ว คลายโบลต์ A และ โบลต์ B จากนั้นถอดแผ่นกันกระแทกอ่างน้ำมันเครื่องออก
2. ในรุ่นที่มีแผ่นกันกระแทกด้านล่าง ให้ถอดแผ่นกันกระแทกด้านล่างออก คลายโบลต์ C ในขณะที่คลายโบลต์ให้รองรับแผ่นกันกระแทกด้านล่างไว้ ถอดคลิปออก จากนั้นจึงถอดแผ่นกันกระแทกออก
3. ถอดแผ่นกันกระแทกชุดเกียร์ ขณะคลายโบลต์ A ให้รองรับแผ่นกันกระแทกชุดเกียร์ไว้ แล้วถอดแผ่นกันกระแทกชุดเกียร์ออก
4. ทำความสะอาดบริเวณรอบๆ ฝาปิดช่องเติมน้ำมันเครื่องเพื่อป้องกันสิ่งแปลกปลอม เล็ดลอดเข้าไป
5. ถอดฝาปิดช่องเติมน้ำมันเครื่องออก

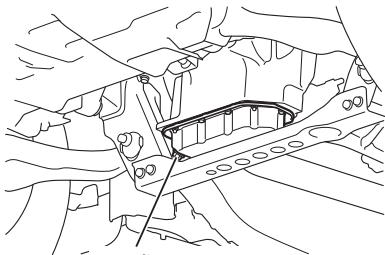

สกรูถ้ายน้ำมันเครื่อง

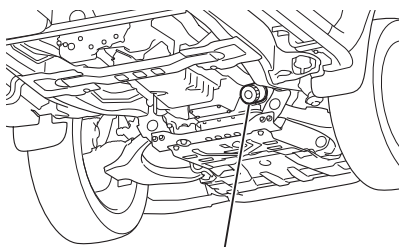
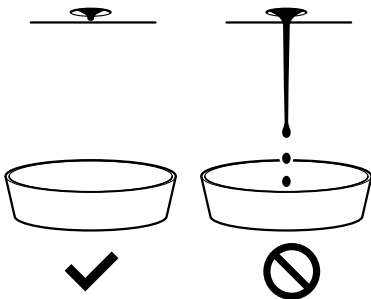

กรองน้ำมันเครื่อง

6. วางภาชนะสำหรับรองรับน้ำมันเครื่องไว้ใต้ถังน้ำมันเครื่อง คลายสกรูถ้ายที่อ่างน้ำมันเครื่องออกเพื่อระบายน้ำมันเครื่องลงสู่ภาชนะที่เตรียมไว้
7. รอจนกระทั่งน้ำมันเครื่องหยุดไหลและหยดค้างที่รูถ้ายของอ่างน้ำมันเครื่อง



คำแนะนำ

- ถ้าน้ำมันเครื่องถูกถ่ายออกไม่เพียงพอ ระดับน้ำมันเครื่องอาจสูงเกินไปเมื่อเติมน้ำมันเครื่อง
- น้ำมันเครื่องที่ถ่ายออกต้องกำจัดตามวิธีการที่สอดคล้องกับข้อกำหนดกฎหมาย

8. วางภาชนะสำหรับรองรับน้ำมันเครื่องไว้ใต้ถาดรองน้ำมันเครื่อง
9. ใช้เครื่องมือพิเศษสำหรับขันกรองน้ำมันเครื่องในการถอดกรองน้ำมันเครื่องออก



คำแนะนำ

- น้ำมันเครื่องที่ถ่ายออกต้องกำจัดตามวิธีการที่สอดคล้องกับข้อกำหนดกฎหมาย



ข้อสังเกต

- น้ำมันเครื่องอาจหกออกจากกรองน้ำมันเครื่องที่ถอดออก ดังนั้นให้เตรียมผ้าไว้เช็ดน้ำมันเครื่องที่หกออก

10. ใช้น้ำมันเครื่องสะอาดทางบางๆ ที่ปะเก็นของกรองน้ำมันเครื่องอันใหม่
11. เช็ดทำความสะอาดหน้าลัมพ์ติดตั้งกรองน้ำมันเครื่อง
12. ติดตั้งกรองน้ำมันเครื่องตัวใหม่หลังจากที่ปะเก็นของกรองลัมพ์กับพื้นผิวติดตั้งแล้ว ให้ใช้เครื่องมือพิเศษสำหรับชั้นกรองน้ำมันเครื่องชั้นอีก 2/3 รอบ



คำแนะนำ

- เมื่อติดตั้งกรองน้ำมันเครื่อง ให้ตรวจสอบจนแน่ใจว่าปะเก็นไม่ติด อยู่ในร่องเกลียว มิฉะนั้นอาจเป็นสาเหตุทำให้น้ำมันเครื่องรั่วซึม

13. เปลี่ยนแหวนรองสกรูถ่ายที่อ่างน้ำมันเครื่องใหม่ ติดตั้งและขันสกรูที่อ่างน้ำมันเครื่องกลับเข้าที่ให้แน่นหนา

ค่าแรงขันสกรูถ่ายน้ำมันเครื่อง

83 นิวตัน-เมตร (8.5 กก.-ม./61 ปอนด์-ฟุต)



คำแนะนำ

- ต้องเช็ดสิ่งสกปรก และน้ำมันบนชิ้นส่วนต่อไปนี้ออกก่อนติดตั้งสกรูถ่ายที่อ่างน้ำมันเครื่องกลับเข้าที่
 - ร่องเกลียวของสกรูถ่ายที่อ่างน้ำมันเครื่อง
 - ร่องเกลียวของรูถ่ายที่อ่างน้ำมันเครื่อง
 - บริเวณพื้นผิวตำแหน่งสกรูของอ่างน้ำมันเครื่อง

14. ตรวจสอบน้ำมันเครื่องตามปริมาณและชนิดที่กำหนด
15. เติมน้ำมันเครื่องที่กำหนดไว้ลงไป
16. ปิดฝาปิดช่องเติมน้ำมันเครื่อง จากนั้นสตาร์ทเครื่องยนต์เดินเบาอย่างน้อย 5 นาที โดยตรวจสอบการรั่วซึมของน้ำมันขณะที่เครื่องยนต์เดินเบา



คำแนะนำ

- หลีกเลี่ยงการเร่งเครื่องยนต์ เพราะอาจส่งผลให้เกิดการเสียหายกับเครื่องยนต์

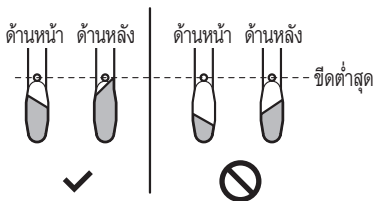
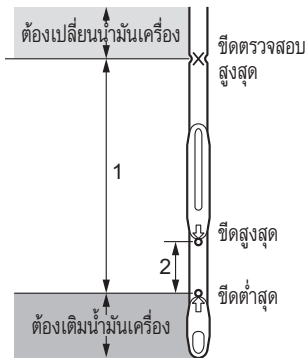

17. ดับเครื่องยนต์ รออย่างน้อย 30 นาที จากนั้นจึงทำการตรวจสอบระดับน้ำมันเครื่อง
18. ดึงเหล็กวัดระดับน้ำมันเครื่องและเช็ดน้ำมันเครื่องที่เหล็กวัดออกให้หมด
19. สอดเหล็กวัดระดับน้ำมันเครื่องกลับเข้าไป จนสุดแล้วค่อยๆ ดึงออกมา
20. ตรวจสอบด้านหน้าและด้านหลังของเหล็กวัดระดับน้ำมันเครื่อง ถ้าระดับน้ำมันเครื่องสูงกว่าขีดต่ำสุด แสดงว่าระดับน้ำมันเครื่องถูกต้อง
 - ถ้าระดับน้ำมันเครื่องเกินกว่าขีดสูงสุด ให้ถ่ายน้ำมันเครื่องออกจนอยู่ในระดับระหว่างขีดต่ำสุดและขีดสูงสุด (ช่วง 2)
21. ใส่เหล็กวัดระดับน้ำมันเครื่องกลับเข้าที่ หลังจากตรวจสอบระดับน้ำมันเครื่องเสร็จเรียบร้อยแล้ว



คำเตือน

- การนำเปลวไฟหรือแหล่งกำเนิดความร้อนอื่นๆ เข้าใกล้กับน้ำมันเครื่องที่หก สามารถก่อให้เกิดไฟไหม้ได้ ต้องเช็ดน้ำมันเครื่องที่หกออกให้หมด
- ห้ามทิ้งวัตถุที่ติดไฟได้ในห้องเครื่องยนต์ เช่น ผ้าซีวีวีหรือถุงมือ การกระทำดังกล่าวจะเป็นสาเหตุทำให้เกิดไฟไหม้ รวมถึงห้ามลิ้มเครื่องมือของท่านทิ้งไว้ด้วย



คำแนะนำ

- ห้ามสตาร์ทเครื่องยนต์จนกว่าจะมีการตรวจสอบระดับน้ำมันเครื่องแล้ว เนื่องจากจะไม่สามารถยืนยันระดับน้ำมันเครื่องได้อย่างถูกต้อง



ข้อสังเกต

- หากระดับน้ำมันเครื่องสูงกว่าเครื่องหมายขีดต่ำสุด แสดงว่ามีปริมาณน้ำมันเครื่องเพียงพอ

22. ติดตั้งแผ่นกันกระแทกด้านล่าง (ถ้ามี)
 แผ่นกันกระแทกอ่างน้ำมันเครื่อง (ถ้ามี)
 และแผ่นกันกระแทกชุดเกียร์ (ถ้ามี)

ค่าแรงขันแผ่นกันกระแทกชุดเกียร์

20 นิ้วตัน-เมตร (2.0 กก.-ม./14.5 ปอนด์-ฟุต)

ค่าแรงขันแผ่นกันกระแทกด้านล่าง
 และแผ่นกันกระแทกอ่างน้ำมันเครื่อง

41 นิ้วตัน-เมตร (4.2 กก.-ม./30.2 ปอนด์-ฟุต)

ภาษาอังกฤษ

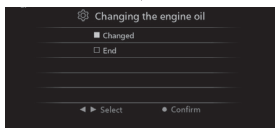
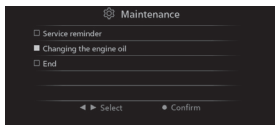
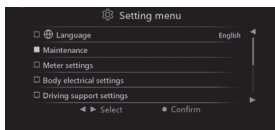

ภาษาไทย

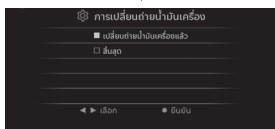
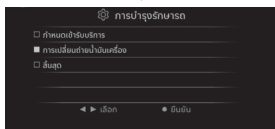

23. [รุ่นหน้าจอ MID]

ตั้งค่า MID โดยตรวจสอบให้แน่ใจว่าเครื่องยนต์ดับในขณะที่สวิตช์สตาร์ท/ดับเครื่องยนต์อยู่ที่โหมด "ON" (รุ่นที่มีระบบกุญแจ ISUZU GENIUS ENTRY) หรือปิดสวิตช์กุญแจไปที่ตำแหน่ง "ON" (รุ่นที่ไม่มีระบบกุญแจ ISUZU GENIUS ENTRY) เลือก "การบำรุงรักษา" ที่แสดงบนหน้าจอ MID จากนั้นเลือกหัวข้อ "การเปลี่ยนถ่ายน้ำมันเครื่อง" หลังจากกด "ยืนยัน" แล้วเลือก "เปลี่ยนถ่ายน้ำมันเครื่องแล้ว" กด "ยืนยัน" อีกครั้ง

การตั้งค่า (การตั้งค่ามาตรฐาน)

→ อ้างอิงหน้า 4-34

ปุ่มสตาร์ท/ดับเครื่องยนต์ (รุ่นที่มีระบบกุญแจ ISUZU GENIUS ENTRY)

→ อ้างอิงหน้า 4-125

สวิตช์กุญแจ (รุ่นที่ไม่มีระบบกุญแจ ISUZU GENIUS ENTRY)

→ อ้างอิงหน้า 4-128



คำแนะนำ

- เมื่อทำการเปลี่ยนน้ำมันเครื่อง ต้องแน่ใจว่าได้ตั้งค่ากำหนดเข้ารับบริการ หากไม่ได้ตั้งค่ากำหนดเข้ารับบริการ ไฟเตือนน้ำมันเครื่องเสื่อมสภาพอาจติดขึ้น แม้น้ำมันเครื่องจะอยู่ในสภาพปกติ

น้ำหล่อเย็นของเครื่องยนต์

ระบบหล่อเย็นเครื่องยนต์เป็นอุปกรณ์สำหรับรักษาอุณหภูมิของเครื่องยนต์ที่ระดับที่เหมาะสม ต้องเปลี่ยนน้ำหล่อเย็นของเครื่องยนต์ตามตารางการบำรุงรักษาที่ศูนย์บริการมาตรฐานอีซูซุ

ตารางการบำรุงรักษา → อ้างอิงหน้า 6-127
 ของเหลว สารหล่อลื่น และน้ำมันดีเซลที่แนะนำ
 → อ้างอิงหน้า 6-132



คำเตือน

- ตรวจสอบ เติมเพิ่ม หรือเปลี่ยนน้ำหล่อเย็นของเครื่องยนต์หลังจากที่เครื่องยนต์เย็นลงเพียงพอแล้วเท่านั้น
- ห้ามคลายหรือเปิดฝามหาน้ำหรือฝาถังพักน้ำสำรองในขณะที่น้ำหล่อเย็นของเครื่องยนต์ยังร้อนอยู่ ไอน้ำร้อนหรือน้ำเดือดอาจพุ่งออกมาลวกผิวหนังได้ ใช้ผ้าหรือวัสดุอื่นคลุมฝาไว้ และค่อยๆ เปิดออกหลังจากที่เครื่องยนต์เย็นลงและอุณหภูมิของน้ำหล่อเย็นของเครื่องยนต์ลดลงแล้ว
- เมื่อต้องการถอดฝามหาน้ำหรือฝาถังพักน้ำสำรองออก ให้ใช้ผ้าหนาๆ คลุมฝาไว้ และหมუნออกช้าๆ
- น้ำหล่อเย็นของเครื่องยนต์เป็นสารพิษและห้ามกลืนเข้าไปโดยเด็ดขาด ถ้าเผลอกลืนน้ำหล่อเย็นของเครื่องยนต์เข้าไป ให้อาเจียนออกทันทีและรีบไปพบแพทย์
- ถ้าน้ำหล่อเย็นของเครื่องยนต์เข้าตา ให้ล้างออกทันทีด้วยน้ำปริมาณมากๆ เป็นเวลาอย่างน้อย 15 นาที รวมถึงถ้าเกิดอาการผิดปกติ เช่น รู้สึกระคายเคือง ให้รีบไปพบแพทย์ทันที
- ถ้าน้ำหล่อเย็นของเครื่องยนต์สัมผัสผิวหนัง ให้ล้างออกทันทีด้วยสบู่และน้ำปริมาณมากๆ รวมถึงถ้าสังเกตเห็นอาการผิดปกติ ให้รีบไปพบแพทย์ทันที
- น้ำหล่อเย็นของเครื่องยนต์เป็นสารไวไฟ ดังนั้นจึงต้องเก็บไว้ในห่างจากเปลวไฟและแหล่งกำเนิดความร้อนอื่นๆ นอกจากนี้ น้ำหล่อเย็นของเครื่องยนต์ยังสามารถจุดติดไฟได้หากสัมผัสกับพื้นผิวที่ร้อน เช่น ท่อร่วมไอเสีย ใช้ความระมัดระวังเพื่อป้องกันไม่ให้เกิดเหตุการณ์ดังกล่าวเกิดขึ้น



คำแนะนำ

- เปลี่ยนน้ำหล่อเย็นของเครื่องยนต์ตามระยะเวลาที่กำหนด
 ถ้าทำไม่เปลี่ยนน้ำหล่อเย็นของเครื่องยนต์ตามระยะเวลาที่กำหนด อาจเกิดสนิมสะสมขึ้นเนื่องจากคุณภาพของน้ำหล่อเย็นของเครื่องยนต์เสื่อมลง ซึ่งอาจเป็นสาเหตุให้เกิดความผิดปกติขึ้น เช่น การรั่วซึมของน้ำ หรือการอุดตันของหม้อน้ำ

**ข้อสังเกต**

- น้ำหล่อเย็นของเครื่องยนต์ คือ ของเหลวที่ได้จากการผสมน้ำยาหล่อเย็นเข้ากับน้ำที่อัตราส่วนที่เหมาะสม

การเตรียมน้ำหล่อเย็นของเครื่องยนต์

เพื่อปกป้องระบบหล่อเย็นความร้อนจากการกัดกร่อน ให้ผสมน้ำหล่อเย็นของเครื่องยนต์ที่แนะนำโดยอีซูซุเข้ากับน้ำในอัตราส่วน 50/50

ของเหลว สารหล่อลื่น และน้ำมันดีเซลที่แนะนำ
→ อ้างอิงหน้า 6-132

**คำแนะนำ**

- ถ้าอัตราส่วนของน้ำหล่อเย็นแท้ีซูซุน้อยกว่า 50% ประสิทธิภาพการป้องกันสนิมของน้ำหล่อเย็นอาจลดลง



คำเตือน

- น้ำยาหล่อเย็นเป็นสารพิษและห้ามกลืนเข้าไปโดยเด็ดขาด ถ้าเผลอกลืนน้ำยาหล่อเย็นเข้าไป ให้อาเจียนออกทันทีและรีบไปพบแพทย์
- ถ้าน้ำยาหล่อเย็นเข้าตา ให้ล้างออกทันทีด้วยน้ำปริมาณมาก เป็นเวลาอย่างน้อย 15 นาที ถ้ายังเกิดการผิดปกติ เช่น รู้สึกระคายเคือง ให้รีบไปพบแพทย์ทันที
- ถ้าน้ำยาหล่อเย็นสัมผัสผิวหนัง ให้ล้างออกทันทีด้วยสบู่และน้ำปริมาณมาก รวมถึงถ้าสังเกตเห็นอาการผิดปกติ ให้รีบไปพบแพทย์ทันที
- สำหรับวิธีการเก็บรักษา ให้ปิดฝาให้แน่นและเก็บไว้ในสถานที่ที่พ้นจากมือเด็ก
- น้ำยาหล่อเย็นเป็นสารไวไฟ ดังนั้นจึงต้องเก็บไว้ในที่ห่างจากเปลวไฟและแหล่งกำเนิดความร้อนอื่นๆ นอกจากนี้ น้ำยาหล่อเย็นยังสามารถจุดติดไฟได้หากสัมผัสกับพื้นผิวที่ร้อน เช่น ท่อร่วมไอเสีย ใช้ความระมัดระวังเพื่อป้องกันไม่ให้เกิดการณดังกล่าวเกิดขึ้น



ข้อควรระวัง

- โปรดใช้เฉพาะน้ำยาหล่อเย็นที่แนะนำโดยอีซูซุ
- การใช้ น้ำยาหล่อเย็นที่ไม่ได้แนะนำโดยอีซูซุจะเป็นสาเหตุที่ทำให้เครื่องยนต์ หรือหม้อน้ำ ได้รับความเสียหาย โดยเฉพาะการใช้ น้ำยาหล่อเย็นที่มีส่วนผสมของสารเอมีน เกลือบอเรต หรือซิลิเกตอาจส่งผลให้เครื่องยนต์หรือหม้อน้ำเป็นสนิม ซึ่งจะเป็นสาเหตุให้เกิดการรั่วซึมของน้ำหล่อเย็นของเครื่องยนต์และปัญหาอื่นๆ
- อย่าใช้น้ำเพียงอย่างเดียว



คำแนะนำ

- สำหรับวิธีการเจือจางน้ำยาหล่อเย็นกับน้ำ ให้ใช้น้ำกลั่นหรือน้ำประปา
- ห้ามผสมน้ำยาหล่อเย็นที่ความเข้มข้นอื่นซึ่งไม่ได้กำหนดเอาไว้ ถ้าความเข้มข้นตั้งแต่ 60 % ขึ้นไป จะมีโอกาสที่จะเกิดความร้อนสูงเกินขึ้น แต่ถ้าความเข้มข้นไม่เกิน 50 % คุณสมบัตินในการป้องกันสนิมก็จะไม่เพียงพอ
- ถ้าปริมาณน้ำหล่อเย็นของเครื่องยนต์ลดลงอย่างรวดเร็ว ให้นำรถเข้าตรวจสอบหรือซ่อมแซมที่ศูนย์บริการมาตรฐานอีซูซุที่ใกล้ที่สุดทันที
- ห้ามเติมสารเพิ่มคุณภาพลงในน้ำหล่อเย็น

การตรวจสอบระดับน้ำหล่อเย็นของเครื่องยนต์

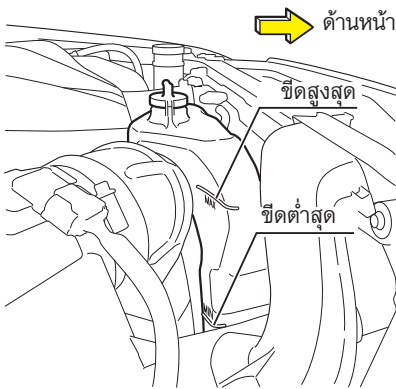

ถังพักน้ำสำรองติดตั้งอยู่ด้านขวาหน้าของห้องเครื่องยนต์ เมื่อเครื่องยนต์เย็นลงแล้ว ตรวจสอบให้แน่ใจว่าระดับน้ำหล่อเย็นในถังพักน้ำสำรองอยู่ระหว่าง "ขีดสูงสุด (MAX)" และ "ขีดต่ำสุด (MIN)" นอกจากนี้ ให้ถอดฝาหม้อน้ำออกและตรวจสอบว่าน้ำหล่อเย็นของเครื่องยนต์สูงถึงคอช่องเติม ตรวจสอบระดับน้ำหล่อเย็นของเครื่องยนต์ขณะที่เย็นแล้วเท่านั้น

ฝากระโปรงหน้า → อ้างอิงหน้า 6-8

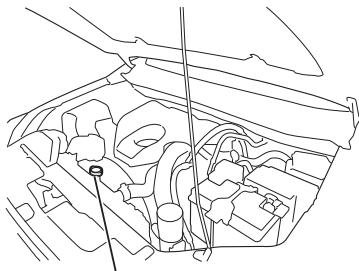

ฝาหม้อน้ำ

⚠️ ข้อควรระวัง

- ฝาหม้อน้ำเปิดและปิดแบบสองจังหวะ เมื่อถอดฝาหม้อน้ำออก โปรดใช้ความระมัดระวังอย่าทำให้ฝาปิดและคอช่องเติมได้รับความเสียหาย

รวมทั้งตรวจสอบด้วยว่าไม่มีการรั่วซึมที่หม้อน้ำหรือท่ออย่างหม้อน้ำ ตรวจสอบว่ามีของเหลวหรือคราบเปื้อนอยู่บนพื้นที่จอดรถหรือไม่ เพราะเป็นสิ่งที่ช่วยบ่งบอกว่ามีการรั่วซึมเกิดขึ้น หากท่านพบการรั่วซึม ให้ติดต่อศูนย์บริการมาตรฐานอีซูซุ

⚠️ ข้อควรระวัง

- การใช้งานรถในขณะที่มีการรั่วซึมเกิดขึ้น อาจนำไปสู่การติดตายของชิ้นส่วนในเครื่องยนต์

การเติมน้ำหล่อเย็นของเครื่องยนต์

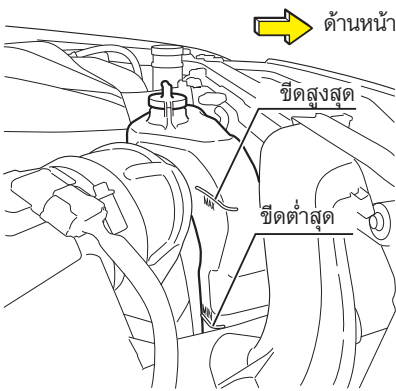

เมื่อระดับน้ำหล่อเย็นของเครื่องยนต์ในถังพักน้ำสำรองลดลงต่ำกว่า "ขีดต่ำสุด (MIN)" ให้เปิดฝาดังออก และเติมน้ำหล่อเย็นของเครื่องยนต์ให้เกือบถึง "ขีดสูงสุด (MAX)" ปิดฝาให้แน่นหลังจากเติมน้ำหล่อเย็นของเครื่องยนต์เพิ่มแล้ว

ฝากระโปรงหน้า → อ้างอิงหน้า 6-8



คำเตือน

- ตรวจสอบ เติม หรือเปลี่ยนน้ำหล่อเย็นของเครื่องยนต์หลังจากที่เครื่องยนต์เย็นลงเพียงพอแล้วเท่านั้น



คำแนะนำ

- อย่าเติมจนล้นถึงพักน้ำสำรอง
- ตรวจสอบระดับน้ำหล่อเย็นของเครื่องยนต์ที่ถังพักน้ำสำรอง อย่างไรก็ตาม ในบางสถานการณ์ที่ระดับน้ำในถังพักน้ำสำรองเพิ่มขึ้นหรือลดลงอย่างกะทันหัน ให้เปิดฝามหาน้ำ และตรวจสอบระดับน้ำภายในหม้อน้ำโดยตรง
- ในขณะที่เครื่องยนต์ยังร้อนอยู่ โปรดใช้ความระมัดระวังอย่าให้น้ำหล่อเย็นของเครื่องยนต์สัมผัสกับท่อร่วมไอเสีย เพราะอาจส่งผลให้ท่อร่วมไอเสียได้รับความเสียหายได้
- ถ้าระดับน้ำหล่อเย็นของเครื่องยนต์เปลี่ยนแปลงอย่างรวดเร็ว ให้นำรถของท่านเข้ารับการตรวจสอบที่ศูนย์บริการมาตรฐานอีซูซุ

การดูแลรักษาหม้อน้ำและอินเตอร์คูลเลอร์

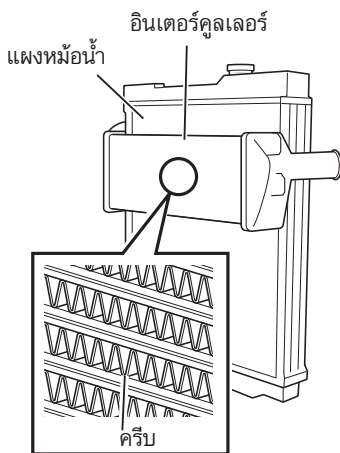
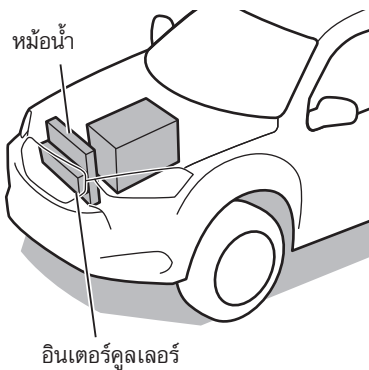

การทำความสะอาดแผงหม้อน้ำและแผงอินเตอร์คูลเลอร์

ประสิทธิภาพในการระบายความร้อนจะลดน้อยลงเมื่อมีสิ่งสกปรกหรือฝุ่นผงอุดตันช่องอากาศในแผงหม้อน้ำและแผงอินเตอร์คูลเลอร์ และยังเป็นสาเหตุให้แผงหม้อน้ำและแผงอินเตอร์คูลเลอร์เกิดสนิมขึ้นได้ โปรดล้างทำความสะอาดแผงหม้อน้ำและแผงอินเตอร์คูลเลอร์ด้วยน้ำประปาเป็นประจำ



คำเตือน

- ก่อนล้างทำความสะอาดแผงหม้อน้ำในรถรุ่นที่มีระบบกุญแจ ISUZU GENIUS ENTRY ต้องแน่ใจว่าดับเครื่องยนต์และกดปุ่มสตาร์ท/ดับเครื่องยนต์ไปที่โหมด "OFF" ในรถรุ่นที่ไม่มีระบบกุญแจ ISUZU GENIUS ENTRY ต้องแน่ใจว่าดับเครื่องยนต์ และถอดกุญแจออกจากสวิทช์กุญแจ
- บริเวณรอบเครื่องยนต์จะร้อนขึ้นทันทีหลังจากที่รถเริ่มวิ่ง รอให้เครื่องยนต์เย็นลง เพื่อป้องกันการถูกลวก ทำความสะอาดขณะที่เครื่องยนต์เย็นแล้วเท่านั้น



ข้อควรระวัง

- เมื่อล้างแผงหม้อน้ำและแผงอินเตอร์คูลเลอร์ ต้องแน่ใจว่าแผงเย็นลงเพียงพอแล้วไม่เช่นนั้นแผงอาจเสียหายได้
- ห้ามใช้น้ำแรงดันสูงทำความสะอาดหม้อน้ำอินเตอร์คูลเลอร์ และบริเวณรอบๆ การกระทำดังกล่าวจะเป็นสาเหตุให้เกิดความเสียหาย
- ขณะทำความสะอาดแผงหม้อน้ำและแผงอินเตอร์คูลเลอร์ ห้ามบีบหรือทำให้ครีบริงฝืดเสียหาย
- ครีบริงฝืดดังกล่าวเปราะบางมาก ดังนั้นระวังอย่าให้ครีบริงเหล่านี้บิดเบี้ยวเสียรูป ถ้าเกิดการบิดเบี้ยวเสียรูป ประสิทธิภาพในการระบายความร้อนจะลดน้อยลง
- ก่อนทำความสะอาด ต้องแน่ใจว่าน้ำจะไม่กระเด็นไปโดนอุปกรณ์ไฟฟ้าและสายไฟที่อยู่รอบๆ
- ถ้ามีคราบสกปรกติดแน่นแม้ว่าจะล้างทำความสะอาดแผงหม้อน้ำและแผงอินเตอร์คูลเลอร์เรียบร้อยแล้ว ให้นำรถเข้าตรวจสอบและรับบริการที่ศูนย์บริการมาตรฐานอีซูซุ

สายพานพัคดลม / สายพานคอมเพรสเซอร์แอร์ / สายพานของอุปกรณ์เพิ่มเติม



ข้อควรระวัง

- ตรวจสอบสายพานด้วยความระมัดระวัง ความตึงสายพานที่ไม่ถูกต้องอาจเป็นสาเหตุให้สายพานเกิดเสียงหรือปริแตกได้
- ตรวจสอบสายพานก่อนสตาร์ทเครื่องยนต์ หรือหลังจากดับเครื่องยนต์และปล่อยให้เย็นลงแล้ว 30 นาที
- โปรดปรับตั้งหรือเปลี่ยนสายพานที่ศูนย์บริการมาตรฐานอีซูซุ
- เมื่อเปลี่ยนสายพานให้ใช้อะไหล่แท้อีซูซุ

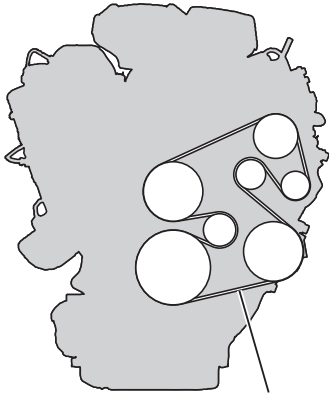

สายพานเครื่องยนต์

รุ่นเครื่องยนต์ RZ4F

ความตึงของสายพานจะปรับตั้งอัตโนมัติโดยใช้ตัวปรับความตึงอัตโนมัติ ตรวจสอบรอยแตกหรือความเสียหายที่สายพานเครื่องยนต์ โดยทดลองเดินเครื่องยนต์เพื่อตรวจสอบเสียงหรือการหย่อนของสายพาน หากพบรอยแตก ความเสียหาย เสียงดัง หรือการหย่อนของสายพานให้เปลี่ยนสายพานใหม่ ให้นำรถเข้าปรับตั้งหรือเปลี่ยนสายพานใหม่ที่ศูนย์บริการมาตรฐานอีซูซุ



คำเตือน

- เมื่อทำการตรวจสอบขณะที่เครื่องยนต์ทำงาน ให้ระมัดระวังมือ เท้า เสื้อผ้าหรืออุปกรณ์ต่างๆ ไม่ให้ไปสัมผัสกับชิ้นส่วนที่เคลื่อนที่อยู่ เช่น พัดลมทำความเย็นหรือสายพาน

การสตาร์ทเครื่องยนต์ → อ้างอิงหน้า 4-2

กรองอากาศ

การใช้ไส้กรองอากาศที่อุดตันไม่เพียงเป็นสาเหตุที่ทำให้กำลังเครื่องยนต์ตกลงเท่านั้น แต่ยังเพิ่มอัตราสิ้นเปลืองน้ำมันเชื้อเพลิงอีกด้วย ควรตรวจสอบไส้กรองอากาศตามวิธีการต่อไปนี้ ตรวจสอบและเปลี่ยนไส้กรองอากาศตามตารางบำรุงรักษา โดยให้ดำเนินการที่ศูนย์บริการมาตรฐานอีซูซุ



คำแนะนำ

- โปรดใช้เฉพาะไส้กรองอากาศของแท้ของอีซูซุเท่านั้น
- ควรใส่ฝาครอบกลับเข้าที่ให้เรียบร้อยหลังจากจัดตำแหน่งอย่างถูกต้องเพื่อป้องกันฝุ่นเข้า ควรติดตั้งไส้กรองอากาศของเครื่องยนต์ไว้ตลอดเวลา ยกเว้นแต่ในกรณีที่จำเป็นต้องถอดออกชั่วคราวเพื่อซ่อมแซมหรือบำรุงรักษารถ การไม่ใส่กรองอากาศไว้อาจเป็นสาเหตุทำให้เครื่องยนต์เสียหาย

ตารางการบำรุงรักษา → อ้างอิงหน้า 6-127

การตรวจสอบและการทำความสะอาดกรองอากาศ

ถอดไส้กรองอากาศออกและตรวจสอบว่ามีสิ่งสกปรกอุดตันอยู่หรือไม่ ถ้าไส้กรองอากาศมีสิ่งสกปรกอุดตันให้ทำความสะอาดไส้กรองอากาศ

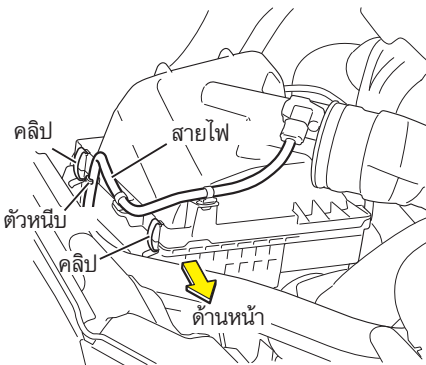

1. ถอดสายไฟเซนเซอร์ออกจากตัวหนีบ ปลดคลิป 2 ตัว และเปิดฝาครอบกรองอากาศออก

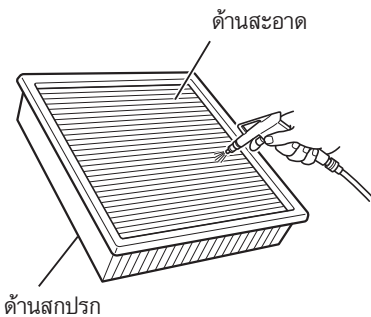
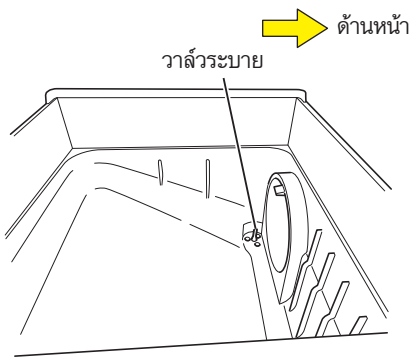
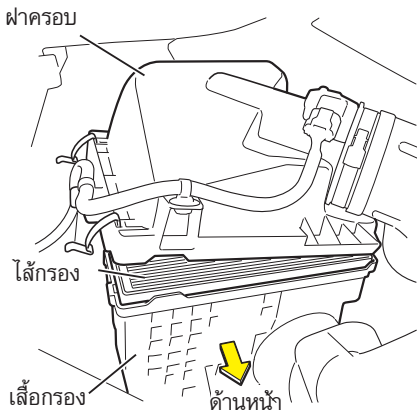

2. ถอดไส้กรองอากาศออกโดยการดึงขึ้น
3. ขจัดฝุ่นผงที่ติดสะสมอยู่ที่ฝาครอบ กรองอากาศและไส้กรองอากาศ

4. ทำความสะอาดวาล์วระบายที่ด้านล่าง ของกรองอากาศ

5. เป่าลมอัดที่ความดันไม่เกิน 690 กิโล- ปาสกาล (7.0 กิโลกรัมต่อตารางซม./ 100 ปอนด์ต่อตารางนิ้ว) เข้าไปที่ ด้านสะอาดของไส้กรองเพื่อขจัด ฝุ่นออก



คำแนะนำ

- ห้ามเป่าลมอัดใส่ด้านสกปรกของไส้กรอง เนื่องจากอาจจะเป็นสาเหตุทำให้ฝุ่นผง ถูกเป่าเข้าไปติดอยู่ที่ตัวด้านใน

6. ตรวจสอบเพื่อดูว่าไส้กรองมีส่วนเสียหาย หรือส่วนที่บางลงหรือไม่
7. ติดตั้งไส้กรองอากาศกลับ ปิดฝาครอบ กรองอากาศและล็อกคลิบ 2 ตัวเข้ากับ เลือกรองอากาศ จากนั้นนำสายไฟล็อก กลับเข้ากับตัวหนีบ

กรองน้ำมันเชื้อเพลิง

เปลี่ยนกรองน้ำมันเชื้อเพลิงตามตารางการบำรุงรักษา นำรถเข้ารับการเปลี่ยนกรองน้ำมันเชื้อเพลิงที่ศูนย์บริการมาตรฐานอีซูซุ

เมื่อไฟเตือนกรองดักน้ำ (กรองน้ำมันเชื้อเพลิง) ติดขึ้น ให้ถ่ายน้ำมันออก



ข้อควรระวัง

- ถ้าไฟเตือนกรองดักน้ำติดขึ้นในขณะที่เครื่องยนต์ทำงาน ให้ทำการถ่ายน้ำมันออกจากกรองน้ำมันเชื้อเพลิงโดยเร็วที่สุด ถ้าท่านยังคงขับรถต่อไปขณะที่ไฟเตือนติดอยู่ ระบบฉีดน้ำมันเชื้อเพลิงอาจเกิดการเสียหายได้



คำแนะนำ

- น้ำที่ไม่ถูกระบายออกจากชุดกรองดักน้ำ (กรองน้ำมันเชื้อเพลิง) อาจส่งผลกระทบต่อและอาจเกิดการเสียหายกับรถได้

ตารางการบำรุงรักษา → อ้างอิงหน้า 6-127

ไฟเตือนกรองดักน้ำ → อ้างอิงหน้า 4-84

การถ่ายน้ำมันออกจากกรองน้ำมันเชื้อเพลิง

นำรถเข้ารับการถ่ายน้ำมันออกจากกรองดักน้ำ (กรองน้ำมันเชื้อเพลิง) ที่ศูนย์บริการมาตรฐานอีซูซุ ถ้าท่านถ่ายน้ำมันออกจากกรองดักน้ำ (กรองน้ำมันเชื้อเพลิง) ด้วยตนเอง ให้กำจัดน้ำที่ถ่ายออกมาตามวิธีการที่สอดคล้องกับข้อกำหนดกฎหมาย

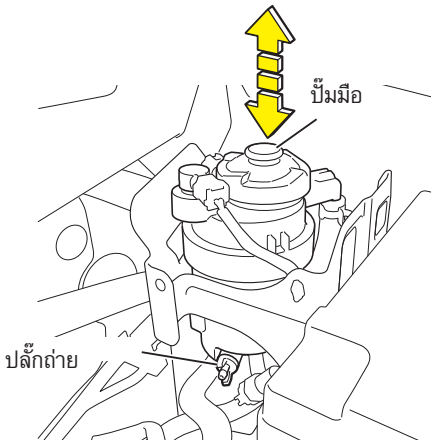
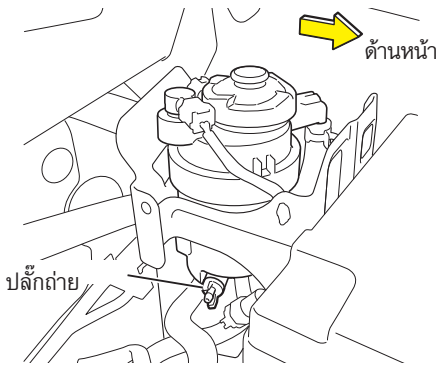

1. กรองน้ำมันเชื้อเพลิงติดตั้งอยู่ที่ด้านหลังซ้ายของห้องเครื่องยนต์ ดับเครื่องยนต์ เชื่อมปลายด้านหนึ่งของท่อพลาสติกเข้ากับปลั๊กถ่ายที่อยู่บริเวณด้านล่างของกรองน้ำมันเชื้อเพลิง และวางปลายอีกด้านหนึ่งไว้ในภาชนะรองรับ



คำเตือน

- ทำการถ่ายน้ำในสถานที่ที่ไม่มีวัสดุที่ติดไฟได้อยู่ การละเลยไม่ปฏิบัติตามสามารถทำให้เกิดไฟไหม้ได้

2. คลายปลั๊กถ่ายน้ำจนกระทั่งน้ำเริ่มไหลออกมา จึงใช้มือกดที่ปั๊มมือขึ้น-ลง ประมาณ 10 - 20 ครั้ง
3. ชันปลั๊กถ่ายน้ำให้แน่น และกดปั๊มมือหลายๆ ครั้งเพื่อไล่ลมออกจากระบบน้ำมันเชื้อเพลิงจนรู้สึกว่าการปั๊มมือแข็ง
4. ทดลองเดินเครื่องยนต์และตรวจสอบว่าไม่มีการรั่วซึมของน้ำมันเชื้อเพลิงที่ปลั๊กถ่ายของกรองน้ำมันเชื้อเพลิง รวมถึงตรวจสอบด้วยว่าไฟเตือนกรองดักน้ำ (กรองน้ำมันเชื้อเพลิง) ไม่ติดขึ้นมา

**ข้อควรระวัง**

- ต้องดับเครื่องยนต์ให้เรียบร้อยก่อนถ่ายน้ำมันออกจากกรองน้ำมันเชื้อเพลิง
- เช็ดคราบน้ำมันเชื้อเพลิงที่ติดอยู่ที่ตัวถังรถออกให้หมด
- การสตาร์ทเครื่องยนต์ทันทีหลังจากถ่ายน้ำมันออกจากกรองน้ำมันเชื้อเพลิงจะใช้เวลา มากกว่าปกติเล็กน้อย ถ้าเครื่องยนต์ไม่สตาร์ทภายใน 10 วินาที ให้รอสักครู่หนึ่งและ ลองสตาร์ทใหม่อีกครั้ง
- น้ำที่ถ่ายออกมาจะมีน้ำมันเชื้อเพลิงปะปนอยู่ด้วย ให้กำจัดตามวิธีการที่สอดคล้อง กับข้อกำหนดกฎหมาย
- ถ้าต้องถ่ายน้ำมันออกจากกรองดักน้ำ (กรองน้ำมันเชื้อเพลิง) บ่อยๆ ให้นำรถเข้ารับการเปลี่ยนถ่ายน้ำมันเชื้อเพลิงในถังน้ำมันที่ศูนย์บริการมาตรฐานอีซูซุ ไม่ควรใช้ กรองดักน้ำ (กรองน้ำมันเชื้อเพลิง) ต่อไปอีก เนื่องจากอาจส่งผลเสียต่อระบบ น้ำมันเชื้อเพลิง

ตัวกรองอนุภาคดีเซล (DPD)

การตรวจสอบและบำรุงรักษา

ทำการตรวจสอบและบำรุงรักษาเป็นประจำเพื่อป้องกันความเสียหาย ต้องแน่ใจว่าได้ทำการตรวจสอบและบำรุงรักษาตามระยะเป็นประจำ รวมทั้งแก้ไขความผิดปกติที่เกิดขึ้นกับรถให้เร็วที่สุด (แม้จะเป็นความผิดปกติเพียงเล็กน้อยก็ตาม) เพื่อป้องกันไม่ให้เกิดความผิดปกติมากขึ้น หากมีอาการดังแสดงในตารางต่อไปนี้จะเกิดขึ้น ให้ทำการตรวจสอบและแก้ไขตามข้อมูลที่ระบุไว้ในตาราง หากท่านไม่สามารถดำเนินการซ่อมด้วยตัวเองตามที่ปรากฏในตารางได้ หรือท่านไม่สามารถหาตำแหน่งที่ผิดปกติได้ ให้ติดต่อศูนย์บริการมาตรฐานอีซูซุที่ใกล้ที่สุด

| อาการ | สาเหตุ | การดำเนินการแก้ไข | |
|---------|---|---|------|
| ควันขาว | อู่เครื่องยนต์ไม่เพียงพอ | ทำการอู่เครื่องยนต์ | — |
| | น้ำมันเครื่องมากเกินไป | ปรับปริมาณน้ำมันเครื่องให้ถูกต้อง | 6-17 |
| | ระบบควบคุมเครื่องยนต์ผิดพลาด | ◎ | — |
| | ระบบเชื้อเพลิงผิดพลาด | ◎ | — |
| | เดินเบาต่อเนื่องเป็นระยะเวลานาน (มากกว่า 2 ชั่วโมง) | จอดรถในบริเวณที่ไม่กีดขวางการจราจร เขี่ยคันเร่งค้างไว้และตรวจสอบว่าไม่มีควันขาว | — |
| ควันดำ | ระบบควบคุมเครื่องยนต์ผิดพลาด | ◎ | — |
| | กรองอากาศอุดตัน | ทำความสะอาดหรือเปลี่ยนไส้กรองอากาศ | 6-47 |
| | ระบบเชื้อเพลิงผิดพลาด | ◎ | — |
| | ระบบไอเสียอุดตัน | ◎ | — |
| | DPD ผิดพลาด | ◎ | — |



คำแนะนำ

- รายการที่มีเครื่องหมาย ◎ ในคอลัมน์ "การดำเนินการแก้ไข" จำเป็นต้องมีการซ่อมแซมและปรับแต่งโดยศูนย์บริการมาตรฐานอีซูซุ

เบรก



คำเตือน

- ถ้าเกิดความผิดปกติกับระบบเบรก ให้หลีกเลี่ยงการขับรถและให้ติดต่อศูนย์บริการมาตรฐานอีซูซุที่ใกล้ที่สุด

น้ำมันเบรก



คำเตือน

- ถ้าน้ำมันเบรกเข้าตา ให้ล้างออกทันทีด้วยน้ำปริมาณมากๆ เป็นเวลาอย่างน้อย 15 นาที รวมถึงถ้าเกิดการผิดปกติ เช่น รู้สึกระคายเคือง ให้รีบไปพบแพทย์ทันที



ข้อควรระวัง

- ก่อนเติมน้ำมันเบรกเพิ่มในกระปุกน้ำมันเบรก ให้ทำความสะอาดบริเวณโดยรอบ ฝาปิด และเติมน้ำมันเบรกจากภาชนะที่สะอาด สิ่งแปลกปลอมที่เข้าไปในกระปุกน้ำมันเบรก จะทำให้ระบบเบรกทำงานผิดปกติ
- ตรวจสอบและเปลี่ยนน้ำมันเบรกตามตารางการบำรุงรักษา
- ใช้ น้ำมันเบรกตามชนิดที่กำหนด เมื่อต้องการเติมน้ำมันเบรกเพิ่ม
- ระวังอย่าให้น้ำมันเบรกสัมผัสกับผิวหนัง ถ้าน้ำมันเบรกสัมผัสกับผิวหนัง ให้ล้างออกด้วยน้ำ
- น้ำมันเบรกมีฤทธิ์ทำลายสีรถและส่วนประกอบของรถที่ทำจากพลาสติก ไวนิล และยาง และยังมีฤทธิ์กัดกร่อนโลหะอีกด้วย ถ้าทำหก ให้เช็ดออกให้หมดหรือล้างออกด้วยน้ำทันที
- ถ้ามีอาการระคายเคืองที่ผิวหนัง ให้ไปพบแพทย์โดยเร็วที่สุด
- น้ำมันเบรกสามารถดูดซับความชื้นได้อย่างรวดเร็ว ด้วยเหตุนี้จึงจำเป็นต้องปิดฝาภาชนะบรรจุให้แน่นก่อนเก็บ
- ห้ามผสมน้ำมันเบรกเข้ากับน้ำมันที่ไม่ใช่ยี่ห้อที่ระบุไว้ เนื่องจากปฏิกิริยาทางเคมี การผสมน้ำมันต่างชนิดเข้าด้วยกันจะเป็นสาเหตุทำให้ระบบเบรกทำงานผิดปกติ



ข้อควรระวัง

- ถ้าระดับน้ำมันเบรกลดลงอย่างรวดเร็ว แสดงว่าอาจมีปัญหาที่ระบบเบรกหรือผ้าเบรกสึกหรอ ให้นำรถของท่านเข้ารับการตรวจสอบที่ศูนย์บริการมาตรฐานอีซูซุที่ใกล้ที่สุดทันที

ตารางการบำรุงรักษา → อ้างอิงหน้า 6-127
ของเหลว สารหล่อลื่น และน้ำมันดีเซลที่แนะนำ
→ อ้างอิงหน้า 6-132

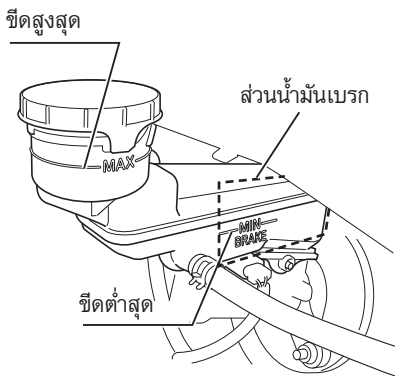

การตรวจสอบระดับน้ำมันเบรก

ตรวจสอบว่าระดับน้ำในกระปุกอยู่ระหว่าง "ขีดสูงสุด (MAX)" และ "ขีดต่ำสุด (MIN)" ต้องแน่ใจว่าใช้ส่วนน้ำมันเบรกเมื่อตรวจสอบ "ขีดต่ำสุด (MIN)" ของระดับน้ำมันเบรก การตรวจสอบโดยใช้วิธีอื่น นอกเหนือจากวิธีข้างต้น จะได้ผลไม่ชัดเจนหรือไม่ถูกต้อง ถ้าเห็นระดับน้ำไม่ชัดเจน ให้โยกตัวรถเบาๆ



ข้อควรระวัง

- ต้องแน่ใจว่าตรวจระดับน้ำมันอย่างถูกต้อง ระดับน้ำมันเบรกและระดับน้ำมันคลัตช์แตกต่างกันเมื่อผ้าเบรกสึกหรอ

การเติมน้ำมันเบรกเพิ่ม

ถ้าระดับของน้ำมันเบรกลดลงต่ำกว่า "ขีดต่ำสุด (MIN)" ให้เปิดฝาดอกและเติมเพิ่ม ใช้ความระมัดระวังอย่าเติมสูงกว่า "ขีดสูงสุด (MAX)" หมุนปิดฝาให้แน่นหนาหลังจากเติมน้ำมันเบรกเพิ่มแล้ว

การเปลี่ยนน้ำมันเบรก

เปลี่ยนน้ำมันเบรกตามตารางการบำรุงรักษา โดยใช้ น้ำมันเบรกที่กำหนดไว้ หากต้องการถอดชิ้นส่วนที่เกี่ยวข้องเพื่อเปลี่ยนน้ำมันเบรกให้ติดต่อรับบริการที่ศูนย์บริการมาตรฐานอีซูซุ

แป้นเบรก

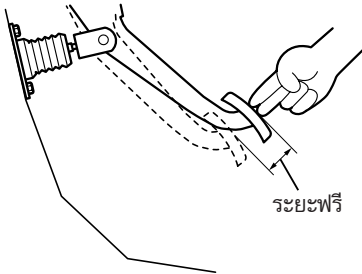

ระยะฟรี

ดับเครื่องยนต์และเหยียบแป้นเบรกแรง ๆ ประมาณสิบครั้ง จากนั้นตรวจสอบระยะฟรีที่แป้นเบรกโดยการใช้มือค่อยๆ กดจนรู้สึกถึงแรงต้าน

ถ้าระยะฟรีไม่อยู่ภายในช่วงค่าที่ระบุไว้ ให้ทำการตรวจสอบและปรับตั้งใหม่โดยศูนย์บริการมาตรฐานอีซูซุ

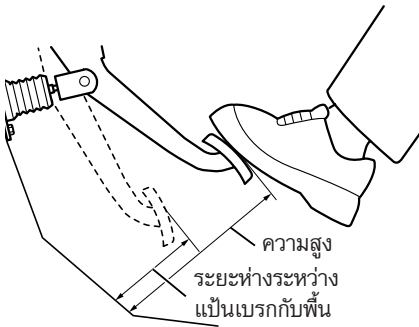

ระยะฟรี (วัดที่ปลายแป้นเหยียบ)

6-10 มม. (0.24-0.39 นิ้ว)

ความสูงและระยะห่างระหว่างแป้นเบรกกับพื้น

ตรวจสอบความสูงของแป้นเบรกจากพื้นรถ ขึ้นตอนถัดไป ให้สตาร์ทเครื่องยนต์ รออย่างน้อย 1 นาที และ ตรวจสอบระยะห่างระหว่างแป้นเบรก กับพื้นในขณะที่เหยียบแป้นเบรกอยู่ ถ้าความสูง

และระยะห่างระหว่างแป้นเบรกกับพื้นไม่อยู่ภายในช่วงค่าที่กำหนดไว้ให้นำรถของท่านเข้ารับการตรวจสอบและปรับตั้งที่ศูนย์บริการมาตรฐานอีซูซุ

ความสูง

177.8 - 189.8 มม.
(7.00 - 7.47 นิ้ว)

ระยะห่างระหว่างแป้นเบรกกับพื้นเมื่อกดแป้นเบรกด้วยแรง 490 นิวตัน (50 กก./110 ปอนด์)

85 มม. (3.35 นิ้ว) หรือมากกว่า



คำแนะนำ

- ถ้าหลังจากที่เหยียบแป้นเบรกติดต่อกันหลายครั้งแล้ว ระยะเวลาเบรกค่อยๆ ต่ำลง หรือเป็นเบรกจม แสดงว่ามีอากาศอยู่ในวงจรถอดสลักของเบรก ให้นำรถของท่านเข้ารับการตรวจสอบที่ศูนย์บริการมาตรฐานอีซูซุทันทีที่ท่านทำได้
- ถ้าเบรกของท่านมีเสียงแหลมดังขึ้นในขณะขับรถหรือเบรกตามปกติ สาเหตุอาจจะเกิดจากข้อใดข้อหนึ่งต่อไปนี้
 - แผ่นเบรกสึกหรอ ถ้าเหตุการณ์เช่นนี้เกิดขึ้น ให้นำรถของท่านเข้ารับการตรวจสอบที่ศูนย์บริการมาตรฐานอีซูซุทันทีที่ท่านทำได้
 - มีทราย ก้อนกรวด หรือโคลนติดอยู่จะทำให้เกิดเสียงแหลมดังขึ้นเมื่อลัมผัสเข้ากับชิ้นส่วนที่หมุนอยู่ ถ้าเหตุการณ์เช่นนี้เกิดขึ้น ให้ล้างทำความสะอาดเพื่อขจัดสิ่งสกปรกที่ติดอยู่ออกให้หมด ถ้าการล้างรถเพียงอย่างเดียวไม่สามารถแก้ปัญหาเสียงแหลมนี้ได้ ให้นำรถของท่านเข้ารับการตรวจสอบที่ศูนย์บริการมาตรฐานอีซูซุที่ใกล้ที่สุดทันทีที่ท่านทำได้



ข้อสังเกต

- สำหรับวิธีการตรวจสอบระยะห่างจากแป้นเหยียบถึงพื้น ให้สตาร์ทเครื่องยนต์เหยียบแป้นคันเร่งสองถึงสามครั้ง และวัดระยะห่างของแป้นเบรกที่การเหยียบครั้งแรก หากเหยียบแป้นเหยียบตั้งแต่สองครั้งขึ้นไปติดต่อกัน ระยะห่างที่วัดได้จะไม่ถูกต้อง

สมรรถนะของเบรก

ขับรถช้าๆ บนถนนแห้งและเหยียบเบรก ตรวจสอบว่าเบรกทำงานได้อย่างเต็มที่และตัวรถไม่ดึงไปข้างใดข้างหนึ่ง หากเกิดปัญหากับสมรรถนะของเบรก หลีกเลี่ยงการขับรถยนต์และติดต่อศูนย์บริการมาตรฐานอีซูซุที่ใกล้ที่สุด



ข้อควรระวัง

- การตรวจสอบสมรรถนะของเบรก ควรดำเนินการบนถนนกว้างซึ่งมีทัศนวิสัยดี พร้อมทั้งตรวจสอบสภาพการจราจรทางด้านหลังและรอบๆ ด้วย

สายอ่อนเบรกและแป็บเบรก

การตรวจสอบ

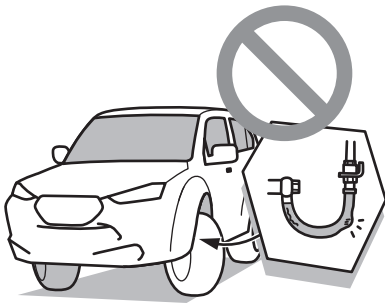

หมั่นพวงมาลัยไปทางซ้ายจนสุด แล้วตรวจสอบสายอ่อนเบรกและแป็บเบรกด้านหน้าซ้ายด้วยสายตาและการสัมผัส เพื่อให้แน่ใจว่าไม่มีรอยขีดข่วน รอยแตก และส่วนที่บวมขึ้นมา รวมถึงตรวจให้แน่ใจว่าสายอ่อนเบรกและแป็บเบรกไม่เข้าไปติดกับส่วนแชสซีส์หรือล้อรถ และส่วนข้อต่อไม่มีการรั่วซึมและปราศจากร่องรอยของความเสียหายใดๆ ตรวจสอบสายอ่อนเบรกและแป็บเบรกด้านหน้าขวาโดยใช้วิธีการเดียวกัน นอกจากนี้ควรตรวจสอบสายอ่อนเบรกและแป็บเบรกด้านหลังทั้งฝั่งซ้ายและขวาด้วย ถ้าพบความผิดปกติที่สายอ่อนเบรกหรือแป็บเบรก เสียหาย มีรอยขีดข่วน แตก บวม รั่ว และอื่นๆ ให้หลีกเลี่ยงการขับรถ และติดต่อศูนย์บริการมาตรฐานอีซูซุที่ใกล้ที่สุด

เบรกมือ

การตรวจสอบ

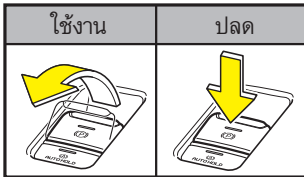
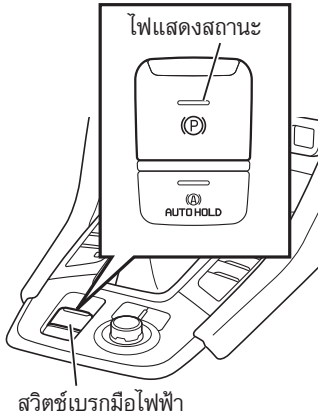

ไฟเตือนระบบเบรกมือไฟฟ้า

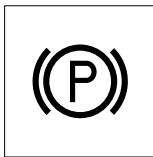

(สีแดง)

1. จอดรถในบริเวณพื้นเรียบและมั่นคง หนุนล้อไว้ไม่ให้เคลื่อนที่ได้
2. กดสวิตช์เบรกมือไฟฟ้าลง เบรกมือจะ ถูกปลด จากนั้น ให้ยืนยันว่ายกสวิตช์ขึ้น ได้อย่างราบรื่นและล็อกสุด ในตำแหน่ง ใช้งานเบรกมือ โดยตรวจสอบเสียง มอเตอร์ในขณะที่ทำงานด้วย
3. ตรวจสอบว่าเมื่อดึงสวิตช์เบรกมือไฟฟ้าขึ้น ไฟเตือนระบบเบรกมือไฟฟ้าจะพริบแล้ว ดิตขึ้น
4. ตรวจสอบว่ารถสามารถหยุดนิ่งสนิทบน พื้นผิวลาดเอียงที่แห้ง ถ้าพื้นไม่ลาดเอียง ให้ดึงสวิตช์เบรกมือขึ้นในขณะที่ขั้บรถด้วยความเร็วต่ำเพื่อตรวจสอบประสิทธิภาพ ของการเบรก

ล้อและยาง

ล้อรถส่งผลโดยตรงต่อความปลอดภัยและความนิ่มนวลขณะขับขี่ ถ้าล้อข้างใดข้างหนึ่งหลุดออก จะไม่ส่งผลเพียงแค่ทำให้รถเสียวกลางถนนและกีดขวางการจราจร แต่ยังเป็นสาเหตุของอุบัติเหตุร้ายแรง เราขอแนะนำให้ท่านตรวจสอบล้อและยางเป็นประจำทุกวัน และบำรุงรักษาให้อยู่ในสภาพที่ดีที่สุดเสมอ



คำเตือน

- ห้ามขับรถหากยางแบนและมีสภาพไม่ปลอดภัย
- ถ้าท่านพบความผิดปกติใดๆ ที่โบลต์ล้อ นอตล้อ หรือกระทะล้อในขณะที่ตรวจสอบ โปรดหลีกเลี่ยงการใช้งานรถและติดต่อศูนย์บริการมาตรฐานอีซูซุที่ใกล้ที่สุดทันที
- ถ้าท่านพบความผิดปกติใดๆ ที่ล้อด้านซ้าย ให้ตรวจสอบล้อด้านขวาอย่างละเอียดเพื่อหาอาการชำรุดในลักษณะเดียวกัน อาการชำรุดที่ล้อข้างหนึ่งเป็นสัญญาณแสดงถึงอาการชำรุดที่ล้อข้างอื่นๆ ด้วย

การตรวจสอบยาง

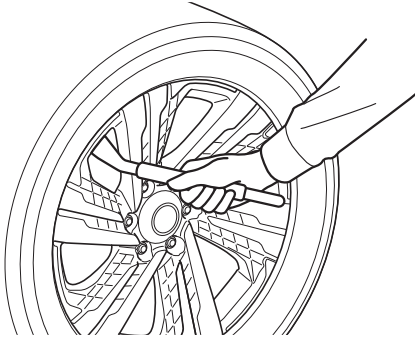

ความดันลมยาง

ความดันลมยางที่น้อยหรือมากเกินไปไม่เพียงแต่จะส่งผลต่อการขับขี่หรือเป็นสาเหตุทำให้สิ้นค่าเสียหายเท่านั้น แต่ยังส่งผลให้เกิดความร้อนสะสมมากผิดปกติ การสึกหรอก่อนเวลา ยางรั่ว หรืออาจส่งผลให้ยางระเบิดได้

- ใช้เกจวัดความดันลมยางที่เหมาะสม เมื่อต้องการวัดความดันลมยาง ควรวัดความดันลมยางในขณะที่ยางเย็นหรือก่อนขับขี่ (หลังจากขับขี่ ความดันลมยางจะเพิ่มขึ้นประมาณ 10%)
- เนื่องจากค่าความดันลมยางจะแตกต่างกันไปตามรุ่นของรถและขนาดยาง ให้ตรวจสอบที่ป้ายแสดงความดันลมยางที่รอบประตูฝั่งผู้ขับขี่ถ้ามีป้ายติดไว้ แต่หากไม่มีติดไว้ให้ตรวจสอบได้จากตารางค่าความดันลมยางในหน้าถัดไป
- รวมถึงให้ตรวจสอบความดันลมยางของยางอะไหล่โดยใช้เกจวัดความดันลมยางตามเวลาที่ระบุไว้ในตารางการบำรุงรักษา

ขนาดยางและความดันลมยาง

| ขนาดยาง | | ความดันลมยาง กิโลปาสคาล (กิโลกรัมต่อตารางเซนติเมตร / ปอนด์ต่อตารางนิ้ว) | |
|-----------|------|--|---------------|
| หน้า | หลัง | หน้า | หลัง |
| 255/65R17 | | 200 (2.00/29) | 200 (2.00/29) |
| 265/60R18 | | 200 (2.00/29) | 200 (2.00/29) |
| 265/50R20 | | 210 (2.10/30) | 210 (2.10/30) |

**คำเตือน**

- ยางที่แบนหรือสึกหรอมากเกินไปมีอันตรายมากเพราะทำให้รถลื่นไถลได้ง่ายจนสามารถระเบิดได้ ถ้าหากยางระเบิดขึ้น ไฟอาจลุกไหม้ยางและเป็นสาเหตุทำให้รถทั้งคันเกิดเพลิงไหม้
- ถ้าท่านขับรถในขณะที่ยางแบนหรือความดันลมยางไม่เพียงพอ โบลต์ล้อจะได้รับแรงกดอย่างรุนแรง ในสภาพเช่นนี้ โบลต์อาจแตกและล้อหลุดออกจากตัวรถจนเป็นสาเหตุทำให้เกิดอุบัติเหตุขึ้นได้

**ข้อควรระวัง**

- ความดันลมยางที่มากเกินไปจะทำให้รถวิ่งได้ไม่นุ่มนวลและเป็นสาเหตุทำให้สินค้าที่บรรทุกได้รับความเสียหาย ส่วนความดันลมยางที่น้อยเกินไปจะทำให้ความร้อนสูงขึ้นจนอาจเกิดระเบิดขึ้น ควรปรับความดันลมยางล้อรถของท่านให้อยู่ที่ค่ามาตรฐานเสมอ

รอยแตกและความเสียหายอื่นๆ

ทั้งนี้ให้ตรวจหารอยแตกหรือความเสียหายอื่นๆ ที่ดอกยางและพื้นผิวแก้มยางของล้อทุกข้างด้วย ตรวจหาตะปูหรือเศษโลหะอื่นที่ร่องดอกยางเป็นพิเศษ

หากตรวจสอบเจอความผิดปกติกับยาง ให้หลีกเลี่ยงการขับขึ้น และติดต่อศูนย์บริการมาตรฐาน อีซูซุที่ใกล้ที่สุด

**คำแนะนำ**

- สิ่งที่ต้องให้ความสำคัญเป็นพิเศษในขณะที่ตรวจสอบยางมีดังต่อไปนี้ : ความดันลมยางที่ต่ำเกินไป ก่อนกรวดหรือตะปูในร่องดอกยาง รอยแตกหรือความเสียหายอื่นที่ส่วนต่างๆ ของยาง ร่องรอยการสึกหรอที่ไม่สม่ำเสมอ

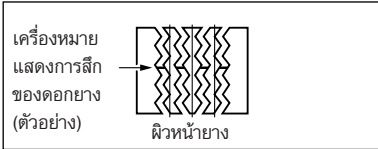
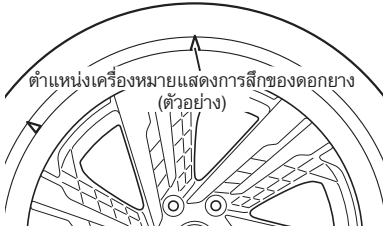

ความลึกของดอกยางและการลื่นหรือที่ผิดปกติ การใช้งานยางที่ลื่นหรือมากเป็นอันตราย เนื่องจากเป็นการเพิ่มความเสี่ยงที่ยางจะรั่วหรือระเบิดขึ้นในขณะที่ขับรถ ตรวจสอบยางทุกเส้นเพื่อดูว่าเครื่องหมายแสดงการลื่นของดอกยางปรากฏขึ้นที่ดอกยาง และตรวจสอบความลึกของดอกยางทั้งหมดด้วยเกจวัดความลึก ทั้งนี้เพื่อให้แน่ใจได้ว่าร่องดอกยางลึกกว่าค่าที่กำหนดไว้

ยางที่มองเห็นเครื่องหมายแสดงการลื่นของดอกยางต้องเปลี่ยนใหม่ รวมถึงตรวจสอบการลื่นหรือที่ไม่สม่ำเสมอหรือผิดปกติด้วย

⚠️ ข้อควรระวัง

- ยางที่มีร่องดอกยางตื้นเกินไปเพิ่มความเสี่ยงที่รถจะลื่นไถล และการเหินน้ำเมื่อขับรถด้วยความเร็วสูง

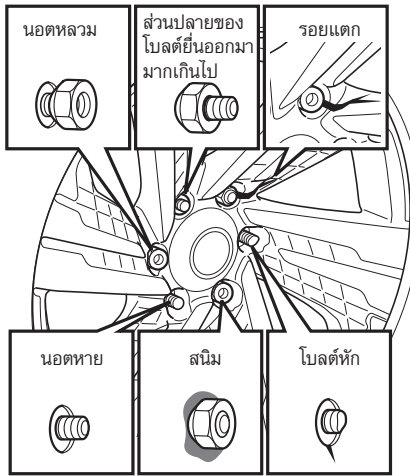

การตรวจสอบสภาพการติดตั้งกระทะล้อ

การตรวจสอบสภาพการติดตั้งกระทะล้อ

1. ตรวจสอบว่าไม่มีโบลต์ลื้อหรือนอตลื้อหลุดหายไป
2. ตรวจสอบที่กระทะล้อแต่ละข้างว่ามีคราบสนิมที่โบลต์ลื้อหรือนอตลื้อหรือไม่ ทั้งนี้ให้ตรวจหารอยแตกหรือความเสียหายอื่นๆ ที่กระทะล้อด้วย
3. ตรวจสอบความยาวที่ปลายโบลต์ลื้อแต่ละตัวยื่นออกมาจากนอตลื้อ ความยาวที่ยื่นออกมาของโบลต์ทุกตัวบนนครจะเท่ากันและยาวเท่ากันทุกล้อ ถ้าท่านตรวจสอบแล้วพบความผิดปกติที่โบลต์ลื้อนอตลื้อ หรือกระทะล้อ ให้หลีกเลี่ยงการขับรถและติดต่อศูนย์บริการมาตรฐาน อีซูซุที่ใกล้ที่สุด



ข้อควรระวัง

- ความผิดปกติใดๆ ที่การติดตั้งล้อมีโอกาสที่จะทำให้นอตลื้อหลวมหรือหลุดออก และ/หรือโบลต์ลื้อแตก

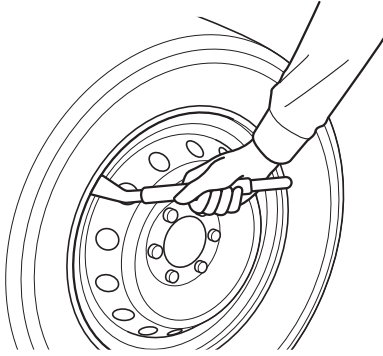

ความดันลมยางของยางอะไหล่

ควรให้ค่าความดันลมยางของยางอะไหล่สูงกว่าค่ามาตรฐานเล็กน้อย เมื่อต้องการใช้งานจึงค่อยปรับค่าแรงดันลงให้ถูกต้อง ยางรถจะร้อนขึ้นในขณะที่รถวิ่ง และค่าความดันลมยางจะเพิ่มสูงขึ้นตามไปด้วย ถ้าท่านไม่ยากรอหลังขับรถเพื่อปรับค่าความดันลมยาง ให้กำหนดค่าความดันเป้าหมายที่ต้องการปรับ โดยการเพิ่มจากค่ามาตรฐานประมาณ 20 กิโลปาสคาล (0.2 กก. ต่อตารางซม./ 3 ปอนด์ต่อตารางนิ้ว)

ยางอะไหล่ → อ้างอิงหน้า 6-67

ยางรถที่ใช้งานมาเป็นเวลานานแล้ว

ยางรถทำมาจากยางซึ่งมีคุณสมบัติที่ค่อยๆเปลี่ยนแปลงไปเมื่อทิ้งไว้เป็นเวลานาน (แม้ว่าจะเก็บไว้เป็นยางอะไหล่) ท่านต้องตรวจสอบอายุของยางหลังจากใช้งานมาแล้ว 5 ถึง 7 ปี ถ้าใช้งานอย่างต่อเนื่อง

การสลัวยาง

⚠️ ข้อควรระวัง

- ทุกครั้งที่ถอดกระทะล้อออก ต้องตรวจสอบเพื่อหาสิ่งผิดปกติที่โบลต์ล้อ นอตล้อ และกระทะล้อเสมอ
- ถ้าท่านพบลักษณะที่ผิดปกติใดๆ ที่โบลต์ล้อ, นอตล้อ หรือกระทะล้อ ห้ามใช้งานล้อดังกล่าวต่อโดยเด็ดขาด โปรดติดต่อกับศูนย์บริการมาตรฐานอีซูซุที่ใกล้ที่สุดทันทีที่ท่านได้

ยางในตำแหน่งต่างกันจะมีลักษณะการสึกหรอต่างกันไป เพื่อให้ยางสึกหรอเท่าๆ กันและมีอายุการใช้งานยืนยาว ท่านควรสลัวยางเป็นประจำ

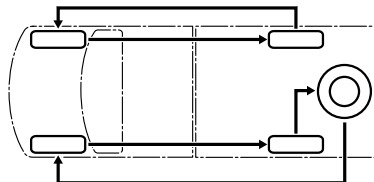
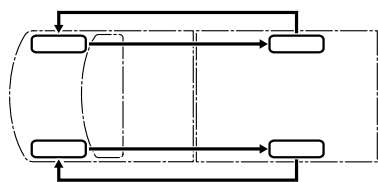

ถ้ายางเรเดียลสึกหรอเพียงด้านเดียว ให้สลัวยางตามวิธีการที่แสดงในภาพ

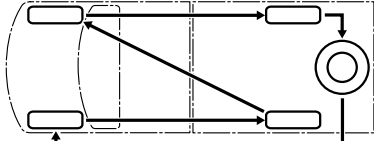
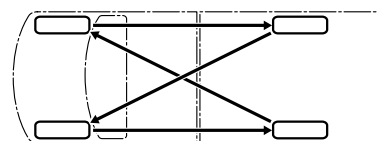

ยางอะไหล่ → อ้างอิงหน้า 6-67

การขึ้นแม่แรง → อ้างอิงหน้า 6-72

การเปลี่ยนยาง → อ้างอิงหน้า 6-77



คำแนะนำ

- ค่าแรงขึ้นของนอตล้ออาจลดลงหลังจากการเปลี่ยนยางซึ่งเป็นผลมาจากการติดตั้งเริ่มต้นเมื่อขับรถไปได้ 50 ถึง 100 กม. หลังการเปลี่ยนยาง ให้ขันนอตล้อให้แน่นอีกครั้งตามค่าแรงขันที่กำหนดไว้ในคำแนะนำในหัวข้อ "การขันนอตล้อซ้ำ" ในบทนี้
- หากกระทะล้อของยางอะไหล่ทำมาจากเหล็ก (ไม่ใช่อะลูมิเนียม) สำหรับรถที่ติดตั้งล้ออะลูมิเนียม ยางอะไหล่นี้ใช้ในกรณีฉุกเฉินเท่านั้น (ห้ามนำไปใช้ในการสลัวยาง)

การขันนอตล้อซ้ำอีกครั้ง → อ้างอิงหน้า 6-86

ยางอะไหล่

การถอด

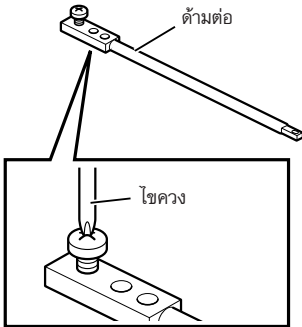
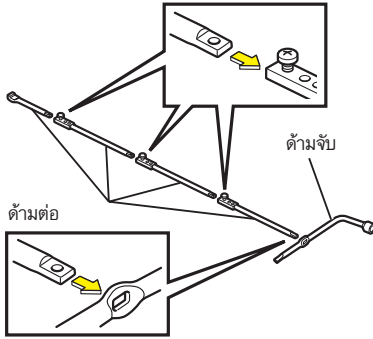

1. ประกอบด้ามต่อยางอะไหล่เข้ากับด้ามจับ

2. เมื่อประกอบด้ามต่อยางอะไหล่เข้าด้วยกันแล้วขันสกรูที่เชื่อมต่อด้วยมือ หรือไขควงแฉกให้แน่น ต้องให้ด้านเว้าของเหล็กท่อนหนึ่งหันไปทางด้านสกรูของด้ามต่ออีกท่อนก่อนขันสกรู

⚠️ ข้อควรระวัง

- ตรวจสอบให้แน่ใจว่าสกรูที่เชื่อมต่อขันแน่นอย่างถูกต้อง

👤 คำแนะนำ

- ควรขันสกรูเชื่อมต่อทุกตัวให้แน่น มิฉะนั้นด้ามต่อแต่ละท่อนอาจหลุดออกและกระแทกเข้ากับแผงตัวถังรถ ส่งผลให้แผงตัวถังรถหรือสีรถได้รับความเสียหาย
- เพื่อป้องกันสีรถเสียหายให้ใช้แผ่นกระดาษหลายๆ แผ่นคลุมส่วนที่พ่นสีไว้

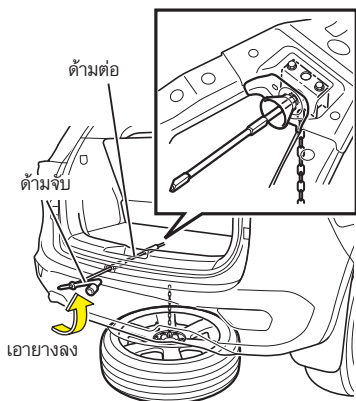

3. เปิดประตูท้าย สอดด้ามต่อถอดยางอะไหล่เข้าไปในรูที่แท่นยึดยางอะไหล่ และหมุนด้ามจับทวนเข็มนาฬิกา ควรแน่ใจว่ายางอะไหล่ได้วางลงกับพื้นทุกส่วน และมีระยะห่างที่เพียงพอระหว่างแผ่นเพลทของยางอะไหล่กับยางอะไหล่

ประตูท้าย → อ้างอิงหน้า 3-37

ประตูท้ายไฟฟ้า → อ้างอิงหน้า 3-39

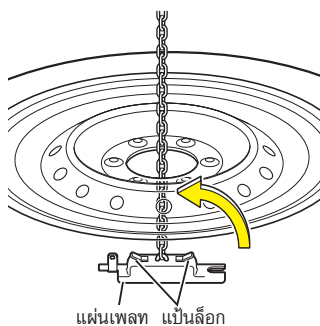

4. สอดนิ้วของท่านที่ช่องกึ่งกลางของกระทะล้อ และดึงแป้นล็อกของแผ่นเพลทยางอะไหล่

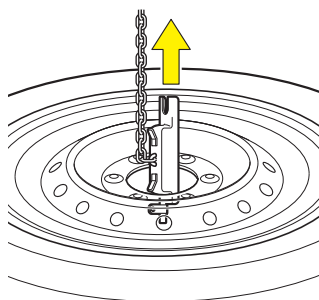

5. จับแผ่นเพลทยางอะไหล่ให้ตั้งฉากกับกระทะล้อ จากนั้นดึงแผ่นเพลทขึ้นผ่านทางช่องกึ่งกลางของกระทะล้อ

การจัดเก็บ

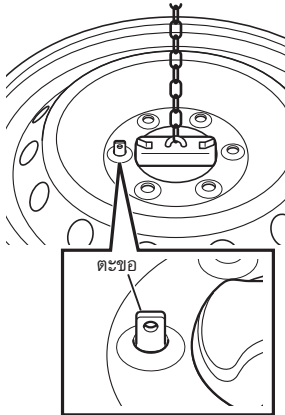
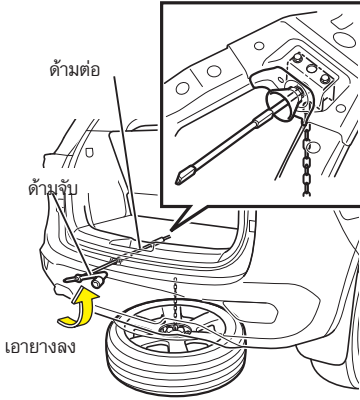

1. วางกระทะล้อโดยให้ผิวด้านนอกหันขึ้นด้านบนบน จากนั้นสอดแผ่นเพลทเข้าไปในช่องกึ่งกลางกระทะล้อ

ข้อสังเกต

- เมื่อจัดเก็บล้ออะลูมิเนียม ต้องแน่ใจว่าถอดฝาครอบล้อออกแล้ว

2. สอดส่วนตะขอที่แผ่นเพลทเข้าไปในรูนอตล้อที่กระทะล้อและปรับตำแหน่งให้ยึดอย่างละเอียดอย่างมั่นคงก่อนม้วนโซ่ขึ้น

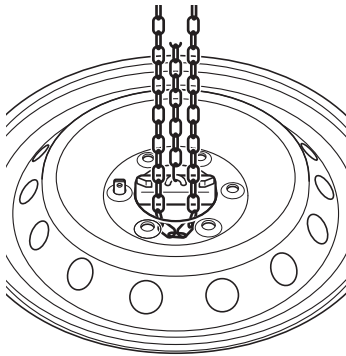
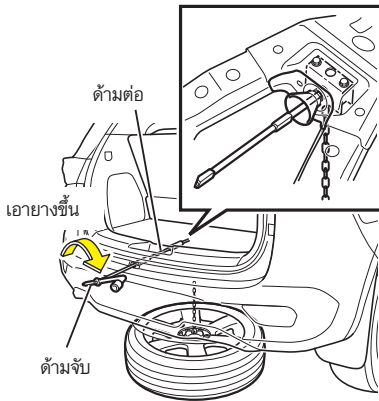

3. เมื่อยกยางอะไหล่ได้ครึ่งทาง ให้สอดปลายโซ่อีกด้านหนึ่งเข้าไปในช่องกึ่งกลางกระทะล้อ จากนั้นจึงหมุนด้ามจับเพื่อยกยางอะไหล่ขึ้น
- หมุนด้ามต่อถอยยางอะไหล่ตามเข็มนาฬิกา เพื่อม้วนโซ่เก็บจนสุด โดยใช้มือหมุนด้ามจับด้วยแรงอย่างน้อย 196 นิวตัน (20 กก./44 ปอนด์) และตรวจสอบให้แน่ใจว่ายางอะไหล่ยึดเข้าที่อย่างแน่นหนาแล้ว



ข้อควรระวัง

- ห้ามถอยยางอะไหล่ออกในขณะที่ยกรถด้วยแม่แรง
- ถ้าโซ่ที่ม้วนเก็บบิดไปมา โซ่อาจหลวมในขณะที่รถกำลังวิ่งอยู่ซึ่งเป็นผลมาจากแรงสั่นสะเทือนหรือแรงกระแทก และยางอาจหลุดออก ซึ่งอันตรายมาก
- หลังจากเก็บยางอะไหล่ไว้ที่ตำแหน่งแล้ว ให้ตรวจสอบดูว่ายางยึดอย่างแน่นหนาเรียบร้อยแล้ว ถ้ายึดไว้อย่างหลวมๆ ยางอาจหลุดออกในขณะที่รถกำลังวิ่งอยู่เนื่องจากแรงสั่นสะเทือนหรือแรงกระแทก ซึ่งอันตรายมาก



คำแนะนำ

- หลังจากจัดเก็บยางอะไหล่แล้ว ให้ตรวจสอบว่าไม่มีอาการหลวมโดยการใช้เท้าดันที่ยางแรงๆ ถ้ายางหลวม ให้ตรวจสอบว่าแท่นยึดไม่มีส่วนใดที่ชำรุด เช่น แท่นยึดหรือแผ่นหูแขวนบิดงอ จากนั้นจึงรัดยึดยางอะไหล่ใหม่อีกครั้ง ถ้าท่านไม่สามารถขันยึดยางอะไหล่ไว้กับแท่นวางได้ ห้ามขับรถไปต่อ แต่ควรติดต่อศูนย์บริการมาตรฐานอีซูซุที่ใกล้ที่สุดทันที

ความดันลมยาง

ตรวจสอบความดันลมยางของยางอะไหล่โดยใช้เกจวัดความดันลมยางตามเวลาที่ระบุไว้ในตารางการบำรุงรักษา

ยางอะไหล่ที่มีค่าความดันลมยางปกติจะค่อยๆ สูญเสียความดันเมื่อเวลาผ่านไปเนื่องจากการรั่วซึม ดังนั้นท่านจึงควรเติมความดันลมยางให้สูงกว่าปกติเล็กน้อย

ตารางการบำรุงรักษา → อ้างอิงหน้า 6-127

การขึ้นแม่แรง



คำเตือน

- การยกรถขึ้นด้วยแม่แรงอาจส่งผลให้เกิดอุบัติเหตุหากทำงานบนพื้นผิวที่นุ่มหรือลาดเอียง ต้องแน่ใจว่าท่านทำงานบนพื้นผิวที่ราบเรียบและมั่นคง
- ห้ามวางสิ่งของใดๆ ไว้บนหรือใต้แม่แรงในขณะที่ทำการยกรถ
- ต้องใช้งานเบรกมือและใช้ไม้หมุนล้อไว้ รวมถึงเลื่อนคันเกียร์ไปที่ตำแหน่ง "P" สำหรับรุ่นเกียร์อัตโนมัติ ก่อนที่จะใช้แม่แรงยกรถขึ้นรถที่ใช้เบรกมือล็อกไว้อย่างเดียวอาจเคลื่อนที่ได้ ซึ่งอันตรายมากโดยเฉพาะเมื่อใช้แม่แรงยกล้อหลังขึ้น
- เพื่อล็อกการหมุนพวงมาลัย ในรถรุ่นที่มีระบบกุญแจ ISUZU GENIUS ENTRY ให้หมุนล้อหน้าให้ตรง กดปุ่มสตาร์ท/ดับเครื่องยนต์ไปที่โหมด "OFF" จากนั้นเปิดหรือปิดประตูด้านผู้ขับขี่ ในรถรุ่นที่ไม่มีระบบกุญแจ ISUZU GENIUS ENTRY ให้หมุนล้อหน้าให้ตรง และดึงกุญแจออกจากสวิทช์กุญแจ
- ตรวจสอบให้แน่ใจว่าไม่มีคนหรือสิ่งของอยู่ในรถก่อนที่จะใช้แม่แรงยกรถขึ้น
- เพื่อให้มั่นใจในความปลอดภัย ห้ามเปิดประตูและไมโครสตาร์ทเครื่องในขณะที่ใช้แม่แรงยกรถขึ้น
- ต้องใช้แม่แรงยกรถขึ้นตรงจุดรองรับแม่แรงตามที่ได้กำหนดไว้แล้ว นอกจากนี้ ท่านต้องตรวจสอบยืนยันว่าแม่แรงสัมผัสกับจุดที่กำหนดไว้อย่างแนบสนิท
- เพื่อเพิ่มมาตรการป้องกันพิเศษหากแม่แรงลื่น พื้นที่ที่ถอดยางอะไหล่ออกแล้ว ควรวางไว้ใต้ท้องรถใกล้กับแม่แรง
- ก่อนเริ่มต้นใช้งานแม่แรง ตรวจสอบให้แน่ใจว่าแม่แรงและจุดรองรับแม่แรงที่จะใช้งานสะอาดไม่มีฝุ่นผง คราบน้ำมันและจาระบี การละเลยไม่ปฏิบัติตามข้อควรระวังนี้อาจเป็นสาเหตุของอุบัติเหตุในกรณีที่ฝุ่นผงหรือคราบน้ำมันเป็นสาเหตุทำให้แม่แรงเกิดลื่นหลุด
- แม่แรงที่ให้มาพร้อมกัมบริดจ์สำหรับเปลี่ยนยางที่เสื่อมสภาพ และยึดหรือถอดโซ่ยึดยางอะไหล่เท่านั้น นอกจากนี้ เพื่อให้มั่นใจในความปลอดภัย ควรใช้แม่แรงยกล้อขึ้นครั้งละหนึ่งข้างเท่านั้น



คำเตือน

- ห้ามใช้แม่แรงมากกว่าหนึ่งตัวยกรถขึ้นพร้อมกัน
- การยกรถให้ล้อทั้งสองข้างลอยขึ้นพร้อมกันเป็นสิ่งที่อันตรายมาก ต้องใช้แม่แรงยกล้อขึ้นทีละข้าง
- แม่แรงที่ให้มาพร้อมกับรถของท่านออกมาเป็นพิเศษสำหรับรถรุ่นนี้โดยเฉพาะ ห้ามใช้กับรถรุ่นอื่น และห้ามนำแม่แรงของรถรุ่นอื่นมาใช้เช่นกัน
- ตรวจสอบให้แน่ใจว่าด้ามต่อของแม่แรงสอดเข้าไปในด้ามจับแม่แรงอย่างแน่นหนาแล้ว ก่อนที่หมุนด้ามจับและด้ามต่อ และอาจส่งผลให้ได้รับบาดเจ็บสาหัสหากด้ามต่อลื่นหลุดออกจากด้ามจับในขณะที่ใช้แม่แรงยกรถขึ้น
- ห้ามเข้าไปใต้รถและห้ามให้อวัยวะส่วนใดส่วนหนึ่งอยู่ใต้ท้องรถที่รองรับด้วยแม่แรง การละเลยไม่ปฏิบัติตามข้อควรระวังนี้ อาจเป็นสาเหตุของอุบัติเหตุถ้าแม่แรงเกิดลื่นหลุด
- ถ้าต้องการทำงานใต้ท้องรถหลังจากใช้แม่แรงยกรถขึ้นแล้ว ท่านต้องใช้ขาตั้งช่วยรองรับตัวรถ



การใช้งานแม่แรง

การยกรถขึ้น

1. ประกอบด้ามต่อของแม่แรงเข้ากับด้ามจับ

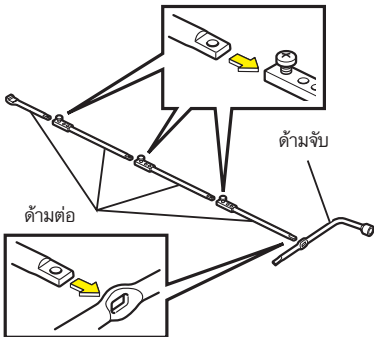

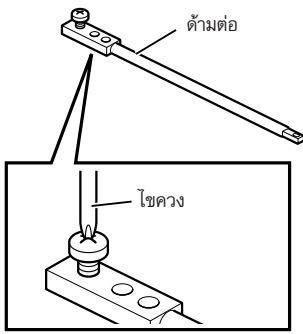

2. เมื่อประกอบด้ามต่อของแม่แรงเข้าด้วยกันแล้ว ชั้นสกรูที่เชื่อมต่อด้วยมือ หรือไขควงແຂກให้แนม ต้องให้ด้านเว้าของด้ามโยกท่อนหนึ่งหันไปทางด้านสกรูของด้ามต่ออีกท่อนก่อนขันแน่นสกรู

⚠️ ข้อควรระวัง

- ตรวจสอบให้แนใจว่าสกรูที่เชื่อมต่อขันแน่นอย่างถูกต้อง

3. สอดปลายด้ามต่อของแม่แรงเข้าไปในเบ้าที่แม่แรง
4. วางแม่แรงไว้ใต้จุดรองรับแม่แรงให้ตรง และตรวจให้แนใจว่าแม่แรงตั้งตรง ต้องวางแม่แรงไว้บนพื้นราบเรียบมั่นคง
5. หมุนที่จับแม่แรง และตรวจสอบว่าแม่แรงเคลื่อนที่อย่างถูกต้อง

จุดขึ้นแม่แรงที่ด้านหน้า → อ้างอิงหน้า 6-76
 จุดขึ้นแม่แรงที่ด้านหลัง → อ้างอิงหน้า 6-76

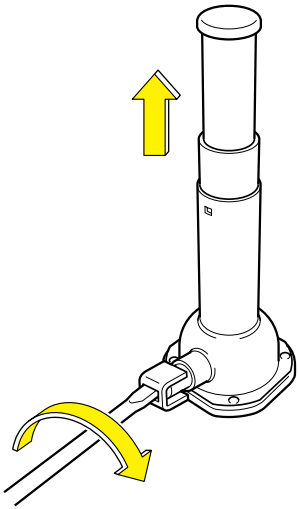

6. ยกกรขึ้นโดยการหมุนที่ด้ามจับตามเข็มนาฬิกา
7. ตรวจยืนยันว่าแม่แรงสัมผัสกับจุดรองรับแม่แรงแนบสนิทดี จากนั้นจึงยกกรขึ้นต่อ

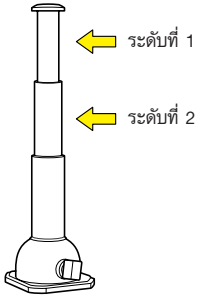

คำเตือน

- แม่แรงสามารถยกได้ 2 ระดับ หลังจากยกรถขึ้นถึงระดับที่ 2 แล้ว ด้ามมือจับของแม่แรงจะหนักขึ้น ในตอนนี้ให้หยุดใช้แม่แรงยกรถขึ้นมากไปกว่านี้ ถ้ายังฝืนยกรถขึ้นอีก แม่แรงอาจเสียหาย ถ้าใช้แม่แรงยกรถขึ้นสูงเกินไป รถอาจเสียสมดุล ซึ่งอันตรายมาก

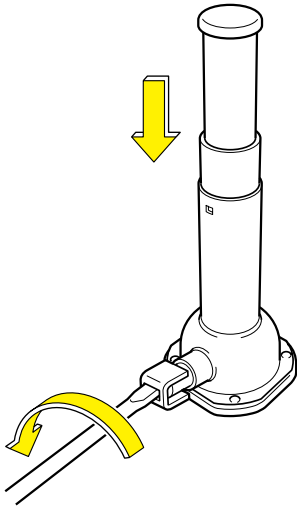

การยกรถลง

ยกรถลงพื้นโดยการหมุนด้ามจับแม่แรงทวนเข็มนาฬิกา

จุดขึ้นแม่แรง



คำเตือน

- การจัดตำแหน่งแม่แรงผิดพลาดไปจากที่อธิบายไว้จะเป็นสาเหตุของการได้รับบาดเจ็บสาหัส หรือความเสียหายของรถ ซึ่งเป็นผลมาจากการลื่นหลุดของแม่แรง

จุดขึ้นแม่แรงด้านหน้า

ใช้เป็นรองรับของแม่แรงรองรับที่ส่วนแบนของแท่นยึดที่โครงรถด้านข้าง

จุดขึ้นแม่แรงที่ด้านหลัง

ใช้แม่แรงรองรับที่ตำแหน่งห่างจากแท่นยึดแขนบังคับไม่เกิน 90 มม. (3.5 นิ้ว) ใต้ล้อเพลาลัดส่วนร่อนไว้ที่เป็นรองรับของแม่แรงให้ตรงกับส่วนผิวโค้งที่กึ่งกลางท่อล้อเพลาลัด

จุดขึ้นแม่แรงด้านหน้า

รุ่นขับเคลื่อน 2 ล้อ ช่วงล่างยกสูงและรุ่นขับเคลื่อน 4 ล้อ

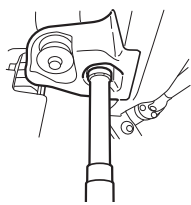

จุดขึ้นแม่แรงด้านหลัง

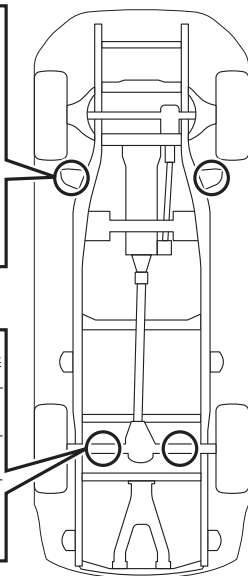
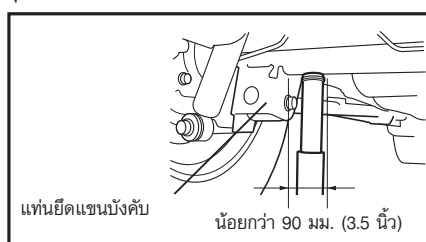

การเปลี่ยนยาง

การเตรียมการ

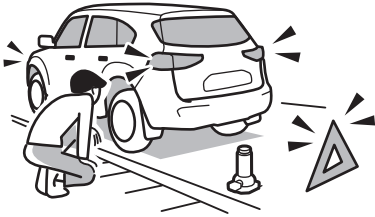

เมื่อท่านจอดรถเพื่อเปลี่ยนยาง โปรดเลือกสถานที่ที่มีลักษณะต่อไปนี้

- รถของท่านไม่ไปกีดขวางการจราจร
- พื้นราบเรียบและแข็ง
- ท่านสามารถเปลี่ยนยางได้อย่างปลอดภัย

เมื่อต้องการเปลี่ยนยางบนถนน ให้เปิดไฟฉุกเฉินหรือใช้ป้ายสามเหลี่ยมสะท้อนแสง เพื่อเตือนให้รถคันอื่นมองเห็นรถของท่านได้อย่างชัดเจน

ดึงสวิตช์เบรกมือ เลื่อนคันเกียร์ไปที่ตำแหน่ง "P" ใช้ไม้หนุนด้านหน้า และด้านหลังของล้อที่อยู่ในแนวทแยงมุมกับล้อที่ต้องการเปลี่ยนด้วยไม้หนุนล้อ (หรือก้อนหิน, ท่อนไม้, ก้อนอิฐ ฯลฯ) (ตัวอย่าง : เมื่อต้องการเปลี่ยนล้อหลังด้านขวา ให้หนุนล้อหน้าด้านซ้าย) โปรดให้ผู้โดยสารออกจากรถให้หมด



ข้อควรระวัง

- ใช้ยางที่มีขนาดและรูปแบบของดอกยางเหมือนกับยางที่ต้องการเปลี่ยน
- บริการศูนย์บริการมาตรฐานอีซูซุก่อนทำการเปลี่ยนล้อหรือยาง ให้ติดตั้งล้อที่มีขนาดตามที่กำหนด ยี่ห้อเดียวกันและดอกยางแบบเดียวกันทุกล้อ มิฉะนั้นอาจไม่สามารถใช้งานรถได้อย่างปลอดภัย

การถอดล้อรถ



คำเตือน

- ต้องดึงเบรกมือจนสุดเสมอ เลื่อนคันเกียร์ไปที่ตำแหน่ง "P" และใช้ไม้หนูล้อให้ถูกต้องก่อนยกรถขึ้น การใช้งานเบรกมือเพียงอย่างเดียวไม่เพียงพอที่จะป้องกันรถจากการเคลื่อนที่ได้ เมื่อใช้แม่แรงยกล้อหลังขึ้น รถที่ใช้เบรกมือล็อกไว้ เพียงอย่างเดียวอาจเคลื่อนที่ได้ซึ่งอันตรายมาก
- ตรวจสอบให้แน่ใจว่าไม่มีคนหรือสิ่งของอยู่ในรถก่อนที่จะใช้แม่แรงยกรถขึ้น
- ห้ามเปิดประตูรถหรือสตาร์ทเครื่องในขณะที่ใช้แม่แรงยกรถขึ้นอยู่ อย่าพยายามมองเข้าไปใต้ท้องรถหรือคลานเข้าไปใต้ท้องรถ การกระทำดังกล่าวเป็นอันตรายอย่างยิ่ง
- เพื่อหลีกเลี่ยงอันตรายที่แม่แรงอาจลื่นหลุดออก ให้วางยางอะไหล่ที่ถอดออกไว้ใต้ท้องรถใกล้กับแม่แรง
- ห้ามขโมลมน้ำมันหรือจาระบีที่โบลต์ล้อหรือนอตล้อ มิฉะนั้นนอตล้ออาจคลายตัวและเป็นสาเหตุทำให้ล้อรถหลุดออกจนทำให้เกิดอุบัติเหตุร้ายแรง
- ห้ามใช้ความร้อนในการคลายนอตล้อที่ขันไว้แน่น ความร้อนที่คูล้อได้รับสามารถลดอายุการใช้งานของล้อรถ และอาจเป็นสาเหตุให้ลูกปืนล้อเสียหาย



ข้อควรระวัง

- ล้อรถมีน้ำหนักมาก โปรดใช้ความระมัดระวังในขณะที่ยกเพื่อหลีกเลี่ยงการได้รับบาดเจ็บเมื่อต้องถอดและติดตั้งล้อรถ
- ห้ามสัมผัสเครื่องยนต์ ตัวกรองอนุภาคดีเซล (DPD) หม้อพักไอเสีย และท่อไอเสียหลังจากเพิ่งหยุดรถ เนื่องจากชิ้นส่วนเหล่านี้มีความร้อนสูง
- โปรดระวังการได้รับบาดเจ็บเมื่อต้องทำงานกับฝาครอบล้อ

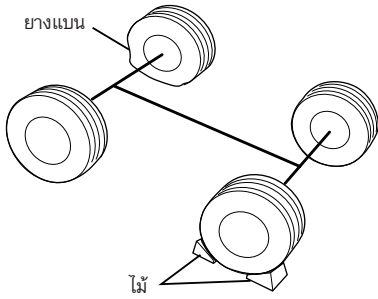

1. ดึงเบรกมือจนสุด เลื่อนคันเกียร์ไปที่ตำแหน่ง "P" เมื่อต้องการเปลี่ยนล้อหน้า ให้หมุนล้อหลังที่อยู่ในแนวทแยงมุมด้านตรงข้ามกับล้อหน้าที่ต้องการเปลี่ยน เมื่อต้องการเปลี่ยนล้อหลัง ให้หมุนล้อหน้าที่อยู่ในแนวทแยงมุมด้านตรงข้ามกับล้อหลังที่ต้องการเปลี่ยน
2. ใช้แม่แรงรองรับรถตรงจุดรองรับแม่แรงให้มั่นคง

การขึ้นแม่แรง

→ อ้างอิงหน้า 6-72

3. ยกรถขึ้นเล็กน้อยแต่พอไม่ให้มีแรงกดลงที่ยางรถ
4. ใช้ประแจคลายนอตล้อให้หลวมเพียงพอเพื่อให้ล้ออยู่ในตำแหน่ง โดยไม่ต้องถอดนอตล้อออก



ข้อควรระวัง

- อย่าคลายนอตล้อออกมากจนเกินไป มิฉะนั้นโบลต์ล้ออาจเสียหายได้

5. ใช้แม่แรงยกรถขึ้นเพื่อให้ยางรถลอยสูงพ้นจากพื้น
6. ถอดนอตล้อที่เพ็่งคลายออกทั้งหมด จากนั้นจึงถอดล้อรถออก



คำแนะนำ

- ใช้ความระมัดระวังในขณะที่ถอดล้อรถออก เพื่อไม่ให้เกลียวของโบลต์ล้อเสียหาย
- ห้ามวางล้อรถโดยให้ด้านที่มีลวดลาย (ด้านนอก) คว่ำลงกับพื้น เพราะอาจเป็นสาเหตุทำให้พื้นผิวล้อเสียหาย

7. สำหรับรุ่นที่ติดตั้งล้ออะลูมิเนียม ให้ถอดฝาครอบล้อออกโดยดันฝาครอบล้อจากทางด้านหลังของล้อ
8. ตรวจสอบชิ้นส่วนต่อไปนี้ : กระทะล้อ เพื่อดูการเสียรูปและความเสียหาย เช่น รอยแตก ดุมล้อเพื่อดูการสึกหรอที่มากเกินไปของพื้นผิวติดตั้งกระทะล้อและโบลต์ล้อและนอตล้อเพื่อดูความเสียหายที่ส่วนเกลียว ถ้าพบสิ่งผิดปกติใดๆ ที่ชิ้นส่วนข้างต้น ให้ตรวจสอบชิ้นส่วนอื่นด้วย และเปลี่ยนชิ้นส่วนที่ชำรุดใหม่

จุดขึ้นแม่แรงด้านหน้า → อ้างอิงหน้า 6-76

จุดขึ้นแม่แรงด้านหลัง → อ้างอิงหน้า 6-76

การติดตั้งล้อรถ



คำเตือน

- กระทะล้อ โบลต์ล้อ หรือนอตล้อที่มีสภาพผิดปกติใดๆ อาจแตกออกได้ ซึ่งจะส่งผลให้ล้อรถหลุดออกในขณะที่รถกำลังวิ่งอยู่
- ถ้าตรวจพบความผิดปกติของโบลต์ล้อ นอตล้อ หรือกระทะล้อให้หลีกเลี่ยงการขับซึ่งแล้วนำรถเข้าสู่ศูนย์บริการมาตรฐานอีซูซุ
- ห้ามทำสีที่ชิ้นส่วนที่มีพื้นผิวด้าน พื้นผิวดัดตั้งนอตล้อ (พื้นผิวส่วนเรียว) และพื้นผิวดัดตั้งดุมล้อของกระทะล้อ ชิ้นสีที่หนาอาจเป็นสาเหตุทำให้โบลต์ล้อคลายตัวหรือแตกออก
- ห้ามประกอบล้อรถเข้าโดยการจับเอียงหรือเมื่อศูนย์ล้อไม่ตรง
- ห้ามชโลมน้ำมันหรือจาระบีที่โบลต์ล้อหรือนอตล้อ มิฉะนั้น นอตอาจขันแน่นเกินไปและเป็นสาเหตุให้โบลต์เสียหาย นอตล้อหรือโบลต์ล้ออาจคลายตัว และเป็นสาเหตุทำให้ล้อรถหลุดออกจนทำให้เกิดอุบัติเหตุร้ายแรง ถ้าพบคราบน้ำมันหรือจาระบีที่โบลต์หรือนอตให้เช็ดออกให้หมด



ข้อควรระวัง

- เปลี่ยนล้อในขณะที่ยางรถลอยสูงพ้นจากพื้นแล้วเท่านั้น มิฉะนั้นจะทำให้การติดตั้งล้อรถไม่ถูกต้อง และส่งผลเสียต่อการทำงานของรถ
- ขจัดคราบโคลนและสนิมออกจากพื้นผิวดัดตั้งดุมล้อหรือพื้นผิวสัมผัสระหว่างล้อกับกระทะล้อ มิฉะนั้นล้อรถอาจหลุดออกในขณะที่ขับรถ

ด้านนอก



ด้านใน

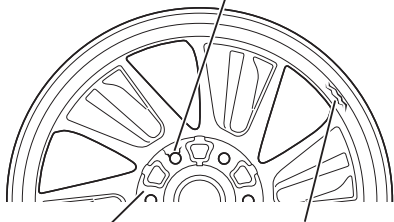

การสึกหรือหรือความเสียหายอื่นที่พื้นผิวดัดตั้งคุดล้อหรือพื้นผิวสัมผัสระหว่างล้อกับกระทะล้อ

การยึดตัวของโบลต์หรือสนิมที่มากเกินไป

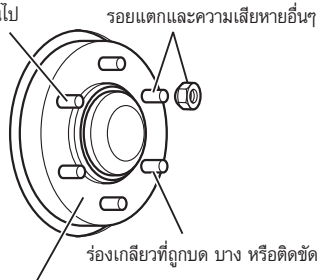

การสึกหรือหรือความเสียหายอื่นที่พื้นผิวดัดตั้งล้อ

1. ตรวจสอบกระทะล้อตามรายการต่อไปนี้ :

- รอยแตกหรือความเสียหายอื่นรอบรูโบลต์และรูที่เป็นลวดลายบนกระทะล้อ
- รอยแตกหรือความเสียหายอื่นหรือการสึกหรอที่พื้นผิวดัดตั้งนอตล้อ (พื้นผิวส่วนเรียว) รอยแตกหรือความเสียหายอื่นที่รอยเชื่อม (ล้อเหล็กเท่านั้น)
- การสึกหรือหรือความเสียหายอื่นที่พื้นผิวดัดตั้งคุดล้อหรือพื้นผิวสัมผัสระหว่างล้อกับกระทะล้อ

ถ้าท่านพบสิ่งผิดปกติกับกระทะล้อให้หลีกเลี่ยงการขับรถและติดต่อศูนย์บริการมาตรฐานอีซูซุที่ใกล้ที่สุด

2. ตรวจสอบโบลต์ล้อและนอตล้อตามรายการต่อไปนี้ :

- รอยแตกและความเสียหายอื่นๆ
- การยึดตัวของโบลต์หรือสนิมที่มากเกินไป
- ร่องเกลียวที่ถูกบด บาง หรือติดขัด
- การสึกหรือหรือความเสียหายอื่นที่พื้นผิว

ถ้าท่านพบสิ่งผิดปกติกับโบลต์ล้อ หรือนอตล้อ ให้หลีกเลี่ยงการขับรถและติดต่อศูนย์บริการมาตรฐานอีซูซุที่ใกล้ที่สุด



ข้อควรระวัง

- ตรวจสอบสนิมและสิ่งสกปรกออกจาก โบลต์ล้อและนอตล้อ และทดลองหมุนนอตที่โบลต์ ถ้านอตหมุนได้ไม่คล่อง แสดงว่า ส่วนเกลียวชำรุด
- ถ้าส่วนเกลียวชำรุด ให้เปลี่ยนทั้งโบลต์ล้อ และนอตล้อพร้อมกันเป็นชุด
- ถ้าโบลต์ล้อตัวใดแตกหัก ให้เปลี่ยนโบลต์ล้อและนอตล้อทั้งหมดบนล้อข้างนั้น

3. ตรวจสอบสนิม สิ่งสกปรก และโคลนออกจากพื้นผิวติดตั้ง พื้นผิวติดตั้งดุมล้อ หรือพื้นผิวสัมผัสระหว่างล้อกับกระทะล้อ และพื้นผิวติดตั้งนอตล้อ (พื้นผิวส่วนเรียว) ของกระทะล้อ และจากส่วนเกลียวของ โบลต์ล้อและนอตล้อ



ข้อควรระวัง

- ทำความสะอาดกระทะล้อเพื่อตรวจสอบ สิ่งสกปรกและสนิมออกจากพื้นผิวติดตั้ง พื้นผิวติดตั้งดุมล้อหรือพื้นผิวสัมผัสระหว่างล้อกับกระทะล้อ รวมถึงทำความสะอาดส่วนเรียวของนอตแต่ละตัวด้วย ถ้าท่านขันยึดนอตล้อโดยไม่ตรวจสอบ สิ่งสกปรกและสนิมออกก่อนนอตล้อ อาจคลายตัวออกได้และส่งผลกระทบต่อความปลอดภัยในขณะที่กำลังขับรถ ซึ่งเป็นอันตรายอย่างยิ่ง

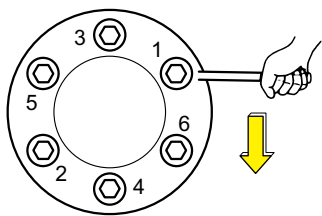
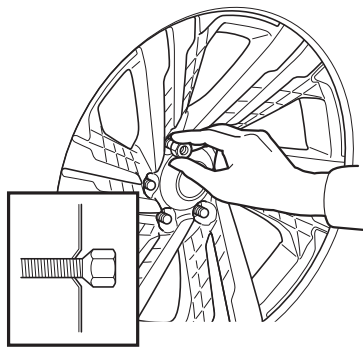

4. สำหรับรุ่นที่ติดตั้งล้ออะลูมิเนียม ติดตั้งฝาครอบล้อกลับ โดยจัดตำแหน่งส่วนยื่นด้านหลังของฝาครอบล้อให้เข้ากับล้อ จากนั้นใช้มือเคาะฝาครอบล้อเข้าไป
5. ติดตั้งล้อเข้าไปโดยจัดตำแหน่งของรูโบลต์ ที่กระทะล้อให้ตรงกับโบลต์ล้อ
6. ใช้มือขันนอตล้อแต่ละตัวเข้าไปจนกระทั่งชิดกับพื้นผิวติดตั้งนอตบนกระทะล้อ จากนั้นจึงใช้มือขันนอตล้อทั้งหมดให้แน่นจนกระทั่งล้อยึดเข้าที่ไม่มีอาการหลวม
7. หมุนตัวปรับของแม่แรงทวนเข็มนาฬิกา เพื่อลดระดับรถลงซ้ำๆ
8. ขันแน่นนอตล้อตามลำดับในแนวทแยงมุม และแบ่งขันสองหรือสามรอบ



ข้อควรระวัง

- ปีนลมตามท้องตลาดอาจมีค่าแรงขันที่มากกว่าค่าแรงขันนอตล้อที่กำหนดไว้ ถ้าใช้งานปืนลมอาจทำให้นอตล้อแตกได้ ก่อนใช้งาน ให้ตรวจสอบอุปกรณ์ให้เหมาะสมกับค่าแรงขันที่กำหนด
- เมื่อใช้ปืนลม ให้ระมัดระวังในการปรับความดันลมและแรงขันให้ถูกต้อง ในขั้นตอนสุดท้ายให้ขันนอตล้อด้วยประแจปอนด์

9. ในขั้นตอนสุดท้าย ชันแน่นนอตล้อทุกตัว โดยใช้ประแจปอนด์ตามค่าแรงขันที่กำหนดไว้

ค่าแรงขัน

120 นิวตัน-เมตร (12 กก.-ม./87 ปอนด์-ฟุต)



คำเตือน

- ห้ามติดตั้งฝาครอบกระทะล้อพลาสติก ซึ่งมีร่องรอยชำรุดเสียหายมาก มิฉะนั้น อาจหลุดออกและเป็นสาเหตุของอุบัติเหตุในขณะที่รถกำลังวิ่งอยู่
- ต้องแน่ใจว่าได้จัดเก็บเครื่องมือทั้งหมด แม่แรง และยางที่แบนเข้าไปในตำแหน่ง จัดเก็บให้เรียบร้อยก่อนขับรถต่อ ทั้งนี้เพื่อลดโอกาสที่จะได้รับบาดเจ็บหากเกิดการชนหรือเบรกกะทันหัน



คำแนะนำ

- หลังจากเปลี่ยนยางรถเสร็จแล้ว ให้หมუნพวงมาลัยไปมาทั้งสองทางเพื่อตรวจสอบให้แน่ใจว่าล้อรถไม่เข้าไปติดกับส่วนประกอบรอบๆ ถ้าท่านไม่แน่ใจว่ามีความผิดปกติหรือไม่ โปรดสอบถามจากศูนย์บริการมาตรฐานอีซูซุที่ใกล้ที่สุด
- ค่าแรงขันของนอตล้ออาจลดลงหลังจากการเปลี่ยนยางซึ่งเป็นผลมาจากการติดตั้งเริ่มต้นเมื่อขับรถไปได้ 50 ถึง 100 กม. หลังการเปลี่ยนยาง ให้ขันนอตล้อให้แน่นอีกครั้งตามค่าแรงขันที่กำหนดไว้ในคำแนะนำในหัวข้อ "การขันนอตล้อซ้ำอีกครั้ง" ในบทนี้

การขันนอตล้อซ้ำอีกครั้ง → อ้างอิงหน้า 6-86

การขันนอตล้อซ้ำอีกครั้ง

ตรวจสอบว่านอตล้อขันแน่นตามค่าแรงขันที่กำหนดไว้โดยใช้ประแจปอนด์ ใช้วิธีการต่อไปนี้ในการตรวจสอบความหลวมของนอตล้อ ค่าแรงขันของนอตล้ออาจลดลงหลังจากการเปลี่ยนยางหรือสลับยางซึ่งเป็นผลมาจากการติดตั้งเริ่มต้น หลังจากขับรถไปได้ 50 ถึง 100 กม. ต้องขันแน่นนอตล้อซ้ำให้ตรงกับค่าแรงขันที่กำหนดไว้

ค่าแรงขัน

120 นิวตัน-เมตร (12 กก.-ม./87 ปอนด์-ฟุต)

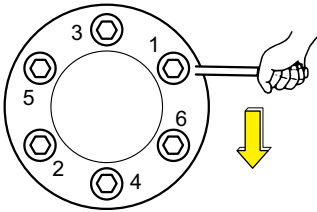

หมุนนอตล้อในทิศทาง การขันแน่นตามค่าแรงขันที่กำหนดไว้



คำเตือน

- ถ้าท่านพบสภาพความผิดปกติใดๆ ที่นอตล้อ เช่น นอตที่ขันซ้ำแล้วคลายตัวออกบ่อยๆ โปรดนำรถเข้ารับการตรวจสอบและรับบริการที่ศูนย์บริการมาตรฐานอีซูซุที่ใกล้ที่สุดทันที



ข้อควรระวัง

- สวมประแจถอดล้อเข้ากับนอตล้อเพื่อขันแน่นนอตตามค่าแรงขันที่กำหนดไว้ อย่างไรก็ตาม ห้ามใช้ท่อโลหะเพื่อต่อขยายด้ามจับหรือใช้เท้าเพื่อเพิ่มแรงขันที่ประแจ วิธีนี้จะทำให้นอตขันแน่นมากเกินไปและอาจทำให้ส่วนประกอบต่างๆ เสียหาย
- การขันนอตล้อแน่นมากเกินไปและการขันไม่แน่นพออาจเป็นสาเหตุทำให้โบลต์ล้อหักหรือกระทะล้อปริแตก ทั้งยังอาจส่งผลให้ล้อรถหลุดได้ โปรดใช้ค่าแรงขันที่กำหนดไว้เท่านั้น
- เมื่อต้องการเปลี่ยนยางรถใหม่ ให้ใช้เฉพาะยางที่มีขนาดและชนิดเดียวกับยางที่ต้องการเปลี่ยน มิฉะนั้นอาจส่งผลกระทบต่อความปลอดภัยในการขับรถ ห้ามใช้ยางที่มีขนาด และชนิดต่างกันพร้อมกันโดยเด็ดขาด

น้ำมันเกียร์อัตโนมัติ

ให้นำรถเข้ารับการตรวจสอบและเปลี่ยนน้ำมันเกียร์อัตโนมัติได้ที่ศูนย์บริการมาตรฐานอิชูชู

พวงมาลัย

การตรวจสอบพวงมาลัย

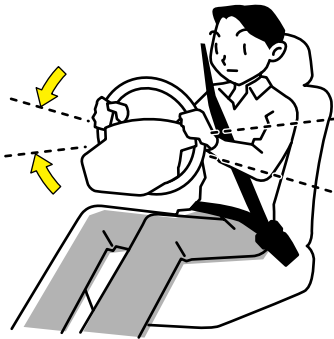

ในขณะที่เครื่องยนต์กำลังเดินเบา ให้หมุนพวงมาลัยไปที่ตำแหน่งตรงไปข้างหน้า จากนั้นค่อยๆ ใช้มือหมุนพวงมาลัยไปทางซ้ายและทางขวา และตรวจสอบระยะฟรีที่พวงมาลัย โดยวัดระยะที่วงพวงมาลัยหมุนจนถึงตำแหน่งที่ยางรถเริ่มเคลื่อนที่

ค่ามาตรฐาน (ที่ขอบวงนอกของพวงมาลัย)

10-30 มม. (0.39-1.18 นิ้ว)



ใช้สองมือจับที่พวงมาลัย และขยับพวงมาลัยตามแนวแกน ขยับขึ้นลง และขยับไปทางซ้ายและขวาเพื่อดูว่ามีอาการหลวมหรือไม่ นอกจากนี้ ให้ขับรถและตรวจสอบอาการสั่นผิดปกติของพวงมาลัย พวงมาลัยดึงไปด้านหนึ่ง พวงมาลัยหมุนคืนช้า หรือไม่สามารถหมุนกลับไปที่ตำแหน่งตรงไปข้างหน้าได้เลย



ข้อควรระวัง

- ถ้าชิ้นส่วนต่างๆ ของระบบบังคับเลี้ยว มีระยะฟรีหรือหลวมมากกว่าปกติ หรือมีสภาพผิดปกติ ให้นำรถเข้ารับการตรวจสอบระบบบังคับเลี้ยว ที่ศูนย์บริการมาตรฐานอิชูชูที่ใกล้ที่สุด

น้ำมันพวงมาลัยเพาเวอร์ (รุ่นพวงมาลัยไฮดรอลิก)

ท่านต้องตรวจสอบระดับน้ำมันพวงมาลัยเพาเวอร์และเปลี่ยนใหม่ตามตารางการบำรุงรักษา
นํารถเข้ารับการเปลี่ยนน้ำมันพวงมาลัยเพาเวอร์ได้ที่ศูนย์บริการมาตรฐานอีซูซุ

ตารางการบำรุงรักษา → อ้างอิงหน้า 6-127

การตรวจสอบระดับน้ำมันพวงมาลัยเพาเวอร์

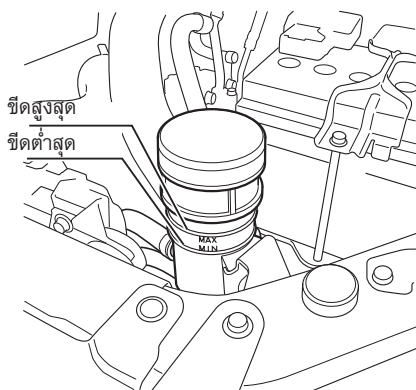

กระปุกน้ำมันติดตั้งอยู่ทางด้านหน้าซ้ายของห้องเครื่องยนต์ ระดับน้ำมันที่ถูกต้องควรอยู่ระหว่าง "ขีดสูงสุด (MAX)" และ "ขีดต่ำสุด (MIN)" บนกระปุกน้ำมัน ถ้ายู่ต่ำกว่า "ขีดต่ำสุด (MIN)" ให้เติมให้ถึง "ขีดสูงสุด (MAX)" นอกจากนี้ให้ทำการตรวจการรั่วซึมของน้ำมันพวงมาลัยเพาเวอร์ด้วย

ฝากระป๋องหน้า → อ้างอิงหน้า 6-8

การเติมน้ำมันพวงมาลัยเพาเวอร์



ข้อควรระวัง

- ก่อนเติมน้ำมันเพิ่ม ให้ทำความสะอาดบริเวณรอบๆ ฝาปิดและเติมจากภาชนะบรรจุที่สะอาด สิ่งแปลกปลอมที่เข้าไปในกระปุกน้ำมันจะทำให้ระบบพวงมาลัยเพาเวอร์ทำงานผิดปกติ
- ห้ามผสมน้ำมันพวงมาลัยเพาเวอร์ที่แนะนำเข้ากับน้ำมันยี่ห้ออื่น เนื่องจากปฏิกิริยาทางเคมี การผสมน้ำมันต่างยี่ห้อเข้าด้วยกันจะเป็นสาเหตุทำให้ระบบทำงานผิดปกติ

เปิดฝากระปุกน้ำมันและเติมน้ำมันพวงมาลัยเพาเวอร์ให้ถึง "ขีดสูงสุด (MAX)"

น้ำล้างกระจกหน้า / หลัง

ตรวจสอบระดับน้ำในกระปุกน้ำล้างกระจกหน้า/หลัง นอกจากนี้ ให้ฉีดน้ำล้างกระจกหน้า/หลัง และเปิดใช้งานที่ปัดน้ำฝนเพื่อตรวจสอบบริเวณการปัดที่ไม่ถูกต้อง ขณะเดียวกันให้ตรวจสอบลักษณะการฉีดของน้ำล้างกระจกหน้าด้วย

กระปุกน้ำล้างกระจก

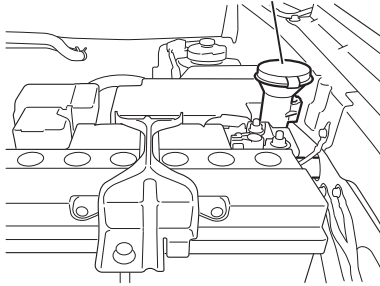

การเติมน้ำล้างกระจกหน้า/หลัง

1. กระปุกน้ำล้างกระจกหน้า/หลัง ติดตั้งอยู่ที่ด้านซ้ายของห้องเครื่องยนต์
2. เปิดฝาปิดและเติมน้ำล้างกระจกเข้าไป



คำแนะนำ

- รถใหม่ที่ออกจากโรงงานจะเติมเฉพาะน้ำประปาในกระปุกน้ำล้างกระจกหน้า/หลัง ท่านสามารถปรับความเข้มข้นของน้ำล้างกระจก เพื่อให้เหมาะกับการใช้งาน
- ปฏิบัติตามคำแนะนำที่มากับน้ำยาล้างกระจกหน้า/หลัง เกี่ยวกับอัตราส่วนในการผสมกับน้ำประปา
- ห้ามใช้ผลิตภัณฑ์ที่ด้อยคุณภาพ น้ำหล่อเย็นของเครื่องยนต์ และน้ำสบู่โดยเด็ดขาด การละเลยไม่ปฏิบัติตามข้อควรระวังนี้จะส่งผลให้หัวฉีดน้ำอุดตันหรือสวิตช์ได้รับความเสียหาย
- ห้ามใช้งานที่ฉีดน้ำล้างกระจกในขณะที่กระปุกน้ำว่างเปล่าโดยเด็ดขาด การเปิดใช้งานที่ฉีดน้ำล้างกระจกในขณะที่กระปุกน้ำว่างเปล่าจะส่งผลให้มอเตอร์เสียหาย

ใบปัดน้ำฝน

การตรวจสอบประจำวัน

ให้ฉีดน้ำล้างกระจกหน้าหลังและเปิดใช้งานที่ปัดน้ำฝนเพื่อตรวจสอบบริเวณการปัดที่ไม่ถูกต้อง นอกจากนี้ ให้ตรวจสอบด้วยว่าที่ปัดน้ำฝนทำงานเป็นปกติในแต่ละฟังก์ชัน



ข้อสังเกต

[ใบปัดน้ำฝนแบบแฟลตเบลด]

- เมื่อกดปุ่มสตาร์ท/ดับเครื่องยนต์ไปที่โหมด "OFF" (รุ่นที่มีระบบกุญแจ ISUZU GENIUS ENTRY) หรือสวิตช์กุญแจอยู่ในตำแหน่ง "LOCK" (รุ่นที่ไม่มีระบบกุญแจ ISUZU GENIUS ENTRY) ที่ปัดน้ำฝนอาจขยับเล็กน้อย ไม่ใช่อาการผิดปกติแต่อย่างใด
- เมื่อกดปุ่มสตาร์ท/ดับเครื่องยนต์ไปที่โหมด "ON" (รุ่นที่มีระบบกุญแจ ISUZU GENIUS ENTRY) หรือสวิตช์กุญแจอยู่ในตำแหน่ง "ON" (รุ่นที่ไม่มีระบบกุญแจ ISUZU GENIUS ENTRY) ที่ปัดน้ำฝนอาจขยับเล็กน้อย ไม่ใช่อาการผิดปกติแต่อย่างใด

ประเภทของใบปัดน้ำฝน

ใบปัดน้ำฝนแบบดีไซน์เบลด

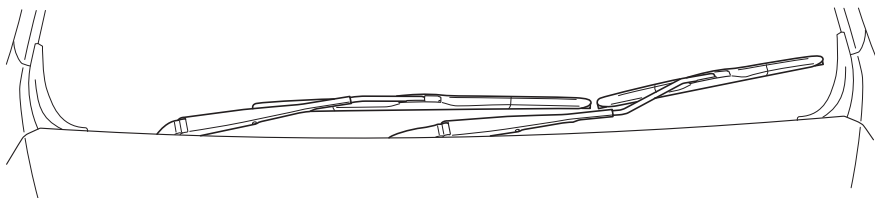

ใบปัดน้ำฝนแบบแฟลตเบลด

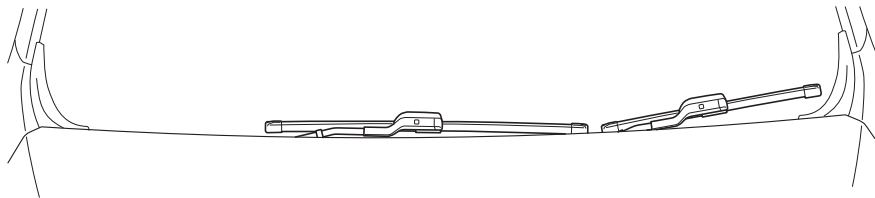

วิธีการเปลี่ยนใบปัดน้ำฝนและยางใบปัดน้ำฝนมีวิธีที่การแตกต่างกัน ขึ้นอยู่กับแบบของใบปัดน้ำฝน ถ้าท่านเปลี่ยนใบปัดน้ำฝนและชิ้นส่วนที่เกี่ยวข้องด้วยวิธีที่ไม่ถูกต้อง อาจทำให้ชิ้นส่วนได้รับความเสียหาย โปรดตรวจสอบแบบของใบปัดน้ำฝนก่อนทำการเปลี่ยน



คำแนะนำ

ใบปัดน้ำฝนแบบแฟลตเบลด

- ใบปัดน้ำฝนจะเก็บอยู่ใต้ขอบฝากระโปรง อย่าดึงใบปัดน้ำฝนออกจากใต้ฝากระโปรงด้วยตัวเอง หากทำเช่นนั้น ใบปัดน้ำฝนอาจเสียหายได้ การยกก้านปัดน้ำฝนขึ้น ต้องเปลี่ยนตำแหน่งก้านปัดน้ำฝนให้อยู่ในตำแหน่งสำหรับการเปลี่ยนใบปัดน้ำฝนก่อน

การปรับก้านปัดน้ำฝนไปที่ตำแหน่งการเปลี่ยนใบปัดน้ำฝน → อ้างอิงหน้า 6-93

การปรับก้านปัดน้ำฝนกลับไปตำแหน่งปกติ → อ้างอิงหน้า 6-95

การเปลี่ยนยางใบปัดน้ำฝน (แบบดีไซน์เบลด)

การถอด

1. ยกก้านปัดน้ำฝนตั้งขึ้นในแนวตั้ง
2. ดึงตัวล็อกขึ้น

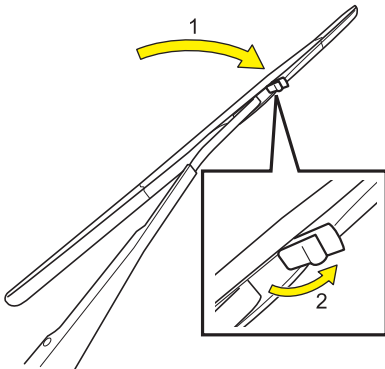

3. เลื่อนใบปัดน้ำฝนตามทิศทางลูกศรเพื่อถอดออก

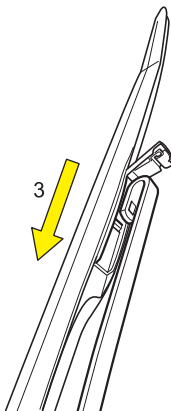

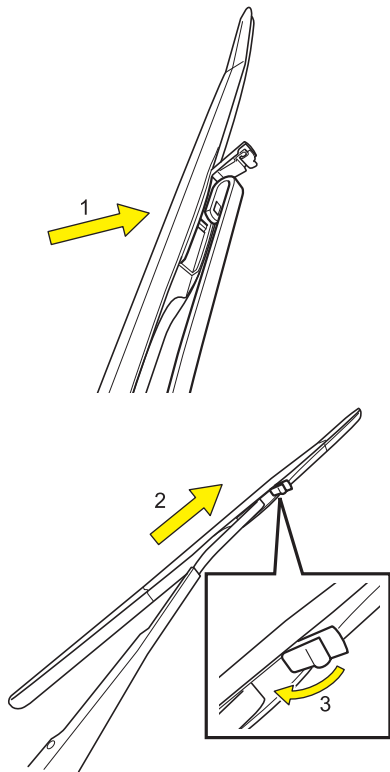

การติดตั้ง

1. ใส่ใบปัดน้ำฝนเข้ากับก้านปัดน้ำฝน
2. เลื่อนใบปัดน้ำฝนตามทิศทางลูกศร
3. กดตัวล็อก



คำแนะนำ

- ห้ามพบบ้านปัดน้ำฝนลงขณะที่ถอดใบปัดน้ำฝนออก เพราะอาจทำให้กระจกหน้าเป็นรอย
- เมื่อใดก็ตามที่ติดตั้งใบปัดน้ำฝน ตรวจสอบให้แน่ใจว่าใบปัดน้ำฝนล็อกเข้าที่เรียบร้อยแล้ว การละเลยไม่ปฏิบัติตามข้อควรระวังนี้อาจส่งผลให้ใบปัดน้ำฝนเลื่อนหลุดออกเมื่อเปิดใช้งานสวิตช์ที่ปัดน้ำฝน

การเปลี่ยนใบปัดน้ำฝนกระจกบังลมด้านหน้า (ใบปัดน้ำฝนแบบฟเลตเบลด)

ตำแหน่งที่พร้อมสำหรับการเปลี่ยนใบปัดน้ำฝน

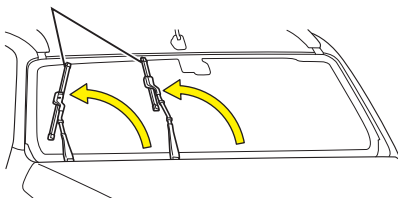

เปลี่ยนใบปัดน้ำฝน โดยการปรับตำแหน่งก้านปัดน้ำฝนให้อยู่ในตำแหน่งที่พร้อมสำหรับการเปลี่ยนใบปัดน้ำฝน



คำแนะนำ

- ตรวจสอบให้แน่ใจว่าฝากระโปรงหน้าปิดสนิท

**การปรับก้านปิดน้ำฝนไปที่ตำแหน่ง
การเปลี่ยนใบปิดน้ำฝน**

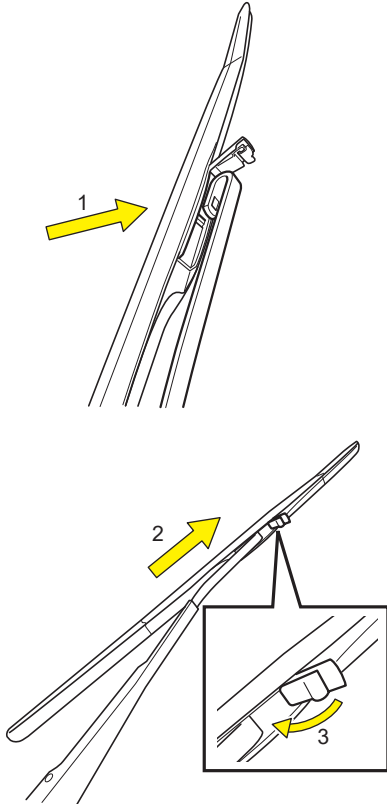

1. ตรวจสอบให้แน่ใจว่าสวิตช์ที่ปิดน้ำฝนอยู่ในตำแหน่ง "OFF"
2. กดปุ่มสตาร์ท/ดับเครื่องยนต์ไปที่โหมด "ON" แล้วกดปุ่มอีกครั้งเพื่อไปที่โหมด "OFF" ทั้งนี้ (รุ่นที่มีระบบกุญแจ ISUZU GENIUS ENTRY) หรือบิดสวิตช์กุญแจไปที่ตำแหน่ง "ON" และบิดกลับมาที่ตำแหน่ง "LOCK" ทั้งนี้ (รุ่นที่ไม่มีระบบกุญแจ ISUZU GENIUS ENTRY)
3. ดึงสวิตช์ที่ฉีดน้ำล้างกระจกหน้าเข้าหาตัวค้างไว้เพื่อปรับให้ก้านปิดน้ำฝนอยู่ในตำแหน่งที่พร้อมสำหรับการเปลี่ยนใบปิดน้ำฝน



ข้อสังเกต

- มีเวลาประมาณ 1 นาที หลังจากปฏิบัติตามขั้นตอนที่ 2 ในการเปลี่ยนตำแหน่งที่ปิดน้ำฝน

การถอด

ยกก้านปิดน้ำฝนขึ้น กดปุ่มล็อกและเลื่อนใบปิดน้ำฝนตามทิศทางลูกศร เพื่อถอดใบปิดน้ำฝนออกจากก้านปิดน้ำฝน

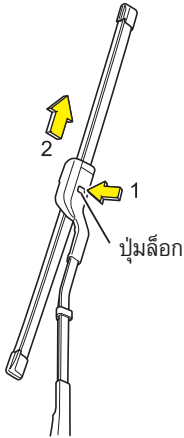
**การติดตั้ง**

1. เลื่อนใบปิดน้ำฝนในทิศทางลูกศร จนกระทั่งได้ยินเสียง "คลิก"
2. ตรวจสอบให้แน่ใจว่าปุ่มล็อกอยู่ในตำแหน่งที่ถูกต้องแล้ว

**คำแนะนำ**

- ห้ามวางก้านปิดน้ำฝนที่ถอดใบปิดน้ำฝน ออกลง เพราะอาจทำให้กระจกหน้าเป็นรอยขีดข่วน
- เมื่อใดก็ตามที่ติดตั้งใบปิดน้ำฝน ตรวจสอบให้แน่ใจว่าใบปิดน้ำฝนล็อกเข้าที่เรียบร้อยแล้ว การละเลยไม่ปฏิบัติตามข้อควรระวังนี้อาจส่งผลให้ใบปิดน้ำฝนเลื่อนเมื่อเปิดใช้งานสวิตช์ที่ปิดน้ำฝน

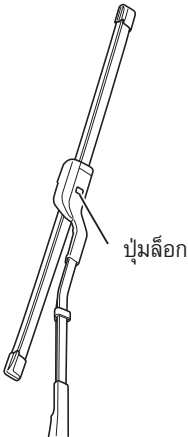
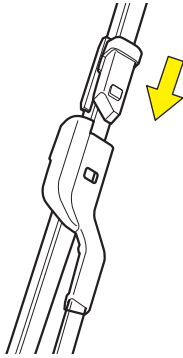

การปรับก้านปิดน้ำฝนกลับไปตำแหน่งปกติ

1. วางก้านปิดน้ำฝนที่ยกขึ้นลงบนกระจกหน้า
ให้ใบปิดน้ำฝนแนบกับกระจกหน้า
2. ก้านปิดน้ำฝนจะกลับสู่ตำแหน่งปกติ
โดยอัตโนมัติ



คำแนะนำ

- ต้องแน่ใจว่าได้วางก้านปิดน้ำฝนลงบนกระจกหน้าแล้วหลังจากที่มีการยกตั้งขึ้น หากก้านปิดน้ำฝนทำงานโดยใบปิดน้ำฝนไม่แนบกับกระจกหน้า จะทำให้เกิดการเสียหายของก้านปิดน้ำฝนและฝากระโปรง



ข้อสังเกต

- หากขับรถในขณะที่ก้านปิดน้ำฝนอยู่ในตำแหน่งเปลี่ยนใบปิดน้ำฝน ก้านปิดน้ำฝนจะเปลี่ยนกลับสู่ตำแหน่งปกติโดยอัตโนมัติ

การเปลี่ยนใบปัดน้ำฝนกระจกหลัง

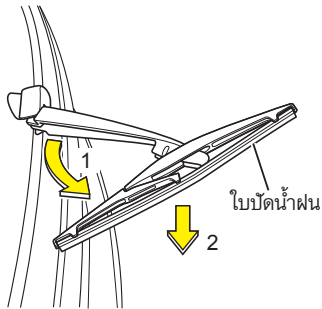

การถอด

1. เลื่อนใบปัดน้ำฝนไปด้านหน้าเพื่อปลดล็อกการเชื่อมต่อกับก้านปัดน้ำฝน
2. ดึงใบปัดน้ำฝนไปด้านหน้าเพื่อถอดออกจากก้านปัดน้ำฝน

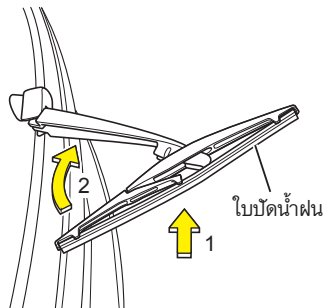

การติดตั้ง

1. สอดใบปัดน้ำฝนเข้าไปในก้านปัดน้ำฝนที่ยกอยู่
2. เลื่อนใบปัดน้ำฝนไปด้านหลังเพื่อล็อกเข้ากับก้านปัดน้ำฝน



คำแนะนำ

- ห้ามพบบก้านปัดน้ำฝนที่ถอดใบปัดน้ำฝนออกลง เพราะอาจทำให้กระจกหลังเป็นรอยขีดข่วน
- เมื่อใดก็ตามที่ติดตั้งใบปัดน้ำฝน ตรวจสอบให้แน่ใจว่าใบปัดน้ำฝนล็อกเข้าที่เรียบร้อยแล้ว การละเลยไม่ปฏิบัติตามข้อควรระวังนี้อาจส่งผลให้ใบปัดน้ำฝนเลื่อน เมื่อเปิดใช้งานสวิตช์ที่ปัดน้ำฝนกระจกหลัง

การเปลี่ยนยางใบปัดน้ำฝน (แบบดีไซน์เบลด)

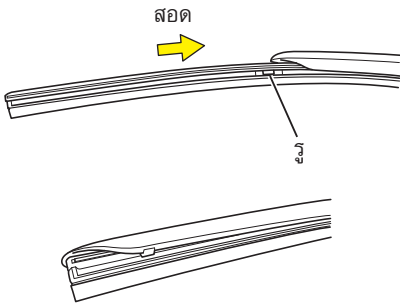
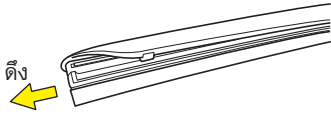

การถอด

1. ถอดใบปัดน้ำฝนออกจากก้านปัดน้ำฝน
2. ดึงยางใบปัดน้ำฝนออกจากโครงใบปัดน้ำฝนตามทิศทางลูกศร

การติดตั้ง

1. สอดยางใบปัดน้ำฝนเข้าที่โครงใบปัดน้ำฝน
2. ดันยางใบปัดเข้าในโครงใบปัดน้ำฝนจนกระทั่งเขี้ยวของโครงใบปัดล็อกเข้าในช่องของยางใบปัดน้ำฝน จากนั้นตรวจสอบการยึดเข้าที่อย่างแน่นหนาแล้ว
3. ติดตั้งใบปัดน้ำฝนเข้ากับก้านปัดน้ำฝน

การเปลี่ยนยางใบปัดน้ำฝน (แบบแฟลตเบลด)

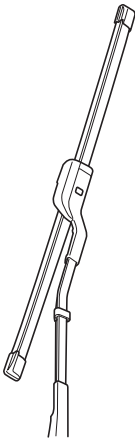

ข้อสังเกต

- สำหรับใบปัดน้ำฝนแบบแฟลตเบลด จะไม่สามารถเปลี่ยนยางใบปัดน้ำฝนได้ หากท่านต้องการเปลี่ยนยางใบปัดน้ำฝน ให้เปลี่ยนใบปัดน้ำฝนอันใหม่

ไฟส่องสว่าง

ตรวจสอบการทำงานของไฟส่องสว่าง

กดปุ่มสตาร์ท/ดับเครื่องยนต์ไปที่โหมด "ON" (รุ่นที่มีระบบกุญแจ ISUZU GENIUS ENTRY) หรือบิดสวิทช์กุญแจไปที่ตำแหน่ง "ON" (รุ่นที่ไม่มีระบบกุญแจ ISUZU GENIUS ENTRY) จากนั้นตรวจสอบลักษณะ การติด และกะพริบของไฟหน้า ไฟเลี้ยว และไฟภายนอกดวงอื่นๆ นอกจากนี้ เหยียบเบรกเพื่อตรวจยืนยันว่าไฟเบรกติดขึ้นมาหรือไม่ และเปลี่ยนเกียร์ไปที่ตำแหน่ง "R" เพื่อตรวจยืนยันว่าไฟถอยหลังติดขึ้นมา รวมถึงตรวจสอบด้วยว่าดวงไฟสีเพี้ยนเสียหาย และหลวมหรือไม่หากตรวจพบว่าไฟไม่ติด สามารถปฏิบัติตามขั้นตอนโดยอ้างอิงถึง "ก่อนทำการเปลี่ยนไฟส่องสว่าง" เพื่อให้ปฏิบัติได้อย่างถูกต้อง



คำเตือน

- ห้ามขับรถหากไฟภายนอกไม่ทำงาน เพราะอาจทำให้เกิดอุบัติเหตุได้

ก่อนทำการเปลี่ยนไฟส่องสว่าง

→ อ้างอิงหน้า 6-100

ไฟหน้า / ไฟหรี่ / ไฟเดย์ไลท์ / ไฟเลี้ยว



ไฟเบรกดวงที่สาม

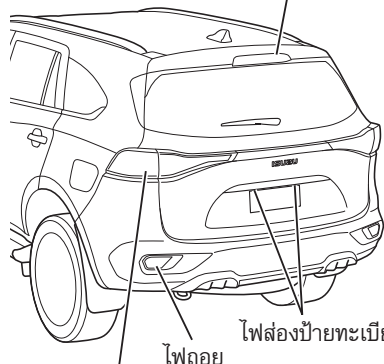

ไฟท้าย/ไฟเลี้ยว/ไฟเบรก

ภายในห้องโดยสาร

ไฟอ่านแผนที่/ไฟในห้องโดยสารด้านหน้า

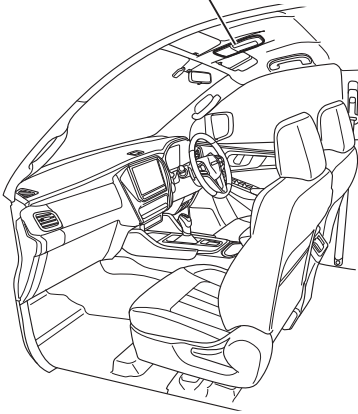

ไฟในห้องโดยสารตรงกลาง

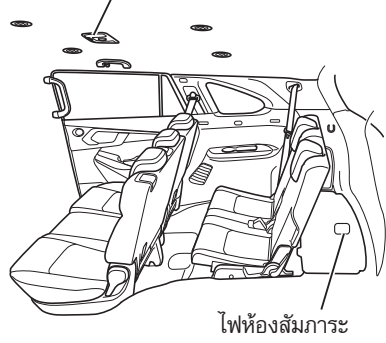

ไฟห้องสัมภาระ



ข้อสังเกต

- สำหรับไฟส่องสว่าง (อุปกรณ์ให้แสงสว่าง) เช่น ไฟหน้า ด้านในของเลนส์อาจเกิดความชื้นขึ้นชั่วคราว เมื่อขับรถขณะฝนตกหรือระหว่างล้างรถ และอุณหภูมิด้านในและด้านนอกของหลอดไฟที่แตกต่างกันก็อาจทำให้เกิดไอน้ำขึ้นด้านในตัวเลนส์ ซึ่งไม่ใช่อาการผิดปกติเนื่องจากเป็นปรากฏการณ์เดียวกับที่กระจกหน้าหรือกระจกประตูเกิดไอน้ำเมื่อฝนตกหากไอน้ำเหล่านี้หายไปหลังจากเปิดไฟชั่วคราวหนึ่ง แสดงว่าทุกอย่างเป็นปกติ
- ต้องแน่ใจว่าปรับตั้งไฟหน้าเพื่อป้องกันอันตรายที่อาจเกิดกับรถคันอื่น ให้ปรับตั้งไฟหน้าที่คุณยบริการมาตรฐานอ็ชชูทีใกล้เคียงที่สุด

ก่อนทำการเปลี่ยนไฟส่องสว่าง

หากตรวจพบว่ามิไฟส่องสว่างที่ต้องทำการเปลี่ยน ให้ตรวจสอบข้อมูลดังต่อไปนี้

ไฟส่องสว่างที่ต้องทำการเปลี่ยนโดยศูนย์บริการมาตรฐานอิสซุซุ

ไฟส่องสว่างหรือชุดไฟส่องสว่างที่ระบุดังต่อไปนี้ ยกต่อการเปลี่ยน หากจำเป็นต้องเปลี่ยน ให้ติดต่อศูนย์บริการมาตรฐานอิสซุซุ

- ไฟหน้า (ไฟสูง/ไฟต่ำ)
- ไฟเลี้ยวด้านหน้า
- ไฟหรี/ไฟเดย์ไลท์
- ไฟตัดหมอกด้านหน้า
- ไฟเลี้ยว (แบบติดตั้งที่กระจกมองข้าง)
- ไฟเลี้ยวด้านหลัง
- ไฟท้ายและไฟเบรก
- ไฟเบรกดวงที่ 3
- ไฟกระจกส่องหน้า
- ไฟแอมเบียนต์ไลท์
- ไฟส่องที่วางเท้า
- ไฟช่องเก็บของ

ไฟส่องสว่างที่ผู้ใช้งานสามารถเปลี่ยนด้วยตนเอง

การเปลี่ยนไฟส่องสว่างด้วยตนเอง มีความเสี่ยงที่จะทำให้ส่วนประกอบต่างๆเสียหายได้ ทางเราแนะนำให้เปลี่ยนหลอดไฟโดยศูนย์บริการมาตรฐานอิสซุซุ อย่างไรก็ตาม หากมีการอธิบายขั้นตอนการเปลี่ยนไฟส่องสว่างในคู่มือการใช้ ผู้ใช้งานอาจเปลี่ยนไฟส่องสว่างได้ โดยอ้างอิงถึงหน้าต่อไปนี้



ข้อควรระวัง

- กดปุ่มสตาร์ท/ดับเครื่องยนต์ไปที่โหมด "OFF" (รุ่นที่มีระบบกุญแจ ISUZU GENIUS ENTRY) หรือปิดสวิตช์กุญแจไปที่ตำแหน่ง "LOCK" (รุ่นที่ไม่มีระบบกุญแจ ISUZU GENIUS ENTRY) และสวิตช์ทั้งหมดต้องอยู่ในตำแหน่ง "OFF" ก่อนทำการเปลี่ยนหลอดไฟ
- หลังจากไฟดับลง หลอดไฟจะยังร้อนอยู่ ดังนั้นเมื่อทำการเปลี่ยนหลอดไฟ ควรแน่ใจก่อนว่าหลอดไฟได้เย็นลงแล้ว เพื่อป้องกันอันตราย
- การใช้หลอดไฟที่มีขนาดวัตต์แตกต่างจากที่ระบุในข้อมูลที่กำหนด อาจทำให้หลอดไฟหรือสายไฟร้อน ซึ่งส่งผลให้เลนส์หรือกรอบเสียรูปได้ เหตุการณ์เช่นนี้สามารถก่อให้เกิดไฟ ดังนั้นเมื่อจะทำการเปลี่ยนหลอดไฟ ให้อ้างอิงถึง "ขนาดวัตต์ของหลอดไฟ" เพื่อเตรียมหลอดไฟใหม่
- หลอดไฟฮาโลเจนบรรจุก๊าซที่มีความดัน ให้ใช้ความระมัดระวังเมื่อจับหลอดไฟฮาโลเจน เพราะถ้าแตกหรือทำหล่นอาจเกิดการระเบิดได้

**คำแนะนำ**

- ในขณะที่ทำการเปลี่ยนหลอดไฟ ห้ามใช้มือจับส่วนที่เป็นแก้วของหลอดไฟ
- หากท่านรู้สึกไม่แน่ใจในขั้นตอนการเปลี่ยนหลอดไฟ ให้หยุดการกระทำทั้งหมด และติดต่อศูนย์บริการมาตรฐานอีซูซุ
- เมื่อหลอดไฟหลอดหนึ่งของหลอดไฟที่มีเป็นคู่ เช่น ไฟหน้าขาด แสดงว่าหลอดไฟอีกข้างอาจใกล้หมดอายุใช้งานแล้วเช่นกัน จึงขอแนะนำให้เปลี่ยนหลอดไฟพร้อมกันทั้งสองข้าง

**ข้อสังเกต**

- หากหลอดไฟไม่ขาด อาจเกิดความผิดปกติขึ้นที่สายไฟ ให้ติดต่อศูนย์บริการมาตรฐานอีซูซุโดยเร็วที่สุด

ขนาดวัตต์ของหลอดไฟ → อ้างอิงหน้า 6-102

ขนาดวัตต์ของหลอดไฟ

| ตำแหน่ง | ไฟส่องสว่าง | | ขนาดวัตต์ของหลอดไฟ |
|----------|-----------------------|---------------------------|--------------------|
| ด้านหน้า | ไฟหน้า | | LED |
| | ไฟหรี่/ไฟเดย์ไลท์ | | LED |
| | ไฟเลี้ยว | | LED |
| | ไฟตัดหมอก | | LED |
| ด้านข้าง | ไฟเลี้ยวด้านข้าง | แบบติดตั้งที่กระจกมองข้าง | LED |
| | | แบบติดตั้งที่แก้มหน้า | 5 วัตต์ |
| ด้านหลัง | ไฟท้ายและไฟเบรก | | LED |
| | ไฟเลี้ยว | | LED |
| | ไฟถอย | | 16 วัตต์ |
| | ไฟส่องป้ายทะเบียน | | 5 วัตต์ |
| | ไฟเบรกดวงที่สาม | | LED |
| ภายในรถ | ไฟอ่านแผนที่ | | 8 วัตต์ |
| | ไฟในแก๊ง | | 10 วัตต์ |
| | ไฟในห้องโดยสารตรงกลาง | | 5 วัตต์ |
| | ไฟห้องสัมภาระ | | 5 วัตต์ |
| | ไฟส่องที่วางเท้า | | LED |
| | ไฟกระจกส่องหน้า | | LED |
| | ไฟแอมเบียนต์ไลท์ | | LED |
| | ไฟช่องเก็บของ | | LED |



ข้อสังเกต

- ติดต่อศูนย์บริการมาตรฐานอีซูซุที่ใกล้ที่สุด หากต้องการเปลี่ยนหลอดไฟซึ่งไม่ได้มีอยู่ในรายการข้างต้น

หลอดไฟเลี้ยว (แบบติดตั้งที่แก้มหน้า)

1. ขณะดันไฟเลี้ยว (แบบติดตั้งที่แก้มหน้า)

ไปทางด้านหน้าของรถ ดันแล้วดึงเปิด ส่วนหลังของชุดไฟออก ปลดคลิบที่ ด้านหลังของชุดไฟออกจากแก้มหน้า เมื่อปลดคลิบแล้วให้ดึงชุดไฟออก โดยดันออกไปทางด้านหลังของรถ

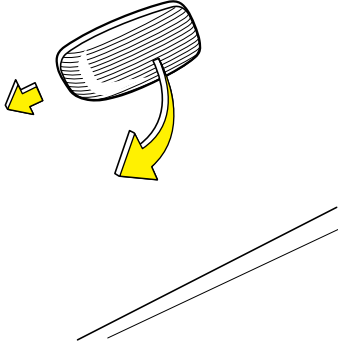

2. คลายเบ้าหลอดไฟโดยการหมุนทวนเข็มนาฬิกา

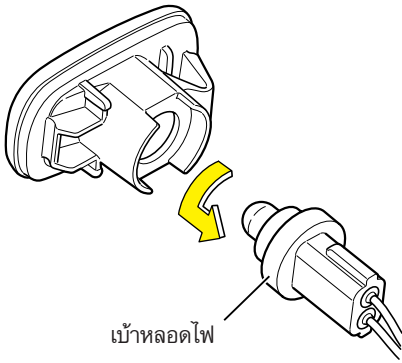

3. ดึงหลอดไฟออกจากเบ้าหลอดไฟ

4. ใส่หลอดไฟใหม่เข้าไปในเบ้า

5. สอดเบ้า แล้วหมุนตามเข็มนาฬิกาเพื่อ ล็อกให้แน่น

6. สอดคลิบของชุดไฟส่วนหลังเข้าไปใน แก้มหน้า ดันส่วนหน้าของโคมไฟ เข้ากับแก้มหน้า และสอดคลิบ บนด้านหลังของโคมไฟส่วนหน้าเข้าไปที่ แก้มหน้า

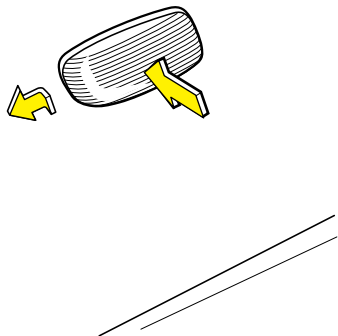

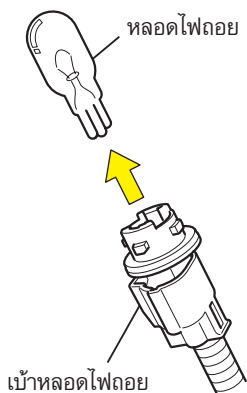
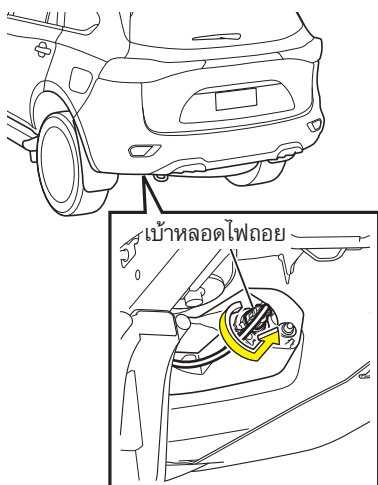

หลอดไฟถอยหลัง

1. หมุนเบ้าหลอดทวนเข็มนาฬิกา

2. ดึงหลอดไฟออกจากเบ้าหลอด

3. ติดตั้งหลอดใหม่เข้าไปที่เบ้าหลอด

4. ใส่เบ้าหลอดไฟแล้วหมุนตามเข็มนาฬิกาเพื่อล็อกให้แน่น



คำแนะนำ

- ถ้าเบ้าหลอดไฟล็อกไม่สนิท น้ำจะเข้าไปภายในชุดไฟและทำให้เกิดความผิดปกติได้

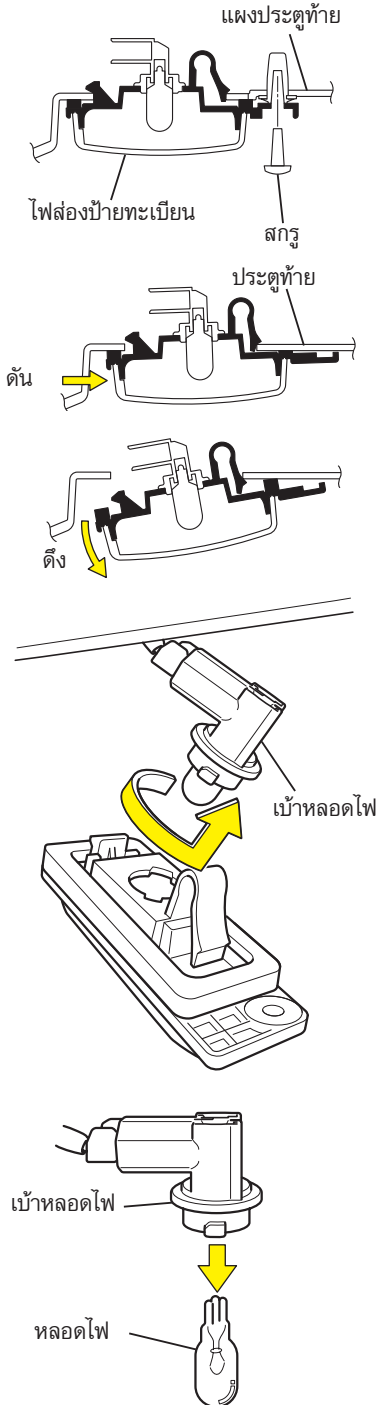

หลอดไฟส่องป้ายทะเบียน

1. ถอดสกรูออกจากไฟส่องป้ายทะเบียน

2. ดันชุดไฟส่องป้ายทะเบียนเพื่อปลดล็อก

3. เมื่อปลดล็อกแล้ว ให้ดึงชุดไฟส่องป้ายทะเบียนออก

4. หมุนเข้าหลอดไฟทวนเข็มนาฬิกาเพื่อถอดออก

5. ดึงหลอดไฟออกจากเข้าหลอดไฟ

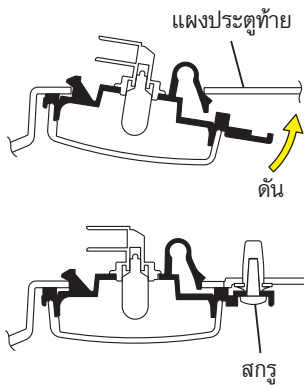

6. ใส่หลอดไฟใหม่เข้ากับเบ้าหลอดไฟ
7. ติดตั้งเบ้าหลอดไฟโดยหมุนตามเข็มนาฬิกาเพื่อล็อกให้แน่น
8. ใส่ชุดไฟส่องป้ายเข้ากับแผงประตูท้าย
9. ดันชุดไฟส่องป้ายเข้าเพื่อล็อก
10. ขันสกรูยึดเลนส์ให้แน่น

การเปลี่ยนไฟส่องสว่าง (ไฟภายในห้องโดยสาร)

หลอดไฟในแก๊ง

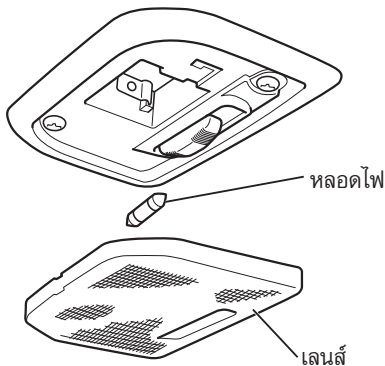

1. ใช้ไขควงหัวแบนหรือเครื่องมือที่มีลักษณะใกล้เคียงเพื่อถอดเลนส์ออกจากนั้นถอดหลอดไฟออก
2. ติดตั้งหลอดไฟโดยย้อนตามขั้นตอนการถอดหลอดไฟออก

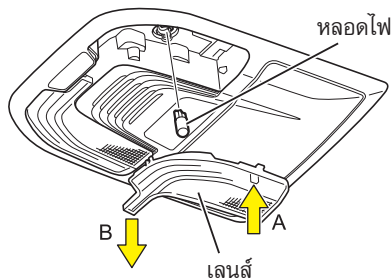

หลอดไฟอ่านแผนที่

1. ดึงส่วน "B" ออกในขณะที่กดส่วน "A" ของเลนส์ จากนั้นถอดเลนส์ออก
2. ถอดหลอดไฟ
3. ติดตั้งหลอดไฟใหม่ และติดตั้งเลนส์



คำแนะนำ

- เมื่อถอดและติดตั้งเลนส์ อย่าใช้แรงมากเกินไป

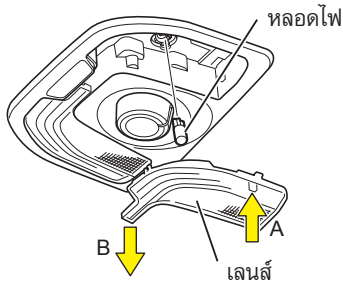

หลอดไฟห้องโดยสารตรงกลาง

1. ดึงส่วน "B" ในขณะที่กดส่วน "A" ของเลนส์แล้วถอดเลนส์ออก
2. ถอดหลอดไฟ
3. ติดตั้งหลอดใหม่ แล้วติดตั้งเลนส์กลับที่เดิม



คำแนะนำ

- ขณะทำการถอดและติดตั้งเลนส์ อย่าออกแรงมากเกินไป

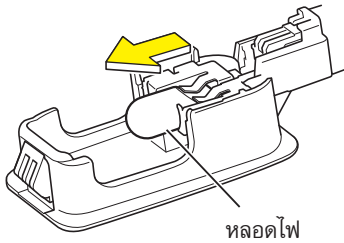
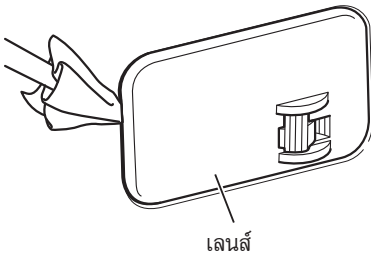

หลอดไฟห้องสัมภาระ

1. ถอดเลนส์โดยใช้ไขควงปากแบนหรือเครื่องมือที่คล้ายกันใช้ผ้าหรือเทปปิดส่วนปลายของไขควงเพื่อป้องกันเลนส์เสียหาย
2. ดึงหลอดไฟออก
3. ติดตั้งหลอดใหม่
4. ติดตั้งชุดไฟโดยย้อนขั้นตอนการถอด

การใช้งานแบตเตอรี่



กรณีอันตราย

- การใช้งาน หรือชาร์จแบตเตอรี่ในขณะที่ระดับน้ำกรดแบตเตอรี่ต่ำกว่า "ขีดต่ำสุด (LOWER LEVEL)" อาจทำให้แบตเตอรี่เสื่อมเร็วยิ่งขึ้น และอาจนำไปสู่สถานการณ์อันตราย เช่น การเกิดความร้อน หรือแม้แต่เกิดการระเบิด
- ถ้าน้ำกรดแบตเตอรี่เข้าตา ให้ล้างออกทันทีโดยใช้น้ำสะอาดปริมาณมากๆ และล้างติดต่อกันอย่างน้อย 5 นาที หลังจากนั้นให้รีบไปพบแพทย์เพื่อตรวจวินิจฉัยอาการ ถ้าน้ำกรดแบตเตอรี่สัมผัสกับส่วนหนึ่งส่วนใดของร่างกาย ให้ล้างออกโดยใช้น้ำสะอาดปริมาณมากๆ และรีบไปพบแพทย์เพื่อตรวจวินิจฉัยอย่างละเอียด
- เมื่อใช้งานเครื่องมือหรือวัตถุที่เป็นโลหะอื่นใกล้กับแบตเตอรี่ ระวังอย่าให้เครื่องมือดังกล่าวสัมผัสกับขั้วบวกของแบตเตอรี่ เนื่องจากตัวถังรถเป็นสื่อนำไฟฟ้า การสัมผัสในลักษณะดังกล่าวจะเป็นสาเหตุให้เกิดการลัดวงจรและไฟฟ้าดูดอย่างรุนแรง
- แบตเตอรี่รถปล่อยก๊าซไฮโดรเจนที่ไวไฟมาก ด้วยเหตุนี้ ห้ามดำเนินการใดๆ ที่ทำให้เกิดประกายไฟหรืองานที่ใช้เปลวไฟใกล้กับแบตเตอรี่รถโดยเด็ดขาด การละลายไม่ปฏิบัติตามข้อควรระวังนี้จะส่งผลให้เกิดการระเบิดได้ถ้าก๊าซไฮโดรเจนติดไฟขึ้นมา เมื่อต้องการเช็ดคราบน้ำกรดแบตเตอรี่ที่หก ให้ใช้ผ้าชุบน้ำบิดหมาดๆ เช็ด



คำเตือน

- เมื่อใดก็ตามที่ต้องการตรวจสอบแบตเตอรี่ ต้องดับเครื่องยนต์ก่อนเสมอ
- น้ำกรดแบตเตอรี่ที่ใช้เป็นสารละลายกรดซัลฟิวริก โปรดสวมแว่นตานิรภัยเมื่อต้องทำงานกับแบตเตอรี่ เพิ่มความระมัดระวังเป็นพิเศษเพื่อป้องกันไม่ให้น้ำกรดแบตเตอรี่สัมผัสถูกผิวหนัง เสื้อผ้า หรือตัวถังรถ
- ห้ามเติมน้ำกรดแบตเตอรี่สูงเลยเส้น "ขีดสูงสุด (UPPER LEVEL)" การละลายไม่ปฏิบัติตามข้อควรระวังนี้จะส่งผลให้น้ำกรดแบตเตอรี่หกและเกิดสนิมที่ขั้วแบตเตอรี่และชิ้นส่วนอื่นๆ เมื่อน้ำกรดแบตเตอรี่หก ให้ใช้น้ำล้างออกทันที
- ห้ามยื่นหน้าหรือศีรษะเข้าไปใกล้แบตเตอรี่เว้นแต่ในกรณีที่เป็นจริงๆ
- เมื่อจะถอดสายแบตเตอรี่ กดปุ่มสตาร์ท/ดับเครื่องยนต์ไปที่โหมด "OFF" (รุ่นที่มีระบบกุญแจ ISUZU GENIUS ENTRY) หรือบิดสวิตช์กุญแจไปที่ตำแหน่ง "LOCK" (รุ่นที่ไม่มีระบบกุญแจ ISUZU GENIUS ENTRY) รออย่างน้อย 3 นาที หลังจากนั้นถอดสายแบตเตอรี่ออกจากขั้วลบ หากถอดสายแบตเตอรี่ขั้วลบภายใน 3 นาที กล่องควบคุมเครื่องยนต์อาจทำงานผิดปกติ เมื่อต้องการใส่กลับให้ต่อสายแบตเตอรี่ขั้วลบเป็นลำดับสุดท้ายเสมอ
- ระวังอย่าสูดดมก๊าซไฮโดรเจนที่ปล่อยออกมาจากแบตเตอรี่
- ชาร์จแบตเตอรี่ในสถานที่ที่มีอากาศถ่ายเทสะดวก ห้ามชาร์จแบตเตอรี่ในห้องปิด ฯลฯ
- ล้างมือให้สะอาดหลังจากสัมผัสแบตเตอรี่ ขั้วแบตเตอรี่และอุปกรณ์ที่เกี่ยวข้อง
- เก็บแบตเตอรี่ให้พ้นมือเด็ก



คำแนะนำ

- เมื่อใดก็ตามที่เติมน้ำกรดแบตเตอรี่เพิ่ม ให้ชาร์จแบตเตอรี่ใหม่เสมอ (โดยการขับรถ)
- ถ้าระดับน้ำกรดแบตเตอรี่ลดลงเร็วผิดปกติ ให้นำรถเข้ารับการตรวจสอบทันทีที่ศูนย์บริการมาตรฐานอิชูซูกี้ใกล้ที่สุด



ข้อสังเกต

- ในรุ่นที่มีฟังก์ชันปิดกระแสไฟฟ้าด้านผู้ขับขี่ในโหมดอัตโนมัติ เมื่อมีการเชื่อมต่อแบตเตอรี่ใหม่ ให้ทำการตั้งค่าเริ่มต้นเพื่อให้กระแสจกไฟฟ้าทำงานได้อย่างถูกต้อง
 - เปิดกระแสจกด้านผู้ขับขี่ครั้งบ้าน ดึงสวิตช์กระแสจกไฟฟ้าด้านผู้ขับขี่ขึ้นจนกระแสจกปิดสนิท โดยดึงสวิตช์ค้างไว้อีก 2 วินาที

ข้อควรระวังในการใช้งานแบตเตอรี่

ดูแลความสะอาดของแบตเตอรี่อยู่เสมอ ถ้าปล่อยให้แบตเตอรี่สกปรก สิ่งสกปรกอาจเข้าไปบนเบ้ากับน้ำกรดแบตเตอรี่ แผ่นธาตุภายในแบตเตอรี่อาจได้รับความเสียหาย หรืออาจเกิดการลัดวงจรที่ผิวด้านบนของแบตเตอรี่ และอายุการใช้งานของแบตเตอรี่ลดลง

รถรุ่นที่มีระบบกุญแจ

ISUZU GENIUS ENTRY

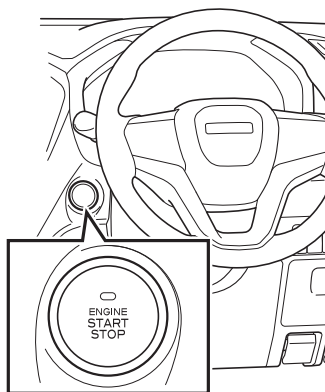

รถรุ่นที่ไม่มีระบบกุญแจ

ISUZU GENIUS ENTRY

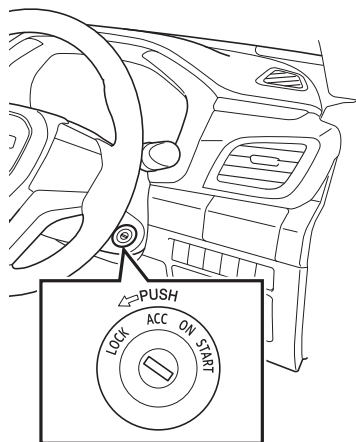

เมื่อทำการตรวจสอบหรือบำรุงรักษา

ก่อนตรวจสอบและบำรุงรักษาแบตเตอรี่และชิ้นส่วนอื่นๆ ของระบบไฟฟ้า ให้กดปุ่มสตาร์ท/ดับเครื่องยนต์ไปที่โหมด "OFF" (รุ่นที่มีระบบกุญแจ ISUZU GENIUS ENTRY) หรือกดสวิตช์กุญแจไปที่ตำแหน่ง "LOCK" (รุ่นที่ไม่มีระบบกุญแจ ISUZU GENIUS ENTRY) รออย่างน้อย 3 นาที หลังจากนั้น ถอดสายแบตเตอรี่ออกจากขั้วลบ หากถอดสายแบตเตอรี่ขั้วลบภายใน 3 นาที กล้องควบคุมเครื่องยนต์อาจทำงานผิดปกติ ถ้าไม่ถอดสายแบตเตอรี่ออกในขณะที่ทำการ ตรวจสอบหรือบำรุงรักษา อาจทำให้อุปกรณ์ไฟฟ้าได้รับความเสียหาย

ปุ่มสตาร์ท/ดับเครื่องยนต์ (รุ่นที่มีระบบกุญแจ ISUZU GENIUS ENTRY)

→ อ้างอิงหน้า 4-125

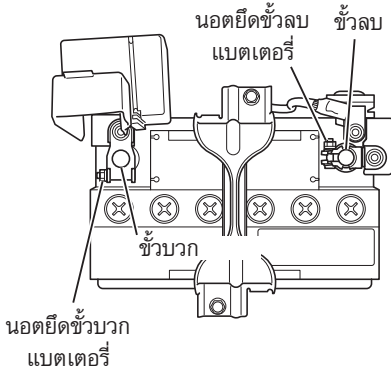

การถอดสายแบตเตอรี่

เมื่อต้องการถอดแบตเตอรี่ออก ให้ทำการถอดสายแบตเตอรี่ตามวิธีดังนี้

1. กดปุ่มสตาร์ทเครื่องยนต์/ดับไปที่โหมด "OFF" (รุ่นที่มีระบบกุญแจ ISUZU GENIUS ENTRY) หรือบิดสวิทช์กุญแจไปที่ตำแหน่ง "LOCK" (รุ่นที่ไม่มีระบบกุญแจ ISUZU GENIUS ENTRY)
2. รออย่างน้อย 3 นาที
3. คลายนอตยึดขั้วลบแบตเตอรี่ จากนั้นถอดสายขั้วลบออกจากขั้วแบตเตอรี่
4. คลายนอตยึดขั้วบวกแบตเตอรี่ จากนั้นถอดสายขั้วบวกออกจากขั้วแบตเตอรี่



คำเตือน

- หากสายแบตเตอรี่ยังเชื่อมต่อกับขั้วลบอยู่ การสัมผัสของเครื่องมีระหว่างขั้วบวกและตัวถังรถยนต์ อาจทำให้เกิดการลัดวงจรไฟฟ้า และเกิดอันตรายได้ทำให้ระบบไฟฟ้าอาจเสียหายได้
- อย่าเอียงแบตเตอรี่



ข้อควรระวัง

- หากถอดสายเชื่อมขั้วลบออกจากขั้วลบแบตเตอรี่ภายใน 3 นาที หลังจากกดปุ่มสตาร์ท/ดับเครื่องยนต์ไปที่โหมด "OFF" (รุ่นที่มีระบบกุญแจ ISUZU GENIUS ENTRY) หรือบิดสวิทช์กุญแจไปที่ตำแหน่ง "LOCK" (รุ่นที่ไม่มีระบบกุญแจ ISUZU GENIUS ENTRY) กล้องควบคุมอาจทำงานผิดปกติ



คำแนะนำ

- เมื่อทำการถอดขั้วลบ ให้คลายนอตยึดขั้วแบตเตอรี่ จากนั้นถอดเซนเซอร์แบตเตอรี่ออกในขณะที่ขั้วยังยึดอยู่กับสายแบตเตอรี่ (อย่าคลายนอตยึดตัวอื่น นอกเหนือจากนอตยึดขั้วแบตเตอรี่)

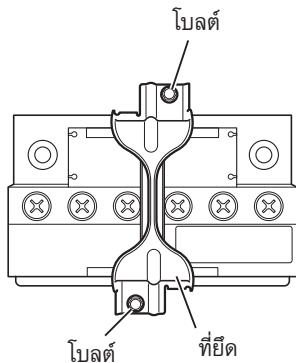

การถอดแบตเตอรี่

1. ถอดโบลต์และที่ยึดแบตเตอรี่ออก
2. ถอดแบตเตอรี่ออกจากรถ

การชาร์จไฟแบตเตอรี่

1. วางแบตเตอรี่ไว้ในสถานที่ที่มีอากาศถ่ายเทสะดวกและเปิดฝาปิดของแบตเตอรี่ออก
2. ชาร์จแบตเตอรี่โดยใช้เครื่องชาร์จแบตเตอรี่



กรณีอันตราย

- ห้ามทำให้เกิดประกายไฟใกล้กับแบตเตอรี่ในขณะที่กำลังชาร์จไฟอยู่ ก๊าซไฮโดรเจนจะถูกปล่อยออกมาจากแบตเตอรี่ในระหว่างกระบวนการชาร์จ การละลายไม่ปฏิบัติตามข้อควรระวังนี้จะส่งผลให้เกิดเพลิงไหม้หรือการระเบิดขึ้นได้



คำแนะนำ

- ต้องแน่ใจว่าได้ถอดสายแบตเตอรี่ออก ขณะทำการชาร์จแบตเตอรี่ มิฉะนั้นอาจส่งผลให้รถเสียหายได้
- เมื่อไรก็ตามที่เชื่อมต่อแบตเตอรี่เข้ากับเครื่องชาร์จหรือถอดออก มั่นใจว่าได้ปิดเครื่องชาร์จแล้ว

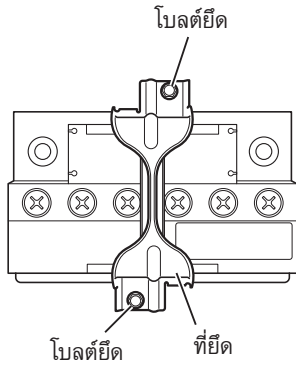

ขั้วบวก

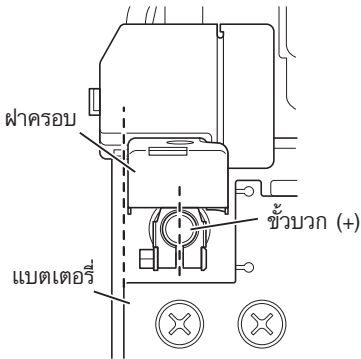

ขั้วลบ

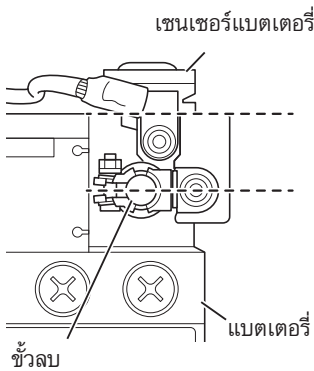

การติดตั้งแบตเตอรี่

1. ติดตั้งแบตเตอรี่ ตรวจสอบให้แน่ใจว่า
ได้วางในทิศทาง และวางลงในถาดรอง
อย่างถูกต้องโดยไม่มีการขยับ
2. ติดตั้งที่ยึดและโบลต์

การเชื่อมต่อสายแบตเตอรี่

เมื่อเชื่อมต่อสายแบตเตอรี่ ให้เริ่มต้นที่ขั้วบวก
ก่อนขั้วลบ



คำแนะนำ

- เมื่อทำการเชื่อมต่อขั้วบวก ติดตั้งเข้ากับ
แบตเตอรี่โดยจัดให้แบตเตอรี่และขั้ว
อยู่ด้านเดียวกัน (ตามที่แสดงในแผนภาพ)
ปิดฝาครอบขั้วบวกหลังจากทำการเชื่อมต่อ
- เมื่อทำการเชื่อมต่อขั้วลบ ติดตั้งเข้ากับ
แบตเตอรี่โดยจัดให้แบตเตอรี่และขั้วอยู่
ด้านเดียวกัน (ตามที่แสดงในแผนภาพ)
นอกจากนี้ ในรุ่นที่มีเซนเซอร์แบตเตอรี่
ตรวจสอบว่าเซนเซอร์แบตเตอรี่จะต้อง
ไม่สัมผัสกับชิ้นส่วนใดๆ บริเวณโดยรอบ
หลังจากทำการเชื่อมต่อ

เชื่อมต่อสายไฟเข้ากับขั้ว จากนั้นขันนอตขั้ว
แบตเตอรี่ให้แน่น

**ข้อควรระวัง**

- โปรดใช้ความระมัดระวังอย่าต่อสายแบตเตอรี่ขั้วบวกและขั้วลบสลับกัน หากต่อสายแบตเตอรี่ไม่ถูกต้องจะส่งผลให้กระแสไฟฟ้าไหลเกินจนทำให้ออลเตอร์เนเตอร์หรือสายไฟของรถไหม้
- ในรุ่นที่มีระบบกุญแจ ISUZU GENIUS ENTRY จะไม่สามารถใช้งานปุ่มสตาร์ท/ดับเครื่องยนต์ได้ เมื่อทำการถอดแบตเตอรี่ออก โหมดจ่ายไฟที่ใช้งานก่อนถอดแบตเตอรี่ออกนั้น จะถูกบันทึกไว้ในระบบ ISUZU GENIUS ENTRY ดังนั้นถ้ามีการเชื่อมต่อแบตเตอรี่อีกครั้ง โหมดจ่ายไฟอาจจะอยู่ในโหมด "ON" ได้ ก่อนจะทำการถอดแบตเตอรี่ให้กดปุ่มสตาร์ทเครื่องยนต์อยู่ในโหมด "OFF" ก่อนอย่างน้อย 1 นาที จึงทำการถอดแบตเตอรี่ได้

**คำแนะนำ**

- เมื่อติดตั้งแบตเตอรี่เข้ากับตัวรถ แน่ใจว่าได้ติดตั้งอย่างถูกต้องและแน่นหนา ถ้าแบตเตอรี่ติดตั้งไม่ถูกต้อง ตัวแบตเตอรี่และฐานของแบตเตอรี่จะได้รับความเสียหายจากการสั่นสะเทือนขณะขับรถ

**ข้อสังเกต**

- ไฟอ่านแผนที่และไฟภายในห้องโดยสารอาจไม่ติดขึ้น เมื่อต่อขั้วแบตเตอรี่ขณะเปิดประตูหรือประตูท้ายอยู่ สามารถแก้ไขได้โดยให้ปิดประตูหนึ่งครั้ง หรือกดปุ่มสตาร์ท/ดับเครื่องยนต์ไปที่โหมด "OFF" (รุ่นที่มีระบบกุญแจ ISUZU GENIUS ENTRY) หรือปิดสวิตช์กุญแจจากตำแหน่ง "ACC" หรือ "ON" ไปที่ตำแหน่ง "LOCK" (รุ่นที่มีระบบกุญแจรีโมท)
- ไฟเตือน ESC อาจติดขึ้นเมื่อถอดสายแบตเตอรี่ออก หรือเมื่อแรงเคลื่อนไฟแบตเตอรี่ต่ำ ฟังก์ชัน ESC จะหยุดการทำงานในขณะที่ไฟเตือน ESC ติดขึ้น แต่ไฟเตือน ESC จะดับลงเมื่อขับรถตามปกติ จากนั้นฟังก์ชัน ESC จะกลับมาทำงานตามปกติ ถ้าไฟเตือน ESC ติดค้าง โปรดติดต่อศูนย์บริการมาตรฐานอิชูซู
- ในรุ่นที่มีระบบดับเครื่องยนต์อัตโนมัติ (ISS) ถ้าขั้วแบตเตอรี่ถูกถอดออก เช่น ในกรณีที่เปลี่ยนแบตเตอรี่ใหม่จำเป็นต้องรอสักครู่หนึ่ง จึงจะสามารถใช้งานระบบดับเครื่องยนต์อัตโนมัติได้

ใช้แบตเตอรี่เป็นแหล่งจ่ายไฟโดยตรง

แบตเตอรี่ไม่ควรใช้เป็นแหล่งจ่ายไฟโดยตรงให้กับไฟ 12 โวลต์

หากจำเป็นต้องใช้แบตเตอรี่ของท่านเพื่อเป็นแหล่งจ่ายไฟโดยตรง โปรดปรึกษากับศูนย์บริการมาตรฐานอีซูซุ

การตรวจสอบระดับของน้ำกรดแบตเตอรี่

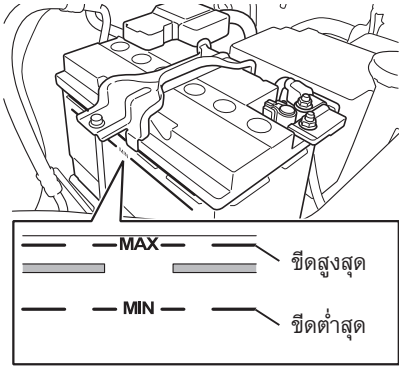

การตรวจสอบประจำวัน

ตรวจยืนยันว่าระดับน้ำกรดแบตเตอรี่ใน

แบตเตอรี่อยู่ในช่วงที่กำหนดไว้

ระดับน้ำกรดแบตเตอรี่ควรอยู่ระหว่างเส้น

"ขีดสูงสุด (UPPER LEVEL)" และ "ขีดต่ำสุด

(LOWER LEVEL)" ถ้าเห็นระดับน้ำกรด

แบตเตอรี่ไม่ชัดเจน ให้ยกตัวรถเบาๆ

การเติมน้ำกลั่นแบตเตอรี่

ถ้าปริมาณน้ำกรดแบตเตอรี่ในแบตเตอรี่

ไม่เพียงพอ ให้เปิดฝาปิดออก จากนั้นเติม

น้ำกลั่นลงไปจนกระทั่งระดับน้ำกรดเกือบถึงเส้น

"ขีดสูงสุด (UPPER LEVEL)" เมื่อท่านเติมน้ำ

กลั่นเสร็จเรียบร้อยแล้ว ให้ติดตั้งฝาปิดกลับให้

แน่นหนา



คำเตือน

- ห้ามเติมน้ำกรดแบตเตอรี่สูงเลยเส้น "ขีดสูงสุด (UPPER LEVEL)" การละลายไม่ปฏิบัติตามข้อควรระวังนี้จะส่งผลให้น้ำกรดแบตเตอรี่หกและเกิดการกัดกร่อนที่ขั้วแบตเตอรี่และส่วนประกอบอื่นๆ เมื่อน้ำกรดแบตเตอรี่หก ให้ใช้น้ำล้างออกทันที



คำแนะนำ

- เมื่อได้ก็ตามที่เติมน้ำกรดแบตเตอรี่เพิ่ม ให้ชาร์จไฟแบตเตอรี่ใหม่เสมอ (โดยการขับรถ)
- ถ้าระดับน้ำกรดแบตเตอรี่ลดลงเร็วผิดปกติ ให้นำรถเข้ารับการตรวจสอบทันทีที่ศูนย์บริการมาตรฐานอีซูซุที่ใกล้ที่สุด

การตรวจสอบค่าความถ่วงจำเพาะของน้ำกรดแบตเตอรี่

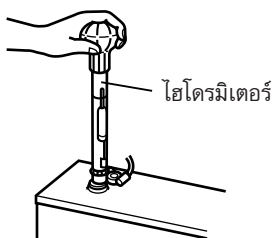

1. ตรวจสอบค่าความถ่วงจำเพาะของน้ำกรดแบตเตอรี่โดยใช้ไฮโดรมิเตอร์ ถ้าค่าความถ่วงจำเพาะต่ำเกินไปควรชาร์จไฟแบตเตอรี่ใหม่

ค่าความถ่วงจำเพาะของน้ำกรดแบตเตอรี่ที่อุณหภูมิ 20°C

1.27-1.29

การตรวจสอบขั้วแบตเตอรี่

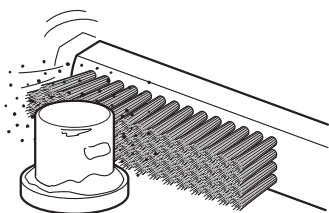

1. ตรวจสอบขั้วเพื่อดูอาการหลวม รอยแตก และการกัดกร่อนถ้ามีรอยแตกที่ขั้วให้นำรถเข้ารับการตรวจสอบและเปลี่ยนใหม่ได้ที่ศูนย์บริการมาตรฐานอีซูซุ
2. ถ้าขั้วถูกกัดกร่อน และมีผงสีขาวที่ขั้วให้ใช้น้ำอุ่นล้างออกและเช็ดให้แห้งสนิท ถ้าขั้วถูกกัดกร่อนมาก ให้ใช้แปรงลวดหรือกระดาษทรายขัดออก
3. เมื่อท่านทำความสะอาดขั้วเรียบร้อยแล้วให้ทาจาระบีบางๆ และต่อสายแบตเตอรี่ให้แน่นหนา โปรดดูขั้นตอนที่ต้องดำเนินการ เมื่อแบตเตอรี่ไฟอ่อนได้ที่หัวข้อ "เมื่อแบตเตอรี่ไฟอ่อน"

เมื่อแบตเตอรี่ไฟอ่อน → อ้างอิงหน้า 7-15

ระบบปรับอากาศ

สารทำความเย็น

ระบบปรับอากาศจะไม่สามารถทำความเย็นในห้องโดยสารได้อย่างเพียงพอ ถ้าระดับสารทำความเย็นต่ำเกินไป ด้วยเหตุนี้จึงควรตรวจสอบสารทำความเย็นให้อยู่ในระดับที่เหมาะสมเสมอ โปรดติดต่อกับศูนย์บริการมาตรฐานอีซูซุเมื่อต้องเติมสารทำความเย็น



คำแนะนำ

- การใช้งานเครื่องปรับอากาศ เมื่อระดับสารทำความเย็นต่ำเกินไปไม่เพียงแต่ จะทำให้ประสิทธิภาพในการทำความเย็นลดลงเท่านั้นแต่ยังทำให้ระบบปรับอากาศและระบบเครื่องทำความเย็นเสียหายอีกด้วย
- รถคันนี้ใช้สารทำความเย็นใหม่ HFC-134a (R-134a) กับระบบปรับอากาศและระบบเครื่องทำความเย็น ห้ามใช้สารทำความเย็นชนิดอื่น เพื่อช่วยปกป้องสิ่งแวดล้อมท่านต้องระวังไม่ให้สารทำความเย็นที่อยู่ในสถานะก๊าซรั่วซึมออกไปสู่อากาศภายนอก ดังนั้นเมื่อต้องเปลี่ยนสารทำความเย็น โปรดติดต่อกับศูนย์บริการมาตรฐานอีซูซุ

กรองระบบปรับอากาศ

เปลี่ยนกรองระบบปรับอากาศตามระยะที่กำหนด เพราะอาจส่งผลให้ประสิทธิภาพการทำความเย็นลดลง หรือเกิดกลิ่นในระบบปรับอากาศได้



ข้อสังเกต

- กรองระบบปรับอากาศติดตั้งที่ชุดปรับอากาศด้านหน้า
- อย่าล้างกรองระบบปรับอากาศหรือแผงคอยล์เย็น เพราะอาจจะส่งผลให้เกิดความผิดปกติของระบบปรับอากาศได้

การดูแลรักษาอุปกรณ์ภายนอกรถ

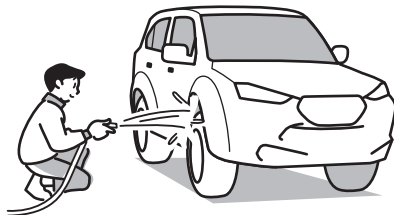

การล้างรถ

ถ้าใช้งานรถในขณะที่มีสิ่งแปลกปลอมติดอยู่ที่ตัวถังภายนอก สิ่งแปลกปลอมเหล่านี้จะทำให้ปฏิกิริยาทางเคมีกับสีรถ ส่งผลให้เกิดรอยต่าง สีสืด สนิม หรือการกัดกร่อนที่ส่วนประกอบต่างๆ รวมทั้งอาจเข้าไปติดอยู่กับชิ้นส่วนกลไกต่างๆ ส่งผลกระทบต่อฟังก์ชันการทำงานหรือเกิดแรงต้านทางอากาศพลศาสตร์

อย่างไรก็ตาม ในกรณีต่อไปนี ต้องล้างทำความสะอาดเพื่อขจัดสิ่งแปลกปลอมออกให้หมด

- เมื่อสีรถเปรอะเปื้อนด้วยคราบเขม่า ผงโลหะ ชากแมลง มูลนก ละอองเกสรดอกไม้ ยางต้นไม้หรือคราบมันจากยางมะตอย และคว้นรถ
- เมื่อขั้วรถผ่านพื้นที่ใกล้ชายฝั่งทะเล
- เมื่อขั้วรถบนถนนที่ราดสารเคมีสำหรับใช้ทำถนนไว้
- เมื่อมีคราบโคลนหรือสิ่งสกปรกจำนวนมากติดอยู่ภายนอกรถ ควรดำเนินการดังต่อไปนี้

1. เปิดก๊อกน้ำให้สุด และฉีดล้างทำความสะอาดช่องว่างและระบบรองรับน้ำหนัก
2. ปิดช่องเปิดต่างๆ ที่ตัวรถให้สนิท และใช้สารชะล้างที่มีฤทธิ์เป็นกลาง ล้างทำความสะอาดหัวแก้งและส่วนแผงกระเบ
3. ทำความสะอาดล้อและยางรถโดยใช้แปรงและสารชะล้าง
4. หลังจากล้างคราบสารชะล้างออกหมดแล้ว ให้ใช้ผ้าขามัวร์หรือผ้าสะอาดอื่นเช็ดให้แห้งสนิท



คำเตือน

- เมื่อล้างทำความสะอาดใต้ท้องรถหรือแชสซีส์ โปรดระวังผิวหนังไหม้และการบาดเจ็บ เนื่องจากบริเวณรอบๆ เครื่องยนต์ ตัวกรองอนุภาคดีเซล (DPD) หม้อพักไอเสียและท่อไอเสียจะร้อนจัดหลังจากใช้รถ ดังนั้นโปรดรอให้รถเย็นลงก่อนเริ่มต้นทำความสะอาด มิฉะนั้นท่านอาจได้รับอันตรายจากความร้อน



ข้อควรระวัง

- สำหรับรุ่นที่มีการติดตั้งที่ปิดน้ำฝนแบบอัตโนมัติ ตรวจสอบให้แน่ใจว่าสวิทช์ที่ปิดน้ำฝนอยู่ในตำแหน่ง "OFF" หากสวิทช์ที่ปิดน้ำฝนอยู่ในตำแหน่ง "AUTO" ใบบัดน้ำฝนอาจทำงานอย่างไม่คาดคิด เป็นสาเหตุให้เกิดการบาดเจ็บและใบบัดน้ำฝนอาจเสียหาย
- ห้ามใช้น้ำทำความสะอาดภายในห้องโดยสารโดยตรง การละลายไม่ปฏิบัติตามข้อควรระวังนี้จะส่งผลให้หน่วยควบคุมอิเล็กทรอนิกส์และอุปกรณ์ไฟฟ้าทำงานผิดปกติหรือหยุดทำงานหรือเกิดสนิมที่พื้นห้องโดยสารได้
- ห้ามฉีดน้ำจากหัวฉีดน้ำแรงดันสูงใส่ปลั๊กไฟฟ้าโดยตรง การละลายไม่ปฏิบัติตามข้อควรระวังนี้จะส่งผลให้ระบบไฟฟ้าทำงานผิดพลาด



คำแนะนำ

- อย่าใช้สารทำละลาย เบนซิน น้ำมันก๊าด ทินเนอร์ หรืออื่นๆ เพื่อทำความสะอาดภายนอก
- ถ้าล้างรถที่มีสีเข้มและเคลือบผิวโลหะไว้โดยใช้เครื่องล้างรถอัตโนมัติ สีรถจะได้รับความเสียหายจากแปรงขัด สูญเสียความเงางาม หรือเกิดรอยขีดข่วนที่เห็นได้ชัดเจน
- ห้ามฉีดน้ำปริมาณมากใส่ช่องรับอากาศเข้าโดยตรง
- ห้ามฉีดน้ำเข้าไปในห้องเครื่องยนต์หรือที่อุปกรณ์ไฟฟ้า การละลายไม่ปฏิบัติตามข้อควรระวังนี้จะทำให้สตาร์ทรถไม่ค่อยติดและเครื่องยนต์ทำงานได้ไม่เต็มรวมถึงปัญหาอื่นๆ ที่ระบบไฟฟ้า
- ตรวจสอบให้แน่ใจว่าได้ปิดกระจกมองข้างและเสาดอากาศเรียบร้อยแล้วก่อนล้างรถ
- ถ้าจำเป็นต้องใช้งานเครื่องล้างรถอัตโนมัติ หลีกเลี่ยงเครื่องที่ใช้แรงดันและอุณหภูมิสูง การละลายไม่ปฏิบัติตามข้อควรระวังนี้จะทำให้ส่วนประกอบที่เป็นพลาสติกเสียรูปและปริแตกเนื่องจากความร้อน หรือน้ำรั่วซึมเข้าไปภายในรถ
- เมื่อใช้งานเครื่องล้างรถอัตโนมัติ ตรวจสอบให้แน่ใจว่ามีระยะห่างระหว่างหัวฉีดน้ำและตัวรถอย่างน้อย 0.4 เมตร (15.75 นิ้ว) และในขณะที่ล้างกระจกหน้าต่าง ละอองน้ำที่ฉีดออกมาตั้งฉากกับกระจกหน้าต่าง



คำแนะนำ

- ล้างและเช็ดคราบน้ำยาล้างรถออกให้หมด โดยเฉพาะอย่างยิ่งในกรณีของสารชะล้างที่มีฤทธิ์เป็นด่างสูง (โดยทั่วไปใช้ในอุตสาหกรรม) ซึ่งอาจเป็นอันตรายทำให้เลนส์รวมแสงเกิดรอยขีดข่วนถ้าใช้งานรถโดยไม่ล้างคราบสารชะล้างออกให้หมด โปรดอ่านคำแนะนำในการใช้งานสารชะล้างจากผู้ผลิตอย่างละเอียดก่อนใช้งาน
- อย่าใช้หัวฉีดล้างแรงดันสูงในขณะที่หัวฉีดอยู่ใกล้ตัวรถมากเกินไป ขณะทำความสะอาดสิ่งสกปรกรอบๆ แชนซีส์และยาง รวมถึงอย่าฉีดน้ำบริเวณเดิมอย่างต่อเนื่องเป็นเวลานานนั้น ข้อต่อ ซิลยาง ขั้วต่อ และชิ้นส่วนเรซินอาจเสียหายได้
- ใบบัดน้ำฝนจะเก็บอยู่ใต้ขอบฝากระโปรง อย่าดึงใบบัดน้ำฝนออกจากใต้ฝากระโปรงด้วยตัวเอง หากทำเช่นนั้น ใบบัดน้ำฝนอาจเสียหายได้ การยกกันใบบัดน้ำฝนขึ้นต้องเปลี่ยนตำแหน่งก้านใบบัดน้ำฝนให้อยู่ในตำแหน่งพร้อมสำหรับเปลี่ยนใบบัดน้ำฝนก่อน

สวิตช์ที่ใบบัดน้ำฝนและที่ฉีดน้ำล้างกระจก

หน้า/หลัง

→ อ้างอิงหน้า 4-143

การปรับตำแหน่งก้านใบบัดน้ำฝนไปที่ตำแหน่ง

การเปลี่ยนใบบัดน้ำฝน → อ้างอิงหน้า 6-93

การปรับตำแหน่งก้านใบบัดน้ำฝนกลับไป

ตำแหน่งปกติ

→ อ้างอิงหน้า 6-95

ที่เก็บรถ

เพื่อให้รถของท่านมีสภาพใหม่ชมมองอยู่เสมอ ท่านควรคำนึงถึงสถานที่ที่ใช้อจอดรถเป็นพิเศษ ถ้าท่านจอดรถเก็บไว้เป็นระยะเวลาในสถานที่ใดสถานที่หนึ่งดังต่อไปนี้ การเปลี่ยนแปลงทางเคมีอาจเกิดขึ้นกับสีรถ ส่งผลให้เกิดรอยต่าง สีเพี้ยน สนิมจับ และการกัดกร่อนที่ส่วนประกอบต่างๆ

- สถานที่ที่มีคราบน้ำมัน เหม่า ควัน หรือผงโลหะปริมาณมาก สามารถเกาะติดที่ตัวรถได้
- พื้นที่รอบโรงงานผลิตยาและโรงงานประเภทอื่นซึ่งมีการระบายสารเคมีออกมา
- บริเวณใกล้ชายฝั่งทะเล
- สถานที่ซึ่งซากแมลง มูลนก หรือยางไม้ สามารถหล่นลงมาใส่ตัวรถได้

การเคลือบเงา (Waxing)

ท่านควรเคลือบเงาตัวถังรถส่วนที่พ่นสีและชุบโครเมียมไว้หนึ่งหรือสองครั้งต่อเดือน หรือเมื่อไม่สามารถกันน้ำได้แล้ว ห้ามลงแว็กซ์เคลือบเงารถกลางแดด และอุณหภูมิของสีตัวถังไม่ควรสูงเกิน 40°C

โปรดปฏิบัติตามคำแนะนำที่ให้มาพร้อมกับผลิตภัณฑ์เคลือบเงาเสมอ



ข้อควรระวัง

- ห้ามลงแว็กซ์ที่กระจกหน้า การละลายไม่ปฏิบัติตามข้อควรระวังนี้จะส่งผลให้การสะท้อนแสงไม่สม่ำเสมอ กระทบทัศนวิสัยของท่าน



คำแนะนำ

- ห้ามใช้แว็กซ์ที่มีส่วนผสมของสารขัดถู การละลายไม่ปฏิบัติตามข้อควรระวังนี้จะส่งผลให้สีรถหรือชิ้นส่วนพลาสติกเป็นรอยขีดข่วน
- การลงแว็กซ์ที่ชิ้นส่วนซึ่งทำจากยางจะส่งผลให้เกิดรอยต่างสีขาวย่างถาวร



การดูแลรักษากระจกหน้า

ถ้าที่ปิดน้ำฝนทำความสะอาดกระจกหน้าไม่หมด ท่านควรใช้น้ำยาล้างกระจกในการทำความสะอาด



ข้อควรระวัง

- สำหรับรุ่นที่มีการติดตั้งที่ปิดน้ำฝนแบบอัตโนมัติ ตรวจสอบให้แน่ใจว่าสวิตช์ที่ปิดน้ำฝนอยู่ในตำแหน่ง "OFF" หากสวิตช์ที่ปิดน้ำฝนอยู่ในตำแหน่ง "AUTO" ไม้ปิดน้ำฝนอาจทำงานอย่างไม่คาดคิด เป็นสาเหตุให้เกิดการบาดเจ็บ และไม้ปิดน้ำฝนอาจเสียหาย



ข้อสังเกต

- สำหรับรุ่นที่มีการติดตั้งที่ปิดน้ำฝนแบบอัตโนมัติ อย่าใช้สารเคลือบกระจกใดๆ บริเวณกระจกหน้า มิฉะนั้นเซนเซอร์ตรวจจับฝนและแสงสว่างจะไม่สามารถตรวจวัดได้อย่างแม่นยำ อาจทำให้ที่ปิดน้ำฝนไม่ทำงานอัตโนมัติ

สวิตช์ที่ปิดน้ำฝนและที่ฉีดน้ำล้างกระจก

หน้า/หลัง

→ อ้างอิงหน้า 4-143

การดูแลรักษาอุปกรณ์ภายในรถ

ขจัดคราบฝุ่นผงและสิ่งสกปรกภายในห้องโดยสารออกโดยใช้สารชะล้างหรือเครื่องดูดฝุ่น และใช้ผ้าชุบน้ำอุ่นหรือน้ำเย็นเช็ดที่พื้นผิวเบาๆ ให้สะอาด



คำเตือน

- ขณะทำความสะอาดภายในห้องโดยสาร ห้ามฉีดน้ำใส่โดยตรง การละลายไม่ปฏิบัติตามข้อควรระวังนี้อาจทำให้รถทำงานผิดพลาด และอาจเกิดไฟลุกไหม้ขึ้นได้ถ้าน้ำเข้าไปในชุดเครื่องเสียงหรืออุปกรณ์ไฟฟ้าอื่นๆ ซึ่งอยู่ใต้พรมปูพื้น
- ห้ามใช้สารทำลายอินทรีย์ เช่น สารปิโตรเลียมอีเทอร์และน้ำมันเบนซิน หรือสารขัดถู เพื่อทำความสะอาดเข็มขัดนิรภัย นอกจากนี้ ห้ามฟอกสีหรือย้อมสีสายเข็มขัดนิรภัยโดยเด็ดขาด การละลายไม่ปฏิบัติตามข้อควรระวังนี้อาจส่งผลกระทบต่อประสิทธิภาพหรือความแข็งแรงของเข็มขัดนิรภัย เนื่องจากในกรณีที่เกิดการชนขึ้น เข็มขัดนิรภัยอาจทำงานได้ไม่เต็มประสิทธิภาพ และส่งผลให้ได้รับบาดเจ็บสาหัสจนถึงแก่ชีวิต เมื่อต้องการทำความสะอาด ให้ใช้น้ำอุ่นผสมสารชะล้างที่มีฤทธิ์เป็นกลางเล็กน้อยเช็ดเบาๆ ที่สายเข็มขัดนิรภัย
- ดูแลรักษาเข็มขัดนิรภัยให้สะอาดและแห้ง



ข้อควรระวัง

- ห้ามใช้งานสารทำละลาย เช่น น้ำมันแร่ น้ำมันเบนซิน ทินเนอร์ สารละลายที่มีฤทธิ์เป็นกรดหรือด่าง หรือกรดไขมันเอสเตออร์ การละลายไม่ปฏิบัติตามข้อควรระวังนี้จะส่งผลให้สีซีด เกิดรอยด่าง หรือความเสียหาย ฟิงระลึกไว้เสมอว่าผลิตภัณฑ์ทำความสะอาดบางชนิดมีส่วนประกอบของสารดังกล่าว โปรดอ่านข้อมูลบนฉลากของผลิตภัณฑ์ทำความสะอาดอย่างละเอียด
- ห้ามไม่ให้ น้ำหอม เครื่องสำอาง หรือน้ำหอมปรับอากาศ (ชนิดน้ำ ก้อน เจล หรือแผ่น) สัมผัสโดยตรงหรือหกใส่ส่วนประกอบต่างๆ ภายในห้องโดยสาร เช่น เครื่องปรับอากาศ หรือชุดเครื่องเสียง สารประกอบที่อยู่ในผลิตภัณฑ์เหล่านี้สามารถเป็นสาเหตุให้สีซีดจาง รอยด่าง สีหลุดร่อน หรือความเสียหายขึ้นได้
- ห้ามใช้น้ำยาล้างกระจกที่มีส่วนประกอบของสารเหล่านี้ทำความสะอาดด้านในของกระจกหน้าหรือกระจกหน้าต่างโดยเด็ดขาด สำหรับวิธีการทำความสะอาดกระจก ให้ใช้ผ้าชุบน้ำอุ่นหรือน้ำเย็นเช็ด
- สำหรับรถรุ่นที่มีโลโก้กระจกหลัง เมื่อทำความสะอาดภายในของกระจกประตูท้าย ให้เช็ดเบาๆ ไปตามแนวสายไฟของชุดโลโก้โดยใช้ผ้าชุบน้ำ และระวังอย่าให้สายไฟของชุดโลโก้กระจกหลังหลุด การใช้น้ำยาทำความสะอาดกระจก หรือน้ำยาอื่น ๆ อาจเป็นสาเหตุทำให้ชุดโลโก้เสียหาย



คำแนะนำ

- ห้ามฉีดสเปรย์ที่มีซิลิโคนเป็นส่วนประกอบเข้าไปที่อุปกรณ์ไฟฟ้า เช่น ชุดเครื่องเสียง หรือสวิตซ์ต่างๆ เพราะอาจเป็นสาเหตุทำให้จุดเชื่อมต่อเสียหาย

การดูแลรักษาเข็มขัดนิรภัย

เข็มขัดนิรภัยที่สปริงจะเกิดปัญหาการดึงกลับ และด้วยสาเหตุนี้เอง ท่านจึงควรหมั่นตรวจสอบ และดูแลรักษาอยู่เสมอ



ข้อควรระวัง

- สายเข็มขัดนิรภัยจะสูญเสียความแข็งแรงเมื่อผ่านการฟอกสีหรือย้อมสี หรือเมื่อทำความสะอาดโดยใช้น้ำมันเบนซิน, ทินเนอร์ หรือสารระเหยอื่นๆ
- ห้ามถอดแยกชิ้นส่วนกลไกของเข็มขัดนิรภัยเพื่อนำสิ่งแปลกปลอมหรือวัตถุที่หลุดเข้าไปในหัวเข็มขัดออก แต่ควรนำรถเข้ารับการตรวจสอบและบำรุงรักษาที่ศูนย์บริการมาตรฐานอู่ชุมชน

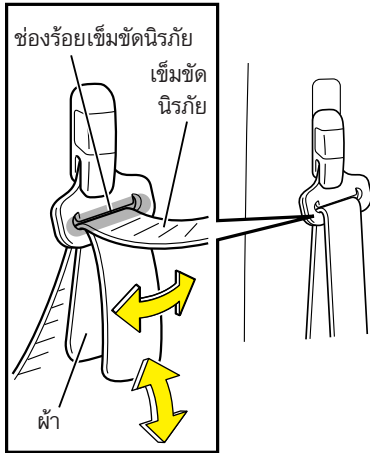

การทำความสะอาดช่องร้อยเข็มขัดนิรภัย

1. ใช้ผ้าที่มีความกว้างประมาณ 50 มม. (2 นิ้ว)
2. พสมสารชะล้างที่มีฤทธิ์เป็นกลางหนึ่งส่วนต่อน้ำอุ่นยี่สิบส่วน
3. นำผ้าที่เตรียมไว้ชุบส่วนผสมของสารชะล้าง จากนั้น สอดผ้าเข้าไปในช่องร้อยเข็มขัดนิรภัยที่ห้วงยึดและดึงปลายผ้ากลับไปมาเพื่อเช็ดห้วงยึด จนกระทั่งคราบสกปรกออกหมด
4. นำผ้าออก ใช้ผ้าแห้งเช็ดช่องร้อยเข็มขัดนิรภัยที่ส่วนยึดให้แห้ง จากนั้นตากผึ่งลมให้แห้งโดยห้ามตากไว้กลางแจ้ง
5. ตรวจสอบให้แน่ใจว่าเข็มขัดนิรภัยสามารถดึงกลับและดึงออกได้อย่างคล่องตัว



คำแนะนำ

- หลีกเลี่ยงการใช้ผ้าคลุมเครื่องมือแล้วสอดเข้าไปในช่องร้อยเข็มขัดนิรภัยหรือพยายามขจัดคราบที่ติดแน่นออก การใช้งานเครื่องมือดังกล่าวอาจส่งผลให้ชิ้นส่วนพลาสติกหรือสายเข็มขัดนิรภัยเสียหาย

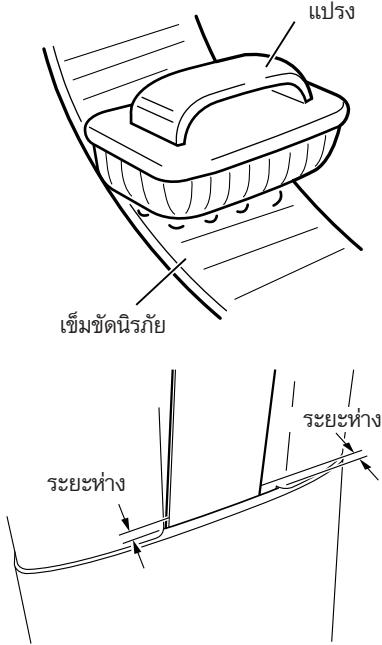

การทำความสะอาดสายเข็มขัดนิรภัย

1. ดึงเข็มขัดนิรภัยออกจนสุดและตรวจดูความต่างของสีที่ด้านหน้าและด้านหลังของสายเข็มขัด
2. พลมสารชะล้างที่มีฤทธิ์เป็นกลางหนึ่งส่วนต่อน้ำอุ่นยี่สิบส่วน
3. ใช้แปรงขัดเส้นหรือแปรงที่มีขนแปรงอ่อนนุ่ม (ทำจากไนลอนหรือวัสดุใกล้เคียง) จุ่มลงในน้ำอุ่นที่เตรียมไว้ และเช็ดคราบสิ่งสกปรกออกให้หมด
4. ใช้ผ้าแห้งเช็ดเข็มขัดนิรภัยให้แห้ง จากนั้นตากผึ่งลมให้แห้งโดยห้ามตากไว้กลางแจ้ง
5. ตรวจสอบให้แน่ใจว่าเข็มขัดนิรภัยสามารถดึงกลับและดึงออกได้อย่างคล่องตัว



คำแนะนำ

- ถ้าวิธีการดูแลรักษาข้างต้นไม่สามารถปรับปรุงการทำงานของเข็มขัดนิรภัย และเครื่องดึงรั้งสายเข็มขัดได้ แสดงว่าเข็มขัดนิรภัยอาจเสียดลกับกรอบเสาประตู ในกรณีนี้ ควรนำรถเข้ารับการตรวจสอบและบำรุงรักษาที่ศูนย์บริการมาตรฐาน อีซูซุ
- ถ้าเข็มขัดนิรภัยไม่ดึงกลับและดึงออกอย่างถูกต้อง หรือถ้าตรวจสอบพบปัญหา เช่น แทะนยียดหลวม ชิ้นส่วนโลหะบิดเบี้ยว สายเข็มขัดเสียหาย ร่องรอยหลุดรูด หรือสีซีดจางให้นำรถเข้ารับการเปลี่ยนเข็มขัดนิรภัยใหม่ที่ศูนย์บริการมาตรฐาน อีซูซุ

การดูแลเบาะหนัง



ข้อสังเกต

- โปรดติดต่อศูนย์บริการมาตรฐานอีซูซุ ในการซื้อผลิตภัณฑ์การดูแลเบาะหนัง (น้ำยาทำความสะอาด ฯลฯ)

1. ขจัดฝุ่นผงและทรายออกด้วยเครื่องดูดฝุ่นหรือแปรง
2. เช็ดคราบสิ่งสกปรก โดยใช้ผ้านุ่มชุบน้ำผสมผลิตภัณฑ์ทำความสะอาดเจือจาง (ที่มีส่วนผสมของสารซักฟอกสำหรับขนสัตว์ประมาณ 5%)
3. เช็ดคราบน้ำยาทำความสะอาดที่เหลือบนพื้นผิวด้วยผ้าสะอาดชุบน้ำบิดหมาด
4. เช็ดคราบน้ำบนผิวของเบาะนั่งด้วยผ้านุ่ม ผ้าแห้ง แล้วปล่อยให้แห้ง

การดูแลรักษาผ้าหุ้มเบาะและพรม

ขจัดสิ่งสกปรกและฝุ่นผงโดยใช้เครื่องดูดฝุ่น

ห้ามถอดพรมปูพื้นออก ใช้ผลิตภัณฑ์ทำความสะอาดบ้านและวิธีการทั่วไปในการขจัดคราบอาหาร เครื่องดื่ม และคราบสกปรกที่มีลักษณะดังกล่าวดังต้องใช้สารชะล้างที่มีฤทธิ์เป็นกลางหรือผลิตภัณฑ์ทำความสะอาดที่มีแอลกอฮอล์เป็นส่วนผสมหลัก

การตรวจสอบและการบำรุงรักษา

เพื่อความปลอดภัยและประหยัดน้ำมันเชื้อเพลิง ให้นำรถเข้ารับการตรวจสอบและบริการเป็นประจำตามตารางการบำรุงรักษาที่ระบุไว้



คำเตือน

- เมื่อถึงเวลาที่ต้องเปลี่ยนอะไหล่ ต้องเปลี่ยนด้วยอะไหล่แท้ยี่ห้อที่ระบุไว้ การใช้อะไหล่ที่มีคุณภาพต่ำกว่าอาจทำให้เกิดการเสียหายต่อรถ และนำมาซึ่งอุบัติเหตุได้

ตารางการบำรุงรักษา

การขับขี่ด้วยความปลอดภัยและค่าใช้จ่ายน้อยที่สุดนั้น จำเป็นต้องนำรถตรวจสอบและเข้ารับบริการที่ศูนย์บริการมาตรฐานอีซูซุตามตารางการบำรุงรักษาที่กำหนด
ติดต่อศูนย์บริการมาตรฐานอีซูซุสำหรับการตรวจสอบที่ต้องถอดชิ้นส่วนและ/หรือใช้เครื่องมือพิเศษ

ตัวอักษรที่ใช้เพื่อแสดงรูปแบบการบำรุงรักษา

- I : ตรวจสอบ ปรับตั้ง ทำความสะอาด หรือแก้ไขหรือเปลี่ยนใหม่ตามความจำเป็น
- A : ปรับตั้ง
- R : เปลี่ยนใหม่
- T : ชันให้แน่นตามค่าแรงขันที่กำหนด
- L : ล้อลื่น



คำแนะนำ

- เมื่อตรวจสอบรายการต่อไปนี้ ให้ตรวจสอบรายการที่ตรวจสอบเป็นประจำด้วย

*: รถต้องบำรุงรักษาบ่อยมากขึ้น ถ้าใช้งานภายใต้สภาพสมบุกสมบัน

ตารางการบำรุงรักษาเมื่อใช้งานภายใต้สภาพสมบุกสมบัน

→ อ้างอิงหน้า 6-131

| ระยะเวลาบริการ แล้วแต่อย่างใดอย่างหนึ่งจะถึงก่อน | x 1,000 กม. | 10 | 20 | 30 | 40 | 50 | 60 | 70 | 80 | 90 | 100 | |
|--|-------------|---|----|----|----|----|----|----|----|----|-----|--|
| | เดือน | 6 | 12 | 18 | 24 | 30 | 36 | 42 | 48 | 54 | 60 | |
| เครื่องยนต์ | | | | | | | | | | | | |
| *น้ำมันเครื่อง | | R | R | R | R | R | R | R | R | R | R | |
| *กรองน้ำมันเครื่อง | | - | R | - | R | - | R | - | R | - | R | |
| การรั่วซึมและความสกปรกของน้ำมันเครื่อง | | | | | | | | | | | | |
| รอบหมุนเดินเบาและการเร่งเครื่อง | | | | | | | | | | | | |
| ความตึงและความเสียหายของสายพาน | | | | | | | | | | | | |
| ระบบไอเสีย | | | | | | | | | | | | |
| ความเสียหายหรือการอุดตันของท่อและยางในห้องเครื่องยนต์ | | | | | | | | | | | | |
| ระยะห่างลิ้นไอดี - ไอเสีย (เฉพาะรุ่นเครื่องยนต์ 4JJ3 เท่านั้น) | | - | - | - | - | - | | - | - | - | - | |
| *ไส้กรองอากาศ | | | | | R | | | | R | | | |
| กรองน้ำมันเชื้อเพลิง | | เปลี่ยนใหม่เมื่อไฟเตือนกรองน้ำมันเชื้อเพลิงติด | | | | | | | | | | |
| ถังน้ำมันเชื้อเพลิง | | - | | - | | - | | - | | - | | |
| ความเสียหายหรือการอุดตันของท่อและยางน้ำมันเชื้อเพลิง | | | | | | | | | | | | |
| การถ่ายน้ำมันออกจากกรองดักน้ำ | | ถ่ายน้ำมันออกจากกรองน้ำมันเชื้อเพลิง | | | | | | | | | | |
| | | เมื่อไฟเตือนกรองดักน้ำติด | | | | | | | | | | |
| ความเข้มข้นของน้ำหล่อเย็น | | | | | | | | | | | | |
| *น้ำในระบบหล่อเย็น | | <ul style="list-style-type: none"> เปลี่ยนครั้งแรกที่ 160,000 กิโลเมตร หรือ 96 เดือน หลังจากนั้นเปลี่ยนใหม่ทุกๆ 80,000 กิโลเมตร หรือ 48 เดือน (เมื่อใช้น้ำยาหล่อเย็นแบบผสมเสร็จ ลองโไฟท์ คูลแลนท์ 710 (Pre-Mixed) เท่านั้น) เปลี่ยนใหม่ทุกๆ 2 ปี (เมื่อใช้น้ำยาหล่อเย็นที่อู่ซ่อมแนะนำ) | | | | | | | | | | |
| การรั่วซึมของน้ำในระบบหล่อเย็น | | | | | | | | | | | | |

*กรุณาตรวจสอบสภาพการใช้งานกับตารางการบำรุงรักษาเมื่อใช้งานภายใต้สภาพผสมบุกสมบัน

| ระยะบริการ แล้วแต่อย่างใดอย่างหนึ่งจะถึงก่อน | x 1,000 กม. | 10 | 20 | 30 | 40 | 50 | 60 | 70 | 80 | 90 | 100 |
|--|-------------|----|----|----|----|----|----|----|----|----|-----|
| | เดือน | 6 | 12 | 18 | 24 | 30 | 36 | 42 | 48 | 54 | 60 |
| *น้ำมันเกียร์อัตโนมัติ | | | | | | | | | | | |
| การรั่วซึมของน้ำมันเกียร์อัตโนมัติ | | | | | | | | | | | |
| การหลวมของกลไกควบคุมเกียร์ | | - | | - | | - | | - | | - | |
| *น้ำมันเกียร์สโลว์สำหรับเกียร์อัตโนมัติ (รุ่นขับเคลื่อน 4 ล้อ) | | | | | | | | | | | |
| เพลากลาง | | | | | | | | | | | |
| การหลวมของข้อต่อต่างๆ | | | | | | | | | | | |
| *การสึกหรอของกากบาทและจําปาเพลากลาง | | | | | | | | | | | |
| ปลดกลเลื่อนและจําปาเพลากลาง (รุ่นขับเคลื่อน 4 ล้อ) | | L | L | L | L | L | L | L | L | L | L |
| เพลาน้ำและเพลาท้าย | | | | | | | | | | | |
| *น้ำมันเฟืองท้ายลูกหน้าและลูกหลัง | | - | - | R | - | - | - | - | - | R | - |
| การรั่วซึมของน้ำมันเฟืองท้าย | | | | | | | | | | | |
| น้ำมันเกียร์ของระบบ SHIFT-ON-THE-FLY | | - | | - | | - | | - | | - | |
| ความเสียหายของยกกันฝุ่นเพลาชับหน้า : รุ่นขับเคลื่อน 4 ล้อ | | - | | - | | - | | - | | - | |
| การคดหรือความเสียหายของเพลาลูกและเสื่อเพลาลูก | | - | | - | | - | | - | | - | |
| ระบบบังคับเลี้ยว | | | | | | | | | | | |
| น้ำมันพวงมาลัยเพาเวอร์ (รุ่นพวงมาลัยไฮดรอลิก) | | - | - | | - | - | | - | - | | - |
| การรั่วซึมของน้ำมันพวงมาลัย (รุ่นพวงมาลัยไฮดรอลิก) | | | | | | | | | | | |
| *การหลวมหรือความเสียหายของระบบบังคับเลี้ยว | | | | | | | | | | | |
| ท่อน้ำมันพวงมาลัยเพาเวอร์ (รุ่นพวงมาลัยไฮดรอลิก) | | - | - | | - | - | | - | - | | - |
| ระยะฟรีพวงมาลัย | | | | | | | | | | | |
| การทำงานของระบบบังคับเลี้ยว | | | | | | | | | | | |
| ศูนย์ล้อ | | - | | - | | - | | - | | - | |
| การรั่วซึมของน้ำมันหรือความเสียหายของลูกหมากและยางหุ้ม | | | | | | | | | | | |

ตรวจสอบทุกๆ 120,000 กิโลเมตร หรือ 72 เดือน
(เปลี่ยนใหม่ทุกๆ 80,000 กิโลเมตร
เมื่อใช้งานภายใต้สภาพสมบุกสมบัน)

(หลังจากนั้นเปลี่ยนใหม่ทุกๆ 60,000 กิโลเมตร
หรือ 36 เดือน)

(เปลี่ยนใหม่ทุกๆ 180,000 กิโลเมตร
หรือ 108 เดือน)

*กรุณาตรวจสอบสภาพการใช้น้ำมันกับตารางการบำรุงรักษาเมื่อใช้งานภายใต้สภาพสมบุกสมบัน

| ระยะเวลาบริการ แล้วแต่อย่างใดอย่างหนึ่งจะถึงก่อน | x 1,000 กม. | 10 | 20 | 30 | 40 | 50 | 60 | 70 | 80 | 90 | 100 |
|--|--|----|----|----|----|----|----|----|----|----|-----|
| | เดือน | 6 | 12 | 18 | 24 | 30 | 36 | 42 | 48 | 54 | 60 |
| เบรกเท้า | | | | | | | | | | | |
| น้ำมันเบรก | - | I | - | R | - | I | - | R | - | I | |
| การรั่วซึมของน้ำมันเบรกทั้งระบบ | I | I | I | I | I | I | I | I | I | I | I |
| การทำงานของระบบเบรก | I | I | I | I | I | I | I | I | I | I | I |
| *การสึกหรอของผ้าเบรกและจานเบรกของดิสก์เบรกล้อหน้า-หลัง | I | I | I | I | I | I | I | I | I | I | I |
| ระยะฟรีและช่วงเหยียบของคันเหยียบเบรก | I | I | I | I | I | I | I | I | I | I | I |
| การหลวมของข้อต่อหรือความเสียหายของท่อและท่อยางน้ำมันเบรก | I | I | I | I | I | I | I | I | I | I | I |
| เบรกมือ | | | | | | | | | | | |
| การทำงานของเบรกมือ | I | I | I | I | I | I | I | I | I | I | I |
| การสึกหรอหรือความเสียหายของอุปกรณ์ระบบเบรกมือ | I | I | I | I | I | I | I | I | I | I | I |
| ระบบกันสะเทือน (ระบบรองรับน้ำหนัก) | | | | | | | | | | | |
| ความเสียหายของคอยล์สปริง | I | I | I | I | I | I | I | I | I | I | I |
| การหลวมหรือความเสียหายของจุดยึด | I | I | I | I | I | I | I | I | I | I | I |
| ชิ้นส่วนระบบรองรับน้ำหนัก | I | I | I | I | I | I | I | I | I | I | I |
| การรั่วซึมของน้ำมันโช้กอັฟ | I | I | I | I | I | I | I | I | I | I | I |
| การหลวมของทุโช้กอັฟ | I | I | I | I | I | I | I | I | I | I | I |
| การสึกหรอหรือการหลวมของลูกยาง | I | I | I | I | I | I | I | I | I | I | I |
| ความเสียหายของลูกหมากและยางหุ้ม | I | I | I | I | I | I | I | I | I | I | I |
| ล้อ | | | | | | | | | | | |
| นอตล้อ | T | T | T | T | T | T | T | T | T | T | T |
| ความเสียหายของกระทะล้อ | I | I | I | I | I | I | I | I | I | I | I |
| การหลวมของลูกปืนล้อหน้า-หลัง | I | I | I | I | I | I | I | I | I | I | I |
| ความดันลมยาง และความเสียหายของยาง | I | I | I | I | I | I | I | I | I | I | I |
| สลักยาง | ทุกๆ 10,000 กม. หรือตามลักษณะการใช้งาน | | | | | | | | | | |
| อื่นๆ | | | | | | | | | | | |
| โบลต์-นอต ช่วงล่าง และตัวถัง | I | I | I | I | I | I | I | I | I | I | I |
| การทำงานของเข็มขัดนิรภัย | I | I | I | I | I | I | I | I | I | I | I |
| ไส้กรองระบบปรับอากาศ | - | - | R | - | - | R | - | - | R | - | |

*กรุณาตรวจสอบสภาพการใช้งานกับตารางการบำรุงรักษาเมื่อใช้งานภายใต้สภาพสมบุกสมบัน

ตารางการบำรุงรักษาเมื่อใช้งานภายใต้สภาพสมบุกสมบัน

- A : วังระยะทางสั้นๆ
- B : วังบนเส้นทางที่ขรุขระมาก
- C : วังบนเส้นทางที่มีฝุ่นมาก
- D : วังบนเส้นทางที่เย็น/หรือบนเส้นทางที่เค็ม
- E : ลากรถฟ่วงหรือไต่ขึ้นเขาเป็นประจำ
- F : การขับรถด้วยความเร็วต่ำ และ/หรือ โหลดเครื่องยนต์ต่ำอย่างต่อเนื่อง
- G : การดับเครื่องยนต์บ่อยๆ ในขณะที่เจเนอเรชั่น DPD

| รายการ | ระยะบริการ | สภาพการใช้งาน | | | | | | | | |
|--|---|---------------|---|---|---|---|-----|---|---|---|
| | | A | B | C | D | E | A+D | F | G | |
| น้ำมันเครื่อง | เปลี่ยนใหม่ ทุกๆ 5,000 กม. | • | | • | • | | | | • | • |
| กรองน้ำมันเครื่อง | เปลี่ยนใหม่ ทุกๆ 5,000 กม. | • | | • | • | | | | • | • |
| ท่อไอเสียและที่ยึดท่อ | ตรวจสอบ ทุกๆ 5,000 กม. | • | • | | • | | | | | |
| ไส้กรองอากาศ | ตรวจสอบและทำความสะอาด ทุกๆ 2,500 กม. | | | • | | | | | | |
| | เปลี่ยนใหม่ ทุกๆ 20,000 กม. | | | | | | | | | |
| การหลวมและความเสียหายของระบบบังคับเลี้ยว | ตรวจสอบ ทุกๆ 5,000 กม. | | • | | | | | | | |
| การสึกหรอของกากบาทและจำปาเพลากลาง | ตรวจสอบความหลวมและหล่อนี่น ทุกๆ 5,000 กม. | | • | • | | | | | | |
| น้ำมันเกียร์อัตโนมัติ | ตรวจสอบ ทุกๆ 40,000 กม. | | • | | | | • | • | | |
| | เปลี่ยนใหม่ ทุกๆ 80,000 กม. | | | | | | | | | |
| น้ำมันเกียร์สโลว์ | เปลี่ยนใหม่ ทุกๆ 20,000 กม. | | | | | | | | | |
| | หลังจากเปลี่ยนครั้งแรกที่ 10,000 กม. | | • | | | | | | | |
| น้ำมันเฟืองท้าย | เปลี่ยนใหม่ ทุกๆ 20,000 กม. | | | | | | | | | |
| | หลังจากเปลี่ยนครั้งแรกที่ 10,000 กม. | | • | | | | | | | |
| การสึกหรอของผ้าเบรกและจานเบรก | ตรวจสอบ ทุกๆ 5,000 กม. | • | • | • | | | | | | |



ข้อสังเกต

[วิ่งระยะทางสั้นๆ]

- วิ่งระยะทางสั้นๆ หมายถึง รถวิ่งใช้งานในระยะทาง 8 กิโลเมตรหรือน้อยกว่าประมาณ 30 เปอร์เซ็นต์ของระยะทางรวมแต่ละครั้ง

ข้อควรระวังสำหรับการขับรถในระยะทางสั้นๆ

→ อ้างอิงหน้า 2-73

ของเหลว สารหล่อลื่น และน้ำมันดีเซลที่แนะนำ

เพื่อให้รถอู่ของคุณมีสมรรถนะสูงสุดและมีอายุการใช้งานยาวนานที่สุด ขอให้ท่านเลือกใช้ น้ำมันหล่อลื่น จาระบี และน้ำมันดีเซลให้ตรงตามกำหนด นอกจากนี้ระยะเวลาการหล่อลื่นในตาราง การบำรุงรักษาและการใช้รถใหม่ในระยะรับประกันยังขึ้นอยู่กับทางเลือกใช้น้ำมันต่างๆ ให้ตรงตามกำหนดอีกด้วย โปรดดูตามตารางข้างล่าง

| การหล่อลื่น | ผู้ผลิต | ชนิดของน้ำมันหล่อลื่น และจากระบิตที่กำหนดให้ใช้ | เกรด |
|--------------------------------------|--|--|---------------|
| *เครื่องยนต์ดีเซล (ประเภทเก้าอี้) | ตรีเพชร | น้ำมันเครื่องตรีเพชร เบอร์ 15W-40 | ซีเค-4 (CK-4) |
| | ตรีเพชร | น้ำมันเครื่องตรีเพชร SEMI เบอร์ 10W-40 | ซีเค-4 (CK-4) |
| | อีซูซุ | เบลโก้ คลีน เบอร์ 5W-30 | — |
| | อีซูซุ | เบลโก้ คลีน เบอร์ 10W-30 | — |
| | อีซูซุ | เบลโก้ คลีน ซูเปอร์ เบอร์ 10W-40 | — |
| | เซฟรอน/เทคซาโค/คาลเท็กซ์ | เดลโล่ 400 เอ็กซ์แอลอี เบอร์ 10W-30, 15W-40 | ซีเค-4 (CK-4) |
| | เซฟรอน/เทคซาโค/คาลเท็กซ์ | เดลโล่ 400 เอสแอลเค เบอร์ 10W-30, 10W-40, 15W-40 | ซีเค-4 (CK-4) |
| | เอ็กซ์อน โมบิล | เดลแวก อัลตรา อัลติเมท โพรเทคชั่น เบอร์ 5W-30 | ซีเค-4 (CK-4) |
| | เอ็กซ์อน โมบิล | เดลแวก อัลตรา อัลติเมท โพรเทคชั่น วี1 เบอร์ 5W-40 | ซีเค-4 (CK-4) |
| | เอ็กซ์อน โมบิล | เดลแวก 1 แอดวานซ์ ซินเทติก เบอร์ 5W-30 | ซีเค-4 (CK-4) |
| | เอ็กซ์อน โมบิล | เดลแวก 1 อีเอสพี เบอร์ 5W-40 | ซีเค-4 (CK-4) |
| | เอ็กซ์อน โมบิล | เดลแวก โมเดิร์น แอดวานซ์ โพรเทคชั่น เบอร์ 10W-40 | ซีเค-4 (CK-4) |
| | เอ็กซ์อน โมบิล | เดลแวก เอ็กซ์เอชพี อีเอสพี เบอร์ 10W-40 | ซีเค-4 (CK-4) |
| | เอ็กซ์อน โมบิล | เดลแวก โมเดิร์น ฟูล โพรเทคชั่น เบอร์ 10W-30, 15W-40 | ซีเค-4 (CK-4) |
| | เอ็กซ์อน โมบิล | เดลแวก เอ็มเอ็กซ์ อีเอสพี เบอร์ 10W-30, 15W-40 | ซีเค-4 (CK-4) |
| | เชลล์ | ริมูล่า อาร์ 5 แอลอี เบอร์ 10W-30, 10W-40 | ซีเค-4 (CK-4) |
| | เชลล์ | ริมูล่า อาร์ 6 แอลเอ็ม เบอร์ 10W-40 | ซีเค-4 (CK-4) |
| | เชลล์ | เฮลิคซ์ เอชเอ็กซ์ 8 อีซีที เบอร์ 5W-30 | — |
| โททาลเอเนอร์จีส์ | รูเบีย ออฟติมา 1100 เอชแซดเอ็กซ์ เบอร์ 10W-30, 15W-40 | ซีเค-4 (CK-4) | |
| โททาลเอเนอร์จีส์ | ควอร์ช ไอเอ็นอีโอ เอชแซดเอ็กซ์ เบอร์ 5W-30 | — | |

*: แนะนำให้ใช้น้ำมันเครื่องประเภทเก้าอี้ซึ่งเหมาะสมกับ DPD

| การหล่อลื่น | ผู้ผลิต | ชนิดของน้ำมันหล่อลื่น และจาระบีที่กำหนดให้ใช้ | เกรด |
|-----------------|--|--|---------------|
| เกียร์สโลว์ | อีซูซุ | น้ำมันเกียร์ เบสโก้ ทรานส์แอกเซล เบอร์ 5W-30 | - |
| | อีซูซุ | น้ำมันเกียร์ เบสโก้ เอ็มทีเอฟ | - |
| | เซฟรอน/เท็กซาคอ/คาลเท็กซ์ | เดลโล่ 400 เอ็มจีเอ็กซ์ เบอร์ 15W-40 | ซีเจ-4 (CJ-4) |
| | เซฟรอน/เท็กซาคอ/คาลเท็กซ์ | เดลโล่ โกลด์ อัลตรา เบอร์ 15W-40 | ซีโอ-4 (CI-4) |
| | เอ็กซอน โมบิล | เดลแวก โมเดิร์น ฟูล โปรดักชั่น เบอร์ 15W-40 | ซีเค-4 (CK-4) |
| | เอ็กซอน โมบิล | เดลแวก เอ็มเอ็กซ์ อีเอสพี เบอร์ 15W-40 | ซีเค-4 (CK-4) |
| | เอ็กซอน โมบิล | เดลแวก โมเดิร์น ซูเปอร์ ดีเฟนส์ เบอร์ 15W-40 | ซีโอ-4 (CI-4) |
| | เอ็กซอน โมบิล | เดลแวก เอ็มเอ็กซ์ เบอร์ 15W-40 | ซีโอ-4 (CI-4) |
| | เชลล์ | ริมูล่า อาร์ 4 เอ็กซ์ เบอร์ 15W-40 | ซีโอ-4 (CI-4) |
| | โททาลเอเนอร์จีส | รูเบีย ออปติมา 1100 เอกซ์แอดเอ็กซ์ เบอร์ 15W-40 | ซีเค-4 (CK-4) |
| โททาลเอเนอร์จีส | รูเบีย ทีโออาร์ 7400 เอกซ์แอดเอ็กซ์ เบอร์ 15W-40 | ซีโอ-4 (CI-4) | |
| เกียร์อัตโนมัติ | ตรีเพธร | น้ำมันเกียร์อัตโนมัติตรีเพธร เอทีเอฟ ดับเบิ้ลยูเอสโอ | - |
| | อีซูซุ | อีซูซุ เอทีเอฟ ดับเบิ้ลยูเอสโอ | - |



คำแนะนำ

- แนะนำให้ใช้น้ำมันอีซูซุ "อีซูซุ เอทีเอฟ ดับเบิ้ลยูเอสโอ" ถ้าใช้น้ำมันเกียร์อัตโนมัติอื่นที่ไม่ใช่ น้ำมันอีซูซุ "อีซูซุ เอทีเอฟ ดับเบิ้ลยูเอสโอ" ประสิทธิภาพการเข้าเกียร์อาจลดลง และส่งผลให้เกิดความผิดปกติของชุดเกียร์อัตโนมัติ

| การหล่อลื่น | ผู้ผลิต | ชนิดของน้ำมันหล่อลื่น และจาระบีที่กำหนดให้ใช้ | เกรด |
|------------------|---------------------------|--|------------------------------------|
| เพื่อง่ายลูกหน้า | อีซูซุ | น้ำมันเพื่อง่ายเบสโก้ ซิพออนเดอะฟลาย เบอร์ 75W-90 | จีแอล-5 (GL-5) |
| | เอลฟ์ | ทรานส์เอลฟ์ ซิน เอฟอี เบอร์ 75W-90 | จีแอล-5 (GL-5)/ เอ็มที-1 (MT-1) |
| | เอ็กซ์อนโมบิล | น้ำมันเกียร์ เดลแวก 1 เบอร์ 75W-90 | จีแอล-5 (GL-5)/ เอ็มที-1 (MT-1) |
| | เชลล์ | สไปแรกส์ เอส 6 เอเอ็กซ์เอ็มอี เบอร์ 75W-90 | จีแอล-5 (GL-5)/ เอ็มที-1 (MT-1) |
| | โททาลเอเนอร์จีส | แทรกเซียม ดูอัล 9 เอฟอี เบอร์ 75W-90 | จีแอล-5 (GL-5)/ เอ็มที-1 (MT-1) |
| เพื่อง่ายลูกหลัง | ตรีเพชร | น้ำมันเพื่อง่ายตรีเพชร เบอร์ 85W-140 | จีแอล-5 (GL-5) |
| | อีซูซุ | น้ำมันเพื่อง่ายเบสโก้ ซิพออนเดอะฟลาย เบอร์ 75W-90 | จีแอล-5 (GL-5) |
| | อีซูซุ | เบสโก้ เกียร์ เอสเอช เบอร์ 80W-90, 90, 140 | จีแอล-5 (GL-5) |
| | เซฟรอน/เท็กซาโค/คาลเท็กซ์ | เดลโล่ เกียร์ อีพี 5 เบอร์ 80W-90, 85W-140 | จีแอล-5 (GL-5) เอ็มที-1 (MT-1) |
| | เซฟรอน/เท็กซาโค/คาลเท็กซ์ | น้ำมันเกียร์ จีแอล-5 เบอร์ 80W-90, 85W-140 | จีแอล-5 (GL-5) |
| | เอลฟ์ | ทรานส์เอลฟ์ ซิน เอฟอี เบอร์ 75W-90 | จีแอล-5 (GL-5)/ เอ็มที-1 (MT-1) |
| | เอ็กซ์อนโมบิล | น้ำมันเกียร์ เดลแวก 1 เบอร์ 75W-90 | จีแอล-5 (GL-5)/ เอ็มที-1 (MT-1) |
| | เอ็กซ์อนโมบิล | โมบิลูบ เอส เบอร์ 80W-90 | จีแอล-5 (GL-5)/ เอ็มที-1 (MT-1) |
| | เชลล์ | สไปแร็กซ์ เอส 6 เอเอ็กซ์เอ็มอี เบอร์ 75W-90 | จีแอล-5 (GL-5)/ เอ็มที-1 (MT-1) |
| | เชลล์ | สไปแร็กซ์ เอส 3 เอเอ็กซ์ เบอร์ 80W-90 | จีแอล-5 (GL-5) |
| | โททาลเอเนอร์จีส | แทรกเซียม ดูอัล 9 เอฟอี เบอร์ 75W-90 | จีแอล-5 (GL-5)/ เอ็มที-1 (MT-1) |
| | โททาลเอเนอร์จีส | แทรกเซียม แอกเซล 9 เบอร์ 80W-90 | จีแอล-5 (GL-5)/ เอ็มที-1 (MT-1) |
| | โททาลเอเนอร์จีส | แทรกเซียม แอกเซล 7 เบอร์ 80W-90, 85W-90, 85W-140 | จีแอล-5 (GL-5) |

| การหล่อลื่น | ผู้ผลิต | ชนิดของน้ำมันหล่อลื่น และจาระบีที่กำหนดให้ใช้ |
|---|---|---|
| พวงมาลัยเพาเวอร์ (รุ่นพวงมาลัยไฮดรอลิก) | ตรีเพชร อีซูซุ เซฟรอน/เท็กซาโค/คาลเท็กซ์ เซฟรอน/เท็กซาโค/คาลเท็กซ์ เอ็กซ์อนโมบิล เอ็กซ์อนโมบิล เอ็กซ์อนโมบิล เชลล์ โททาลเอเนอร์จีส์ โททาลเอเนอร์จีส์ | น้ำมันพวงมาลัยเพาเวอร์ ตรีเพชร ATF เบสโก้ เอทีเอฟ III เท็กซามาติก 1888 ฮาโวลีน ฟูล ซินเทติก มัลติ-วีซีเคิล เอทีเอฟ (Dexron [®] VI) เอทีเอฟ มัลติ-วีซีเคิล (Dexron [®] VI) เด็กซ์รอน ซิก เอทีเอฟ (Dexron [®] VI) มัลติเพอร์เพิส เอทีเอฟ สไปแรกซ์ เอส 3 เอทีเอฟ เอ็มดี 3 ฟลูอิดเมติก ดีซิก เอ็มวี (Dexron [®] VI) ฟลูอิดเมติก ดีทรี เอ็มวี |
| ลูกปืนคัมล้อ/คัลบ์ลูกปืน ตัวกลาง (จาระบีเอนกประสงค์) | ตรีเพชร อีซูซุ เซฟรอน/เท็กซาโค/คาลเท็กซ์ เอ็กซ์อนโมบิล เชลล์ โททาลเอเนอร์จีส์ | จาระบีลิเทียมคอมเพล็กซ์ L3 จาระบีเบสโก้ จาระบีแอล-2 (เบอร์ 2), จาระบีแอล-3 (เบอร์ 3) เดโล สตาร์เพลก อีพี (เบอร์ 2) โมบิลจาระบี เอ็กซ์เซพที 222 (เบอร์ 2) 223 (เบอร์ 3) กาคูส เอส 3 วี 220 ซี 2 (เบอร์ 2) มัลติส คอมเพล็กซ์ อีพี 2 (เบอร์ 2) / อีพี 3 (เบอร์ 3) |
| ก้านสูบเลื่อนที่เพลากลาง ข้อต่ออ่อน (จาระบีเอนกประสงค์ ที่ผสมสารโพลีบดินัม โคซัลโฟด์) | อีซูซุ เซฟรอน/เท็กซาโค/คาลเท็กซ์ เชลล์ โททาลเอเนอร์จีส์ | เบสโก้ วัน ลูเบอร์ โม จาระบี (เบอร์ 2) มัลติเพก โมลิ อีพี (เบอร์ 2) กาคูส เอส 2 วี 220 เอดี 2 (เบอร์ 2) มัลติส คอมเพล็กซ์ เอชวี 2 โมลิ (เบอร์ 2) |

| การหล่อเย็น | ผู้ผลิต | ชนิดของน้ำยาหล่อเย็นที่กำหนดให้ใช้ |
|------------------------|----------------------------|---|
| น้ำหล่อเย็นเครื่องยนต์ | ตรีเพชร | ลองโลฟท์ คูลแลนท์ #710 (Pre-Mixed) |
| | อีซูซุ | เบสโก้ ลองโลฟท์ คูลแลนท์ (BESCO LLC SUPER TYPE E*) |
| | อีซูซุ | เบสโก้ ลองโลฟท์ คูลแลนท์ (BESCO LLC SUPER TYPE AS*) |
| | อีซูซุ | อีซูซุ ซุปเปอร์ ลองโลฟท์ คูลแลนท์ อี-710* |
| | เซฟรอน/เท็กซาคอ/คาลเท็กซ์ | เดลโล่ เอ็กซ์แอลซี แอนตี้ฟริซ/คูลแลนท์ |
| | เซฟรอน/เท็กซาคอ/คาลเท็กซ์ | ฮาโวลีน เอ็กซ์เทนด์ โลฟท์ แอนตี้ฟริซ/คูลแลนท์ |
| | อาร์เทคโก้ | ฮาโวลีน เอ็กซ์แอลซี |
| | บีเอสเอสเอฟ | กลีซานติน จี 34 |
| โททาลเอเนอร์จีส | แกลเอลฟ์ ออโต ซุปรา | |
| โททาลเอเนอร์จีส | คูลเอลฟ์ ออโต ซุปรา -37 °C | |

*: น้ำยาหล่อเย็นแท้ของอีซูซุ

ใช้น้ำยาหล่อเย็นตามที่แนะนำ หรือ ISUZU ENGINEERING STANDRAD-MATERIAL ISC-C73-004 (เอทิลีน โกลคอน พื้นฐานจาก กรดออร์แกนิก ยึดอายุของสารป้องกันการแข็งตัว/หล่อเย็น และไม่มีสารไนโตร เอมีนบอเรต ซิลิโคน) หรือเทียบเท่า



คำแนะนำ

- ในรุ่นเครื่องยนต์ 4J3 และ RZ4E ให้น้ำยาหล่อเย็นแบบผสมเสร็จ ลองโลฟท์ คูลแลนท์ อี-710 (Pre-Mixed) เนื่องจากผลิตภัณฑ์มีความเข้มข้น 50% ตามที่อีซูซุแนะนำแล้ว
- เมื่อใช้น้ำยาหล่อเย็นที่ไม่ใช่แบบผสมเสร็จ ให้ทำการผสมน้ำยาหล่อเย็น และน้ำด้วยความเข้มข้นที่เหมาะสม

การเตรียมน้ำหล่อเย็นของเครื่องยนต์

→ อ้างอิงหน้า 6-38

| น้ำมัน | ผู้ผลิต | ชนิด | เกรด |
|------------------|----------------------|---|----------------------------------|
| กระปุกน้ำมันเบรก | อีซูซุ เอซี เดลโก | น้ำมันเบรก เบสโก้ ซุปเปอร์ ซูพรีม 11 | DOT 3 (FMVSS 116 หรือ SAE J1703) |
| | — | — | DOT 4 (FMVSS 116 หรือ SAE J1704) |

น้ำมันดีเซล / มาตรฐานที่ใช้ (ปริมาณซัลเฟอร์ต่ำกว่า 10 ppm)

| | |
|----------------------|---------------------|
| มาตรฐานเยอรมัน (DIN) | ตรงตาม EN590 : 2009 |
| มาตรฐานอังกฤษ (BS) | ตรงตาม EN590 : 2009 |

**คำเตือน**

- เปิดฝาปิดช่องเติมน้ำมันอย่างช้าๆ ถ้าท่านเปิดเร็วเกินไป น้ำมันเชื้อเพลิงอาจกระเด็นออกมา
- ให้ใช้น้ำมันเชื้อเพลิงตามที่ชี้ชูแนะนำ และเป็นน้ำมันเชื้อเพลิงที่ได้มาตรฐานตรงตามประกาศของกรมธุรกิจพลังงาน และจำหน่ายผ่านสถานีบริการน้ำมันที่ได้มาตรฐานเท่านั้น
- การใช้ น้ำมันดีเซลคุณภาพต่ำ การผสมสารเติมแต่ง เช่น สารดูดซับน้ำลงในน้ำมันเชื้อเพลิงในถังน้ำมัน หรือเติมน้ำมันเบนซิน น้ำมันก๊าด หรือน้ำมันเชื้อเพลิงที่มีแอลกอฮอล์เป็นส่วนผสมหลัก หรือผสมรวมกับน้ำมันดีเซล จะส่งผลเสียหายต่อกรองน้ำมันเชื้อเพลิง และเป็นสาเหตุทำให้เกิดปัญหาการหล่อลื่นในส่วนประกอบที่ต้องการการหล่อลื่นของหัวฉีด นอกจากนี้ การกระทำดังกล่าวยังอาจส่งผลกระทบต่อการทำงานของเครื่องยนต์และระบบทำความสะอาดไอเสีย ซึ่งนำไปสู่การชำรุดเสียหายของระบบที่เกี่ยวข้องกับเครื่องยนต์ ถ้าเปลือยเติมน้ำมันเชื้อเพลิงผิดประเภทลงไป ให้ถ่าน้ำมันทั้งหมดออกจากระบบ การละลายไม่ปฏิบัติตามข้อควรระวังนี้อาจส่งผลให้เกิดเพลิงไหม้หรือความเสียหายอย่างถาวรเมื่อสตาร์ทเครื่อง
- ถ้าท่านเติมน้ำมันที่ไม่เหมาะสมให้ถ่าน้ำมันออกทันที

**ข้อควรระวัง**

- หากใช้น้ำมันดีเซลอื่นที่ไม่ได้มาตรฐานตรงตามประกาศของกรมธุรกิจพลังงาน รถของท่านอาจไม่ตรงตามข้อกำหนดของกฎหมายได้

**คำแนะนำ**

- ใช้น้ำมันเชื้อเพลิงตามรายการด้านบน หากใช้น้ำมันเชื้อเพลิงอื่นอาจส่งผลเสียต่อเครื่องยนต์ได้
- อย่าใช้น้ำมันดีเซลที่มีส่วนผสมของกำมะถันสูงเกินกว่ามาตรฐาน ตามประกาศของกรมธุรกิจพลังงาน การใช้ น้ำมันดีเซลที่มีส่วนผสมของกำมะถันสูง อาจเป็นเหตุให้เครื่องยนต์ระบบควบคุมไอเสีย หรือระบบ EGR เสียหายได้

การใช้น้ำมันเชื้อเพลิงไบโอดีเซล (กรดไขมันเมทิลเอสเทอร์ (FAME))

- ท่านสามารถใช้ชนิดน้ำมันเชื้อเพลิงดีเซลตามมาตรฐาน EN590 - พ.ศ. 2556 น้ำมันเชื้อเพลิงดีเซลตามมาตรฐานหมายถึง น้ำมันเชื้อเพลิงที่มีส่วนผสมของไบโอดีเซล (FAME) ซึ่งตรงตามมาตรฐาน EN14214 - พ.ศ. 2556
- การใช้น้ำมันเชื้อเพลิงดีเซลที่ไม่ตรงตามมาตรฐาน EN590 -พ.ศ. 2556 หรือการใช้น้ำมันเชื้อเพลิงดีเซลที่มีส่วนผสมของไบโอดีเซล (FAME) ที่ไม่เป็นไปตามมาตรฐาน EN14214 - พ.ศ. 2556 อาจเป็นสาเหตุทำให้เครื่องยนต์เกิดการขัดข้องอย่างรุนแรง
- อย่าปล่อยให้ให้น้ำมันเชื้อเพลิงดีเซลที่มีส่วนผสมของไบโอดีเซล (FAME) โดยไม่มีการใช้งานรถเป็นระยะเวลานาน น้ำมันเชื้อเพลิงดีเซลที่มีส่วนผสมของไบโอดีเซล (FAME) อาจมีตะกอนอุดตันในระบบน้ำมันเชื้อเพลิง
- การรับประกันจะครอบคลุมถึงรถที่ใช้้ำมันเชื้อเพลิงดีเซลที่ตรงตามมาตรฐาน EN590 - พ.ศ. 2556 อย่างไรก็ดี หากรถของท่านไม่ได้ใช้งานเป็นเวลานาน สภาพของน้ำมันเชื้อเพลิงอาจมีการเปลี่ยนแปลง และเป็นสาเหตุให้เกิดความขัดข้องของรถ การรับประกันจะไม่ครอบคลุมในกรณีนี้
หรือการใช้น้ำมันเชื้อเพลิงดีเซลที่มีส่วนผสมของไบโอดีเซล (FAME) ที่ไม่เป็นไปตามมาตรฐาน EN14214 - พ.ศ. 2556 อาจเป็นสาเหตุทำให้เครื่องยนต์เกิดการขัดข้องอย่างรุนแรง



ข้อสังเกต

- เมื่อมีการเปลี่ยนจากน้ำมันเชื้อเพลิงที่ไม่มีส่วนผสมของไบโอดีเซล ไปใช้น้ำมันเชื้อเพลิงที่มีส่วนผสมของไบโอดีเซล (FAME) ตามมาตรฐาน EN590 - พ.ศ. 2556 อาจเกิดผลกระทบต่อสมรรถนะของรถในการออกตัวหรือการขับขึ้นที่ปกติ

การเติมน้ำมันดีเซลหมุนเร็วบี 20 (B20)

- รถอีซูซุของท่านสามารถใช้น้ำมันดีเซลหมุนเร็วบี 20 (B20) ซึ่งมีคุณภาพตรงตามมาตรฐานตามประกาศของกรมธุรกิจพลังงาน เรื่อง กำหนดลักษณะและคุณภาพของน้ำมันดีเซล พ.ศ. 2562 และจำหน่ายผ่านสถานีบริการน้ำมันที่ได้มาตรฐานเท่านั้น และนำรถเข้ารับบริการบำรุงรักษาที่ศูนย์บริการมาตรฐานอีซูซุตามที่กำหนด
- รถที่ใช้ น้ำมันดีเซลหมุนเร็วบี 20 (B20) อาจส่งผลให้ประสิทธิภาพการออกตัว และการขับชี่ลดลง
- รถยนต์อีซูซุสามารถปรับเปลี่ยนการทำงานของเครื่องยนต์ให้เหมาะสมกับน้ำมันเชื้อเพลิงที่มีส่วนผสมของไบโอดีเซลที่แตกต่างกันโดยอัตโนมัติ
- รถที่ใช้ น้ำมันดีเซลหมุนเร็วบี 20 (B20) ไฟเตือนกรองน้ำมันเชื้อเพลิงอาจติดขึ้นมาเร็วขึ้น ถ้าไฟเตือนกรองน้ำมันเชื้อเพลิงติดขึ้นมา ขอให้นำรถเข้ารับการเปลี่ยนไส้กรองน้ำมันเชื้อเพลิงที่ศูนย์บริการมาตรฐานอีซูซุโดยเร็ว
- หากใช้น้ำมันดีเซลหมุนเร็วบี 20 (B20) ขอให้ตรวจสอบรายการดังต่อไปนี้เป็นประจำ ถ้าพบว่ามีปัญหาเกิดขึ้น ขอให้นำรถเข้ารับบริการที่ศูนย์บริการมาตรฐานอีซูซุ
 - ตรวจสอบสภาพของท่อขอยางน้ำมันเชื้อเพลิง
 - ตรวจสอบระดับน้ำมันเครื่อง
 - กำลังของเครื่องยนต์
 - สีของควันไอเสีย

**ข้อควรระวัง**

- การใช้น้ำมันดีเซลหมุนเร็วบี 20 (B20) ที่ไม่ได้มาตรฐาน อาจทำให้เครื่องยนต์ได้รับความเสียหาย ในกรณีนี้การรับประกันรถยนต์จะไม่ครอบคลุม
- ห้ามเติมน้ำมันดีเซลหมุนเร็วบี 20 (B20) ทิ้งไว้ในถังน้ำมันของรถโดยไม่มีการใช้งานเป็นเวลานาน เพราะอาจทำให้ระบบน้ำมันเชื้อเพลิงอุดตัน ซึ่งเป็นสาเหตุทำให้เครื่องยนต์ทำงานผิดปกติ
- รถที่อยู่ในระยะรับประกัน ถึงแม้ว่าใช้น้ำมันดีเซลหมุนเร็วบี 20 (B20) ตามมาตรฐาน แต่ไม่ได้ใช้งานเป็นเวลานานเกิน 2 เดือน คุณสมบัติของน้ำมันดีเซลหมุนเร็วบี 20 (B20) อาจเปลี่ยนแปลง ซึ่งจะส่งผลให้รถเกิดความเสียหาย ในกรณีนี้การรับประกันรถยนต์จะไม่ครอบคลุม
- รถที่ใช้น้ำมันดีเซลหมุนเร็วบี 20 (B20) ซึ่งมีการใช้งานภายใต้ลักษณะการขับขี่ที่ผิดปกติ เช่น การขับด้วยความเร็วต่ำอย่างต่อเนื่อง หรือ การเดินเบาเป็นระยะเวลานาน อาจทำให้ไอเสียเกิดควันขาวได้ หากใช้งานรถเมื่อเกิดลักษณะอาการนี้ต่อไปจะทำให้ตัวกรองอนุภาคดีเซล (DPD) เกิดความผิดปกติ โปรดหลีกเลี่ยงการใช้งานรถในสภาวะดังกล่าวเมื่อพบว่าไอเสียเกิดควันขาวขึ้น หากพบว่าเกิดความผิดปกติจากการใช้งานในลักษณะดังกล่าวข้างต้น การรับประกันของรถจะไม่ครอบคลุม
- รถที่ใช้น้ำมันดีเซลหมุนเร็วบี 20 (B20) ในบริเวณที่มีอุณหภูมิต่ำกว่า 15 องศาเซลเซียส น้ำมันดีเซลหมุนเร็วบี 20 (B20) อาจมีโอกาเป็นไข ซึ่งจะส่งผลกระทบต่อการทำงานของเครื่องยนต์

ตารางความหนืดของน้ำมันเครื่องและน้ำมันเกียร์

การเลือกใช้น้ำมันหล่อลื่นที่มีความข้นใส (ความหนืด) หรือเบอร์ (SAE) พอเหมาะกับอุณหภูมิของบรรยากาศมีความสำคัญมาก ดังแสดงในแผนภาพอ้างอิงต่อไปนี้

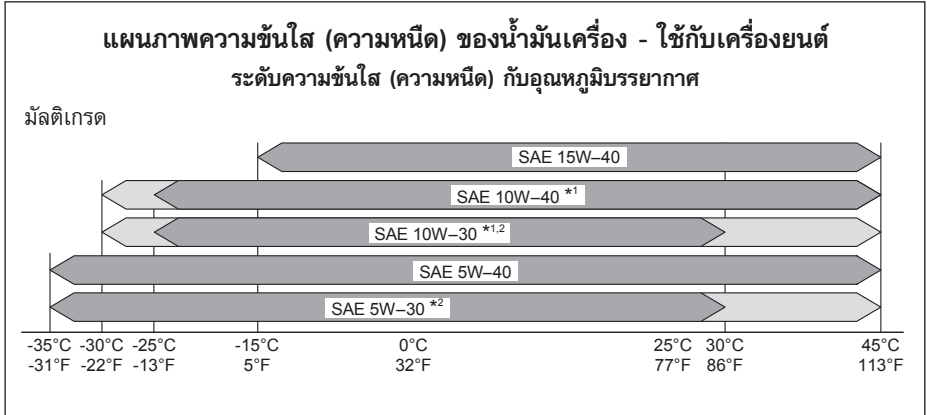

*1 : เมื่อมีอุปกรณ์ช่วยการสตาร์ท (ฮีตเตอร์น้ำมัน, ฮีตเตอร์เสื่อเครื่องยนต์ เป็นต้น) สามารถใช้น้ำมันเกรด 10W-xx ในอุณหภูมิแวดล้อมต่ำสุดที่ -30°C (-22°F)

*2 : สามารถใช้ที่อุณหภูมิบรรยากาศถึง 45°C (113°F) ในกรณีที่ใช้น้ำมันของอีซูซุหรือน้ำมันอื่น เกรด xxW-30 ที่ีซูซุแนะนำ

แผนภาพความข้นใส (ความหนืด) ของน้ำมันเกียร์ - ใช้กับเกียร์สโลว์
ระดับความข้นใส (ความหนืด) กับอุณหภูมิบรรยากาศ

มัลติเกรด

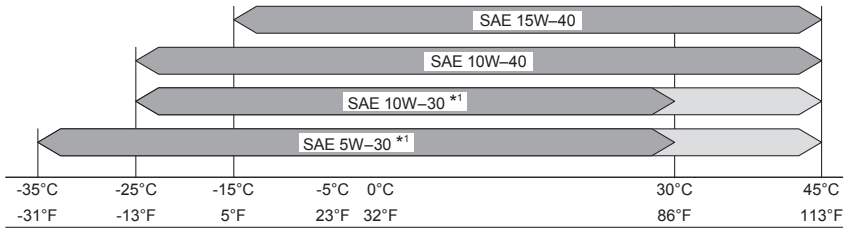

*1 : สามารถใช้ที่อุณหภูมิบรรยากาศถึง 45 °C (113 °F) ในกรณีที่ใช้ น้ำมันของอีซูซุเกรด xxW-30

แผนภาพความข้นใส (ความหนืด) ของน้ำมันเกียร์ - ใช้กับเฟืองท้าย
ระดับความข้นใส (ความหนืด) กับอุณหภูมิบรรยากาศ

มัลติเกรด

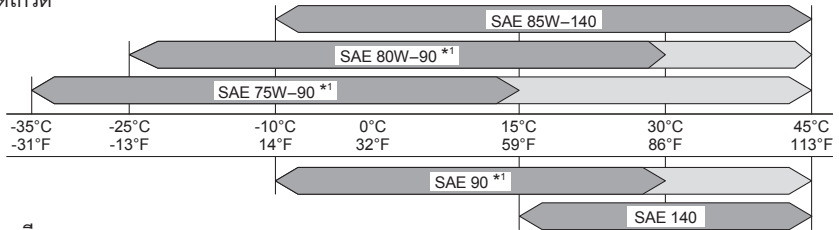

เกรดเดี่ยว

*1 : สามารถใช้ที่อุณหภูมิบรรยากาศถึง 45 °C (113 °F) ในกรณีที่ใช้ น้ำมันของอีซูซุหรือน้ำมันอื่น เกรด xxW-90 ที่อีซูซุแนะนำ

การแก้ปัญหา

ทำการตรวจสอบและบำรุงรักษารถเป็นประจำเพื่อป้องกันความเสียหาย โปรดแน่ใจว่าได้ทำการตรวจสอบและบำรุงรักษารถตามระยะเป็นประจำ รวมทั้งแก้ไขความผิดปกติที่เกิดขึ้นกับรถให้เร็วที่สุด (แม้จะเป็นความผิดปกติเพียงเล็กน้อยก็ตาม) เพื่อป้องกันไม่ให้เกิดความผิดปกติมากขึ้น หากมีอาการดังแสดงในตารางต่อไปนี้จะเกิดขึ้น ให้ทำการตรวจสอบและแก้ไขตามข้อมูลที่ระบุไว้ในตาราง หากท่านไม่สามารถดำเนินการซ่อมด้วยตัวเอง การแก้ไขตามที่ปรากฏในตารางไม่สามารถแก้ปัญหาท่านได้ หรือท่านไม่สามารถหาตำแหน่งที่ผิดปกติได้ ให้ติดต่อศูนย์บริการมาตรฐานอีซูซุที่ใกล้ที่สุด



คำแนะนำ

- รายการใดๆ ก็ตามที่มีสัญลักษณ์ "©" ในคอลัมน์ "การแก้ไข" ซึ่งต้องดำเนินการซ่อมและการปรับตั้ง ให้ติดต่อศูนย์บริการมาตรฐานอีซูซุที่ใกล้ที่สุด

| อาการ | สาเหตุ | การแก้ไข | อ้างอิงหน้า | |
|--------------------------------|---|--|--|---------------|
| เครื่องยนต์ ไม่ติด | แบตเตอรี่ไฟอ่อน | ชาร์จไฟ หรือเปลี่ยนใหม่ | 7-15 | |
| | มอเตอร์ สตาร์ท ไม่หมุนหรือ หมุนช้า | ขั้วแบตเตอรี่หลุด หลวม หรือ ฝูกร้อน | หลังจากซ่อมแซมส่วนที่ฝูกร้อนแล้ว ให้เชื่อมต่อขั้วให้แน่น | 6-116 |
| | | ขั้วสายกราวด์ของมอเตอร์สตาร์ท หลุด หลวม หรือฝูกร้อน | หลังจากซ่อมแซมส่วนที่ฝูกร้อนแล้ว ให้เชื่อมต่อขั้วให้แน่น | — |
| | | น้ำมันเครื่องมีความหนืดมากเกินไป | เปลี่ยนเป็นน้ำมันเครื่องที่มีความหนืด ตามที่กำหนด | 6-142 |
| | | มอเตอร์สตาร์ท หรือระบบไฟฟ้า ผิดปกติ | ⊙ | — |
| | | คันเกียร์ไม่อยู่ในตำแหน่ง "P" หรือ "N (เกียร์ว่าง)" (รุ่นที่ใช้เกียร์ อัตโนมัติ) | เลื่อนคันเกียร์ให้อยู่ในตำแหน่ง "P" หรือ "N (เกียร์ว่าง)" (รุ่นที่ใช้เกียร์ อัตโนมัติ) | 4-2, 4-164 |
| | | ไม่เหยียบแป้นเบรก (รุ่นที่ใช้เกียร์ อัตโนมัติ) | เหยียบแป้นเบรก (รุ่นที่ใช้เกียร์ อัตโนมัติ) | 4-2, 4-154 |
| | | ไม่สามารถยืนยันระบบกุญแจ ISUZU GENIUS ENTRY ได้ | ตรวจสอบว่าพวงกุญแจไฟฟ้าอยู่กับตัว | 4-2 |
| | เปลี่ยนแบตเตอรี่กุญแจรีโมท | | 3-10 | |
| | ระบบกุญแจ ISUZU GENIUS ENTRY ผิดปกติ | ⊙ | — | |
| มอเตอร์ สตาร์ทหมุน | ไม่มีน้ำมันเชื้อเพลิง | ตรวจสอบให้แน่ใจว่าไม่มีน้ำมัน เชื้อเพลิงรั่ว และเติมน้ำมันเชื้อเพลิง | — | |
| | มีอากาศอยู่ในระบบน้ำมัน เชื้อเพลิง | ไล่อากาศออกจากระบบน้ำมัน เชื้อเพลิง | 7-18 | |
| | กรองน้ำมันเชื้อเพลิงอุดตัน | ⊙ | — | |
| | ระบบคอมมอนเรลผิดปกติ | ⊙ | — | |
| | ระบบอุ่นอากาศผิดปกติ | ⊙ | — | |
| เครื่องยนต์ติด แล้วดับทันที | กรองน้ำมันเชื้อเพลิงอุดตัน | ⊙ | — | |
| | กรองอากาศอุดตัน | ทำความสะอาด หรือเปลี่ยนกรอง อากาศใหม่ | 6-47 | |
| | ระบบคอมมอนเรลผิดปกติ | ⊙ | — | |

| อาการ | สาเหตุ | การแก้ไข | อ้างอิงหน้า |
|------------------------------------|---|---|---------------|
| รอบเครื่องยนต์ไม่คงที่ | มีน้ำ หรืออากาศอยู่ในระบบ น้ำมันเชื้อเพลิง | ถ่ายน้ำออกจากกรองน้ำมัน- เชื้อเพลิง หรือไล่อากาศออกจาก ระบบน้ำมันเชื้อเพลิง | 6-50, 7-18 |
| | ระบบน้ำมันเชื้อเพลิงผิดปกติ | ☉ | — |
| มีควันขาว หรือควันดำ | อุณหภูมิเครื่องยนต์ไม่เพียงพอ | อุณหภูมิเครื่องยนต์ให้เพียงพอ | — |
| | ระดับน้ำมันเครื่องมีมากเกินไป | ปรับระดับน้ำมันเครื่องให้ถูกต้อง | 6-17 |
| | กรองอากาศอุดตัน | ทำความสะอาด หรือเปลี่ยนกรองอากาศใหม่ | 6-47 |
| | ระบบน้ำมันเชื้อเพลิงผิดปกติ | ☉ | — |
| | DPD ผิดปกติ | ☉ | — |
| เครื่องยนต์มีความร้อน สูงเกินไป | ไม่มีน้ำหล่อเย็น หรือมีน้อย เกินไป | เติมน้ำหล่อเย็น | 6-41 |
| | ด้านหน้าของหม้อน้ำอุดตัน จากสิ่งสกปรก | ล้างทำความสะอาดด้วย น้ำประปา | 6-42 |
| | ปิดฝาหม้อน้ำไม่แน่น | เติมน้ำหล่อเย็นและตรวจสอบ ให้แน่ใจว่าหม้อน้ำ ปิดแน่นแล้ว | 6-41 |
| | สายพานพัดลมหย่อน | ปรับความตึงสายพานพัดลม หรือเปลี่ยนใหม่ | 6-44 |
| | น้ำหล่อเย็นของเครื่องยนต์ สกปรก | ☉ | — |
| | คลัตช์พัดลมผิดปกติ | ☉ | — |
| | ฝาหม้อน้ำสกปรก หรือผิดปกติ | ☉ | — |
| แรงดันน้ำมันเครื่องต่ำ | ความหนืดของน้ำมันเครื่อง ไม่ถูกต้อง | เปลี่ยนเป็นน้ำมันเครื่องที่มี ความหนืดตามที่กำหนด | 6-142 |
| | ระดับน้ำมันเครื่องต่ำเกินไป | เติมน้ำมันเครื่อง | 6-21 |
| | ชิ้นส่วนภายในของเครื่องยนต์ ผิดปกติ | ☉ | — |
| | มาตรวัด ไฟเตือน หรือสวิตช์ไฟ ผิดปกติ | ☉ | — |

| อาการ | สาเหตุ | การแก้ไข | อ้างอิงหน้า |
|------------------------------|--|---|-------------|
| เครื่องยนต์ไม่มีกำลัง | ปลดเบรกมือไม่สุด | ตรวจสอบให้แน่ใจว่า ปลดเบรกมือจนสุดแล้ว | - |
| | เบรกติด | ⊙ | - |
| | กรองอากาศอุดตัน | ทำความสะอาด หรือเปลี่ยนกรองอากาศใหม่ | 6-47 |
| | กรองน้ำมันเชื้อเพลิงอุดตัน | ⊙ | - |
| | ระบบควบคุมเครื่องยนต์ผิดปกติ | ⊙ | - |
| | ระบบคอมมอนเรลผิดปกติ | ⊙ | - |
| | เครื่องยนต์ผิดปกติ | ⊙ | - |
| | DPD อุดตัน | ⊙ | - |
| เบรกไม่มีประสิทธิภาพ | มีอากาศในน้ำมันเบรก | ⊙ | - |
| | ระบบเบรกผิดปกติ | ⊙ | - |
| เบรกไม่เรียบ | ความดันลมยางไม่สมดุล | ปรับความดันลมยางตามค่าที่กำหนด | 6-60 |
| | ยางสึกหรอไม่เท่ากัน | เปลี่ยนยางใหม่ | 6-77 |
| | ตั้งศูนย์ล้อไม่ถูกต้อง | ⊙ | - |
| พวงมาลัยหมุนยาก | บรรทุกไปทางด้านหน้ามากเกินไป | บรรทุกอย่างถูกต้อง | 2-7 |
| | ระดับน้ำมันพวงมาลัยเพาเวอร์ ต่ำเกินไป | เติมน้ำมันพวงมาลัยเพาเวอร์ | 6-88 |
| | ลมยางด้านหน้าอ่อนเกินไป | ปรับความดันลมยางตามค่าที่กำหนด | 6-60 |
| ระยะฟรีพวงมาลัย มากเกินไป | นอตล้อหลวม | ขันแน่นตามค่าแรงขันที่กำหนด | 6-86 |
| | ความดันลมยางไม่สมดุล | ปรับความดันลมยางตามค่าที่กำหนด | 6-60 |
| | ยางไม่สมดุลกัน | ⊙ | - |
| | ระยะฟรีพวงมาลัยมากเกินไป | ⊙ | - |

| อาการ | | สาเหตุ | การแก้ไข | อ้างอิงหน้า |
|---------------------------------|----------------------|-------------------------------------|----------|-------------|
| พวงมาลัยหมุนกลับไม่ดี | | การหล่อน้ำมันในกลไกของพวงมาลัยไม่ดี | ◎ | - |
| | | ศูนย์ล้อไม่ถูกต้อง | ◎ | - |
| มีเสียงดังหรือเสียงผิดปกติ | จากเกียร์ | น้ำมันเกียร์ไม่เพียงพอ | ◎ | - |
| | | ชิ้นส่วนภายในเกียร์ผิดปกติ | ◎ | - |
| | จากเพืองท้าย | น้ำมันเพืองท้ายไม่เพียงพอ | ◎ | - |
| | | ชิ้นส่วนภายในเพืองท้ายผิดปกติ | ◎ | - |
| | จากระบบรองรับน้ำหนัก | สลักสปริง หรือสตอปเปอร์ ลีกรหรือ | ◎ | - |
| | จากเพลากลาง | การหล่อน้ำมันชิ้นส่วนต่างๆ ไม่ดี | ◎ | - |
| | | ร่องฟัน หรือตลับลูกปืนลีกรหรือ | ◎ | - |
| | จากห้องเกียร์สโลว์ | น้ำมันเกียร์สโลว์ไม่เพียงพอ | ◎ | - |
| ชิ้นส่วนภายในเกียร์สโลว์ผิดปกติ | | ◎ | - | |

เมื่อกุญแจไฟฟ้าแบตเตอรี่อ่อน

หากไม่สามารถกดปุ่มสตาร์ท/ดับเครื่องยนต์เพื่อเปลี่ยนโหมดและ/หรือสตาร์ทเครื่องยนต์โดยใช้ระบบกุญแจ ISUZU GENIUS ENTRY เนื่องจากแบตเตอรี่กุญแจไฟฟ้าอ่อน สามารถกดปุ่มสตาร์ท/ดับเครื่องยนต์เพื่อเปลี่ยนโหมดและ/หรือสตาร์ทเครื่องยนต์โดยทาบกุญแจไฟฟ้าที่ปุ่มสตาร์ท/ดับเครื่องยนต์

ระบบกุญแจ ISUZU GENIUS ENTRY

→ อ้างอิงหน้า 3-15

ปุ่มสตาร์ท/ดับเครื่องยนต์ (รุ่นที่มีระบบกุญแจ ISUZU GENIUS ENTRY)

→ อ้างอิงหน้า 4-125

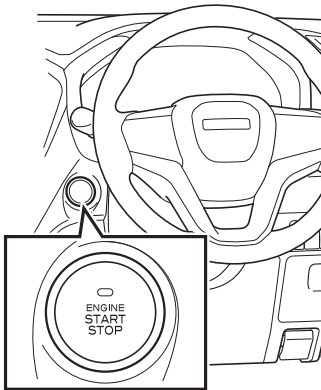

1. กดปุ่มสตาร์ท/ดับเครื่องยนต์ ไฟที่ปุ่มสตาร์ท/ดับเครื่องยนต์จะเป็นสีเหลืองอำพันโดยจะกะพริบและข้อความ "โปรดนำกุญแจไฟฟ้ามาทาบที่ปุ่มสตาร์ท" จะแสดงขึ้นบนจอ MID

ภาษาอังกฤษ



ภาษาไทย



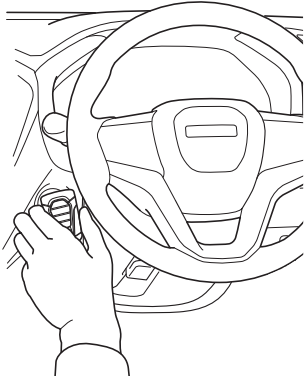

ภาษาอังกฤษ

Information

To start
depress the brake
then push start button

ภาษาไทย

คำแนะนำ

เมื่อจะสตาร์ทรถ ให้เหยียบเบรก
แล้วกดปุ่มสตาร์ท

2. ทาบกุญแจไฟฟ้าที่ปุ่มสตาร์ท/ดับ
เครื่องยนต์ขณะที่ไฟเตือนปุ่มสตาร์ท/
ดับเครื่องยนต์กะพริบ (ภายใน 10 วินาที)
3. เสียงสัญญาณเตือนและไฟเตือนที่ปุ่ม
สตาร์ท/ดับเครื่องยนต์กะพริบช้าลง
และขั้นตอนการสตาร์ทเครื่องยนต์
จะแสดงบนหน้าจอ MID
4. เมื่อต้องการเปลี่ยนโหมด ให้กดปุ่มสตาร์ท
/ดับเครื่องยนต์ภายใน 10 วินาที เมื่อต้อง
การสตาร์ทเครื่องยนต์ ให้ทำตามขั้นตอน
ต่อไปนี้ภายใน 10 วินาที
5. ตรวจสอบให้แน่ใจว่าได้ใช้งานเบรกมือ
ไฟฟ้าแล้ว
6. ตรวจสอบให้แน่ใจว่าคันเกียร์อยู่ใน
ตำแหน่ง "P" และเหยียบแป้นเบรก
จนสุด
7. ขณะที่เหยียบแป้นเบรก ให้กดปุ่มสตาร์ท
/ดับเครื่องยนต์ ไฟแสดงที่ปุ่มสตาร์ท
เครื่องยนต์ จะเปลี่ยนจากกะพริบเป็นไฟ
ติดสว่างและเครื่องยนต์จะเริ่มสตาร์ท



ข้อสังเกต

- กุญแจไฟฟ้ามีชิปส่งสัญญาณ
อิมโมบิลไลเซอร์ ซึ่งสามารถใช้ในการ
สตาร์ทเครื่องยนต์และเปลี่ยนโหมดได้



ข้อสังเกต

- หลังจากไฟเตือนที่ปุ่มสตาร์ท/ดับเครื่องยนต์ดับลง จะไม่สามารถสตาร์ทเครื่องยนต์หรือเปลี่ยนโหมดได้ หากผ่านไปเกิน 10 วินาที กดปุ่มสตาร์ท/ดับเครื่องยนต์และทาบกุญแจไฟฟ้าที่ปุ่มสตาร์ท/ดับเครื่องยนต์อีกครั้ง
- ระบบจะไม่ทำงานหากอยู่ในสถานการณ์ต่อไปนี้
 - มีชิ้นส่วนโลหะสัมผัสหรือคลุมตัวกุญแจไฟฟ้า
 - กุญแจส่งสัญญาณของรถยนต์คันอื่นอยู่ใกล้กับกุญแจของท่าน

กุญแจแบบมีชิปส่งสัญญาณของอิมโมบิลไลเซอร์

→ อ้างอิงหน้า 3-4

การดับเครื่องยนต์ในกรณีฉุกเฉิน (รุ่นที่มีระบบกุญแจ ISUZU GENIUS ENTRY)

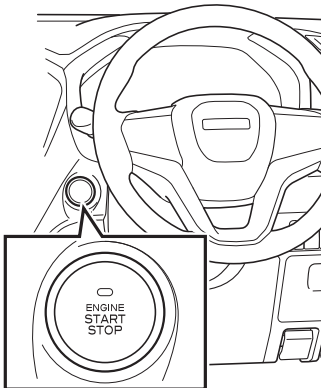

เครื่องยนต์สามารถหยุดทำงานขณะที่รถวิ่งอยู่ โดยดำเนินการต่อไปนี้

- กดปุ่มสตาร์ท/ดับเครื่องยนต์ค้างเป็นเวลานานอย่างน้อย 3 วินาที
- กดปุ่มสตาร์ท/ดับเครื่องยนต์อย่างน้อยสามครั้งภายในเวลา 2 วินาที



คำเตือน

- อย่าดับเครื่องยนต์ฉุกเฉินยกเว้นในเวลาที่ฉุกเฉิน หากเครื่องยนต์ดับประสิทธิภาพของเบรกจะลดลงและพวงมาลัยจะหมุนยาก

เมื่อเครื่องยนต์ดับระหว่างการขับรถ

→ อ้างอิงหน้า 7-13

การสตาร์ทเครื่องยนต์ในกรณีฉุกเฉิน (รุ่นที่มีระบบกุญแจ ISUZU GENIUS ENTRY)

หากเครื่องยนต์ไม่สามารถสตาร์ทได้ด้วยเหตุผลบางประการ เครื่องยนต์อาจสามารถสตาร์ทโดยทำตามขั้นตอนต่อไปนี้



ข้อควรระวัง

- เนื่องจากรถอาจเคลื่อนที่ได้เมื่อสตาร์ทเครื่องยนต์ ให้ทำตามขั้นตอนหลังจากแน่ใจว่าบริเวณโดยรอบปลอดภัย
- แม้ว่าจะสามารถสตาร์ทเครื่องยนต์ได้โดยที่เกียร์อยู่ในตำแหน่ง "N (เกียร์ว่าง)" ควรจะสตาร์ทเครื่องยนต์เมื่อเกียร์อยู่ในตำแหน่ง "P" เพื่อความปลอดภัย

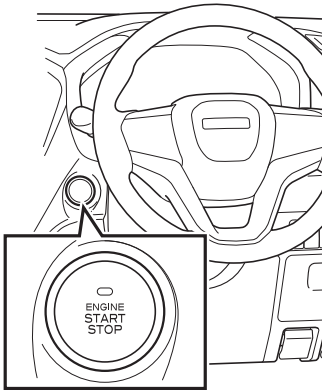

1. กดปุ่มสตาร์ท/ดับเครื่องยนต์หนึ่งครั้งและโหมดจะเปลี่ยนเป็น "ACC"
2. ตรวจสอบให้แน่ใจว่าได้ใช้งานเบรกมือไฟฟ้าแล้ว
3. ตรวจสอบให้แน่ใจว่าคันเกียร์อยู่ในตำแหน่ง "P" และเหยียบแป้นเบรกจนสุด
4. ขณะที่เหยียบแป้นเบรก กดปุ่มสตาร์ท/ดับเครื่องยนต์ค้างไว้เป็นเวลา 15 วินาทีหรือมากกว่า



ข้อสังเกต

- ปฏิบัติตามขั้นตอนการสตาร์ทเครื่องยนต์ในกรณีฉุกเฉินภายใน 5 นาที เมื่อเปลี่ยนโหมดเป็น ACC
- เมื่อเครื่องยนต์สตาร์ทไม่ติดให้ติดต่อศูนย์บริการมาตรฐานอีซูซุที่อยู่ใกล้ที่สุดให้เร็วที่สุดเท่าที่เป็นไปได้

เมื่อรถเสียระหว่างการขับรถ



1. เปิดไฟฉุกเฉิน และนำรถเข้าจอดในที่ปลอดภัย ซึ่งไม่กีดขวางการจราจร (ไหล่ทาง ขอบถนน) วางป้ายสามเหลี่ยมสะท้อนแสงเพื่อให้ผู้ใช้ถนนท่านอื่นสามารถมองเห็นรถของท่านได้
2. ให้ผู้โดยสารท่านอื่นลงจากรถ และรอในที่ปลอดภัย
3. เดินไปยังที่ปลอดภัย และดำเนินการตามความเหมาะสม โดยใช้โทรศัพท์ที่อยู่ใกล้ที่สุด



คำเตือน

[หากมีน้ำมันเชื้อเพลิงรั่ว]

- น้ำมันเชื้อเพลิงที่รั่วออกจากรถเป็นอันตราย เนื่องจากอาจเกิดการติดไฟ หรือระเบิดขึ้นได้ ให้ดับเครื่องยนต์ทันที

เมื่อยางแบน



หากยางแบนในขณะที่ขับรถ ให้หลีกเลี่ยงการเบรกอย่างรุนแรง แต่จับพวงมาลัยให้มั่นคงแล้วหยุดรถ

เปลี่ยนยางบริเวณพื้นที่ว่าง เพื่อไม่ให้กีดขวางรถหรือผู้ใช้ถนนท่านอื่น



คำเตือน

- หากท่านยังคงขับรถต่อไปในขณะที่ยางแบน อาจเกิดแรงกระทำต่อโบลต์ล้อที่มากเกินไป ซึ่งเป็นสาเหตุให้โบลต์แตกหัก และล้อหลุดได้

เครื่องมือต่างๆ → อ้างอิงหน้า 6-6

ยางอะไหล่ → อ้างอิงหน้า 6-67

การใช้งานแม่แรง → อ้างอิงหน้า 6-73

การเปลี่ยนยาง → อ้างอิงหน้า 6-77

เมื่อเครื่องยนต์ดับระหว่างการขับรถ



เนื่องจากหม้อลมเบรกจะไม่ทำงาน ประสิทธิภาพของเบรกก็จะลดลง รวมทั้งระบบพวงมาลัยเพาเวอร์จะไม่ทำงาน ดังนั้นการบังคับเลี้ยวจะทำได้ยาก ให้ตั้งสติและลดความเร็วรถโดยการเหยียบแป้นเบรก จากนั้นนำรถเข้าจอดในที่ปลอดภัยทันที และตรวจสอบสภาพรถ หากไม่สามารถสตาร์ทเครื่องยนต์ได้ให้นำรถเข้ารับการตรวจสอบและซ่อมแซมที่ศูนย์บริการมาตรฐานอิสูซุที่ใกล้ที่สุดทันที



คำเตือน

- การทำงานของรถยนต์จะเปลี่ยนไป ดังนั้นให้หยุดรถในที่ปลอดภัยโดยคำนึงถึงสิ่งต่อไปนี้
 - ระบบพวงมาลัยเพาเวอร์จะไม่ทำงาน ดังนั้นการบังคับเลี้ยวจะทำได้ยาก จึงต้องใช้แรงมากกว่าปกติ
 - เนื่องจากหม้อลมเบรกจะไม่ทำงาน ประสิทธิภาพของเบรกก็จะลดลงอย่างมาก จึงจำเป็นต้องใช้แรงมากกว่าปกติในการเหยียบแป้นเบรก
- รุ่นที่มีระบบกุญแจ ISUZU GENIUS ENTRY หากเครื่องยนต์หยุดขณะวิ่ง อย่าเปิดประตูรถจนกว่ารถจะจอดอย่างปลอดภัย การเปิดประตูอาจทำให้พวงมาลัยล็อก ซึ่งอาจเป็นอันตรายได้ หลังจากจอดรถในบริเวณที่ปลอดภัยแล้ว ให้ติดต่อศูนย์บริการมาตรฐานอิสูซุที่ใกล้ที่สุดทันที



ข้อสังเกต

- หากเครื่องยนต์ดับเนื่องจากน้ำมันเชื้อเพลิงหมดในขณะที่ขับรถ การเติมน้ำมันเชื้อเพลิงเพียงอย่างเดียวอาจยังไม่สามารถสตาร์ทเครื่องใหม่ได้ ให้ไล่ลมในระบบน้ำมันเชื้อเพลิงออกหลังจากการเติมน้ำมันเชื้อเพลิงด้วย

เมื่อน้ำมันเชื้อเพลิงหมด → อ้างอิงหน้า 7-17

เมื่อเครื่องยนต์ดับและไม่สามารถสตาร์ทใหม่ได้

เลื่อนคันเกียร์ไปที่ตำแหน่ง "N (เกียร์ว่าง)" และเลื่อนรถเข้าจอดในที่ปลอดภัย

เมื่อเบรกไม่ทำงาน



ถ้าเบรกไม่ทำงานกะทันหัน ให้ลดความเร็ว โดยการเปลี่ยนเกียร์ลงอย่างรวดเร็วตามลำดับ จนถึงเกียร์หนึ่ง จากนั้นค่อยๆ ดึงสวิตช์เบรกมือ ไฟฟ้าขึ้นพร้อมกับจับพวงมาลัยให้มั่นคงแล้วนำรถเข้าจอดไหล่ทาง หลังจากจอดรถแล้ว ให้ติดต่อศูนย์บริการมาตรฐานอีซูซุที่ใกล้ที่สุดทันที



ข้อควรระวัง

- การดึงสวิตช์เบรกมือไฟฟ้าขึ้น โดยทันทีในขณะที่รถวิ่งด้วยความเร็วสูงจะเป็นอันตรายมาก ควรลดความเร็วลงเป็นลำดับแรกโดยการเปลี่ยนเกียร์ลง จากนั้นจึงดึงสวิตช์เบรกมือไฟฟ้าขึ้น
- อย่าขับรถต่อไปโดยที่เบรกไม่ทำงาน

เมื่อแบตเตอรี่ไฟอ่อน

ใช้สายพ่วง (แยกจำหน่าย) และแบตเตอรี่ของรถคันอื่นในการช่วยสตาร์ทเครื่องยนต์



ข้อควรระวัง

- เพื่อความปลอดภัย และเป็นการป้องกันตัวรถ อย่าดันรถแล้วสตาร์ทเครื่องยนต์
- ต้องแน่ใจว่าแบตเตอรี่ที่นำมาพ่วงมีแรงเคลื่อนไฟฟ้าเท่ากับแบตเตอรี่ที่ไฟอ่อน
- อย่าให้ขั้วบวกและขั้วลบของแบตเตอรี่สัมผัสกัน
- อย่าให้คลิปลัมผัสกันขณะเชื่อมต่อแบตเตอรี่
- ติดต่อศูนย์บริการมาตรฐานอีซูซุที่ใกล้ที่สุดเพื่อทำการชาร์จไฟแบตเตอรี่
- ห้ามปลดขั้วแบตเตอรี่ในขณะที่เครื่องยนต์ทำงานอยู่ เนื่องจากอาจทำให้เกิดความเสียหายในระบบไฟฟ้าได้

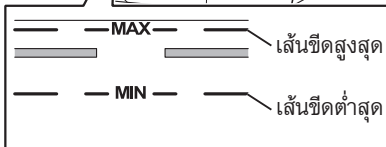
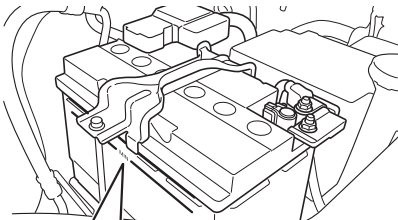

1. ตรวจสอบระดับน้ำกรดแบตเตอรี่ในรถคันที่แบตเตอรี่ไฟอ่อน
2. รถที่ทำการชาร์จไฟให้ต้องเป็นรถที่มีไฟแบตเตอรี่เพียงพอ และมีค่าแรงเคลื่อนไฟฟ้าเท่ากัน

3. เชื่อมต่อสายพ่วงตามลำดับหมายเลขที่แสดงในภาพ

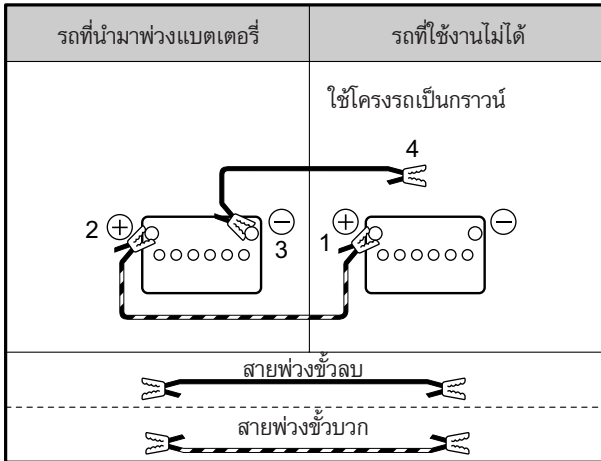

4. หลังจากเชื่อมต่อสายพ่วงแล้ว ให้สตาร์ทเครื่องยนต์ของรถที่นำมาพ่วง ค่อยๆ เร่งเครื่องรถที่นำมาพ่วง และสตาร์ทเครื่องยนต์ของรถคันที่แบตเตอรี่ไฟอ่อน

การสตาร์ทเครื่องยนต์ → อ้างอิงหน้า 4-2

5. หากเครื่องยนต์ของรถคันที่แบตเตอรี่ไฟอ่อนสตาร์ทได้แล้ว ให้ถอดสายพ่วงออกโดยย้อนลำดับการเชื่อมต่อ



คำเตือน

- ตรวจสอบระดับน้ำกรดแบตเตอรี่ก่อนเชื่อมต่อสายพ่วง การใช้งานหรือชาร์จไฟแบตเตอรี่ในขณะที่ระดับน้ำกรดแบตเตอรี่ต่ำกว่า "ขีดต่ำสุด (LOWER LEVEL)" อาจทำให้แบตเตอรี่เสื่อมเร็วยิ่งขึ้น และอาจนำไปสู่สถานการณ์อันตราย เช่น การเกิดความร้อนเพิ่มขึ้น และอาจเป็นสาเหตุทำให้ระเบิดได้ ให้ใช้งานหรือชาร์จไฟแบตเตอรี่หลังจากเติมน้ำกรดแบตเตอรี่เรียบร้อยแล้ว



คำเตือน

- แบตเตอรี่รถยนต์ก่อให้เกิดก๊าซที่ติดไฟได้ ซึ่งอาจทำให้เกิดการระเบิดขึ้นได้ ดังนั้นโปรดระมัดระวังสิ่งต่อไปนี้เพื่อหลีกเลี่ยงการเกิดประกายไฟ
 - ห้ามเชื่อมต่อปลายสายพ่วงด้านหนึ่งตามที่แสดงในรูปขั้นตอนที่ 4 เข้ากับขั้วลบของแบตเตอรี่โดยตรง เชื่อมต่อสายพ่วงเข้ากับส่วนที่เป็นโลหะของเครื่องยนต์ซึ่งอยู่ห่างจากแบตเตอรี่
 - ห้ามให้สายที่เชื่อมต่อเข้ากับขั้วบวกสัมผัสกับสายที่เชื่อมต่อเข้ากับขั้วลบหรือสัมผัสกับร่างกาย
 - เก็บวัตถุติดไฟให้ห่างจากแบตเตอรี่
- ในการเชื่อมต่อหรือถอดสายแบตเตอรี่ ต้องระมัดระวังอย่าให้สายพันกัน



ข้อสังเกต

- หากการสตาร์ทเครื่องยนต์ในที่อากาศหนาวเย็นทำได้ยาก ภายหลังจากเชื่อมต่อสายพ่วงให้สตาร์ทเครื่องยนต์ของรถที่นำมาพ่วง รอครู่หนึ่งก่อนเริ่มสตาร์ทเครื่องยนต์รถคันที่แบตเตอรี่ไฟอ่อน

เมื่อน้ำมันเชื้อเพลิงหมด

รุ่นที่มีหน้าจอแสดงข้อมูลเนกประสงค์ (MID)

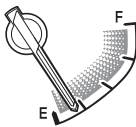

เมื่อน้ำมันเชื้อเพลิงหมด อากาศจะไหลเข้าสู่ระบบน้ำมันเชื้อเพลิง ดังนั้นการเติมน้ำมันเชื้อเพลิงเพียงอย่างเดียวอาจไม่เพียงพอที่จะสตาร์ทเครื่องยนต์ใหม่ได้ ให้ใช้วิธีการต่อไปนี้ในการไล่ลมออกจากระบบน้ำมันเชื้อเพลิง

รุ่นที่มีหน้าจอ LCD



การไล่ลมออกจากระบบน้ำมันเชื้อเพลิง

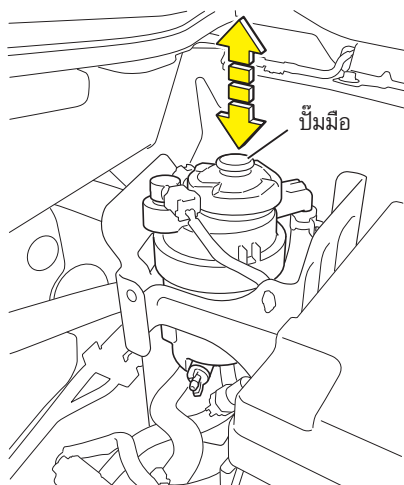

1. กดปั๊มมือขึ้นและลงเพื่อไล่ลมออก ทำซ้ำไปเรื่อยๆ จนกระทั่งต้องใช้แรงกดมากขึ้น
2. สตาร์ทเครื่องยนต์โดยไม่เหยียบแป้นคันเร่ง

การสตาร์ทเครื่องยนต์ → อ้างอิงหน้า 4-2



ข้อสังเกต

- หากสตาร์ทเครื่องยนต์ไม่ติดหรือเครื่องยนต์ดับลงทันทีหลังจากสตาร์ทให้ทำตามขั้นตอนที่ 1 อีกครั้ง

3. หลังจากสตาร์ทเครื่องยนต์ได้แล้ว ปล่อยให้เครื่องยนต์เดินเบาประมาณ 1 นาที
4. ค่อยๆ เหยียบแป้นคันเร่งจนสุด เพื่อเพิ่มความเร็วรอบเครื่องยนต์ จากนั้นให้ยกเท้าออกจากแป้นคันเร่ง เมื่อเข็มของมาตรวัดรอบเครื่องยนต์เข้าใกล้พื้นที่สีแดง (ทำซ้ำขั้นตอนนี้หลายๆ ครั้ง)
5. หากไม่สามารถสตาร์ทเครื่องยนต์ได้ ให้ลองทำซ้ำโดยเริ่มขั้นตอนที่ 1 ใหม่



คำแนะนำ

- หากไล่ลมออกไม่หมด อาจทำให้การทำงานของเครื่องยนต์ผิดปกติได้ ดังนั้น จึงควรไล่ลมในระบบเชื้อเพลิงออกตามขั้นตอนที่ถูกต้องเสมอ
- การไล่ลมออกไม่หมดอาจทำให้การทำงานของเครื่องยนต์ไม่สมบูรณ์ และไฟเตือนการตรวจสอบเครื่องยนต์ (MIL) หรือไฟเตือนนำรถเข้ารับบริการ (SVS) จะติดขึ้น

เมื่อไฟเตือนไฟชาร์จติดขึ้นมา

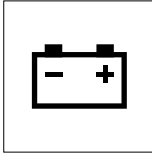

เมื่อไฟเตือนนี้ติดขึ้นมา แสดงว่าระบบการชาร์จไฟอาจผิดปกติ ให้หยุดรถในที่ปลอดภัยทันที เพื่อทำการตรวจสอบและดำเนินการแก้ไข

ไฟเตือนไฟชาร์จ → อ้างอิงหน้า 4-82

การตรวจสอบ และดำเนินการแก้ไข

ตรวจสอบว่าสายพานพัดลมและสายพานเครื่องยนต์ฉีกขาดหรือหลุดหลวมหรือไม่

- ปรับความตึงของสายพานพัดลม หากสายพานพัดลมหย่อน
- หากสายพานพัดลมและสายพานเครื่องยนต์ปกติ ให้ติดต่อศูนย์บริการมาตรฐานอีซูซุที่ใกล้ที่สุด

สายพานพัดลม / สายพานคอมเพรสเซอร์แอร์ / สายพานอุปกรณ์เพิ่มเติม → อ้างอิงหน้า 6-44



ข้อควรระวัง

- ห้ามขับรถหากไฟเตือนติดอยู่ เพราะอาจทำให้แบตเตอรี่โฟหมดได้

เมื่อไฟเตือนแรงดันน้ำมันเครื่องติดขึ้นมา



เมื่อไฟเตือนนี้ติดขึ้นมา แสดงว่าแรงดันน้ำมันเครื่องต่ำเกินไป ให้หยุดรถในที่ปลอดภัยทันที ดับเครื่องยนต์ทำการตรวจสอบและดำเนินการแก้ไข

ไฟเตือนแรงดันน้ำมันเครื่อง

→ อ้างอิงหน้า 4-76

การตรวจสอบและการแก้ไข

1. ตรวจสอบระดับน้ำมันเครื่อง
2. หากระดับน้ำมันเครื่องต่ำมาก
ให้ตรวจสอบการรั่วซึม และเติมน้ำมัน
3. หากระดับน้ำมันเครื่องปกติ และไม่มีการรั่วซึม กรองน้ำมันเครื่องอาจเกิดการอุดตัน ให้เข้ารับบริการเปลี่ยนกรองน้ำมันเครื่องที่ศูนย์บริการมาตรฐานอีซูซุ
4. หากระดับน้ำมันเครื่องปกติ และกรองน้ำมันเครื่องไม่ได้อุดตันแต่น้ำมันรั่วซึม ให้ติดต่อศูนย์บริการมาตรฐานอีซูซุที่ใกล้ที่สุด

น้ำมันเครื่อง → อ้างอิงหน้า 6-15



ข้อควรระวัง

- ห้ามขับรถหากไฟเตือนติดอยู่ เพราะอาจทำให้เครื่องยนต์เสียหายได้



ข้อสังเกต

- ในช่วงสภาพอากาศเย็น หากน้ำมันเครื่องมีอุณหภูมิต่ำและมีความหนืดสูง ไฟอาจติดขึ้นสักครู่ เมื่อเครื่องยนต์อุ่นขึ้น ไฟเตือนนี้จะดับไป

เมื่อไฟเตือนติดขึ้นมา

หากไฟเตือนติดขึ้นมา ให้อ้างอิงบทที่ 4

ไฟเตือนต่างๆ → อ้างอิงหน้า 4-65

เมื่อเครื่องยนต์มีความร้อนสูงเกิน

หากกำลังของเครื่องยนต์ลดลง และเกจวัดอุณหภูมิน้ำหล่อเย็นของเครื่องยนต์มีค่าสูงกว่าระดับของพื้นที่ปลอดภัย จากนั้นเข้าสู่พื้นที่ "H" และไฟกะพริบในเวลาเดียวกัน แสดงว่าเครื่องยนต์มีความร้อนสูงเกิน ไฟเตือนเครื่องยนต์มีความร้อนสูงเกินจะติดขึ้นมา และเสียงเตือนเครื่องยนต์ ความร้อนสูงเกินจะดังขึ้น ไอ่น้ำหรือน้ำที่กำลังเดือดจะพุ่งออกจากหม้อน้ำ ให้ดำเนินการแก้ไขตามขั้นตอนต่อไปนี้ทันที

รุ่นที่มีหน้าจอแสดงข้อมูลเอนกประสงค์ (MID)

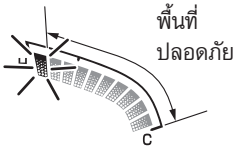

รุ่นที่มีหน้าจอ LCD

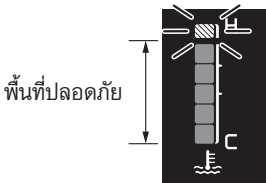

ไฟเตือนเครื่องยนต์ร้อนจัด

(รุ่นที่มีหน้าจอแสดงข้อมูลเอนกประสงค์ (MID))

ภาษาอังกฤษ

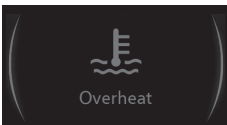

ภาษาไทย

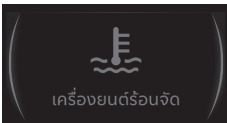

ไฟเตือนเครื่องยนต์ร้อนจัด

(รุ่นที่มีหน้าจอ LCD)

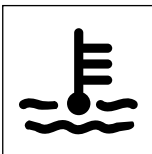

1. เปิดไฟฉุกเฉิน และนำรถเข้าจอดในที่ปลอดภัยซึ่งไม่กีดขวางการจราจร (ไหล่ทาง ขอบถนน)
2. ปลดปล่อยให้อุณหภูมิของเครื่องยนต์ลดลงครู่หนึ่งโดยให้เครื่องยนต์เดินเบา

คำเตือน

- ถ้ามีไอ่น้ำหรือเสียงผิดปกติออกมาจากภายในชิ้นส่วนเครื่องยนต์ ให้ดับเครื่องยนต์ทันที และติดต่อศูนย์บริการมาตรฐานอีซูซุที่ใกล้ที่สุด ถ้าเกิดกรณีนี้ขึ้นอย่าเปิดฝากระปรองรถ เนื่องจากอาจโดนลวกจากน้ำร้อนที่พุ่งออกมา

คำแนะนำ

- ห้ามดับเครื่องยนต์โดยทันที เพราะอาจทำให้ชิ้นส่วนในเครื่องยนต์ติดตายได้
- ปิดระบบปรับอากาศถ้าเปิดอยู่
- ดับเครื่องยนต์ถ้าเกจวัดอุณหภูมิน้ำหล่อเย็นของเครื่องยนต์ไม่ลดต่ำลงเมื่อเครื่องยนต์เดินเบา ให้ติดต่อศูนย์บริการมาตรฐานอีซูซุที่ใกล้ที่สุด

3. เมื่อเกจวัดอุณหภูมิน้ำหล่อเย็นของเครื่องยนต์กลับเข้าสู่ส่วนกลางของพื้นที่ปลอดภัย ให้ดับเครื่องยนต์ทันที

**คำเตือน**

- แม้จะดับเครื่องยนต์แล้ว แต่น้ำหล่อเย็นของเครื่องยนต์ในหม้อน้ำยังคงมีแรงดันอยู่ การเปิดฝาท่อน้ำออกทันที อาจทำให้มีไอน้ำหรือน้ำร้อนกระเด็นออกมา และท่านอาจถูกน้ำร้อนลวกได้ น้ำหล่อเย็นของเครื่องยนต์ในถังพักน้ำสำรองอาจร้อนอยู่ด้วยเช่นกัน การเปิดฝาลังพักน้ำออกทันที อาจทำให้มีไอน้ำหรือน้ำร้อนกระเด็นออกมาและอาจลวกท่านได้
- เมื่อต้องการเปิดฝาท่อน้ำและฝาลังพักน้ำสำรองออก ให้ใช้ผ้าหนาคลุมฝาท่อน้ำไว้และค่อยๆ หมุนออกทีละน้อย



4. ตรวจสอบระดับน้ำหล่อเย็นของเครื่องยนต์ในถังพักน้ำสำรองและหม้อน้ำหลังจากที่เครื่องยนต์เย็นตัวลงพอควรแล้ว หากระดับน้ำหล่อเย็นมีไม่เพียงพอ ให้เติมน้ำหล่อเย็นเพิ่ม และตรวจสอบดูว่าสายพานพัดลมหย่อนหรือชำรุดเสียหายหรือไม่

**คำแนะนำ**

- ก่อนเติมน้ำหล่อเย็น โปรดตรวจสอบให้แน่ใจว่าเกจวัดอุณหภูมิน้ำหล่อเย็นของเครื่องยนต์อยู่ต่ำกว่า "C" การเติมน้ำหล่อเย็นขณะที่เครื่องยนต์ยังเย็นลงไม่เพียงพอ อาจเป็นสาเหตุให้เครื่องยนต์เสียหายหรือผิดปกติได้
- ใช้น้ำประปาในการหล่อเย็นเครื่องยนต์ในกรณีฉุกเฉินเท่านั้น และให้ปรับความเข้มข้นน้ำยาหล่อเย็นเครื่องยนต์ทันทีที่สามารถทำได้

เสียงเตือน → อ้างอิงหน้า 4-120

น้ำหล่อเย็นของเครื่องยนต์

→ อ้างอิงหน้า 6-37

สายพานพัดลม / สายพานคอมเพรสเซอร์แอร์ /

สายพานอุปกรณ์เพิ่มเติม → อ้างอิงหน้า 6-44

เมื่อหลอดไฟไม่ติด

หากไฟส่องสว่างภายนอกและภายในไม่ติด โปรดอ้างอิงในหัวข้อ การบริการและการบำรุงรักษา

ไฟส่องสว่าง

→ อ้างอิงหน้า 6-98

การเปลี่ยนฟิวส์และรีเลย์

เมื่อหลอดไฟไม่ติดหรือหลอดไฟกะพริบ หรือไม่สามารถใช้งานอุปกรณ์ในระบบไฟฟ้าได้ ให้ตรวจสอบว่าฟิวส์ขาดหรือไม่



คำแนะนำ

- ไม่จำเป็นต้องเปิดฝาครอบถ้าไม่มีปัญหาเกิดขึ้น
- โครงสร้างกล่องฟิวส์และรีเลย์ถูกออกแบบมาให้น้ำเข้าไปได้ยาก แต่หากท่านทำน้ำหรือเครื่องดื่มหกใส่ฝาครอบ ให้เช็ดน้ำออกก่อนเปิดฝาครอบ
- บริเวณรอบๆ ฝาครอบจะมีความร้อนในขณะขับขี่ ซึ่งถือว่าไม่ผิดปกติ

ตำแหน่งฟิวส์และรีเลย์

ฟิวส์และรีเลย์อยู่ด้านในหัวเก๋งและห้องเครื่องยนต์ เมื่อต้องการตรวจสอบ เปลี่ยนฟิวส์หรือรีเลย์ในหัวเก๋ง ให้ถอดช่องวางของขนาดเล็กซึ่งติดตั้งอยู่ทางด้านล่างของแผงหน้าปัดด้านคนขับออก เมื่อต้องการตรวจสอบหรือเปลี่ยนฟิวส์และรีเลย์ในห้องเครื่องยนต์ ให้เปิดฝาครอบฟิวส์และรีเลย์ซึ่งติดตั้งอยู่ทางด้านหน้าซ้ายของห้องเครื่องยนต์ สามารถตรวจสอบแผนผังฟิวส์และรีเลย์บนกล่องฟิวส์ รวมถึงขนาดแอมแปร์ของฟิวส์



ข้อสังเกต

- แผนผังตำแหน่งฟิวส์ในหัวเก๋งแสดงไว้ที่ด้านหลังของช่องวางของขนาดเล็ก

วิธีการถอด

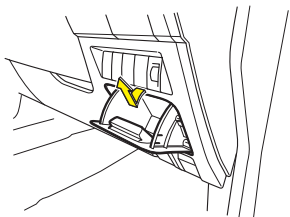

วิธีการติดตั้ง



การถอดช่องวางของขนาดเล็ก

ดึงช่องวางของขนาดเล็กเข้าหาตัวเพื่อเปิดออก
ที่ตำแหน่งเปิดนี้ ให้ดึงช่องวางของขึ้นจนกระทั่ง
สามารถปลดออกจากบานพับเพื่อถอดออก
สำหรับการติดตั้งช่องวางของขนาดเล็กให้ปฏิบัติ
โดยย้อนกลับขั้นตอนการถอด

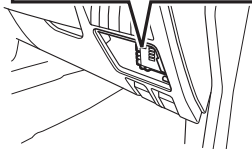
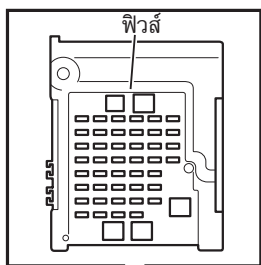

การเปลี่ยนฟิวส์

1. ก่อนเปลี่ยนฟิวส์ โปรดแน่ใจว่ากดปุ่ม
สตาร์ท/ดับเครื่องยนต์ไปที่โหมด "OFF"
(รุ่นที่มีระบบกุญแจ ISUZU GENIUS
ENTRY) หรือบิดสวิตช์กุญแจไปที่
ตำแหน่ง "LOCK" (รุ่นที่ไม่มีระบบกุญแจ
ISUZU GENIUS ENTRY) และใช้งาน
เบรกมือ
2. ใส่ที่ดึงฟิวส์เข้ากับฟิวส์แล้วดึงฟิวส์ออก
(ที่ดึงฟิวส์จัดเก็บอยู่ในกล่องฟิวส์ในห้อง
เครื่องยนต์)

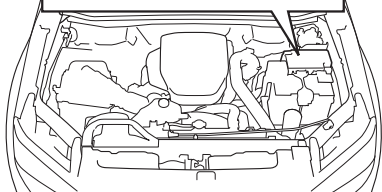
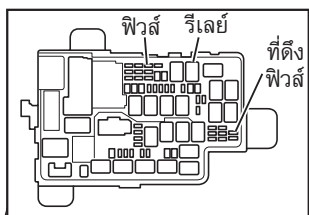

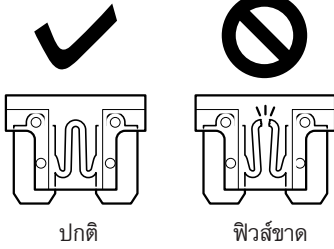

3. หากฟิวส์มีลักษณะตามภาพตัวอย่างที่แสดง (ด้านขวา) แสดงว่าฟิวส์ขาด ให้เปลี่ยนฟิวส์ใหม่ด้วยฟิวส์สำรอง ฟิวส์สำรองเก็บอยู่ในกล่องฟิวส์ภายในห้องเครื่องยนต์ และภายในแผงหน้าปัด

คำเตือน

- เปลี่ยนฟิวส์โดยใช้ฟิวส์ที่มีขนาดเท่ากับฟิวส์ที่เปลี่ยน ห้ามใช้ฟิวส์อื่นนอกจากที่กำหนดให้ใช้
- การใช้ฟิวส์นอกจากที่กำหนด อาจทำให้เกิดไฟไหม้หรือสร้างความเสียหายต่ออุปกรณ์ต่างๆ
- หากฟิวส์ที่เปลี่ยนใหม่ยังคงขาดอยู่ ให้ติดต่อศูนย์บริการมาตรฐานอิชูซุทีไกล์ที่สุด

ข้อสังเกต

- ในรุ่นที่มีระบบกุญแจ ISUZU GENIUS ENTRY ถ้าฟิวส์ของไฟเบรกขาดหรือถูกเปลี่ยน ไฟเตือนตรวจสอบระบบกุญแจไฟฟ้าอาจติดขึ้นบนหน้าจอ MID หากเกิดเหตุการณ์นี้ขึ้นให้ทำตามขั้นตอนดังนี้:
 - เมื่อคันเกียร์อยู่ในตำแหน่ง "N (เกียร์ว่าง)" กดปุ่มสตาร์ท/ดับเครื่องยนต์ให้อยู่ในโหมด "ON" และทิ้งไว้อย่างน้อย 5 วินาทีหรือจนกระทั่งไฟเตือนตรวจสอบระบบกุญแจไฟฟ้าดับลง
 - หลังจากปุ่มสตาร์ท/ดับเครื่องยนต์อยู่ในโหมด "OFF" สามารถสตาร์ทเครื่องยนต์ได้โดยวิธีการปกติ
 ถ้าไฟเตือนตรวจสอบระบบกุญแจยังคงติดอยู่หลังจากทำตามวิธีการด้านบน ให้ติดต่อศูนย์บริการมาตรฐานอิชูซุทีไกล์

การสตาร์ทเครื่องยนต์ → อ้างอิงหน้า 4-2

การเปลี่ยนรีเลย์

หากต้องเปลี่ยนรีเลย์ ให้ติดต่อศูนย์บริการมาตรฐานอิชูซุทีไกล์ที่สุด

เมื่อขับรถบนถนนที่ขรุขระ

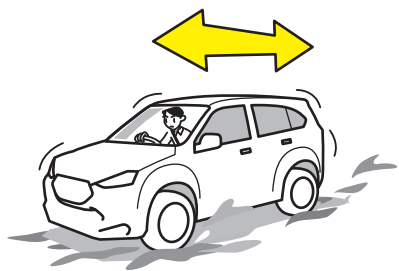

หากรถติดหล่ม การเหยียบแป้นคันเร่งมากเกินไป ความจำเป็นจะทำให้รถยิ่งติดหล่มลึกกว่าเดิม และทำให้น้ำรถขึ้นจากหล่มยากขึ้น ให้นำหิน กิ่งไม้ หรือขอนไม้มาวางไว้ใต้ล้อเพื่อเพิ่มแรงดึง หรือขับเดินหน้าและถอยหลังช้าๆ เพื่อใช้ประโยชน์จากแรงเคลื่อนของรถเพื่อหลุดออกจากหล่ม



คำเตือน

- เมื่อรถติดหล่มและมีคนหรือสิ่งของอื่นอยู่ใกล้ๆ ห้ามขับรถเดินหน้าและถอยหลัง เมื่อขับรถเดินหน้าและถอยหลัง รถอาจหลุดออกจากหล่มได้ทันที แต่อาจทำให้ผู้อื่นที่อยู่ใกล้ได้รับบาดเจ็บหรืออาจทำให้สิ่งของเสียหาย



ข้อสังเกต

- บนถนนที่เป็นโคลน ท่านสามารถเริ่มออกตัวด้วยเกียร์ 2 ในโหมดขับด้วยตนเองได้โดยการเหยียบแป้นเบรก และเลื่อนคันเกียร์ไปที่ตำแหน่ง "+" (เพิ่มเกียร์) วิธีนี้จะเพิ่มแรงฉุด-ลาก และความปลอดภัยในการใช้งานรถ
- เมื่อท่านต้องการขับพ้นจากหล่มโคลนซึ่งล้ออาจลื่นไถลเล็กน้อยเมื่อเพิ่มความเร็วรอบเครื่องยนต์ ท่านสามารถกดสวิตช์ปิดระบบ ESC เพื่อยกเลิกการทำงานของระบบ TCS

เกียร์อัตโนมัติ → อ้างอิงหน้า 4-164

ระบบควบคุมการทรงตัว (ESC)

→ อ้างอิงหน้า 4-183

การลากจูง

ควรให้ศูนย์บริการมาตรฐานอีซูซุหรือบุคคลที่มีความสามารถในการลากรถ หรือติดต่อธุรกิจ ลากรถในการลากรถที่ไม่สามารถขับรถต่อไปได้ แต่หากไม่สามารถทำได้ โปรดปฏิบัติตาม ขั้นตอนต่อไปนี้

ใช้อุปกรณ์ที่เหมาะสมโดยปฏิบัติตามข้อกำหนดตามกฎหมายของพื้นที่นั้นในการลากจูง ห้ามพยายามสตาร์ทเครื่องโดยการเข็นหรือลากรถ

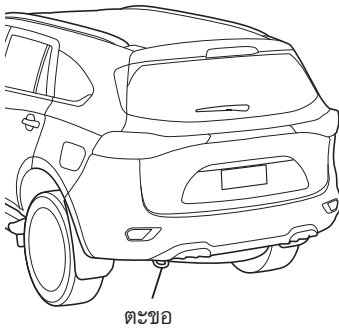
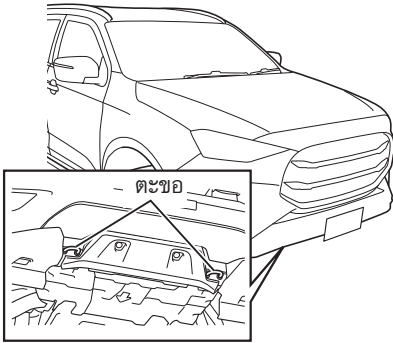

ช่วงที่สามารถ ใช้ได้ของเชือก ลากจูง

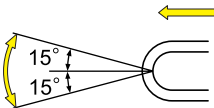

ช่วงที่สามารถ ใช้ได้ของเชือก ลากจูง

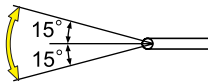

⚠️ ข้อควรระวัง

- ห้ามลากรถโดยทำมุมมากกว่า 15° เนื่องจากอาจทำให้เกิดแรงกระทำมากเกินไป ซึ่งเป็นสาเหตุให้รถได้รับความเสียหาย
- ผูกเชือกเข้ากับตะขอลากจูงเท่านั้น การผูกเชือกเข้ากับส่วนอื่นๆ ของรถยนต์ อาจเป็นสาเหตุให้รถได้รับความเสียหาย
- โปรดแน่ใจว่ามีบุคคลโดยอยู่ใกล้เชือก และตะขอลากจูงก่อนทำการลากรถ หากเชือกสะบัดหรือตะขอเสียหาย บุคคลที่อยู่ใกล้เคียงอาจได้รับบาดเจ็บหรือสิ่งของอาจเสียหายได้
- ตะขอลากจูงใช้สำหรับลากรถซึ่งมีน้ำหนักใกล้เคียงกับรถคันที่ใช้ลากบนทางเรียบ
- ปฏิบัติตามข้อแนะนำของผู้ผลิตอุปกรณ์นั้น
- ควรใช้โซนิรภัยร่วมด้วย
- อย่าลากรถที่ยึดติดกับรถคันอื่น
- ถ้าวางไม่เคลื่อนที่เมื่อทำการลาก ให้หยุดการลาก ติดต่อศูนย์บริการมาตรฐานอีซูซุ ที่ใกล้ที่สุดเพื่อความช่วยเหลือ

เมื่อรถถูกลาก



คำเตือน

- ก่อนทำการลากรถ โปรดแน่ใจว่าตะขอลากจูงอยู่ในสภาพที่ดีและโบลต์ยึดได้รับการยึดอย่างถูกต้องแน่นอน



ข้อควรระวัง

- หากสามารถทำได้ ให้ลากรถยนต์โดยสตาร์ทเครื่องยนต์ไว้
หากไม่สามารถสตาร์ทเครื่องยนต์ได้ :
 - เบรกไม่ทำงาน
 - บังคับพวงมาลัยได้ยาก
 - พวงมาลัยอาจล็อก จึงไม่สามารถหมุนได้ กรณีเช่นนี้ถือว่าอันตรายมาก (โดยเฉพาะเมื่อดึงกุญแจออกแล้ว)
- ในรุ่นที่มีระบบกุญแจ ISUZU GENIUS ENTRY เมื่อแรงเคลื่อนไฟฟ้าแบตเตอรี่ของรถอ่อน ปุ่มสตาร์ท/ดับเครื่องยนต์อาจไม่สามารถกดได้ ทำให้ไม่สามารถปลดล็อกพวงมาลัย ถ้าเกิดกรณีนี้ขึ้นให้ใช้สายพ่วงแบตเตอรี่ (ขายแยก) พ่วงแบตเตอรี่กับรถคันอื่น เพื่อให้สามารถกดปุ่มสตาร์ท/ดับเครื่องยนต์ (เพื่อปลดล็อกพวงมาลัยได้)
- ในรุ่นที่มีระบบกุญแจ ISUZU GENIUS ENTRY เมื่อปุ่มสตาร์ท/ดับเครื่องยนต์เกิดความผิดปกติ ระบบล็อกพวงมาลัยจะไม่สามารถปลดล็อกได้ จึงทำให้ไม่สามารถถูกลากจูงได้ [ให้ขอความช่วยเหลือในการลากรถเมื่อเกิดกรณีใดกรณีหนึ่งต่อไปนี้]
- เมื่อรถจะลงเขาเป็นระยะทางยาว (เบรกร้อนจัดและไม่ทำงาน)
- เมื่อรถเสียบนทางหลวง

**คำแนะนำ**

- หากสามารถทำได้ ให้ชนส่งรถโดยให้ทุกล้ออยู่เหนือพื้นถนนโดยใช้รถสไลด์ ถ้าไม่สามารถหลีกเลี่ยงการลากรถโดยที่ล้อสัมผัสกับพื้น ให้ลากที่ความเร็วต่ำกว่า 30 กม./ชม. และระยะทางลากรถไม่เกิน 80 กม.
- สำหรับรถรุ่นขับเคลื่อน 4 ล้อ ให้ปรับตั้งสวิทช์ขับเคลื่อน 4 ล้อ ไปที่ตำแหน่ง "2H" และตรวจสอบให้แน่ใจว่าไฟเตือนการขับเคลื่อน 4 ล้อ ดับลงแล้ว หากไฟเตือนการขับเคลื่อน 4 ล้อ ไม่ดับ ให้ลากรถโดยยกล้อทั้งสี่ล้อขึ้นจากพื้นถนน
- ถ้าเกียร์หรือเฟืองท้ายเสียหายให้ชนรถโดยให้ทุกล้ออยู่เหนือพื้น โดยใช้รถสไลด์
- ถ้าเบรกมือไฟฟ้าเสียหาย ทำให้ไม่สามารถปลดเบรกมือได้ให้ชนรถโดยให้ทุกล้ออยู่เหนือพื้น โดยใช้รถสไลด์

สวิทช์ขับเคลื่อน 4 ล้อ → อ้างอิงหน้า 4-369

ระบบกุญแจ ISUZU GENIUS ENTRY

→ อ้างอิงหน้า 3-15

ปุ่มสตาร์ท/ดับเครื่องยนต์ (รุ่นที่มีระบบกุญแจ ISUZU GENIUS ENTRY)

→ อ้างอิงหน้า 4-125

เมื่อแบตเตอรี่ไฟอ่อน → อ้างอิงหน้า 7-15

ล็อกล้อทั้งสี่อยู่บนพื้นถนน

หากพวงมาลัยยังสามารถใช้งานได้ก็สามารถลากรถโดยล็อกล้อทั้งสี่อยู่บนพื้นถนนได้

อย่างไรก็ตาม พวงมาลัยเพาเวอร์จะไม่สามารถใช้งานได้หากยังไม่สามารถสตาร์ทเครื่องยนต์ได้

1. ยึดเชือกเข้ากับตะขอลากด้านหน้าให้แน่นหนา ผู้ขับขี่ต้องอยู่ในรถเพื่อควบคุมพวงมาลัยและเบรก กดปุ่มสตาร์ท/ดับเครื่องยนต์เพื่อเปลี่ยนไปที่โหมด "ACC" (รุ่นที่มีระบบกุญแจ ISUZU GENIUS ENTRY) หรือปิดสวิตช์กุญแจไปที่ตำแหน่ง "ACC" (รุ่นที่ไม่มีระบบกุญแจ ISUZU GENIUS ENTRY)
2. เลื่อนคันเกียร์ไปที่ตำแหน่ง "N (เกียร์ว่าง)" และปลดเบรกมือ สำหรับรถรุ่นขับเคลื่อน 4 ล้อ ให้ปรับตั้งสวิตช์ขับเคลื่อน 4 ล้อไปที่ตำแหน่ง "2H" และตรวจสอบให้แน่ใจว่าไฟเตือนการขับเคลื่อน 4 ล้อดับลงแล้ว

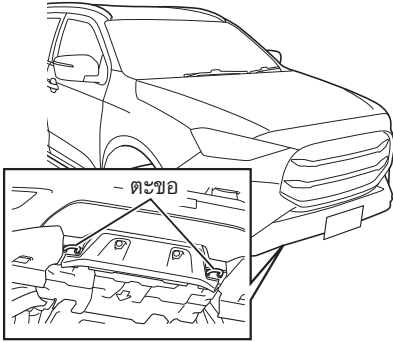

สวิตช์ขับเคลื่อน 4 ล้อ → อ้างอิงหน้า 4-369

3. ระหว่างที่ลากรถ ให้สังเกตไฟเบรกของรถลากเพื่อป้องกันไม่ให้เชือกหย่อน ลากรถด้วยความนุ่มนวล โปรดแน่ใจว่าไม่มีการกระแทกหรือแรงปะทะด้านข้างเกิดขึ้นกับตัวรถ

ล๊อหน้ายกขึ้นจากพื้นถนน

เลื่อนคันเกียร์ไปที่ตำแหน่ง "N (เกียร์ว่าง)"
และปลดเบรกมือสำหรับรถรุ่นขับเคลื่อน 4 ล้อ
ให้ปรับตั้งสวิทช์ขับเคลื่อน 4 ล้อไปที่ตำแหน่ง
"2H" และตรวจสอบให้แน่ใจว่าไฟเตือนการขับเคลื่อน
ขับเคลื่อน 4 ล้อ ดับลงแล้ว

สวิทช์ขับเคลื่อน 4 ล้อ → อ้างอิงหน้า 4-369

ล๊อหลังยกขึ้นจากพื้นถนน

1. เลื่อนคันเกียร์ไปที่ตำแหน่ง "N (เกียร์ว่าง)"
สำหรับรถรุ่นขับเคลื่อน 4 ล้อ ให้ปรับตั้ง
สวิทช์ขับเคลื่อน 4 ล้อ ไปที่ตำแหน่ง "2H"
และตรวจสอบให้แน่ใจว่าไฟเตือนการขับเคลื่อน
ขับเคลื่อน 4 ล้อดับลงแล้ว

สวิทช์ขับเคลื่อน 4 ล้อ → อ้างอิงหน้า 4-369

2. จับพวงมาลัยไว้เพื่อให้แน่ใจว่าอยู่ใน
ตำแหน่งตั้งตรง ให้กดปุ่มสตาร์ท/ดับ
เครื่องยนต์ไปที่โหมด "ACC" (รุ่นที่มี
ระบบกุญแจ ISUZU GENIUS ENTRY)
หรือบิดสวิทช์กุญแจไปที่ตำแหน่ง "ACC"
(รุ่นที่ไม่มีระบบกุญแจ ISUZU GENIUS
ENTRY)



คำแนะนำ

- เมื่อลากรถให้ทำการล็อกพวงมาลัยโดยเปลี่ยนไปที่โหมด "OFF" (รุ่นที่มีระบบกุญแจ ISUZU GENIUS ENTRY) หรือบิดสวิตช์กุญแจไปที่ตำแหน่ง "LOCK" (รุ่นที่ไม่มีระบบกุญแจ ISUZU GENIUS ENTRY) อาจทำให้กลไกล็อกได้รับความเสียหายได้

ขณะลากรถ

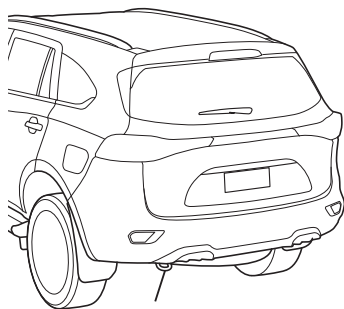

ตะขอ

1. ผูกเชือกเข้ากับตะขอลากจูงหน้าที่ด้านเดียวกันให้แน่น
2. ลากรถด้วยความนุ่มนวล โปรดแน่ใจว่าไม่ได้มีแรงอัดหรือแรงปะทะด้านข้าง รถยนต์เกิดขึ้น



คำแนะนำ

- ห้ามลากรถที่มีน้ำหนักมากกว่ารถลาก เนื่องจากแรงที่ใช้ในการลากได้ถูกปรับตั้งให้น้อยกว่าน้ำหนักของรถลาก

ข้อมูลและข้อกำหนดที่สำคัญ

เครื่องยนต์

เครื่องยนต์รุ่น : 4JJ3-TCX E5

| ข้อกำหนด | | |
|--|---------------------------------|--|
| เครื่องยนต์คอมมอนเรล โตเรคอินเจคชั่น เทอร์โบแบบ VGS และอินเทอร์คูลเลอร์, 4 สูบเรียง, 4 จังหวะ, 16 วาล์ว, ดับเบิลโอเวอร์เฮดแคมชาฟท์, ระบายความร้อนด้วยน้ำ | | |
| อัตราส่วนกำลังอัด | (ต่อ 1) | 16.3 |
| ความโตกระบอกสูบ x ช่วงชัก | มม. | 95.4 x 104.9 |
| ความจุกระบอกสูบ | ซีซี | 2,999 |
| กำลังสูงสุด | กิโลวัตต์ (แรงม้า) / รอบต่อนาที | 140 (190) / 3,600 |
| แรงบิดสูงสุด | นิวตัน-เมตร/รอบต่อนาที | 450/1,600-2,600 |
| ปั้มน้ำมันเชื้อเพลิง | | แบบปั้มน้ำมันเชื้อเพลิงแรงดันสูง |
| ลำดับการฉีดน้ำมันเชื้อเพลิง | | 1-3-4-2 |
| จังหวะการฉีดน้ำมันเชื้อเพลิง | องศา | ควบคุมด้วยอิเล็กทรอนิกส์ |
| ระยะห่างของวาล์ว (ระหว่างลูกเบี้ยวและลูกกลิ้ง) มม. (นิ้ว) | | ทั้งลิ้นไอดีและไอเสีย : 0.15 (0.006) |
| รอบหมุนเดินเบาของเครื่องยนต์ | รอบ/นาที | 675 - 725 |
| ความตึงของสายพาน | มม. | สายพานพัดลมหม้อน้ำ : 7.0 - 7.8 สายพานคอมเพรสเซอร์แอร์ : 16.0 - 18.4 |
| ความจุน้ำมันเครื่อง (ค่าอ้างอิง) ลิตร | | เมื่อเปลี่ยนน้ำมันเครื่องอย่างเดียว ระบบขับเคลื่อน 2 ล้อ : 6.4 ระบบขับเคลื่อน 4 ล้อ : 6.9 เมื่อเปลี่ยนน้ำมันเครื่องและกรองน้ำมันเครื่อง ระบบขับเคลื่อน 2 ล้อ : 7.0 ระบบขับเคลื่อน 4 ล้อ : 7.5 |
| ความจุน้ำหล่อเย็นเครื่องยนต์ (ค่าอ้างอิง) | ลิตร | รุ่นที่มีเครื่องปรับอากาศแบบอัตโนมัติ : 11.1 รุ่นที่มีเครื่องปรับอากาศแบบแมนนวล : 10.5 |

เครื่องยন্ত্রุ่น : RZ4F-TC

| ข้อกำหนด | |
|--|--|
| เครื่องยন্ত্রุ่นคอมมอนเรล โดเร็คอินเจคชั่น เทอร์โบแบบ VGS และอินเตอร์คูลเลอร์, 4 สูบเรียง, 4 จังหวะ, 16 วาล์ว, ดับเบิลโอเวอร์เฮดแคมชาฟท์, ระบายความร้อนด้วยน้ำ | |
| อัตราส่วนกำลังอัด (ต่อ 1) | 15.9 |
| ความโตกระบอกสูบ x ช่วงชัก มม. | 83.0 x 100.0 |
| ความจุกระบอกสูบ ซีซี | 2,164 |
| กำลังสูงสุด กิโลวัตต์ (แรงม้า) / รอบต่อนาที | 120 (163) / 3,600 (ECE NET) |
| แรงบิดสูงสุด นิวตัน-เมตร/รอบต่อนาที | 400 / 1,600-2,400 (ECE NET) |
| ปั้มน้ำมันเชื้อเพลิง | แบบปั้มน้ำมันเชื้อเพลิงแรงดันสูง |
| ลำดับการฉีดน้ำมันเชื้อเพลิง | 1-3-4-2 |
| จังหวะการฉีดน้ำมันเชื้อเพลิง องศา | ควบคุมด้วยอิเล็กทรอนิกส์ |
| ระยะห่างของวาล์ว (ระหว่างลูกเบี้ยวและลูกกลิ้ง) มม. (นิ้ว) | ทั้งลิ้นไอดีและไอเสีย : ปรับตั้งอัตโนมัติ |
| รอบหมุนเดินเบาของเครื่องยন্ত্রุ่น รอบ/นาที | 725 - 775 |
| ความตึงของสายพาน มม. | ปรับตั้งอัตโนมัติ |
| ความจุน้ำมันเครื่อง (ค่าอ้างอิง) ลิตร | เมื่อเปลี่ยนน้ำมันเครื่องอย่างเดียว : 6.4 เมื่อเปลี่ยนน้ำมันเครื่องและกรองน้ำมันเครื่อง : 6.8 |
| ความจุน้ำหล่อเย็นเครื่องยন্ত্রุ่น (ค่าอ้างอิง) ลิตร | รุ่นที่มีเครื่องปรับอากาศแบบอัตโนมัติ รุ่นเกียร์อัตโนมัติ : 10.2 รุ่นที่มีเครื่องปรับอากาศแบบแมนนวล รุ่นเกียร์อัตโนมัติ : 9.5 |

เกียร์

เกียร์อัตโนมัติรุ่น AWR6B45

| ข้อกำหนด | | |
|--|----------|--|
| เกียร์อัตโนมัติเดินหน้า 6 เกียร์ พร้อมโอเวอร์ไดรฟ์, และ Rev-Tronic | | |
| อัตราทดเกียร์ (ต่อ 1) | เกียร์ 1 | 3.600 |
| | เกียร์ 2 | 2.090 |
| | เกียร์ 3 | 1.488 |
| | เกียร์ 4 | 1.000 |
| | เกียร์ 5 | 0.687 |
| | เกียร์ 6 | 0.580 |
| | ถอยหลัง | 3.732 |
| ความจุน้ำมันเกียร์ (ค่าอ้างอิง) | ลิตร | รุ่นเครื่องยนต์ RZ4E : 7.9 รุ่นเครื่องยนต์ 4JJ3 : 9.6 |

เกียร์อัตโนมัติรุ่น L-B500

| ข้อกำหนด | | |
|---|----------|-------|
| เกียร์อัตโนมัติเดินหน้า 8 เกียร์ พร้อมโอเวอร์ไดรฟ์ (เกียร์ 7 และเกียร์ 8), และ Rev-Tronic | | |
| อัตราทดเกียร์ (ต่อ 1) | เกียร์ 1 | 4.903 |
| | เกียร์ 2 | 3.120 |
| | เกียร์ 3 | 2.166 |
| | เกียร์ 4 | 1.597 |
| | เกียร์ 5 | 1.312 |
| | เกียร์ 6 | 1.000 |
| | เกียร์ 7 | 0.776 |
| | เกียร์ 8 | 0.651 |
| ถอยหลัง | 4.050 | |
| ความจุของน้ำมันเกียร์ (ค่าอ้างอิง) | ลิตร | 10.0 |

เกียร์สโลว์

| ข้อกำหนด | | |
|---|------|--------------------------------------|
| อัตราทดเกียร์สโลว์ (ต่อ 1) | | 1.000 (เกียร์สูง), 2.482 (เกียร์ต่ำ) |
| ความจุของน้ำมันเกียร์สโลว์ (ค่าอ้างอิง) | ลิตร | 1.3 |

รุ่น TFR41

| ขนาดตัวรถ | | |
|---------------------|-----|-------|
| ฐานล้อ | มม. | 2,855 |
| ช่วงกว้าง : ล้อหน้า | มม. | 1,570 |
| : ล้อหลัง | มม. | 1,570 |

| เครื่องยนต์ | | |
|---|------|--|
| รุ่น | | RZ4F-TC |
| ความจุน้ำมันเครื่อง (ค่าอ้างอิง) | ลิตร | 6.4 (เปลี่ยนน้ำมันเครื่องอย่างเดียว) 6.8 (เปลี่ยนน้ำมันเครื่องและกรองน้ำมันเครื่อง) |
| ความจุน้ำหล่อเย็นเครื่องยนต์ (ค่าอ้างอิง) | ลิตร | รุ่นที่มีเครื่องปรับอากาศแบบอัตโนมัติ รุ่นเกียร์อัตโนมัติ : 10.2 รุ่นที่มีเครื่องปรับอากาศแบบแมนนวล รุ่นเกียร์อัตโนมัติ : 9.5 |

| น้ำมันเชื้อเพลิง | | |
|---|------|----|
| ความจุของถังน้ำมันเชื้อเพลิง (ค่าอ้างอิง) | ลิตร | 80 |

| คลัตช์ | | |
|--------|--|--------------------|
| แบบ | | ทอร์คคอนเวอร์เตอร์ |

| เกียร์ | | |
|---------------------------------|------|--------|
| แบบ | | L-B500 |
| ความจุน้ำมันเกียร์ (ค่าอ้างอิง) | ลิตร | 7.9 |

| ระบบพวงมาลัย | | |
|---|------|---|
| แบบ | | แร็คแอนด์พีนีเยน มีเพาเวอร์ช่วยผ่อนแรงแบบไฮดรอลิก หรือแบบไฟฟ้า แกนพวงมาลัยสามารถยุบตัวได้ |
| ระยะฟรีพวงมาลัย | มม. | 10-30 |
| ศูนย์ล้อ : โท-อิน | มม. | 5 |
| : แคมเบอร์ | องศา | 0 |
| : แคลสเตอร์ | องศา | 3 องศา 20 ลิปดา |
| : มุมเอียงสลักคอม้า | องศา | 12 องศา 30 ลิปดา |
| ความจุน้ำมันพวงมาลัยเพาเวอร์ (ค่าอ้างอิง) | ลิตร | รุ่นพวงมาลัยเพาเวอร์แบบไฮดรอลิก : 1.0 |
| รัศมีวงเลี้ยวแคบสุด | ม. | 5.6 |

| เพลาลัง (เพลาท้าย) | | |
|------------------------------------|------|--|
| แบบ | | เลื้อเพล่าแบบแบนโจ, เพล่ากึ่งลอย, อัตราทดเดี่ยว, เฟืองไฮโปอยด์ |
| อัตราทดเกียร์ (ต่อ 1) | | 4.100 |
| ความจุน้ำมันเฟืองท้าย (ค่าอ้างอิง) | ลิตร | 2.2 |

| เบรก | | |
|-------------------------|-----|---------------------------------------|
| แบบ | | เบรกล้อหน้าและเบรกล้อหลังแบบดิสก์เบรก |
| ระยะฟรีของคันเหยียบเบรก | มม. | 6-10 |

| เบรกมือ | | |
|---------|--|---------------------|
| แบบ | | ควบคุมด้วยระบบไฟฟ้า |

| ระบบกันสะเทือน | | |
|----------------|--|---|
| หน้า | | แบบอิสระปีกนก 2 ชั้น คอยล์สปริง และเหล็กกันโคลงพร้อมโช้กอัพแก๊ส |
| หลัง | | แบบ 5-Link Suspension และเหล็กกันโคลงพร้อมโช้กอัพแก๊ส |

| ล้อและยาง | |
|--------------|---|
| ล้อ | ล้ออะลูมิเนียมอัลลอยด์ 7.0Jx17" ล้ออะลูมิเนียมอัลลอยด์ 7.5Jx18" ล้ออะลูมิเนียมอัลลอยด์ 7.5Jx20" |
| ขนาดยาง | 255/65R17 265/60R18 265/50R20 |
| ความดันลมยาง | โปรดดูรายละเอียดหน้า 6-61 |

| ระบบไฟฟ้า | | |
|-----------------|-----------------|------------|
| รุ่นแบตเตอรี่ | | 385LN3-ISS |
| มอเตอร์สตาร์ท | โวลต์-กิโลวัตต์ | 12-1.6 |
| ออลเตอร์เนเตอร์ | โวลต์/แอมแปร์ | 12/120 |

รุ่น TFR40

| ขนาดตัวรถ | | |
|---------------------|-----|-------|
| ฐานล้อ | มม. | 2,855 |
| ช่วงกว้าง : ล้อหน้า | มม. | 1,570 |
| : ล้อหลัง | มม. | 1,570 |

| เครื่องยนต์ | | |
|---|------|---|
| รุ่น | | 4JJ3-TCX E5 |
| ความจุน้ำมันเครื่อง (ค่าอ้างอิง) | ลิตร | 6.4 (เปลี่ยนน้ำมันเครื่องอย่างเดียว) 7.0 (เปลี่ยนน้ำมันเครื่องและกรองน้ำมันเครื่อง) |
| ความจุน้ำหล่อเย็นเครื่องยนต์ (ค่าอ้างอิง) | ลิตร | รุ่นที่มีเครื่องปรับอากาศแบบอัตโนมัติ : 11.1 รุ่นที่มีเครื่องปรับอากาศแบบแมนนวล : 10.5 |

| น้ำมันเชื้อเพลิง | | |
|---|------|----|
| ความจุของถังน้ำมันเชื้อเพลิง (ค่าอ้างอิง) | ลิตร | 80 |

| คลัตช์ | |
|--------|--------------------|
| แบบ | ทอร์คคอนเวอร์เตอร์ |

| เกียร์ | | |
|---------------------------------|------|---------|
| แบบ | | AWR6B45 |
| ความจุน้ำมันเกียร์ (ค่าอ้างอิง) | ลิตร | 9.6 |

| ระบบพวงมาลัย | | |
|---|------|---|
| แบบ | | แร็คแอนด์พีนีเยน มีเพาเวอร์ช่วยผ่อนแรงแบบไฮดรอลิก หรือแบบไฟฟ้า แกนพวงมาลัยสามารถยุบตัวได้ |
| ระยะพรีพวงมาลัย | มม. | 10-30 |
| ศูนย์ล้อ : โท-อิน | มม. | 5 |
| : แคมเบอร์ | องศา | 0 |
| : แคลสเตอร์ | องศา | 3 องศา 20 ลิปดา |
| : มุมเอียงสลักคอกม้า | องศา | 12 องศา 30 ลิปดา |
| ความจุน้ำมันพวงมาลัยเพาเวอร์ (ค่าอ้างอิง) | ลิตร | รุ่นพวงมาลัยไฮดรอลิก : 1.0 |
| รัศมีวงเลี้ยวแคบสุด | ม. | 5.6 |

| เพลาล้อ (เพลาท้าย) | | |
|------------------------------------|------|--|
| แบบ | | เสือเพลแบบแบนโจ, เพลากิ่งลอย, อัตราทดเดี่ยว, เฟืองไฮโปอยด์ |
| อัตราทดเกียร์ (ต่อ 1) | | 3.727 |
| ความจุน้ำมันเฟืองท้าย (ค่าอ้างอิง) | ลิตร | 2.2 |

| เบรก | | |
|-------------------------|-----|---------------------------------------|
| แบบ | | เบรกล้อหน้าและเบรกล้อหน้าแบบดิสก์เบรก |
| ระยะพรีของคันเหยียบเบรก | มม. | 6-10 |

| เบรกมือ | | |
|---------|--|---------------------|
| แบบ | | ควบคุมด้วยระบบไฟฟ้า |

| ระบบกันสะเทือน | | |
|----------------|--|---|
| หน้า | | แบบอิสระปีกนก 2 ชั้น คอยล์สปริง และเหล็กกันโคลงพร้อมโช้กอัพแก๊ส |
| หลัง | | แบบ 5-Link Suspension และเหล็กกันโคลง พร้อมโช้กอัพแก๊ส |

| ล้อและยาง | |
|--------------|--|
| ล้อ | ล้ออะลูมิเนียมอัลลอยด์ 7.5Jx18" ล้ออะลูมิเนียมอัลลอยด์ 7.5Jx20" |
| ขนาดยาง | 265/60R18 265/50R20 |
| ความดันลมยาง | โปรดดูรายละเอียดหน้า 6-61 |

| ระบบไฟฟ้า | | |
|-----------------|-----------------|---|
| รุ่นแบตเตอรี่ | | 370LN3 (รุ่นที่ไม่มีระบบ ISS) 385LN3-ISS (รุ่นที่มีระบบ ISS) |
| มอเตอร์สตาร์ท | โวลต์-กิโลวัตต์ | 12-1.8 (รุ่นที่ไม่มีระบบ ISS) 12-1.9 (รุ่นที่มีระบบ ISS) |
| ออลเตอร์เนเตอร์ | โวลต์/แอมแปร์ | 12/120 |

รุ่น TFS40

| ขนาดตัวรถ | | |
|---------------------|-----|-------|
| ฐานล้อ | มม. | 2,855 |
| ช่วงกว้าง : ล้อหน้า | มม. | 1,570 |
| : ล้อหลัง | มม. | 1,570 |

| เครื่องยนต์ | | |
|---|------|---|
| รุ่น | | 4JJ3-TCX E5 |
| ความจุน้ำมันเครื่อง (ค่าอ้างอิง) | ลิตร | 6.9 (เปลี่ยนน้ำมันเครื่องอย่างเดียว) 7.5 (เปลี่ยนน้ำมันเครื่องและกรองน้ำมันเครื่อง) |
| ความจุน้ำหล่อเย็นเครื่องยนต์ (ค่าอ้างอิง) | ลิตร | รุ่นที่มีเครื่องปรับอากาศแบบอัตโนมัติ : 11.1 รุ่นที่มีเครื่องปรับอากาศแบบแมนนวล : 10.5 |

| น้ำมันเชื้อเพลิง | | |
|---|------|----|
| ความจุของถังน้ำมันเชื้อเพลิง (ค่าอ้างอิง) | ลิตร | 80 |

| คลัตช์ | |
|--------|--------------------|
| แบบ | ทอร์คคอนเวอร์เตอร์ |

| เกียร์ | | |
|---------------------------------|------|---------|
| แบบ | | AWR6B45 |
| ความจุน้ำมันเกียร์ (ค่าอ้างอิง) | ลิตร | 9.6 |

| ระบบพวงมาลัย | | |
|----------------------|------|---|
| แบบ | | แร็คแอนดพิเนียน มีเพาเวอร์ช่วยผ่อนแรงแบบไฟฟ้า แกนพวงมาลัยสามารถยุบตัวได้ |
| ระยะพรีพวงมาลัย | มม. | 10-30 |
| ศูนย์ล้อ : โท-อิน | มม. | 5 |
| : แคมเบอร์ | องศา | 0 |
| : แคลสเตอร์ | องศา | 3 องศา 20 ลิปดา |
| : มุมเอียงสลักคอกม้า | องศา | - |
| รัศมีวงเลี้ยวแคบสุด | ม. | 5.6 |

| เพลาน้ำ | | |
|------------------------------------|------|------|
| ความจุน้ำมันเฟืองท้าย (ค่าอ้างอิง) | ลิตร | 1.24 |

| เพลาล้าง (เพลาท้าย) | | |
|------------------------------------|------|--|
| แบบ | | เสื่อเพลาล้างแบบเบนโจ, เพลากึ่งลอย, อัตราทดเดียว, เฟืองไฮโปอยด์ |
| อัตราทดเกียร์ (ต่อ 1) | | 3.727 |
| ความจุน้ำมันเฟืองท้าย (ค่าอ้างอิง) | ลิตร | 2.2 |

| เบรก | | |
|-------------------------|-----|---------------------------------------|
| แบบ | | เบรกล้อหน้าและเบรกล้อหลังแบบดิสก์เบรก |
| ระยะพรีของคันเหยียบเบรก | มม. | 6-10 |

| เบรกมือ | | |
|---------|--|---------------------|
| แบบ | | ควบคุมด้วยระบบไฟฟ้า |

| ระบบกันสะเทือน | |
|----------------|---|
| หน้า | แบบอิสระปีกนก 2 ชั้น คอยล์สปริง และเหล็กกันโคลงพร้อมโช้กอัพแก๊ส |
| หลัง | แบบ 5-Link Suspension และเหล็กกันโคลง พร้อมโช้กอัพแก๊ส |

| ล้อและยาง | |
|--------------|---------------------------------|
| ล้อ | ล้ออะลูมิเนียมอัลลอยด์ 7.5Jx20" |
| ขนาดยาง | 265/50R20 |
| ความดันลมยาง | โปรดดูรายละเอียดหน้า 6-61 |

| ระบบไฟฟ้า | |
|-----------------|--|
| รุ่นแบตเตอรี่ | 370LN3 (รุ่นที่ไม่มีระบบ ISS) 385LN3-ISS (รุ่นที่มีระบบ ISS) |
| มอเตอร์สตาร์ท | โวลต์-กิโลวัตต์ 12-1.8 (รุ่นที่ไม่มีระบบ ISS) 12-1.9 (รุ่นที่มีระบบ ISS) |
| ออลเตอร์เนเตอร์ | โวลต์/แอมแปร์ 12/120 |

การปฏิบัติตามข้อกำหนดของคณะกรรมการกิจการกระจายเสียง กิจการโทรทัศน์
และกิจการโทรคมนาคมแห่งชาติ (กสทช.)
(เช่น เซอร์เวียร์ของระบบ BSM, RCTA และ RCTB)

- 1) เครื่องโทรคมนาคมและอุปกรณ์นี้มีความสอดคล้องตามมาตรฐานหรือข้อกำหนดทางเทคนิคของคณะกรรมการกิจการกระจายเสียง กิจการโทรทัศน์ และกิจการโทรคมนาคมแห่งชาติ (กสทช.)
- 2) เครื่องวิทยุคมนาคมนี้มีการแผ่คลื่นแม่เหล็กไฟฟ้าสอดคล้องกับมาตรฐานความปลอดภัยต่อสุขภาพของมนุษย์ ในการใช้งานเครื่องวิทยุคมนาคม ตามที่คณะกรรมการกิจการกระจายเสียง กิจการโทรทัศน์ และกิจการโทรคมนาคมแห่งชาติ (กสทช.) กำหนด



ข้อสังเกต

- เครื่องโทรคมนาคมและอุปกรณ์นี้เฉพาะรุ่นที่ติดตั้งเท่านั้น

nab.

ผู้ไม่มีไว้ในครอบครอง หรือ ใช้ซึ่งเครื่องวิทยุคมนาคมหรือตั้งสถานีวิทยุคมนาคมนี้ ต้องได้รับใบอนุญาตจากเจ้าพนักงานผู้ออกใบอนุญาต หากฝ่าฝืน มาตรา 6 หรือมาตรา 11 มีความผิดตามมาตรา 23 แห่งพระราชบัญญัติวิทยุคมนาคม พ.ศ. 2498 ต้องระวางโทษปรับไม่เกินหนึ่งแสนบาท หรือจำคุกไม่เกินห้าปี หรือทั้งปรับทั้งจำ

 **nab.** | โทรคมนาคม
กำกับดูแลเพื่อประชาชน
Call Center 1200 (InSvS)

nab.

เครื่องวิทยุคมนาคมนี้ ได้รับยกเว้น ไม่ต้องได้รับใบอนุญาตให้มี ใช้ซึ่งเครื่องวิทยุคมนาคมหรือตั้งสถานีวิทยุคมนาคมตามประกาศ กสทช. เรื่อง เครื่องวิทยุคมนาคม และสถานีวิทยุคมนาคมที่ได้รับยกเว้นไม่ต้องได้รับใบอนุญาตวิทยุคมนาคม ตามพระราชบัญญัติวิทยุคมนาคม พ.ศ. 2498

 **nab.** | โทรคมนาคม
กำกับดูแลเพื่อประชาชน
Call Center 1200 (InSvS)

- 3) เครื่องวิทยุคมนาคมที่ติดตั้งในรถยนต์นี้ได้รับการรับรองมาตรฐานเครื่องโทรคมนาคมประเภท ก (Class A) จากคณะกรรมการกิจการกระจายเสียง กิจการโทรทัศน์ และกิจการโทรคมนาคมแห่งชาติ (กสทช.) จึงได้ติดฉลากรับรองไว้ที่อุปกรณ์ตามบทบัญญัติในข้อ 17 ของประกาศคณะกรรมการกิจการกระจายเสียง กิจการโทรทัศน์ และกิจการโทรคมนาคมแห่งชาติ เรื่อง หลักเกณฑ์ วิธีการ และเงื่อนไขการออกเครื่องหมาย การได้รับการตรวจสอบและรับรองมาตรฐานเครื่องโทรคมนาคมและอุปกรณ์ที่ประกาศในราชกิจจานุเบกษา ณ วันที่ 9 กุมภาพันธ์ 2561

ค้นหาศูนย์บริการมาตรฐานอิสุซุทั่วประเทศได้ที่



สแกนเพื่อค้นหา

ศึกษารายละเอียดเพิ่มเติมได้ที่

เว็บไซต์บริการหลังการขาย
รถปิกอัพและรถยนต์นั่งอเนกประสงค์อิสุซุ



สแกนเพื่อเข้าสู่เว็บไซต์

สามารถดาวน์โหลด
คู่มือการใช้รถได้ที่



สแกนเพื่อดาวน์โหลด

ISUZU
HOTLINE สายด่วน
0-2118-0777

ลูกค้าสัมพันธ์ บริการข้อมูลอัตโนมัติ 24 ชม.



@isuzuthai



กลุ่มดีเพชร : ทุกสิ่งเป็นจริงได้



บริษัท แตรีเพชอิชูซุเอคส์ จำกัด
www.isuzu-tis.com

